



INTERSTAR

ΒΙΒΛΙΟ ΟΔΗΓΙΩΝ ΧΡΗΣΗΣ

Καλώς ήρθατε στο καινούργιο σας αυτοκίνητο

Αυτό το εγχειρίδιο χρήστη περιέχει τις απαιτούμενες πληροφορίες:

- να γνωρίσετε καλύτερα το αυτοκίνητό σας και έτσι να αξιοποιήσετε πλήρως και κατά τον καλύτερο δυνατό τρόπο όλες τις λειτουργίες και όλες τις τεχνολογικές τελειοποιήσεις που διαθέτει.
- να απολαμβάνετε συνεχώς την καλύτερη δυνατή λειτουργία με τη βοήθεια της απλής, αλλά σχολαστικής τήρησης των συμβουλών συντήρησης.
- να αντιμετωπίζετε, χωρίς υπερβολικό χάσιμο χρόνου, μικροβλάβες που δεν απαιτούν την επέμβαση ειδικού.

Οι λίγες στιγμές που θα αφιερώσετε στη μελέτη αυτού του εγχειριδίου θα ανταμειφθούν με τις πληροφορίες που θα συγκεντρώσετε, τις λειτουργίες και τις τεχνολογικές καινοτομίες που θα ανακαλύψετε. Και εάν μερικά σημεία παρέμειναν σκοτεινά, οι τεχνικοί του Επίσημου Δικτύου θα χαρούν να σας δώσουν οποιαδήποτε συμπληρωματική πληροφορία.

Για καθοδήγηση, ανατρέξτε στα ακόλουθα σύμβολα:



Όταν εμφανίζονται στο αυτοκίνητο, υποδεικνύουν ότι πρέπει να ανατρέξετε στο βιβλίο χρήσης για να βρείτε αναλυτικές πληροφορίες ή/και περιορισμούς σε εργασίες σχετικά με τον εξοπλισμό του αυτοκινήτου σας.

→ οπουδήποτε στο εγχειρίδιο επισημαίνεται μεταφορά σε μια σελίδα.



οπουδήποτε στο εγχειρίδιο επισημαίνει επικίνδυνη ζώνη, κίνδυνο ή σύσταση.

Η περιγραφή των μοντέλων που υπάρχουν μέσα σε αυτό το εγχειρίδιο βασίζεται στις τεχνικές προδιαγραφές που είναι γνωστές τη στιγμή που αυτό γράφεται. **Το εγχειρίδιο καλύπτει όλα τα στοιχεία του εξοπλισμού (βασικού ή προαιρετικού) που διατίθεται για τα μοντέλα αυτά. Η ύπαρξη αυτού του εξοπλισμού στο αυτοκίνητο εξαρτάται από την έκδοση, τα επιλεγμένα εξτρά και από τη χώρα πώλησης.**

Αυτό το εγχειρίδιο ενδέχεται να περιέχει επίσης πληροφορίες για στοιχεία εξοπλισμού τα οποία θα κυκλοφορήσουν αργότερα στη διάρκεια του έτους του μοντέλου.

Τα σχεδιαγράμματα στο εγχειρίδιο χρήσης παρέχονται ενδεικτικά και μόνο.

Καλό δρόμο στο τιμόνι του νέου σας αυτοκινήτου.

Μετάφραση από τα Γαλλικά Απαγορεύεται η ολική ή μερική ανατύπωση ή μετάφραση του βιβλίου χωρίς τη γραπτή άδεια του κατασκευαστή του αυτοκινήτου.

ΠΕΡΙΕΧΟΜΕΝΑ

Καλώς ήρθατε στο καινούργιο σας αυτοκίνητο.....	4	Εκκίνηση	189
Εξωτερικό	4	Ροντάρισμα	189
Καμπίνα επιβατών	6	Εκκίνηση, σβήσιμο του κινητήρα	190
Θέση οδηγού	8	Χειριστήριο ταχυτήτων	196
Βοηθήματα οδήγησης.....	10	Ιδιαιτερότητες εκδόσεων με κινητήρα πετρελαίου.....	200
Ασφάλεια επί του οχήματος.....	12	Χειρόφρενο	204
Αναγνώριση αυτοκινήτου - Ετικέτες.....	14	ΠΕΡΙΒΑΛΛΟΝ	206
Ο χώρος του κινητήρα (τακτική συντήρηση).....	16	Συμβουλές συντήρησης και αντιρρύπανσης.....	208
βλάβη.....	20	ΣΥΜΒΟΥΛΕΣ οδήγησης, για τη λειτουργία εξοικονόμησης	209
Γνωρίστε το αυτοκίνητό σας	22	ενέργειας κατά την οδήγηση	209
Αυτοκίνητο E-Tech 100% electric (EV)	22	Ειδοποίηση απώλειας πίεσης των ελαστικών.....	217
Κλειδί, τηλεχειριστήριο.....	45	ΣΥΣΤΗΜΑΤΑ ΔΙΟΡΘΩΣΗΣ ΚΑΙ ΥΠΟΒΟΗΘΗΣΗΣ ΟΔΙ-	
Πόρτες και ανοιγόμενα τμήματα.....	54	ΚΗΣ ΣΥΜΠΕΡΙΦΟΡΑΣ	221
Εμπρός καθίσματα.....	65	Πρόσθετες λειτουργίες υποβοήθησης οδήγησης.....	226
ΠΙΣΩ ΘΕΣΕΙΣ	70	Περιοριστής	272
Ζώνες ασφαλείας.....	72	Ρυθμιστής ταχύτητας	276
Πρόσθετες διατάξεις ασφαλείας.....	81	Συστήματα βοήθειας στο παρκάρισμα.....	280
Ασφάλεια παιδιών.....	91	Κλήση έκτακτης ανάγκης	291
Παιδικά καθίσματα	95	Η άνεσή σας	294
Ασφάλεια παιδιών: Απενεργοποίηση, ενεργοποίηση με-		Αεραγωγοί, θέρμανση και κλιματισμός	294
τωπικού αερόσακου συνοδηγού	120	Εξοπλισμοί πολυμέσων	311
Θέση οδήγησης	122	Εξοπλισμός καμπίνας επιβατών	313
Υπολογιστής ταξιδιού.....	132	Αποθηκευτικοί χώροι στην καμπίνα.....	319
Προειδοποιητικές λυχνίες.....	153	Μεταφορά αντικειμένων.....	326
Σύστημα διεύθυνσης.....	160	Συντήρηση.....	330
Προβολή του χώρου πίσω	161	Πρόσβαση στον κινητήρα, επίπεδα	330
Φωτισμός και σήμανση.....	166	Μπαταρία:.....	341
Ηχητικές και φωτεινές προειδοποιήσεις.....	171	Καθαρισμός	343
Υαλοκαθαριστήρες	172	Πρακτικές συμβουλές.....	347
ΡΕΖΕΡΒΟΥΑΡ ΚΑΥΣΙΜΟΥ	177	Ελαστικά	347
Ρεζερβουάρ αντιδραστηρίου.....	180		

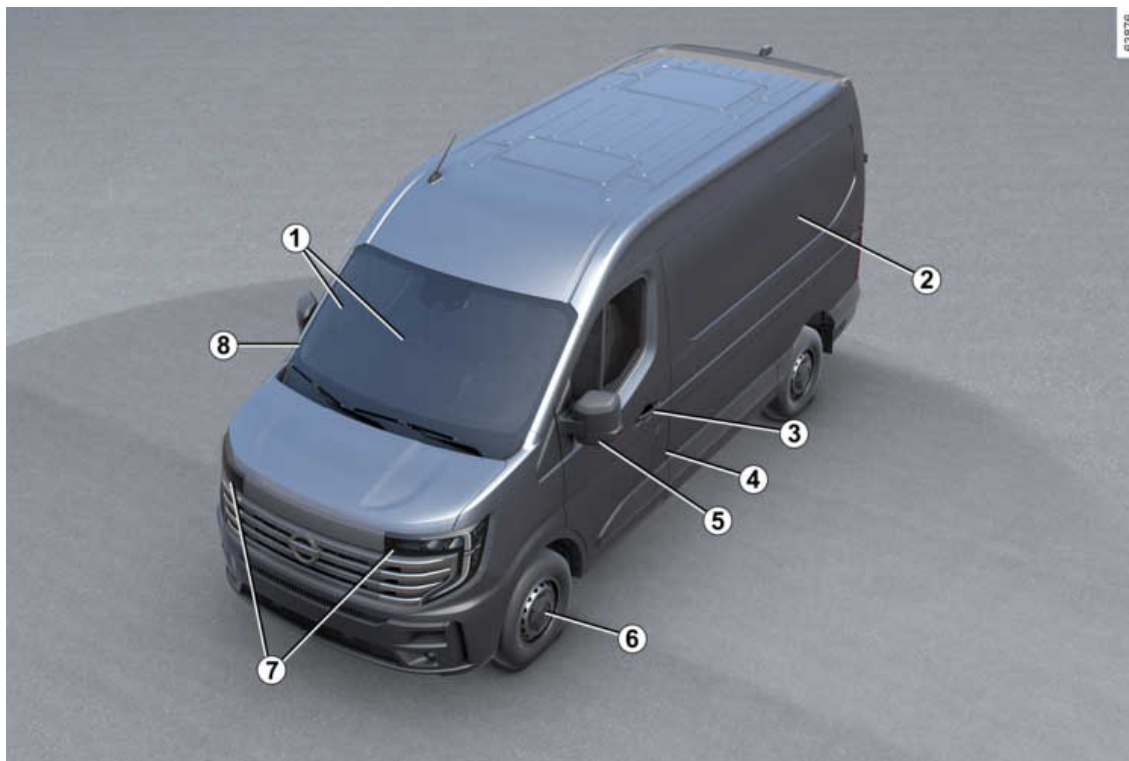

ΠΕΡΙΕΧΟΜΕΝΑ

βλάβη.....	369
Προβολείς, φώτα: αντικατάσταση λαμπτήρων.....	375
Μάκτρα υαλοκαθαριστήρων: αντικατάσταση.....	381
Ασφάλειες.....	383
ΠΡΟΕΓΚΑΤΑΣΤΑΣΗ ΡΑΔΙΟΦΩΝΟΥ.....	388
Εγκατάσταση και χρήση των αξεσουάρ.....	389
Σφάλματα λειτουργίας.....	392
Τεχνικά χαρακτηριστικά.....	400
Πληροφορίες σχετικά με το όχημα.....	400
ΑΝΤΑΛΛΑΚΤΙΚΑ ΚΑΙ ΕΠΙΣΚΕΥΕΣ.....	413
Φύλλα συντήρησης.....	414
Έλεγχος αντιδιαβρωτικής προστασίας.....	420



4 - Καλώς ήρθατε στο καινούργιο σας αυτοκίνητο

ΕΞΩΤΕΡΙΚΟ

1. Ηλεκτρικά παράθυρα → 313
Εμπρός υαλοκαθαριστήρας(-ες) → 313
Ξεθάμπωμα → 298 → 304
2. Συντήρηση αμαξώματος → 343
3. Κλειδί/τηλεχειριστήριο → 45
Κλειδωμα/ξεκλειδωμα των ανοιγόμενων μερών → 45
4. Πορτάκι καυσίμου για την έκδοση με κινητήρα καύσης
 Γέμισμα με καύσιμο → 177
5. Καθρέφτες → 161 → 162
6. Ελαστικά → 347
7. Φώτα: λειτουργία → 166
Φώτα: αντικατάσταση → 375
8. Πορτάκι φόρτισης για ηλεκτρική έκδοση
 Φόρτιση → 28

ΚΑΜΠΙΝΑ ΕΠΙΒΑΤΩΝ

1

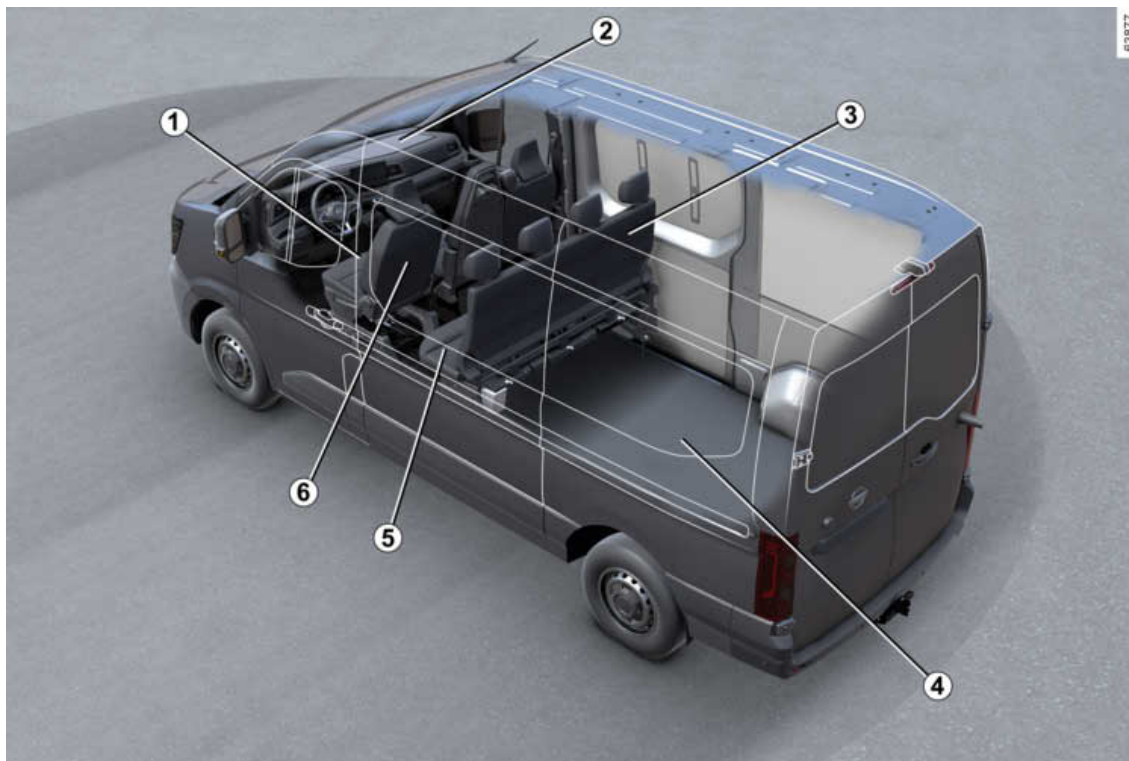

6 - Καλώς ήρθατε στο καινούργιο σας αυτοκίνητο

ΚΑΜΠΙΝΑ ΕΠΙΒΑΤΩΝ

1. Ρύθμιση της θέσης οδήγησης ➔ 72
2. Αποθηκευτικοί χώροι στην καμπίνα ➔ 319
3. Πίσω κάθισμα ➔ 70
Πίσω προσκέφαλα ➔ 70
4. Μεταφορά αντικειμένων ➔ 326
5. Ασφάλεια των παιδιών ➔ 91
6. Εμπρός προσκέφαλα ➔ 65
Εμπρός καθίσματα ➔ 66

ΘΕΣΗ ΟΔΗΓΟΥ

1

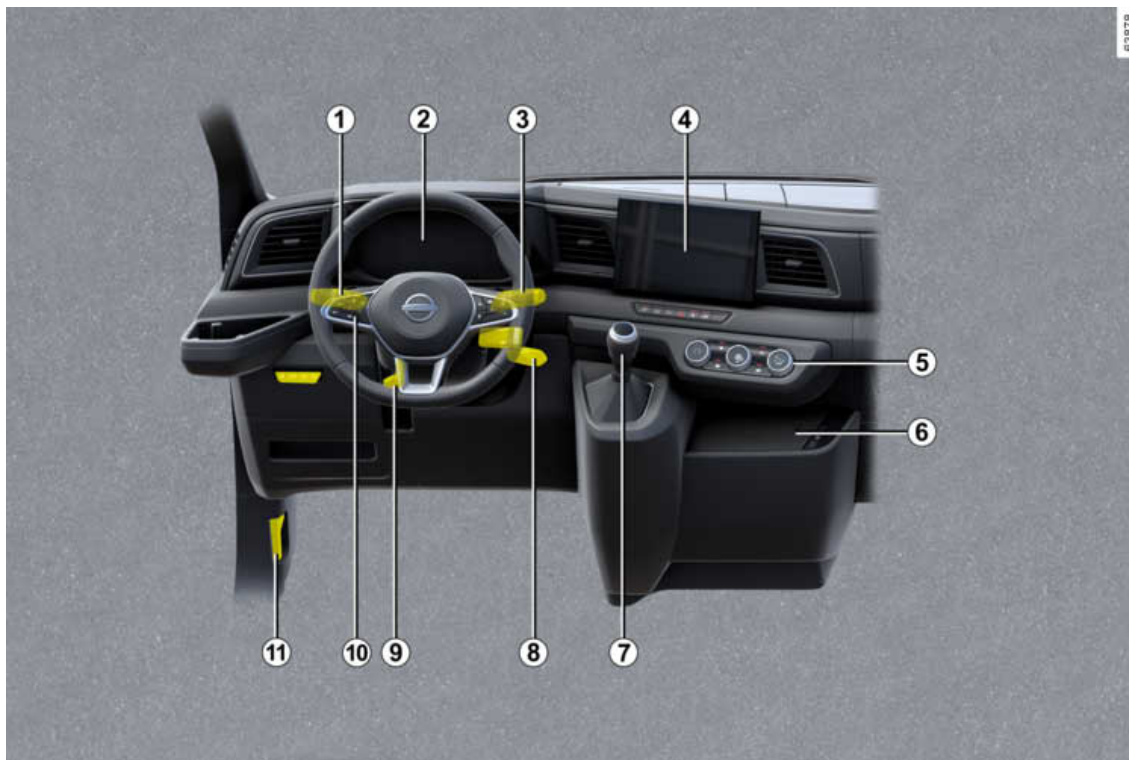

8 - Καλώς ήρθατε στο καινούργιο σας αυτοκίνητο

ΘΈΣΗ ΟΔΗΓΟΥ

1. Εξωτερικός φωτισμός ➔ 166
2. Καντράν ➔ 153 ➔ 143
3. Χειριστήριο υαλοκαθαριστήρα (-ων)/πλυστικής (-ών) συσκευής (-ών) ➔ 172
4. Πρόσωση πολυμέσων ➔ 148
5. Θέρμανση/κλιματισμός ➔ 294
6. Χώρος αποθήκευσης κεντρικής κονσόλας/ζώνη φόρτισης ➔ 319
7. Μοχλός ταχυτήτων ➔ 199
8. Διακόπτης κινητήρα ➔ 191
9. Ρύθμιση τιμονιού ➔ 160
10. Περιοριστής ταχύτητας ➔ 272
Ρυθμιστής ταχύτητας ➔ 276
11. Μοχλός ανοίγματος του καπό κινητήρα ➔ 330



ΒΟΗΘΗΜΑΤΑ ΟΔΗΓΗΣΗΣ

- Stop and Start ➔ **192**
- Ειδοποίηση απώλειας πίεσης των ελαστικών ➔ **217**
- Συστήματα διόρθωσης και υποβοήθησης οδικής συμπεριφοράς ➔ **221**:
 - ABS (σύστημα αντιμπλοκαρίσματος των τροχών)
 - ESC (σύστημα ελέγχου ευστάθειας)
 - Υποβοήθηση πέδησης
 - Βοήθεια για την εκκίνηση σε ανηφόρα
- Πρόσθετες λειτουργίες υποβοήθησης οδήγησης ➔ **226**:
 - Η ασφάλειά μου ➔ **226**
 - Προειδοποίηση εξόδου από τη λωρίδα ➔ **228**
 - Αποτροπή εξόδου από τη λωρίδα ➔ **234**
 - Προετοιμασία τυφλής γωνίας ➔ **242**
 - Προειδοποίηση απόστασης ασφαλείας ➔ **247**
 - Ενεργό σύστημα φρεναρίσματος έκτακτης ανάγκης ➔ **251**
 - Προειδοποίηση ανίχνευσης πεζών και δικυκλιστών κατά την εκκίνηση ➔ **258**
 - Προειδοποίηση εγρήγορσης οδηγού ➔ **264**
 - Ανίχνευση πινακίδων οδικής σήμανσης ➔ **266**
- Περιοριστής ταχύτητας ➔ **272**
- Ρυθμιστής ταχύτητας ➔ **276**
- Συστήματα βοήθειας στο παρκάρισμα ➔ **280**:
 - Βοήθεια στάθμευσης ➔ **280**
 - Κάμερα όπισθεν ➔ **287**

ΑΣΦΑΛΕΙΑ ΕΠΙ ΤΟΥ ΟΧΗΜΑΤΟΣ

1

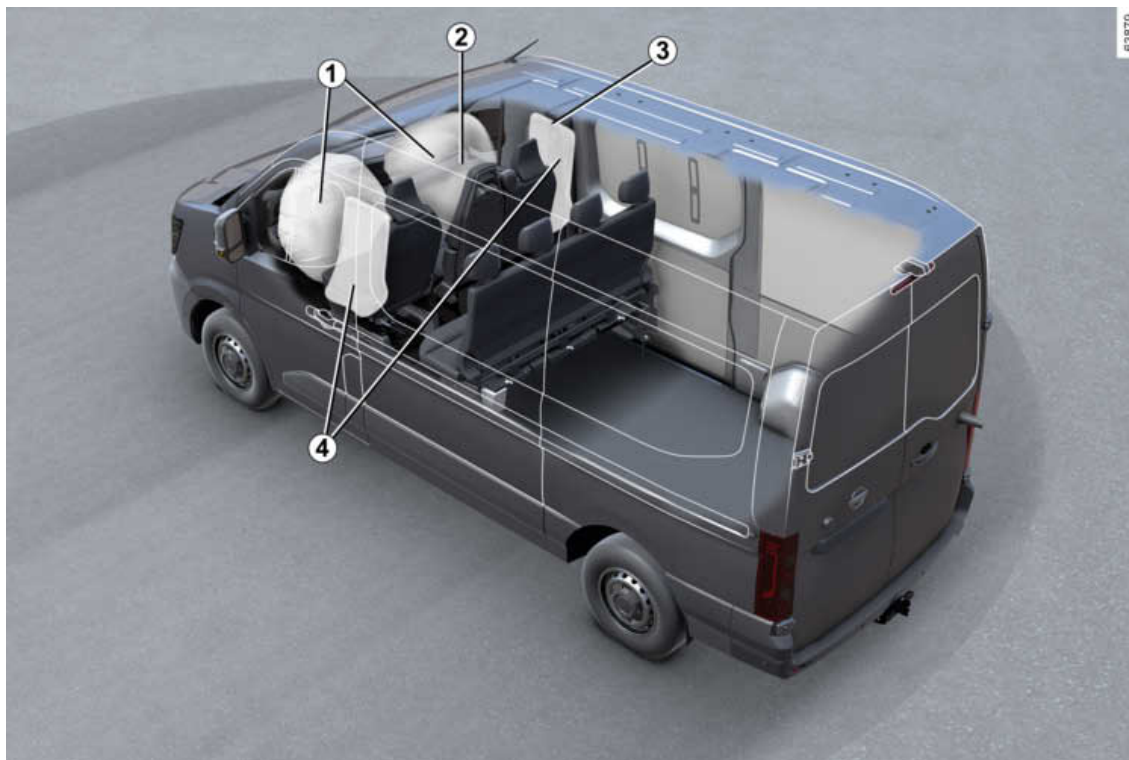

12 - Καλώς ήρθατε στο καινούργιο σας αυτοκίνητο

ΑΣΦΑΛΕΙΑ ΕΠΙ ΤΟΥ ΟΧΗΜΑΤΟΣ

1. Airbags Εμπρός ➔ 81
2. Αναστολή airbag συνοδηγού ➔ 120
3. Ζώνες ασφαλείας ➔ 72
4. Airbags πλαϊνές ➔ 87

ΑΝΑΓΝΩΡΙΣΗ ΑΥΤΟΚΙΝΗΤΟΥ - ΕΤΙΚΕΤΕΣ

1

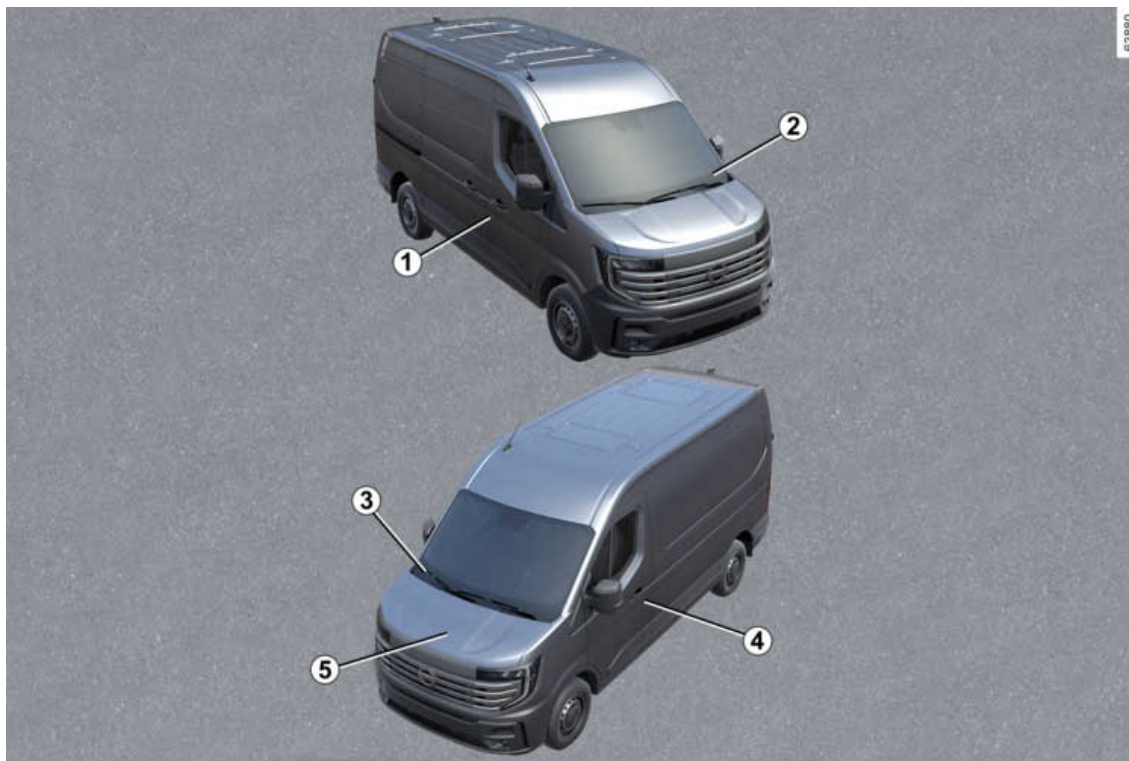

ΑΝΑΓΝΩΡΙΣΗ ΑΥΤΟΚΙΝΗΤΟΥ - ΕΤΙΚΕΤΕΣ

1. Πινακίδιο κατασκευαστή ➔ 400
2. Υπενθύμιση αριθμού αναγνώρισης αυτοκινήτου ➔ 400
3. Τεχνικές πληροφορίες για τις υπηρεσίες έκτακτης ανάγκης ➔ 400
4. Ετικέτες πίεσης ελαστικών ➔ 217 ➔ 350
5. Στοιχεία αναγνώρισης κινητήρα ➔ 401

Ο ΧΩΡΟΣ ΤΟΥ ΚΙΝΗΤΗΡΑ (ΤΑΚΤΙΚΗ ΣΥΝΤΗΡΗΣΗ)

1 Έκδοση εσωτερικής καύσης

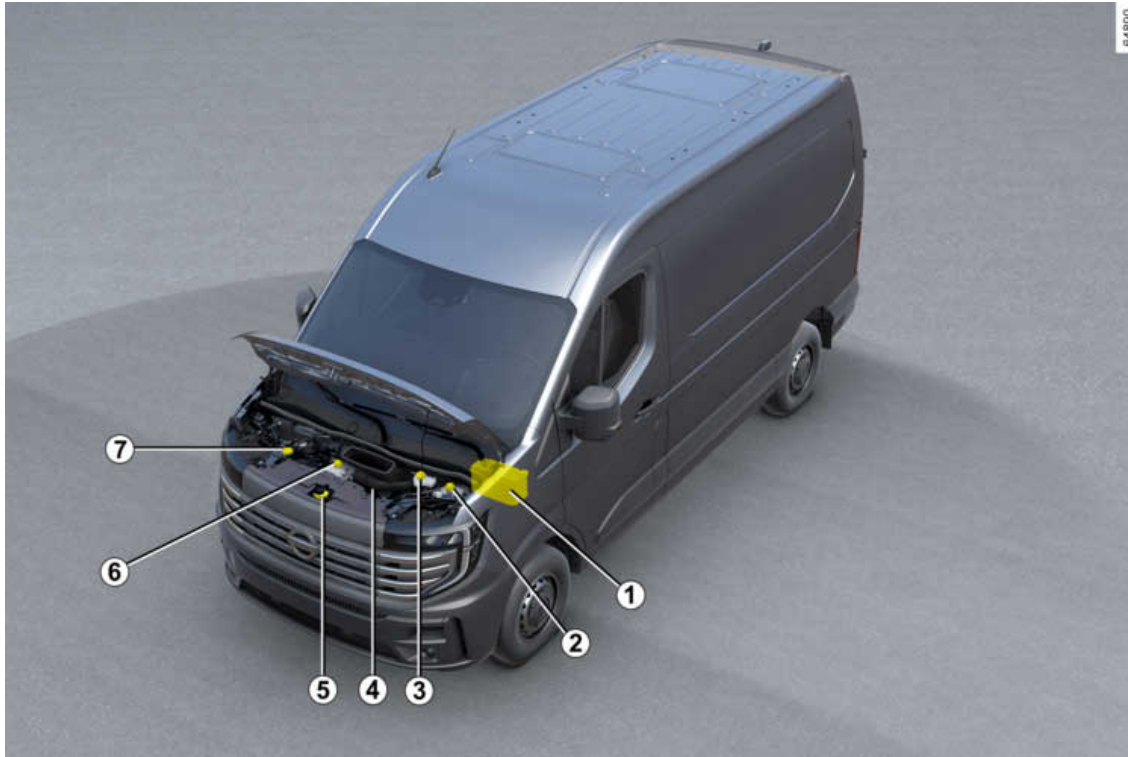

16 - Καλώς ήρθατε στο καινούργιο σας αυτοκίνητο

Ο ΧΩΡΟΣ ΤΟΥ ΚΙΝΗΤΗΡΑ (ΤΑΚΤΙΚΗ ΣΥΝΤΗΡΗΣΗ)

1. Μπαταρία 12 Volt ➔ **341**
2. Υγρό ψύξης ➔ **335**
3. Υγρό φρένων ➔ **338**
4. Δείκτης στάθμης λαδιού κινητήρα ➔ **331**
5. Άνοιγμα του καπό ➔ **330**
6. Υγρό ψύξης ➔ **335**
7. Τάπα πλήρωσης λαδιού κινητήρα ➔ **331**

Ο ΧΩΡΟΣ ΤΟΥ ΚΙΝΗΤΗΡΑ (ΤΑΚΤΙΚΗ ΣΥΝΤΗΡΗΣΗ)

1

Ηλεκτρική έκδοση

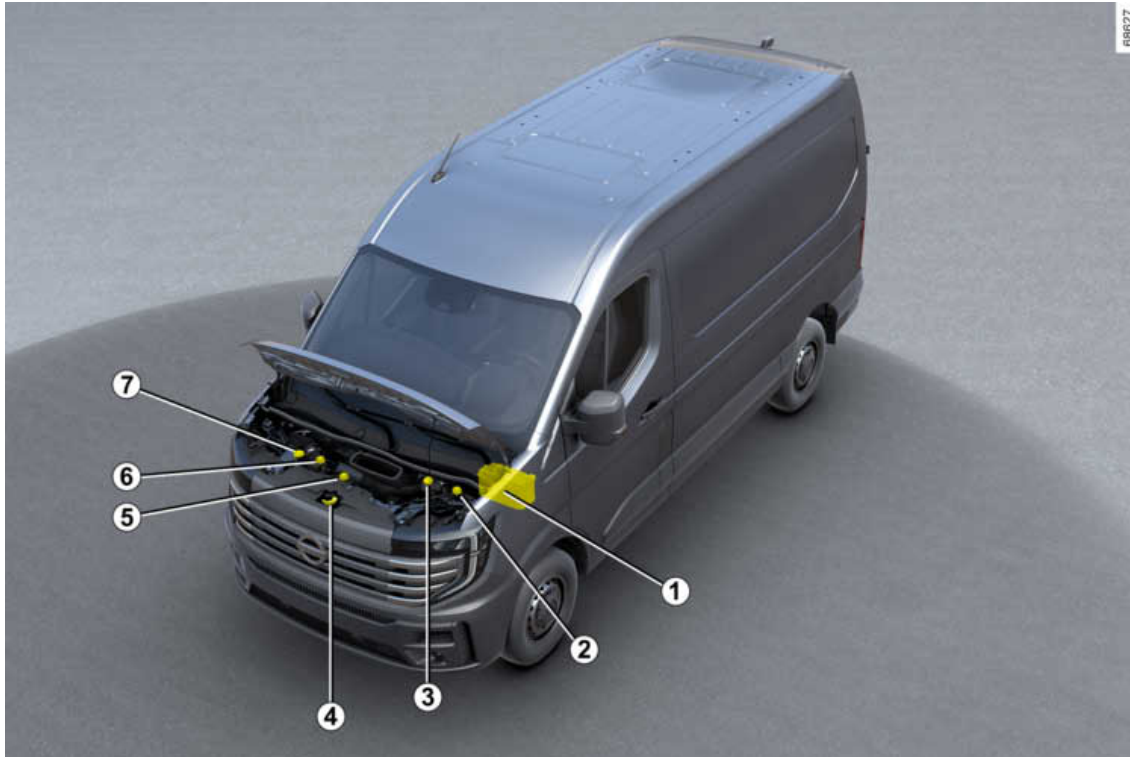

18 - Καλώς ήρθατε στο καινούργιο σας αυτοκίνητο

Ο ΧΩΡΟΣ ΤΟΥ ΚΙΝΗΤΗΡΑ (ΤΑΚΤΙΚΗ ΣΥΝΤΗΡΗΣΗ)

1. Μπαταρία 12 Volt → **341**
2. Ψυκτικό υγρό κινητήρα → **335**
3. Υγρό φρένων → **338**
4. Άνοιγμα του καπό → **330**
5. Ψυκτικό υγρό κυκλώματος θέρμανσης → **335**
6. Ψυκτικό υγρό μπαταρίας έλξης → **335**
7. Υγρό πλυστικής συσκευής παρμπρίζ → **338**

1

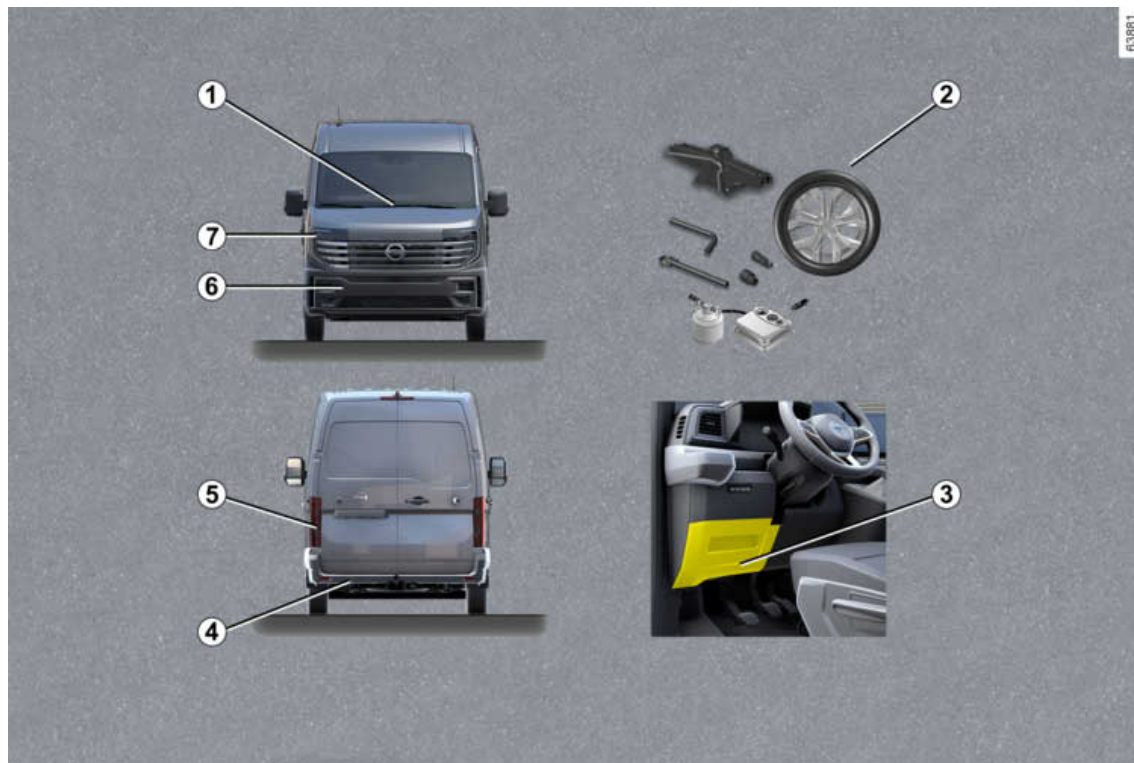

ΒΛΑΒΗ

1. Αντικατάσταση μάκτρου(-ων) υαλοκαθαριστήρα(-ων) ➔ **381**
2. Σκασμένο ελαστικό:
 - α. Εργαλεία ➔ **355**
 - β. Εφεδρικός τροχός ➔ **357**
 - γ. Αλλαγή τροχού ➔ **359**
3. Ασφάλειες ➔ **383**
4. Πίσω σημείο ρυμούλκησης ➔ **369**
5. Αντικατάσταση πίσω λαμπτήρων ➔ **375**
6. Εμπρός σημείο ρυμούλκησης ➔ **369**
7. Αντικατάσταση λαμπτήρων προβολέων ➔ **375**

ΑΥΤΟΚΙΝΗΤΟ E-TECH 100% ELECTRIC (EV)

Εισαγωγή

2

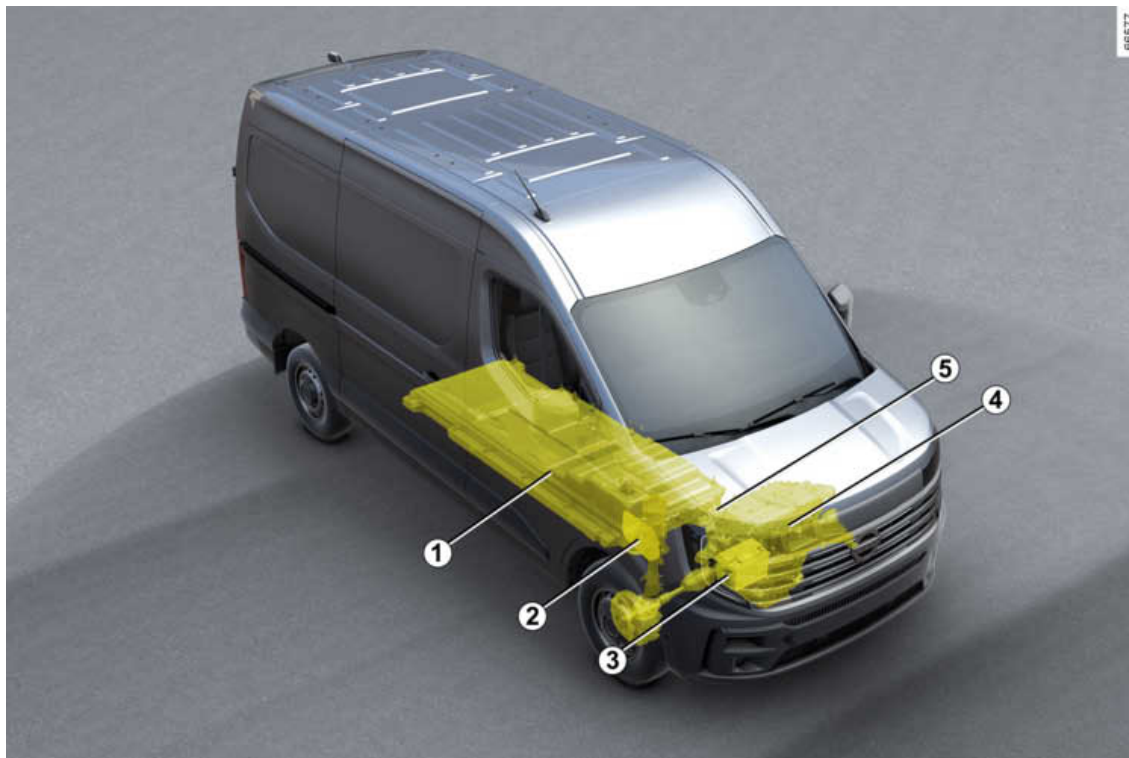

ΑΥΤΟΚΙΝΗΤΟ E-TECH 100% ELECTRIC (EV)

1 Μπαταρία έλξης 400 V

2 Σύνδεση ηλεκτρικής φόρτισης (πλευρά συνοδηγού)

3 Δευτερεύουσα μπαταρία 12 V

4 Ηλεκτρικός κινητήρας

5 Καλωδίωση ηλεκτρικής ισχύος χρώματος πορτοκαλί

Το ηλεκτρικό αυτοκίνητο έχει ειδικά χαρακτηριστικά αλλά λειτουργεί με παρόμοιο τρόπο όπως ένα αυτοκίνητο με θερμικό κινητήρα.

Η βασική διαφορά του ηλεκτρικού αυτοκινήτου είναι η αποκλειστική χρήση ηλεκτρικής ενέργειας αντί καυσίμου που χρησιμοποιείται στα αυτοκίνητα με θερμικό κινητήρα.

Σας συνιστούμε λοιπόν να διαβάσετε προσεκτικά αυτό το βιβλίο χρήσης που περιγράφει το ηλεκτρικό σας αυτοκίνητο.

Συνδεδεμένες υπηρεσίες

Το ηλεκτροκίνητο αυτοκίνητό σας διαθέτει συνδεδεμένες υπηρεσίες που παρέχουν πληροφορίες ή/και έλεγχο των εξής:

– η κατάσταση φόρτισης του αυτοκινήτου σας με προειδοποίηση χαμηλής μπαταρίας,

- του προγραμματισμού φόρτισης της μπαταρίας έλξης, ανάλογα με τις συγκεκριμένες παρεχόμενες επιλογές,
- αυτονομία του οχήματος που απομένει,
- ...

Μπορείτε να έχετε πρόσβαση σε αυτές τις υπηρεσίες με:

- εξωτερικές ψηφιακές συσκευές (κινητό τηλέφωνο, tablet κ.λπ.),
- την οθόνη πολυμέσων του αυτοκινήτου.

Για περισσότερες πληροφορίες, συμβουλευθείτε τις οδηγίες χρήσης του εξοπλισμού πολυμέσων ή απευθυνθείτε σε ένα επίσημο συνεργείο της μάρκας.



Μπορείτε να εγγραφείτε σε μια συνδεδεμένη υπηρεσία ή να την παρατείνετε οποιαδήποτε στιγμή, επικοινωνώντας με ένα επίσημο συνεργείο της μάρκας

Μπαταρίες

Το ηλεκτρικό αυτοκίνητο διαθέτει δύο τύπους μπαταρίας:

- μια μπαταρία κίνησης "400 V",
- δευτερεύουσα μπαταρία 12 V.

Μπαταρία κίνησης "400 V"

Η μπαταρία αυτή αποθηκεύει την απαραίτητη ενέργεια για την καλή λειτουργία του κινητήρα του ηλεκτρικού σας αυτοκινήτου. Όπως όλες οι μπαταρίες, αποφορτίζεται κατά τη χρήση, επομένως πρέπει να επαναφορτίζεται τακτικά.

Δεν χρειάζεται να περιμένετε να αποφορτιστεί η μπαταρία κίνησης για να την επαναφορτίσετε.

Οι χρόνοι φόρτισης ποικίλλουν ανάλογα με τον τύπο της πρίζας της συγκεκριμένης επιτοίχιας μονάδας ή το δήμοσιο θερματικό φόρτισης στο οποίο συνδέεστε.

Η αυτονομία του οχήματός σας εξαρτάται από τη φόρτιση της μπαταρίας κίνησης, όπως επίσης από τον τρόπο οδήγησής σας ➔ 215.

Το σύστημα κλιματισμού του αυτοκινήτου χρησιμοποιείται για την ψύξη της μπαταρίας κίνησης.

Για να προφυλάξετε τη διάρκεια ζωής της μπαταρίας κίνησης, ελέγξτε το σύστημα κλιματισμού σας σε έναν εξειδικευμένο επαγγελματία. Ειδικά αν παρατηρήσετε μείωση της απόδοσης του κλιματισμού.

Δευτερεύουσα μπαταρία 12 V

Η δεύτερη μπαταρία του αυτοκινήτου σας είναι μια δευτερεύουσα μπαταρία

ΑΥΤΟΚΙΝΗΤΟ E-TECH 100% ELECTRIC (EV)

12 V: αυτή παρέχει την ενέργεια που απαιτείται για τη λειτουργία του εξοπλισμού του αυτοκινήτου (φώτα, υαλοκαθαριστήρες, υποβοήθηση πέδησης, κ.λπ.).

2

(A)

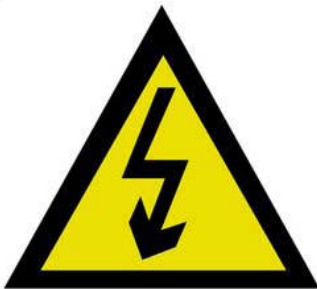

Το σύμβολο **A** επισημαίνει τα ηλεκτρικά στοιχεία του αυτοκινήτου σας, τα οποία ενδέχεται να εγκυμονούν κινδύνους για την ασφάλεια.

61607

Ηλεκτρικό κύκλωμα "400 V"



Το ηλεκτρικό κύκλωμα "400 V" αναγνωρίζεται από την πορτοκαλί καλωδίωση **6** και τα εξαρτήματα που φέρουν

το σύμβολο .



Το σύστημα μετάδοσης κίνησης σε ένα ηλεκτρικό αυτοκίνητο χρησιμοποιεί συνεχή τάση 400 V περί-

που.

Το σύστημα αυτό μπορεί να είναι ζεστό έχοντας ανοικτό και αφού κλείσετε τον διακόπτη. Σεβαστείτε τα προειδοποιητικά μηνύματα που υπάρχουν στις ετικέτες του αυτοκινήτου.

Απαγορεύονται αυστηρά οποιοσδήποτε επεμβάσεις ή τροποποιήσεις στο ηλεκτρικό σύστημα 400 V του αυτοκινήτου (εξαρτήματα, καλώδια, φις, μπαταρία κίνησης) λόγω των κινδύνων που μπορεί να παρουσιαστούν για την ασφάλειά σας. Καλέστε ένα εξουσιοδοτημένο συνεργείο της μάρκας.

Κίνδυνος σοβαρών εγκαυμάτων ή ηλεκτροπληξιών που μπορεί να οδηγήσουν στον θάνατο.

Εκκίνηση

Όπως συμβαίνει σε ένα αυτοκίνητο με αυτόματο κιβώτιο ταχυτήτων, πρέπει να συνηθίσετε να μην χρησιμοποιείτε

ΑΥΤΟΚΙΝΗΤΟ E-TECH 100% ELECTRIC (EV)

το αριστερό σας πεντάλ και να μη φρενάρετε με αυτό.

Κατά την οδήγηση, εάν απομακρύνετε το πόδι σας από το πεντάλ του γκαζιού ή πατήσετε το πεντάλ φρένου, ο κινητήρας παράγει ηλεκτρικό ρεύμα κατά την επιβράδυνση, και αυτή η ενέργεια χρησιμοποιείται για να επιβραδύνει το όχημα και για την επαναφόρτιση της μπαταρίας ➔ 209.

Δύσκολες καιρικές συνθήκες, δρόμοι πλημμυρισμένοι:



Απαγορεύεται η κυκλοφορία σε πλημμυρισμένους δρόμους, στους οποίους το ύψος του νερού ξεπερνάει το κάτω χέιλος της ζάντας του τροχού.



Το φρένο κινητήρα σε καμία περίπτωση δεν μπορεί να αντικαταστήσει το πεντάλ φρένου.

Ήχος

Τα ηλεκτρικά αυτοκίνητα είναι ιδιαίτερα αθόρυβα. Ακόμη, ούτε εσείς ούτε οι άλλοι οδηγοί είστε συνηθισμένοι σε αυτό. Θα τους είναι δύσκολο να καταλάβουν εάν το αυτοκίνητο είναι σε κίνηση.

Μιας και ο κινητήρας είναι τόσο αθόρυβος, θα ακούσετε ήχους στους οποίους δεν είστε συνηθισμένοι (αεροδυναμικός ήχος, ελαστικά κ.λπ.).

Κάθε φορά που κλείνει ο διακόπτης, ο εξαερισμός θα απενεργοποιείται μετά από περίπου δέκα δευτερόλεπτα.



Παρεμπόδιση οδηγού

Στην πλευρά του οδηγού, να χρησιμοποιείτε υποχρεωτικά τα πατάκια

που είναι προσαρμοσμένα στο όχημα, στερεώνοντας τα στα ήδη εγκατεστημένα εξαρτήματα και να ελέγχετε τακτικά τη στερέωσή τους. Μην τοποθετείτε από πάνω διάφορα πατάκια.

Κίνδυνος μαγκώματος των πεντάλ

Κόρνα για πεζούς

Η κόρνα για πεζούς σας επιτρέπει να ειδοποιήσετε τους παρακείμενους για την παρουσία σας, ιδιαίτερα τους πεζούς και τους ποδηλάτες.

Κατά την εκκίνηση του κινητήρα, η κόρνα για πεζούς ενεργοποιείται αυτόματα. Ο ήχος εκπέμπεται όταν το αυτοκίνητο κινείται με ταχύτητα μεταξύ 1 και 30 χλμ./ώρα περίπου.

Για περισσότερες πληροφορίες σχετικά με την κόρνα πεζών, ανατρέξτε στις οδηγίες πολυμέσων.

Σε περίπτωση βλάβης με την κόρνα πεζών, το ενδεικτικό προειδοποίησης



εμφανίζεται στο καντράν, συνοδευόμενο από το μήνυμα "Βλάβη εξωτερικού ήχου".

Απευθυνθείτε σε ένα Επίσημο Συνεργείο της μάρκας



Το ηλεκτρικό σας όχημα είναι αθόρυβο. Πριν το εγκαταλείψετε, πατώντας το πεντάλ του φρένου, σβήστε τον κινητήρα.

ΚΙΝΔΥΝΟΙ ΣΟΒΑΡΩΝ ΤΡΑΥΜΑΤΙΣΜΩΝ

Σημαντικές συστάσεις

2



Παρακαλείστε να διαβάσετε προσεκτικά αυτές τις οδηγίες. Εάν δεν τηρήσετε αυτές τις οδηγίες, υπάρχει **κίνδυνος πρόκλησης πυρκαγιάς, σοβαρών τραυματισμών ή ηλεκτροπληξίας που μπορεί να οδηγήσει στον θάνατο. Σε περίπτωση ατυχήματος ή σύγκρουσης**

Σε περίπτωση ατυχήματος ή σύγκρουσης στο κάτω μέρος του αυτοκινήτου (π.χ. επαφή με κολωνάκι, πολύ ψηλό πεζοδρόμιο ή άλλο οδικό εξοπλισμό), μπορεί να προκληθεί ζημιά στο ηλεκτρικό σύστημα ή στην μπαταρία κίνησης.

Ζητήστε έλεγχο του αυτοκινήτου από ένα Εξουσιοδοτημένο Συνεργείο της μάρκας.

Μην αγγίζετε ποτέ τα εξαρτήματα "400 V" ή τα πορτοκαλί καλώδια που είναι εκτεθειμένα και ορατά στο εσωτερικό ή στο εξωτερικό μέρος του αυτοκινήτου.

Σε περίπτωση σοβαρής ζημιάς στην μπαταρία κίνησης, μπορεί να προκληθούν διαρροές:

- μην αγγίζετε ποτέ τα υγρά (ρευστά κ.λπ.) που προέρχονται από την μπαταρία κίνησης,
- σε περίπτωση επαφής με το σώμα, ρίξτε άφθονο νερό στην προσβεβλημένη περιοχή και συμβουλευθείτε ένα γιατρό το συντομότερο δυνατό.

Σε περίπτωση σύγκρουσης, ακόμη και ελαφριάς, πάνω στο πορτάκι φόρτισης και/ή πάνω στο κλαπέτο, ζητήστε το συντομότερο να ελεγχθούν από μία επίσημη αντιπροσωπεία.

Σε περίπτωση πυρκαγιάς

Σε περίπτωση πυρκαγιάς, εγκαταλείψτε αμέσως το αυτοκίνητο και επικοινωνήστε με τις υπηρεσίες έκτακτης ανάγκης, τονίζοντας ότι πρόκειται για ηλεκτρικό αυτοκίνητο.

Εάν πρέπει να παρέμβετε, χρησιμοποιήστε μόνο πυροσβεστικά μέσα ABC ή BC που είναι κατάλληλα για την κατάσβεση πυρκαγιών σε ηλεκτρικά συστήματα. Μην χρησιμοποιήσετε νερό ή άλλα μέσα κατάσβεσης.

Σε κάθε περίπτωση ζημιάς του ηλεκτρικού κυκλώματος, επικοινωνήστε με ένα Εξουσιοδοτημένο Συνεργείο της μάρκας.

Για οποιαδήποτε εργασία ρυμούλκησης

➔ 369.

Πλύσιμο του αυτοκινήτου

Μην πλένετε ποτέ τον χώρο του κινητήρα, την πρίζα φόρτισης και την μπαταρία κίνησης με πιστόλι υψηλής πίεσης.

Υπάρχει κίνδυνος πρόκλησης ζημιάς στο ηλεκτρικό κύκλωμα.

ΑΥΤΟΚΙΝΗΤΟ E-TECH 100% ELECTRIC (EV)

Μην πλένετε ποτέ το αυτοκίνητο όταν φορτίζεται. Μην πλένετε ποτέ το καλώδιο φόρτισης κατά τη φόρτιση του αυτοκινήτου. Μην πλένετε ποτέ το καλώδιο φόρτισης και το βύσμα του καλωδίου φόρτισης ενώ το καλώδιο δεν είναι συνδεδεμένο, για να αποφύγετε τη διάβρωση των ακροδεκτών φόρτισης.

Κίνδυνος ηλεκτροπληξίας και κίνδυνος για τη ζωή σας.

2

ΑΥΤΟΚΙΝΗΤΟ E-TECH 100% ELECTRIC (EV)

Φόρτιση

2 Σχεδιάγραμμα λειτουργίας φόρτισης



ΑΥΤΟΚΙΝΗΤΟ E-TECH 100% ELECTRIC (EV)

- 1 Ειδική πρίζα τοίχου ή τερματικό επαναφόρτισης
- 2 Καλώδιο φόρτισης
- 3 Σύνδεση ηλεκτρικής φόρτισης (πλευρά συνοδηγού)



Για κάθε ερώτηση σχετική με τον απαραίτητο εξοπλισμό για τη φόρτιση συμβουλευθείτε ένα Επίσημο Συνεργείο της μάρκας.

Σημαντικές συστάσεις για τη φόρτιση του οχήματός σας

2



Παρακαλείστε να διαβάσετε προσεκτικά αυτές τις οδηγίες. Εάν δεν τηρήσετε αυτές τις οδηγίες, υπάρχει **κίνδυνος πρόκλησης πυρκαγιάς, σοβαρών τραυματισμών ή ηλεκτροπληξίας που μπορεί να οδηγήσει στον θάνατο.**
Φόρτιση

Μην κάνετε τίποτα στο αυτοκίνητο κατά τη διάρκεια της φόρτισης (πλύσιμο, επεμβάσεις στο χώρο του κινητήρα, κ.λπ.).

Σε περίπτωση παρουσίας νερού, ενδείξεων διάβρωσης ή ξένων στοιχείων στο φως του καλωδίου φόρτισης ή στην πρίζα φόρτισης του αυτοκινήτου, μην φορτίζετε το αυτοκίνητο. Κίνδυνος πυρκαγιάς.

Μην επιχειρήσετε να αγγίξετε τις επαφές του καλωδίου, την οικιακή πρίζα ή την πρίζα φόρτισης του αυτοκινήτου ούτε να εισαγάγετε αντικείμενα μέσα σε αυτά.

Μην συνδέσετε ποτέ το καλώδιο φόρτισης σε μετασχηματιστή, πολύπριζο ή επέκταση.

Απαγορεύεται η χρήση γεννητριών.

Μην αφαιρείτε ή τροποποιείτε την πρίζα φόρτισης του αυτοκινήτου ή το καλώδιο φόρτισης. Κίνδυνος πυρκαγιάς.

Μην τροποποιείτε ή εκτελείται οποιαδήποτε ενέργεια στην εγκατάσταση κατά τη διάρκεια της φόρτισης.

Σε περίπτωση σύγκρουσης, ακόμη και ελαφριάς, πάνω στη θυρίδα φόρτισης ή στο κλαπέτο, ζητήστε από ένα Επίσημο Συνεργείο της μάρκας να τα ελέγξει το συντομότερο.

Φροντίστε το καλώδιο: μην το πατάτε, μην το βυθίζετε σε νερό, μην το τραβάτε και μην το χτυπήσετε με κάποιο αντικείμενο.

Να ελέγχετε τακτικά εάν το καλώδιο φόρτισης παραμένει σε καλή κατάσταση.

Σε περίπτωση βλάβης στο καλώδιο φόρτισης (διάβρωση, κάψιμο, κοψίματα κ.λπ.), στη μονάδα ή στην ηλεκτρική πρίζα φόρτισης του αυτοκινήτου, μην τα χρησιμοποιείτε. Απευθυνθείτε σε επίσημο αντιπρόσωπο για την αντικατάστασή τους.

Σε περίπτωση μη ενεργοποίησης του μηχανισμού ασφάλισης της θυρίδας φόρτισης ή/και απασφάλισης της ηλεκτρικής πρίζας φόρτισης του αυτοκινήτου, επικοινωνήστε με ένα επίσημο συνεργείο της μάρκας.

ΑΥΤΟΚΙΝΗΤΟ E-TECH 100% ELECTRIC (EV)

Καλώδιο φόρτισης A



Αυτό το καλώδιο χρησιμοποιείται ειδικά για το αυτοκίνητό σας και έχει σχεδιαστεί για τη σύνδεση σε επιτοίχιες πρίζες ή φορτιστές δημόσιας χρήσης, ώστε να παρέχεται η δυνατότητα τυπικής φόρτισης της μπαταρίας κίνησης.

i Συστήνεται η χρήση καλωδίου φόρτισης που επιτρέπει την τυπική φόρτιση για τη φόρτιση της μπαταρίας έλξης.

i Πριν καθαρίσετε το καλώδιο φόρτισης, βεβαιωθείτε ότι το καλώδιο είναι αποσυνδεδεμένο.
Καθαρίστε το καλώδιο χρησιμοποιώντας ένα πανί ελαφρά βρεγμένο με νερό.
Κατά τον καθαρισμό, βεβαιωθείτε ότι το πανί δεν έρχεται σε επαφή με τα άκρα του καλωδίου (βύσματα, ακροδέκτες φόρτισης) για να αποφύγετε κάθε κίνδυνο διάβρωσης.

Καλώδιο φόρτισης B

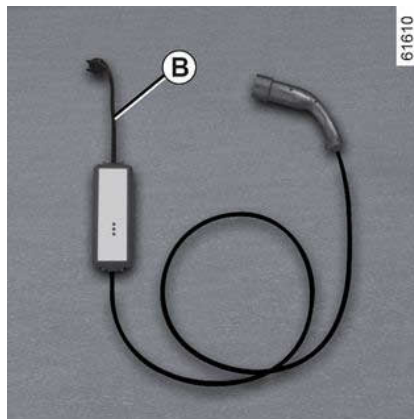

Αυτό το καλώδιο μπορεί να χρησιμοποιηθεί για:

- σε κανονική χρήση, σε πρίζα που χρησιμοποιείται μόνο για το αυτοκίνητο (φόρτιση 14 A/16 A),
- περιστασιακή φόρτιση από πρίζα οικιακής χρήσης (φορτίο 8 A) όταν δεν είστε στο σπίτι, για παράδειγμα.

Σε κάθε περίπτωση, οι πρίζες θα πρέπει να τοποθετούνται όπως υποδεικνύεται στις οδηγίες που παρέχονται με το καλώδιο φόρτισης **B**.

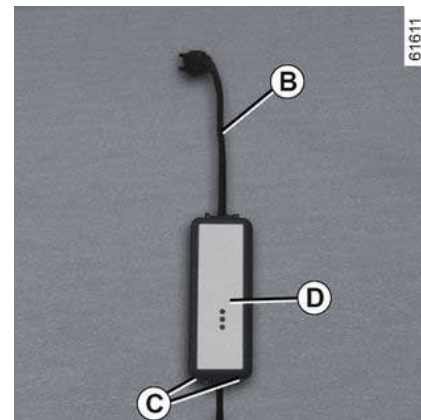

Σε κάθε περίπτωση, διαβάστε τις οδηγίες χρήσης του καλωδίου φόρτισης **B** με προσοχή.

ΑΥΤΟΚΙΝΗΤΟ E-TECH 100% ELECTRIC (EV)

2

 Μην αφήνετε ποτέ την ασφαλειοθήκη να κρέμεται από το κορδόνι. Χρησιμοποιήστε τα άγκιστρα **C** για να την κρεμάσετε.

 Εάν παρουσιαστεί δυσλειτουργία κατά τη διαδικασία της φόρτισης (ανάψει το ενδεικτικό με κόκκινο χρώμα στη μονάδα **D**), διακόψτε αμέσως τη φόρτιση. Συμβουλευθείτε τις οδηγίες χρήσης του καλωδίου.

Σημαντικές συστάσεις για τη φόρτιση του οχήματός σας



Σημαντικές συστάσεις για τη φόρτιση του οχήματός σας

Παρακαλείστε να διαβάσετε προσεκτικά αυτές τις οδηγίες. Εάν δεν τηρήσετε αυτές τις οδηγίες, υπάρχει **κίνδυνος πρόκλησης πυρκαγιάς, σοβαρών τραυματισμών ή ηλεκτροπληξίας που μπορεί να οδηγήσει στον θάνατο.**

Επιλογή καλωδίου φόρτισης

Τα τυπικά καλώδια φόρτισης που παρέχονται με το αυτοκίνητο έχουν σχεδιαστεί ειδικά για αυτό το αυτοκίνητο. Έχει σχεδιαστεί να σας προστατεύει από κινδύνους ηλεκτροπληξίας που μπορούν να οδηγήσουν σε θάνατο ή πυρκαγιά.

Μη χρησιμοποιείτε με τα καλώδια φόρτισης προηγούμενων αυτοκινήτων, καθώς δεν είναι κατάλληλα προσαρμοσμένα.

Για λόγους ασφαλείας, απαγορεύεται αυστηρά η χρήση καλωδίου φόρτισης που δεν συνιστάται από τον κατασκευαστή. Εάν δεν τηρήσετε αυτές τις οδηγίες μπορεί να υπάρξουν κίνδυνοι πυρκαγιάς ή ηλεκτροπληξίας που μπορεί να αποβούν μοιραίοι. Για πληροφορίες σχετικά με ένα καλώδιο φόρτισης κατάλληλο για το όχημά σας, συμβουλευθείτε έναν εξουσιοδοτημένο αντιπρόσωπο.

Χρήση του καλωδίου φόρτισης B

Διαβάστε προσεκτικά τις οδηγίες που παρέχονται με το καλώδιο φόρτισης για να μάθετε για τις προφυλάξεις που θα πρέπει να λαμβάνονται κατά τη χρήση του προϊόντος και τις τεχνικές προδιαγραφές που απαιτούνται για την τοποθέτηση της πρίζας.

Αρχή εγκατάστασης

Επιτοίχια πρίζα

Ζητήστε από έναν επαγγελματία να σας εγκαταστήσει μια ειδική ασφαλειοθήκη τοίχου.

Στην περίπτωση φόρτισης με οικιακό ρεύμα

Ζητήστε από ειδικευμένο επαγγελματία να ελέγξει εάν κάθε πρίζα στην οποία θα συνδέετε το καλώδιο φόρτισης συμμορφώνεται με τα πρότυπα και τους κανονισμούς που ισχύουν στη χώρα σας και εάν συμμορφώνεται με τις προδιαγραφές που περιγράφηκαν στις πληροφορίες σχετικά με τα "Συστήματα τροφοδοσίας ισχύος".

Συστήματα τροφοδοσίας ισχύος

Χρησιμοποιείτε μόνο τερματικά φόρτισης που συμμορφώνονται με το πρότυπο IEC 61851-1 και σημεία σύνδεσης που προστατεύονται από:

- διάταξη προστασίας από διαρροή ρεύματος 30 mA τύπου A, ειδική για την πρίζα που χρησιμοποιείται:
- μια συσκευή προστασίας από υπερένταση,

ΑΥΤΟΚΙΝΗΤΟ E-TECH 100% ELECTRIC (EV)

- προστασία από υπερένταση που σχετίζεται με κεραυνούς σε εκτεθειμένες περιοχές (IEC 62305-4),
- μια σύνδεση γείωσης που συμμορφώνεται με τα πρότυπα της σχετικής χώρας.

2

ΑΥΤΟΚΙΝΗΤΟ E-TECH 100% ELECTRIC (EV)

Τύποι φόρτισης που συμμορφώνονται με τις Ευρωπαϊκές προδιαγραφές

Εναλλασσόμενο ρεύμα (AC)

62363

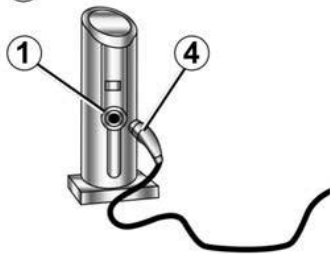

64871

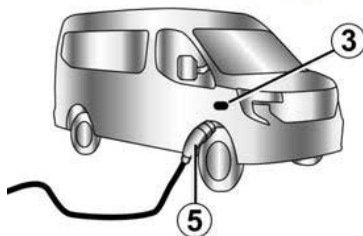
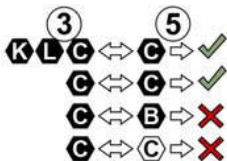

Εάν οι πληροφορίες εμφανίζονται στη θυρίδα φόρτισης του οχήματος, ακολουθήστε τις παρακάτω οδηγίες.





Πριν συνδέσετε ένα καλώδιο φόρτισης, ελέγξτε ότι:

- το χρώμα και ένα από τα γράμματα της υποδοχής εισόδου **1** αντιστοιχεί στο χρώμα και σε ένα από τα γράμματα στο άκρο **4** του καλωδίου,
- το χρώμα και ένα από τα γράμματα της υποδοχής εισόδου **3** αντιστοιχεί στο χρώμα και σε ένα από τα γράμματα στο άκρο **5** του καλωδίου.

ΑΥΤΟΚΙΝΗΤΟ E-TECH 100% ELECTRIC (EV)

Ετικέτες

2

Τύπος φόρτισης	Εναλλασσόμενο ρεύμα (AC)			
Σύνδεση	Ακροδέκτης φόρτισης 1/Καλώδιο φόρτισης 4		Αυτοκίνητο 3/Καλώδιο φόρτισης 5	
Τύποι φόρτισης που συμμορφώνονται με τις Ευρωπαϊκές προδιαγραφές (για όλες τις άλλες περιπτώσεις, συμβουλευτείτε ένα Επίσημο Συνεργείο της μάρκας).				

ΑΥΤΟΚΙΝΗΤΟ E-TECH 100% ELECTRIC (EV)

Συνεχές ρεύμα (DC)

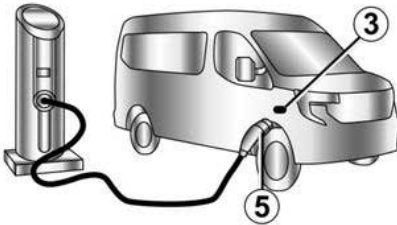
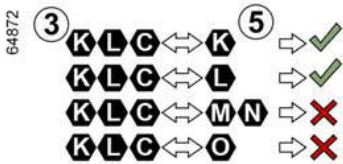





Εάν οι πληροφορίες εμφανίζονται στη θυρίδα φόρτισης του οχήματος, ακολουθήστε τις παρακάτω οδηγίες.

Πριν συνδέσετε ένα καλώδιο φόρτισης, βεβαιωθείτε ότι το χρώμα και ένα από τα γράμματα της υποδοχής εισόδου **3** αντιστοιχεί στο χρώμα και σε ένα από τα γράμματα στο άκρο **5** του καλωδίου φόρτισης.

ΑΥΤΟΚΙΝΗΤΟ E-TECH 100% ELECTRIC (EV)

Ετικέτες

2

Τύπος φόρτισης	Συνεχές ρεύμα (DC)				
Σύνδεση	Αυτοκίνητο 3 / Καλώδιο φόρτισης 5				
Τύποι φόρτισης που συμμορφώνονται με τις Ευρωπαϊκές προδιαγραφές (για όλες τις άλλες περιπτώσεις, συμβουλευτείτε ένα Επίσημο Συνεργείο της μάρκας).					

Πρίζα φόρτισης 3

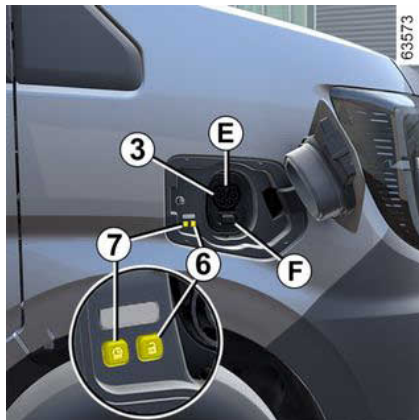

Σημείωση: σε περίπτωση ύπαρξης χιονιού, απομακρύνετε το χιόνι από την περιοχή φόρτισης στην πλευρά του συνοδηγού πριν τη σύνδεση ή αποσύνδεση.

Το χιόνι στην πρίζα μπορεί να εμποδίσει την εισαγωγή του φισ του καλωδίου φόρτισης.

Το αυτοκίνητο είναι εξοπλισμένο με δύο συνδέσεις φόρτισης που βρίσκονται στην πλευρά του συνοδηγού στο μπροστινό μέρος του αυτοκινήτου:

- πρίζα **E** για φόρτιση έως 22 kW,
- πρίζα **F** για γρήγορη φόρτιση (ανάλογα με το αυτοκίνητο).

Υπάρχουν επίσης ένα ή δύο κουμπιά (ανάλογα με το αυτοκίνητο) που βρίσκονται μέσα στη θυρίδα φόρτισης:

- το κουμπί **6**  απασφαλίζει το καλώδιο φόρτισης,
- ανάλογα με το αυτοκίνητο, το κουμπί

7  μπορεί να χρησιμοποιηθεί για την ενεργοποίηση της άμεσης φόρτισης του αυτοκινήτου.

Προφυλάξεις

Για καθημερινή χρήση, συνιστάται να φορτίζετε το αυτοκίνητό σας στο 80 % για να βελτιώσετε τη διάρκεια της ωφέλιμης ζωής της μπαταρίας → **44**

Αποφύγετε τη φόρτιση ή στάθμευση του οχήματός σας σε ακραίες συνθήκες θερμοκρασίας (ζεστή ή κρύο).

Σε ακραίες συνθήκες, η φόρτιση μπορεί να χρειαστεί αρκετά λεπτά πριν ξεκινήσει (χρόνος αναμονής για την ψύξη ή προθέρμανση της μπαταρίας κίνησης).

Όταν το όχημα είναι σταματημένο για περισσότερες από επτά ημέρες σε θερμοκρασίες χαμηλότερες από -25 °C περίπου, η φόρτιση της μπαταρίας κίνησης μπορεί να είναι αδύνατη.

Όταν το αυτοκίνητο είναι σταματημένο για περισσότερους από τρεις μήνες με

σχεδόν μηδενικό φορτίο, η φόρτιση της μπαταρίας μπορεί να είναι αδύνατη.

Η διαθέσιμη στάθμη ενέργειας εξαρτάται από τη θερμοκρασία της μπαταρίας. Επομένως, μπορεί να διαφέρει μεταξύ σβήσιματος και επανεκκίνησης του αυτοκινήτου εάν η μπαταρία είναι κρύα ή ζεστή.

Για να διατηρήσετε τη διάρκεια ζωής της μπαταρίας κίνησης, αποφεύγετε τη στάθμευση του οχήματος για περισσότερο από ένα μήνα με υψηλή στάθμη φόρτισης, ιδιαίτερα όταν ο καιρός είναι πολύ ζεστός.

Προτιμήστε τη φόρτιση της μπαταρίας κίνησης μετά από οδήγηση ή/και με ήπιες θερμοκρασίες. Σε αντίθετη περίπτωση, η φόρτιση μπορεί να διαρκέσει περισσότερο ή να μην γίνει ποτέ.

Είναι προτιμότερο να επαναφορτίσετε το αυτοκίνητο μετά την οδήγηση εάν η στάθμη φόρτισης είναι χαμηλή (< 25 %) και όταν οι θερμοκρασίες είναι αρνητικές.

Συμβουλή

- Σε υψηλές θερμοκρασίες, προτιμήστε τη στάθμευση και την επαναφόρτιση του οχήματος σε σκιερή/στεγασμένη θέση,
- η φόρτιση μπορεί να πραγματοποιηθεί, όταν βρέχει ή χιονίζει,

ΑΥΤΟΚΙΝΗΤΟ E-TECH 100% ELECTRIC (EV)

– η ενεργοποίηση του κλιματισμού αυξάνει τον απαιτούμενο χρόνο φόρτισης.

2 Επαναφόρτιση της μπαταρίας κίνησης

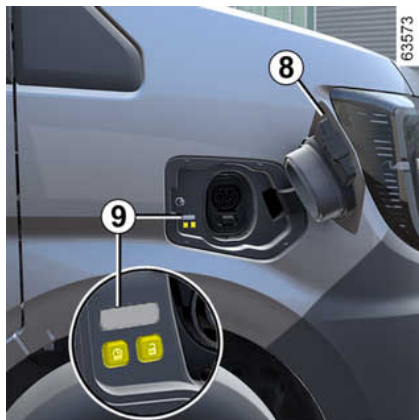

Αυτοκίνητο σταματημένο, διακόπτης κινήτρια κλειστός:

- πάρτε το καλώδιο φόρτισης **2** που βρίσκεται στον χώρο αποθήκευσης του χώρου αποσκευών του αυτοκινήτου σας.
- πατήστε τη θυρίδα φόρτισης **8** για να την ξεκλειδώσετε. Η προειδοποιητική λυχνία **9** ανάβει με λευκό χρώμα,



- συνδέστε το άκρο του καλωδίου στην πηγή τροφοδοσίας,
- πιάστε τη λαβή **10**,
- συνδέστε το καλώδιο του αυτοκινήτου. Το ενδεικτικό προειδοποίησης **9** αναβοσβήνει με λευκό χρώμα,

i Μην χρησιμοποιείτε τη θυρίδα φόρτισης **8** για στήριξη του καλωδίου φόρτισης **2** κατά τη φόρτιση του οχήματος.

i Εάν έχετε μόλις αποδεχθεί μια ενημέρωση συστήματος μέσω του συστήματος πολυμέσων, η φόρτιση της μπαταρίας κίνησης θα καθυστερήσει ή θα ακυρωθεί. Περιμένετε να ολοκληρωθεί η ενημέρωση πριν συνδέσετε το καλώδιο φόρτισης στο αυτοκίνητο. Για περισσότερες πληροφορίες για τις ενημερώσεις συστήματος, ανατρέξτε στις οδηγίες χρήσης πολυμέσων.

- μόλις ακούσετε έναν ήχο ασφάλισης, βεβαιωθείτε ότι το καλώδιο φόρτισης έχει συνδεθεί σωστά. Για να ελέγξετε την ασφάλιση, τραβήξτε ελαφρά τη λαβή **10**,
- ανάλογα με το αυτοκίνητο, εάν έχετε προγραμματίσει ετεροχρονισμένη φόρτιση και θέλετε να ξεκινήσετε τη φόρτιση αμέσως, πατήστε το κουμπί **7** για να ξεκινήσει η φόρτιση.

Το καλώδιο φόρτισης ασφαλίζει αυτόματα στο αυτοκίνητο. Αυτό καθιστά αδύνατη την αποσύνδεση του καλωδίου από το αυτοκίνητο.

ΑΥΤΟΚΙΝΗΤΟ E-TECH 100% ELECTRIC (EV)

i Σε περίπτωση γρήγορης φόρτισης του αυτοκινήτου (DC), το καλώδιο φόρτισης μεταξύ του αυτοκινήτου σας και του τερματικού φόρτισης δεν πρέπει να υπερβαίνει τα **30 μέτρα**. Εάν έχετε αμφιβολίες σχετικά με το μήκος του καλωδίου, συμβουλευτείτε τον ιδιοκτήτη του τερματικού φόρτισης (DC).

i Βεβαιωθείτε ότι ξετυλίγετε πλήρως το καλώδιο φόρτισης για να περιορίσετε τη θέρμανσή του.

⚠ Μην χρησιμοποιείτε προεκτάσεις, πολύπριζα ή εξαρτήματα προσαρμογής.
Κίνδυνος πυρκαγιάς.



Στη διάρκεια της φόρτισης, το ενδεικτικό προειδοποίησης **9** αναβοσβήνει με μπλε χρώμα.

Μόλις ξεκινήσει η φόρτιση, στο καντράν εμφανίζονται οι εξής πληροφορίες:

– η στάθμη ενέργειας στο ενδεικτικό της μπαταρίας **12**,

i Ο χρόνος φόρτισης της μπαταρίας κίνησης εξαρτάται από την ποσότητα ενέργειας που απομένει και την ισχύ που παρέχεται από το τερματικό φόρτισης. Οι πληροφορίες εμφανίζονται στην οθόνη του καντράν κατά τη διάρκεια της φόρτισης → **143**.

Σημείωση: υπό ορισμένες συνθήκες, ο πραγματικός χρόνος φόρτισης μπορεί να είναι μεγαλύτερος από τον χρόνο φόρτισης που εμφανίζεται στο καντράν. Εξαρτάται από:

- την ποιότητα του ηλεκτρικού δικτύου,
- το αρχικό επίπεδο φόρτισης,
- την εξωτερική θερμοκρασία, αν κάνει πολύ κρύο,
- ...

Σε περίπτωση προβλήματος με το καλώδιο φόρτισης, συνιστάται η αντικατάστασή του με καλώδιο ίδιο με το γνήσιο. Συμβουλευθείτε ένα Επίσημο Συνεργείο της μάρκας.

ΑΥΤΟΚΙΝΗΤΟ E-TECH 100% ELECTRIC (EV)

2

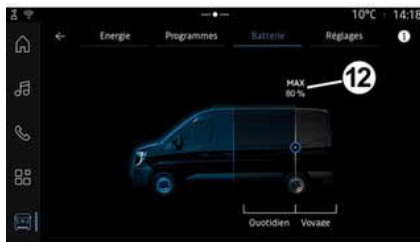

– το ποσοστό αναπλήρωσης της μπαταρίας,
– εκτίμηση του εναπομένου χρόνου φόρτισης (δεν εμφανίζεται μετά από φόρτιση της μπαταρίας στο 95 % περίπου),

– το ενδεικτικό προειδοποίησης  που υποδεικνύει ότι το αυτοκίνητο είναι συνδεδεμένο με μια πηγή τροφοδοσίας,
– η αυτονομία του αυτοκινήτου σας θα διαφέρει ανάλογα με το επίπεδο φόρτισης.

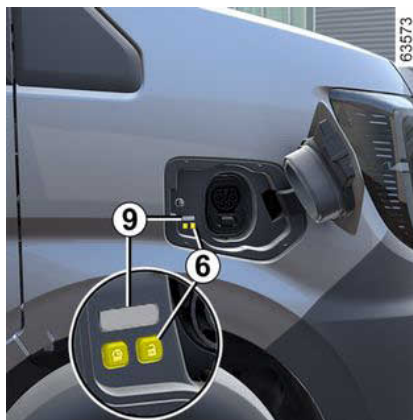

Μετά από μερικά δευτερόλεπτα, η οθόνη του καντράν σβήνει. Επανεμφανίζεται στο καντράν με το άνοιγμα μιας πόρτας.

Μια φόρτιση έχει ολοκληρωθεί, όταν το ενδεικτικό προειδοποίησης **9** παραμένει σταθερά αναμμένο με πράσινο χρώμα.

Δεν είναι απαραίτητο να περιμένετε να πάσει η φόρτιση στα επίπεδα της "ρεζέρβας" για να επαναφορτίσετε το αυτοκίνητό σας.

Σφάλματα λειτουργίας

Εάν η προειδοποιητική λυχνία **9** παραμένει σταθερά αναμμένη με κόκκινο χρώμα, απευθυνθείτε σε εξουσιοδοτημένο αντιπρόσωπο.

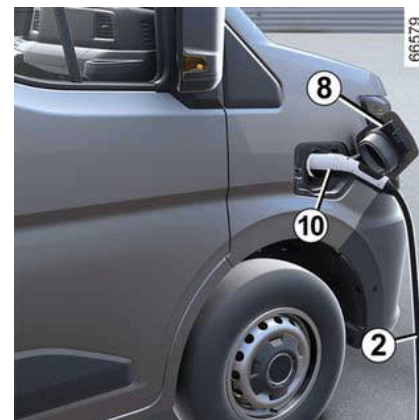

Προφυλάξεις που πρέπει να λαμβάνετε κατά την αποσύνδεση της πρίζας

– Πατήστε το κουμπί **6** ή **πατήστε παρατεταμένα** το κουμπί ξεκλειδώματος της πόρτας στο κλειδί για να απελευθερώσετε το καλώδιο φόρτισης του αυτοκινήτου,
– πιάστε τη λαβή **10**,



Επιβάλλεται να ακολουθήσετε τα βήματα αποσύνδεσης με τη σειρά.

– αποσυνδέστε το καλώδιο φόρτισης **2** από το αυτοκίνητο,

ΑΥΤΟΚΙΝΗΤΟ E-TECH 100% ELECTRIC (EV)

- πρέπει να κλείσετε τη θυρίδα φόρτισης **8** και να την πιέσετε για να την κλειδώσετε,
- αποσυνδέστε το καλώδιο **2** από την πηγή τροφοδοσίας **1**,
- αποθηκεύστε το καλώδιο **2**.

Σημείωση: αμέσως μετά από μια μακρά περίοδο φόρτισης της μπαταρίας κίνησης, το καλώδιο μπορεί να είναι ζεστό. Χρησιμοποιήστε τις λαβές.



Αφού πατήσετε το κουμπί απελευθέρωσης του καλωδίου φόρτισης, θα έχετε περίπου 30 δευτερόλεπτα για να το αποσυνδέσετε πριν ασφαλίσει ξανά.

Ετικέτα 12

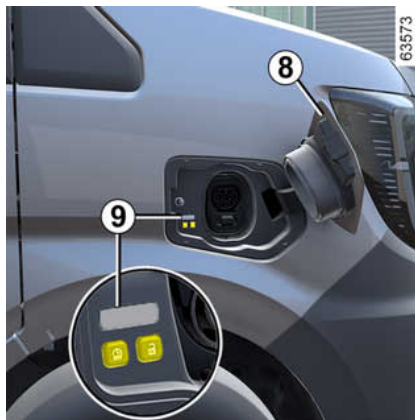

Η ετικέτα **12** που βρίσκεται στη θυρίδα φόρτισης **8** παρέχει πληροφορίες σχετικά με τη διαδικασία φόρτισης ανάλογα με την κατάσταση του ενδεικτικού προειδοποίησης **9**:

- όταν αναβοσβήνει με λευκό χρώμα, αυτό υποδεικνύει ότι το καλώδιο είναι συνδεδεμένο στο αυτοκίνητο και ότι το σύστημα διενεργεί τους ελέγχους του,
- όταν αναβοσβήνει με μπλε χρώμα, αυτό υποδεικνύει ότι η φόρτιση είναι σε εξέλιξη,
- όταν ανάβει συνεχώς με μπλε χρώμα, αυτό υποδεικνύει ότι ο προγραμματισμός φόρτισης είναι ενεργοποιημένος,

- όταν ανάβει συνεχώς με πράσινο χρώμα, αυτό σημαίνει ότι το αυτοκίνητο είναι πλήρως φορτισμένο,
- όταν ανάβει συνεχώς με κόκκινο χρώμα, αυτό υποδεικνύει σφάλμα λειτουργίας.

12

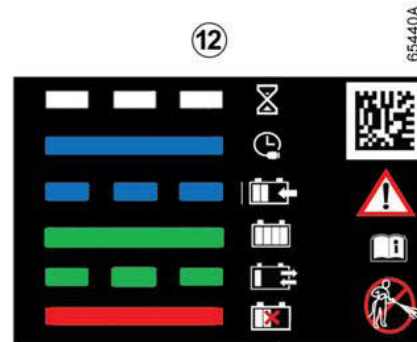

Η ετικέτα **12** που βρίσκεται στη δεξιά πλευρά σας υπενθυμίζει τις ακόλουθες οδηγίες:

- μην πλύνετε τη θυρίδα φόρτισης με πίδακα νερού υπό υψηλή πίεση,
- με το αυτοκίνητο σταματημένο, η βαλβίδα και η θυρίδα φόρτισης μπορούν να ανοιχτούν,
- όταν το αυτοκίνητο κινείται, η βαλβίδα και η θυρίδα φόρτισης πρέπει να είναι κλειστά,

ΑΥΤΟΚΙΝΗΤΟ E-TECH 100% ELECTRIC (EV)

- ανοίξετε τη θυρίδα για να συνδέσετε το καλώδιο φόρτισης,
- κλείστε τη θυρίδα ξανά μόλις αποσυνδέσετε το καλώδιο φόρτισης,
- συνδέστε σε πρίζα οικιακής χρήσης, σε τερματικό φόρτισης εναλλασσόμενου ρεύματος ή τερματικό γρήγορης φόρτισης,
- για οποιαδήποτε πληροφορία σχετικά με τη φόρτιση, συμβουλευτείτε το εγχειρίδιο χρήσης του αυτοκινήτου σας.

Προγραμματισμός φόρτισης



Με το όχημα σταματημένο και τον κινητήρα σε λειτουργία, από τον κόσμο "Αυτοκίνητο" **2** στην οθόνη πολυμέσων **1**, πατήστε το μενού "Ηλεκτρικό"

3 και μετά πατήστε την καρτέλα "Πρόγραμμα" για να προγραμματίσετε τη φόρτιση του αυτοκινήτου σας.

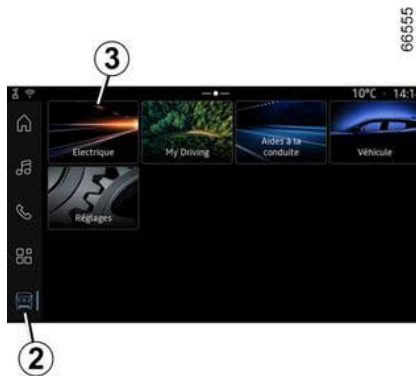

Μπορείτε να επιλέξετε από διάφορες λειτουργίες φόρτισης:

- "Άμεση φόρτιση",
- "Ετεροχρονισμένη φόρτιση",
- "Πρόγραμμα".

Για περαιτέρω πληροφορίες, ανατρέξτε στις οδηγίες χρήσης πολυμέσων.



Για λόγους ασφαλείας, πραγματοποιήστε αυτούς τους χειρισμούς με το όχημα σταματημένο.

Όταν ο προγραμματισμός επιβεβαιωθεί, το ενδεικτικό  ανάβει στο κατράν.

Σημείωση: Η φόρτιση θα ξεκινήσει εάν ο κινητήρας είναι εκτός λειτουργίας, το αυτοκίνητο είναι συνδεδεμένο σε πηγή τροφοδοσίας και έχει εγκριθεί η πρόσβαση.



Εάν μόλις αποδεχθήκατε μια ενημέρωση συστήματος μέσω του συστήματος πολυμέσων, η φόρτιση της μπαταρίας έλξης θα καθυστερήσει ή θα ακυρωθεί.

Περιμένετε να ολοκληρωθεί η ενημέρωση πριν συνδέσετε τον πόλο φόρτισης στο αυτοκίνητο.

Για περισσότερες πληροφορίες για τις ενημερώσεις συστήματος, ανατρέξτε στις οδηγίες χρήσης πολυμέσων.

ΚΛΕΙΔΙ, ΤΗΛΕΧΕΙΡΙΣΤΗΡΙΟ

Γενικά

Τηλεχειριστήριο με ραδιοσυχνότητα A

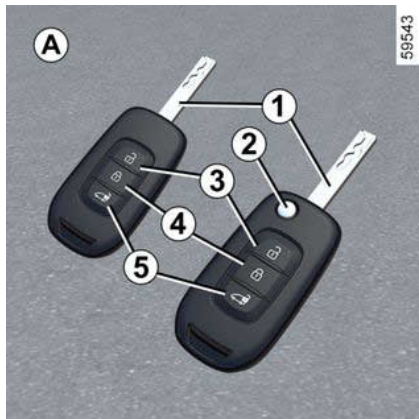

1. Κλειδί διακόπτη κινητήρα και θυρών.
2. Για να ελευθερώσετε το κλειδί από την υποδοχή του, πιέστε το πλήκτρο **2** και θα εξαχθεί. Πιέστε το πλήκτρο **2** και επανατοποθετήστε το στην υποδοχή του.
3. Ξεκλείδωμα όλων των ανοιγόμενων μερών σε **Λειτουργία πρόσβασης** ή ξεκλείδωμα των μπροστινών θυρών σε **Ασφαλή λειτουργία** → 48.

4. Κλείδωμα όλων των ανοιγόμενων μερών.
5. Ξεκλείδωμα των πίσω ανοιγόμενων θυρών και, ανάλογα με το αυτοκίνητο, της συρόμενης πλευρικής πόρτας.

i Το κλειδί δεν πρέπει να χρησιμοποιείται για άλλες λειτουργίες εκτός από τις λειτουργίες που περιγράφονται στο βιβλίο (άνοιγμα μπουκαλιού...).

i **Συμβουλή**
Μην πλησιάζετε το τηλεχειριστήριο σε πηγή θερμότητας, ψύξης ή υγρασίας.



Ευθύνη του οδηγού κατά τη στάθμευση ή στάση του οχήματος

Μην αφήνετε ποτέ μόνο στο όχημά σας ένα ζώο, ένα παιδί ή έναν μη αυτοεξυπηρετούμενο ενήλικα, ακόμη και για μικρό χρονικό διάστημα.

Αυτά τα άτομα ή ζώα μπορεί να κινδυνεύσουν ή να θέσουν σε κίνδυνο άλλα άτομα ξεκινώντας τον κινητήρα, ενεργοποιώντας εξοπλισμούς όπως τα ηλεκτρικά παράθυρα, ή κλειδώνοντας τις πόρτες. Επιπλέον, όταν κάνει ζέστη ή/και έχει ηλιοφάνεια, πρέπει να θυμάστε ότι η εσωτερική θερμοκρασία της καμπίνας αυξάνεται πολύ γρήγορα.

ΚΙΝΔΥΝΟΣ ΘΑΝΑΤΟΥ Ή ΣΟΒΑΡΟΥ ΤΡΑΥΜΑΤΙΣΜΟΥ.

ΚΛΕΙΔΙ, ΤΗΛΕΧΕΙΡΙΣΤΗΡΙΟ

Τηλεχειριστήριο με ραδιοσυχνότητα Β

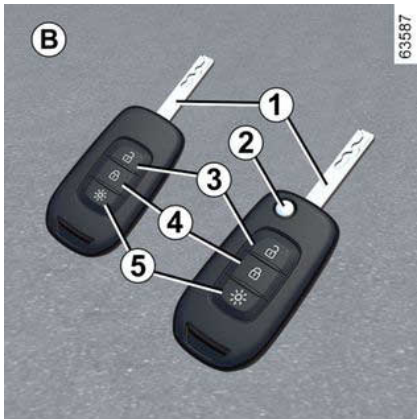

1. Κλειδί διακόπτη κινητήρα και θυρών.
2. Για να ελευθερώσετε το κλειδί από την υποδοχή του, πιέστε το πλήκτρο 2 και θα εξαχθεί. Πιέστε το πλήκτρο 2 και επανατοποθετήστε το στην υποδοχή του.
3. Ξεκλείδωμα των ανοιγόμενων μερών ➔ 48.
4. Κλείδωμα όλων των ανοιγόμενων μερών.
5. Αναμμα - σβήσιμο των φώτων διασταύρωσης (μεσαία σκάλα).

 Το κλειδί δεν πρέπει να χρησιμοποιείται για άλλες λειτουργίες εκτός από τις λειτουργίες που περιγράφονται στο βιβλίο (άνοιγμα μπουκαλιού...).

 **Συμβουλή**
Μην πλησιάζετε το τηλεχειριστήριο σε πηγή θερμότητας, ψύξης ή υγρασίας.



Ευθύνη του οδηγού κατά τη στάθμευση ή στάση του οχήματος

Μην αφήνετε ποτέ μόνο στο όχημά σας ένα ζώο, ένα παιδί ή έναν μη αυτοεξυπηρετούμενο ενήλικα, ακόμη και για μικρό χρονικό διάστημα.

Αυτά τα άτομα ή ζώα μπορεί να κινδυνεύσουν ή να θέσουν σε κίνδυνο άλλα άτομα ξεκινώντας τον κινητήρα, ενεργοποιώντας εξοπλισμούς όπως τα ηλεκτρικά παράθυρα, ή κλειδώνοντας τις πόρτες. Επιπλέον, όταν κάνει ζέστη ή/και έχει ηλιοφάνεια, πρέπει να θυμάστε ότι η εσωτερική θερμοκρασία της καμπίνας αυξάνεται πολύ γρήγορα.

ΚΙΝΔΥΝΟΣ ΘΑΝΑΤΟΥ Ή ΣΟΒΑΡΟΥ ΤΡΑΥΜΑΤΙΣΜΟΥ.

Εμβέλεια του τηλεχειριστηρίου με ραδιοσυχνότητα

Ποικίλλει ανάλογα με το περιβάλλον: προσοχή λοιπόν στους χειρισμούς του τηλεχειριστηρίου με τους οποίους μπορεί τυχαία να κλειδώσουν ή να ξεκλειδώσουν οι πόρτες ενώ δεν θα έπρεπε,

ΚΛΕΙΔΙ, ΤΗΛΕΧΕΙΡΙΣΤΗΡΙΟ

εξαιτίας ανεπιθύμητων πατημάτων των πλήκτρων.

Σημείωση: σε ορισμένα αυτοκίνητα, εάν δεν ανοιχτεί κάποια πόρτα εντός δύο λεπτών περίπου μετά από το ξεκλείδωμα με το τηλεχειριστήριο, οι πόρτες ξανακλειδώνουν αυτόματα.

Παρεμβολές

Ανάλογα με το άμεσο περιβάλλον (εξωτερικές εγκαταστάσεις ή χρήση συσκευών που λειτουργούν στην ίδια συχνότητα με το τηλεχειριστήριο), η λειτουργία του τηλεχειριστηρίου μπορεί να διαταραχτεί.



Αντικατάσταση, ανάγκη επί πλέον τηλεχειριστηρίου

Απευθυνθείτε αποκλειστικά σε ένα Επίσημο Συνεργείο της μάρκας

– Εάν απαιτείται αντικατάσταση κάποιου τηλεχειριστηρίου, θα πρέπει να παραδώσετε το αυτοκίνητο μαζί με όλα τα κλειδιά του σε εξουσιοδοτημένο αντιπρόσωπο για επανασυγχρονισμό του συστήματος.

– Ανάλογα με το αυτοκίνητο, μπορείτε να χρησιμοποιήσετε μέχρι τέσσερα τηλεχειριστήρια.

Βλάβη του τηλεχειριστηρίου

Φροντίζετε πάντα να έχετε πάντοτε τη μπαταρία σε καλή κατάσταση, να είναι το σωστό μοντέλο και να έχει τοποθετηθεί σωστά. Η διάρκεια ζωής της μπαταρίας είναι περίπου δύο χρόνια. Πώς θα αντικαταστήσετε την μπαταρία → 51.



Ευθύνη του οδηγού κατά τη στάθμευση ή στάση του οχήματος

Μην αφήνετε ποτέ μόνο στο όχημά σας ένα ζώο, ένα παιδί ή έναν μη αυτοεξυπηρετούμενο ενήλικα, ακόμη και για μικρό χρονικό διάστημα.

Αυτά τα άτομα ή ζώα μπορεί να κινδυνεύσουν ή να θέσουν σε κίνδυνο άλλα άτομα ξεκινώντας τον κινητήρα, ενεργοποιώντας εξοπλισμούς όπως τα ηλεκτρικά παράθυρα, ή κλειδώνοντας τις πόρτες. Επιπλέον, όταν κάνει ζέστη ή/και έχει ηλιοφάνεια, πρέπει να θυμάστε ότι η εσωτερική θερμοκρασία της καμπίνας αυξάνεται πολύ γρήγορα.

ΚΙΝΔΥΝΟΣ ΘΑΝΑΤΟΥ Ή ΣΟΒΑΡΟΥ ΤΡΑΥΜΑΤΙΣΜΟΥ.

ΚΛΕΙΔΙ, ΤΗΛΕΧΕΙΡΙΣΤΗΡΙΟ

Χρήση

Τηλεχειριστήριο με ραδιοσυχνότητα Α



Τα τηλεχειριστήρια **A** κλειδώνουν και ξεκλειδώνουν τις μπροστινές πόρτες, τις συρόμενες πλαϊνές πόρτες και την πίσω διπλή πόρτα.

Τροφοδοτούνται από μπαταρία η οποία μπορεί να αντικατασταθεί ➔ 51.

i Το κλειδί δεν πρέπει να χρησιμοποιείται για άλλες λειτουργίες εκτός από τις λειτουργίες που περιγράφονται στο βιβλίο (άνοιγμα μπουκαλιού...).

Κλειδωμα των θυρών

Πατήστε το κουμπί **4**.

Τα φώτα αλάρμ και τα φώτα θέσης **αναβοσβήνουν δύο φορές για να υποδείξουν κλειδωμα**.

Ανάλογα με το αυτοκίνητο, πατήστε παρατεταμένα το κουμπί **4** για να κλειδώσετε το αυτοκίνητο και να κλείσετε τα εμπρός παράθυρα.

Σημείωση: το πάτημα του κουμπιού **4** κλειδώνει μία φορά την μπροστινή ή την πίσω ζώνη εάν όλα τα ανοιγόμενα μέρη στη ζώνη είναι κλειδωμένα.

i Εάν τα αλάρμ και τα πλευρικά φλας δεν αναβοσβήνουν όταν το αυτοκίνητο είναι κλειδωμένο, βεβαιωθείτε ότι όλα τα ανοιγόμενα μέρη είναι κλειδωμένα.

Ξεκλειδωμα των θυρών

Πατώντας το κουμπί **3** ξεκλειδώνουν οι μπροστινές πόρτες σε **Ασφαλή λειτουργία** και ξεκλειδώνουν όλα τα ανοιγόμενα μέρη στη **Λειτουργία πρόσβασης**.

Υπάρχουν δύο τρόποι να χρησιμοποιήσετε το τηλεχειριστήριο: **Λειτουργία πρόσβασης και Ασφαλής λειτουργία**.

Για εναλλαγή μεταξύ των λειτουργιών χρήστη του τηλεχειριστηρίου, χρησιμοποιήστε στο μενού "Πρόσβαση" από τον υπολογιστή ταξιδιού ή, ανάλογα με το όχημα, από την οθόνη πολυμέσων ➔ 148.

Σημείωση: σε περίπτωση απουσίας/αντικατάστασης της μπαταρίας 12 Volt, η λειτουργία "Πρόσβασης" θα αναδιαμορφωθεί από προεπιλογή.

Πιέστε στιγμιαία το πλήκτρο **5** για να ξεκλειδώσετε την πίσω διπλή πόρτα και τη συρόμενη πλευρική πόρτα.

Το ξεκλειδωμα **επισημαίνεται με ένα αναβόσβημα** των φώτων αλάρμ και των πλαϊνών φλας

ΚΛΕΙΔΙ, ΤΗΛΕΧΕΙΡΙΣΤΗΡΙΟ

i Τα πλήκτρα του τηλεχειριστηρίου είναι ανενεργά, εάν ο κινητήρας είναι σε λειτουργία με ανοιχτό διακόπτη
➔ 191.

i Για να κλειδώσετε/ξεκλειδώσετε τις πόρτες από μέσα
➔ 60.



Ευθύνη του οδηγού κατά τη στάθμευση ή στάση του οχήματος

Μην αφήνετε ποτέ μόνο στο όχημά σας ένα ζώο, ένα παιδί ή έναν μη αυτοεξυπηρετούμενο ενήλικα, ακόμη και για μικρό χρονικό διάστημα.

Αυτοί, μπορεί να θέσουν τον εαυτό τους ή άλλα άτομα σε κίνδυνο, ξεκινώντας τον κινητήρα, ενεργοποιώντας εξοπλισμούς, όπως τα ηλεκτρικά παράθυρα, ή κλειδώνοντας τις πόρτες.

Επιπλέον, όταν κάνει ζέστη ή/και έχει ηλιοφάνεια, πρέπει να θυμάστε ότι η εσωτερική θερμοκρασία της καμπίνας αυξάνεται πολύ γρήγορα.

ΚΙΝΔΥΝΟΣ ΘΑΝΑΤΟΥ Ή ΣΟΒΑΡΩΝ ΤΡΑΥΜΑΤΙΣΜΩΝ.

Τηλεχειριστήριο με ραδιοσυχνότητα B

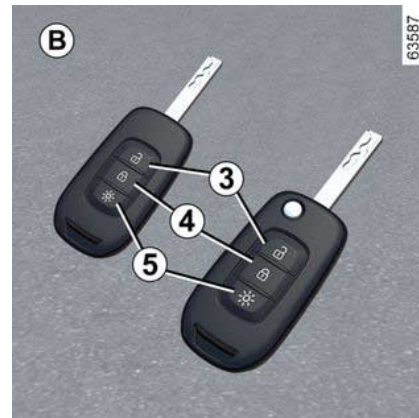

Τα τηλεχειριστήρια **B** χρησιμοποιούνται για το κλείδωμα και το ξεκλείδωμα των μπροστινών θυρών και το άνοιγμα των φώτων.

Τροφοδοτείται με ρεύμα από μπαταρία η οποία πρέπει να αντικαθίσταται
➔ 51.

i Το κλειδί δεν πρέπει να χρησιμοποιείται για άλλες λειτουργίες εκτός από τις λειτουργίες που περιγράφονται στο βιβλίο (άνοιγμα μπουκαλιού...).

ΚΛΕΙΔΙ, ΤΗΛΕΧΕΙΡΙΣΤΗΡΙΟ

Κλειδωμα των θυρών

Πιέστε το πλήκτρο κλειδώματος **4**.

Τα φώτα αλάρμ και τα φώτα θέσης αναβοσβήνουν **δύο φορές για να υποδείξουν κλειδωμα**.

Ανάλογα με το αυτοκίνητο, πατήστε παρατεταμένα το κουμπί **4** για να κλειδώσετε το αυτοκίνητο και να κλείσετε τα εμπρός παράθυρα.

Σημείωση: το πάτημα του κουμπιού **4** κλειδώνει μόνο την μπροστινή ή την πίσω ζώνη εάν όλα τα ανοιγόμενα μέρη στη ζώνη είναι κλειδωμένα.



Εάν τα αλάρμ και τα πλευρικά φλας δεν αναβοσβήνουν όταν το αυτοκίνητο είναι κλειδωμένο, βεβαιωθείτε ότι όλα τα ανοιγόμενα μέρη είναι κλειδωμένα.

Ξεκλείδωμα των θυρών

Πατήστε μία φορά το πλήκτρο **3** για να ξεκλειδώσετε τις μπροστινές πόρτες.

Το ξεκλείδωμα **επισημαίνεται με ένα αναβόσβημα** των φώτων αλάρμ και των πλαϊνών φλας



Τα πλήκτρα του τηλεχειριστηρίου είναι ανενεργά, εάν ο κινητήρας είναι σε λειτουργία με ανοιχτό διακόπτη
➔ **191**.



Για να κλειδώσετε/ξεκλειδώσετε τις πόρτες από μέσα
➔ **60**.



Ευθύνη του οδηγού κατά τη στάθμευση ή στάση του οχήματος

Μην αφήνετε ποτέ μόνο στο όχημά σας ένα ζώο, ένα παιδί ή έναν μη αυτοεξυπηρετούμενο ενήλικα, ακόμη και για μικρό χρονικό διάστημα.

Αυτοί, μπορεί να θέσουν τον εαυτό τους ή άλλα άτομα σε κίνδυνο, ξεκινώντας τον κινητήρα, ενεργοποιώντας εξοπλισμούς, όπως τα ηλεκτρικά παράθυρα, ή κλειδώνοντας τις πόρτες.

Επιπλέον, όταν κάνει ζέστη ή/και έχει ηλιοφάνεια, πρέπει να θυμάστε ότι η εσωτερική θερμοκρασία της καμπίνας αυξάνεται πολύ γρήγορα.

ΚΙΝΔΥΝΟΣ ΘΑΝΑΤΟΥ Ή ΣΟΒΑΡΩΝ ΤΡΑΥΜΑΤΙΣΜΩΝ.

Ενεργοποίηση-σβήσιμο των φώτων

Πατήστε το πλήκτρο **5** για να ανάψετε ή να σβήσετε τα φώτα διασταύρωσης (μεσαία σκάλα).

ΚΛΕΙΔΙ, ΤΗΛΕΧΕΙΡΙΣΤΗΡΙΟ

ΥΠΕΡΚΛΕΙΔΩΜΑ



Όταν το αυτοκίνητο είναι εξοπλισμένο με αυτό το σύστημα, αυτό επιτρέπει το κλείδωμα των ανοιγόμενων μερών και την παρεμπόδιση του ανοίγματος των θυρών από τις εσωτερικές λαβές (περίπτωση μιας παραβίασης τζαμιού η οποία ακολουθείται από προσπάθεια ανοίγματος των θυρών από το εσωτερικό).



Μη χρησιμοποιείτε ποτέ το υπερκλείδωμα των θυρών εάν κάποιος παραμένει στο εσωτερικό του αυτοκινήτου!

Για να ενεργοποιήσετε το υπερκλείδωμα

πιέστε δύο συνεχείς και γρήγορες φορές το πλήκτρο **4**.

Το κλείδωμα επιβεβαιώνεται με τα φώτα αλάρμ και τα πλαϊνά φλας που **αναβοσβήνουν δύο φορές αργά και τρεις φορές γρήγορα**.

Για να απενεργοποιήσετε το υπερκλείδωμα

Πιέστε το πλήκτρο **3** μία φορά.

Το ξεκλείδωμα επισημαίνεται με **ένα αναβόσβημα** των φώτων αλάρμ και των πλαϊνών φλας.

Τηλεχειριστήριο με ραδιοσυχνότητα: μπαταρία

Αντικατάσταση της μπαταρίας



2

ΚΛΕΙΔΙ, ΤΗΛΕΧΕΙΡΙΣΤΗΡΙΟ

2



Ανοίξτε τη θήκη από τη σχισμή **6** χρησιμοποιώντας ένα κατσαβίδι με ίσια μύτη ή παρόμοιο εργαλείο και αντικαταστήστε την μπαταρία **7**, τηρώντας τον τύπο και την πολικότητα που υποδεικνύεται στο πίσω μέρος του καλύμματος.

Σημείωση: κατά την αντικατάσταση της μπαταρίας, σας συμβουλευόμαστε να μην αγγίζετε το ηλεκτρονικό κύκλωμα που βρίσκεται επάνω στο καπάκι του κλειδιού.

Κατά την επανατοποθέτηση, βεβαιωθείτε ότι το κάλυμμα έχει κουμπώσει σωστά και ότι η βίδα έχει σφίξει σωστά.



Σε περίπτωση αντικατάστασης, φροντίστε να χρησιμοποιείτε τον ίδιο ή αντίστοιχο τύπο μπαταρίας (συμβουλευθείτε έναν Εξουσιοδοτημένο Αντιπρόσωπο).



Μπορείτε να βρείτε μπαταρίες σε ένα Επίσημο Συνεργείο της μάρκας, η διάρκεια ζωής αυτών των μπαταριών είναι περίπου δύο χρόνια. Φροντίστε να μην υπάρχουν ίχνη από μελάνι πάνω στη μπαταρία: κίνδυνος κακής ηλεκτρικής επαφής.

Σφάλματα λειτουργίας

Εάν η μπαταρία είναι πολύ αδύναμη για να διασφαλιστεί η σωστή λειτουργία, μπορείτε ακόμη να ξεκινήσετε και κλειδώσετε/ξεκλειδώσετε το αυτοκίνητο → 60.



Μην πετάτε οπουδήποτε τις μεταχειρισμένες μπαταρίες σας ως σκουπίδια. Παραδώστε τις σε έναν εγκεκριμένο συνεργείο ή συμβουλευτείτε την τοπική σας αρχή για πληροφορίες σχετικά με κατάλληλες εγκαταστάσεις ανακύκλωσης.

61496

ΚΛΕΙΔΙ, ΤΗΛΕΧΕΙΡΙΣΤΗΡΙΟ



Κατά την αντικατάσταση:

- βεβαιωθείτε ότι οι μπαταρίες είναι σωστά τοποθετημένες.

Κίνδυνος έκρηξης.

- εάν η θυρίδα δεν κλείνει σωστά, αποφύγετε τη χρήση και κρατήστε μακριά από παιδιά.



Προφυλάξεις σχετικά με τις μπαταρίες:

- φυλάξτε τις μπαταρίες (καινούργιες ή χρησιμοποιημένες) μακριά από παιδιά,

- μην καταπίνετε τις μπαταρίες,

Κίνδυνος χημικών εγκαυμάτων τα οποία ενδέχεται να οδηγήσουν σε θάνατο.

- σε περίπτωση κατάποσης ή εισαγωγής σε οποιοδήποτε μέρος του σώματος, συμβουλευθείτε ένα γιατρό το συντομότερο δυνατό.

ΠΟΡΤΕΣ ΚΑΙ ΑΝΟΙΓΟΜΕΝΑ ΤΜΗΜΑΤΑ

ΕΜΠΡΟΣ ΠΟΡΤΕΣ

2 Άνοιγμα/κλείσιμο από έξω

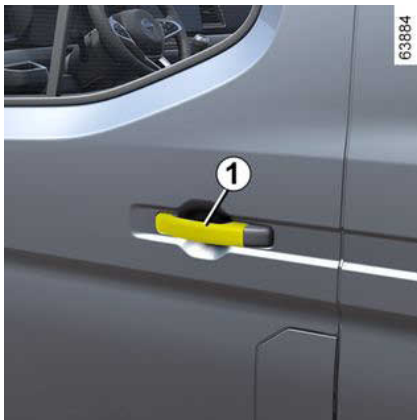

Άνοιγμα από έξω

Με τις πόρτες ξεκλειδωτες, πιάστε τη χειρολαβή **1** και τραβήξτε την προς το μέρος σας.

Κλείσιμο από έξω

Σπρώξτε την ανοιχτή πόρτα μέχρι να κλείσει. Κλειδώστε με το τηλεχειριστήριο ή το κλειδί.

Άνοιγμα/κλείσιμο από μέσα

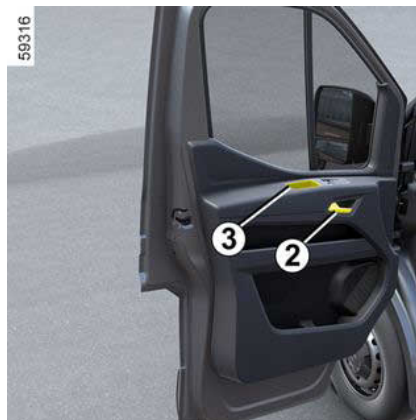

Άνοιγμα από μέσα

Τραβήξτε τη λαβή **2** και σπρώξτε την πόρτα.

Κλείσιμο από μέσα

Τραβήξτε την πόρτα χρησιμοποιώντας μόνο τη λαβή **3**.

Σημείωση: μην χρησιμοποιείτε τη λαβή **2** για το κλείσιμο της πόρτας.



Για λόγους ασφαλείας, οι χειρισμοί ανοίγματος/κλεισίματος πρέπει να πραγματοποιούνται μόνο όταν το αυτοκίνητο είναι σταματημένο.

Ηχητικός συναγερμός υπενθύμισης φωτεινών ενδείξεων

Με το άνοιγμα μιας πόρτας ενεργοποιείται ένα ηχητικό σήμα για να σας επισημάνει ότι τα φώτα έχουν παραμείνει αναμμένα, ενώ ο διακόπτης του κινητήρα είναι κλειστός.

ΠΟΡΤΕΣ ΚΑΙ ΑΝΟΙΓΟΜΕΝΑ ΤΜΗΜΑΤΑ



Ευθύνη του οδηγού κατά τη στάθμευση ή στάση του οχήματος

Μην αφήνετε ποτέ μόνο στο όχημά σας ένα ζώο, ένα παιδί ή έναν μη αυτοεξυπηρετούμενο ενήλικα, ακόμη και για μικρό χρονικό διάστημα.

Αυτά τα άτομα ή ζώα μπορεί να κινδυνεύσουν ή να θέσουν σε κίνδυνο άλλα άτομα ξεκινώντας τον κινητήρα, ενεργοποιώντας εξοπλισμούς όπως τα ηλεκτρικά παράθυρα, ή κλειδώνοντας τις πόρτες. Επιπλέον, όταν κάνει ζέστη ή/και έχει ηλιοφάνεια, πρέπει να θυμάστε ότι η εσωτερική θερμοκρασία της καμπίνας αυξάνεται πολύ γρήγορα.

ΚΙΝΔΥΝΟΣ ΘΑΝΑΤΟΥ Ή ΣΟΒΑΡΟΥ ΤΡΑΥΜΑΤΙΣΜΟΥ.

Πίσω πόρτες

Ανοιγμα από έξω

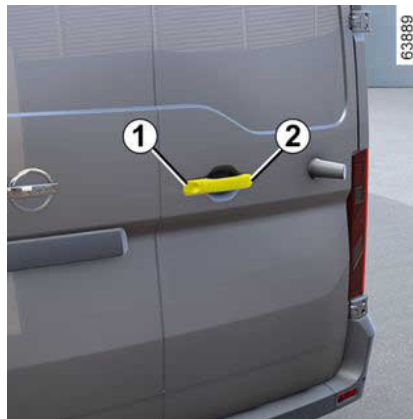

Ξεκλειδώστε την πόρτα χρησιμοποιώντας το τηλεχειριστήριο ή, ανάλογα με το αυτοκίνητο, περιστρέφοντας το κλειδί στην κλειδαριά **1**. Στη συνέχεια τραβήξτε τη λαβή **2** προς το μέρος σας για να ανοίξετε την πόρτα.



Για την περίπτωση δυνάμεων ριπών αέρα, μην αφήνετε ανοιχτή την πίσω διπλή πόρτα **Κίνδυνος τραυματισμών.**



Τραβήξτε τον μοχλό **3** για να ανοίξετε την πόρτα.



Σε περίπτωση στάθμευσης στην άκρη του δρόμου, εάν η πόρτα του πορτ-μπαγκαζ είναι ανοιχτή, τα πίσω φώτα μπορεί να καλύπτονται. Είναι, λοιπόν, απαραίτητο να ενημερώσετε τους υπόλοιπους οδηγούς για την παρουσία του αυτοκινήτου σας, χρησιμοποιώντας ένα τρίγωνο ασφαλείας ή με όποια άλλα μέσα επιβάλλει η τοπική νομοθεσία της χώρας στην οποία βρίσκεστε.

ΠΟΡΤΕΣ ΚΑΙ ΑΝΟΙΓΟΜΕΝΑ ΤΜΗΜΑΤΑ

Άνοιγμα των θυρών κατά 180°

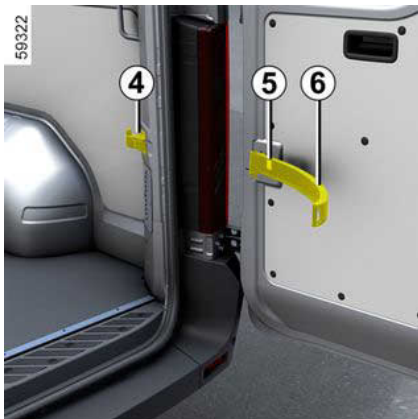

Άνοιξε την πόρτα, αλλά όχι μέχρι το τέρμα.

Ελευθερώστε τη ράβδο **6** από την υποδοχή της **4**.

Κλειδώστε τη ράβδο στον γάντζο **5**.

Άνοιξε την πόρτα μέχρι το τέρμα της διαδρομής



Για την ασφάλειά σας, πριν ξεκινήσετε, βεβαιωθείτε ότι όλες οι πόρτες του οχήματός σας είναι εντελώς κλειστές.

Άνοιγμα των θυρών κατά 270°

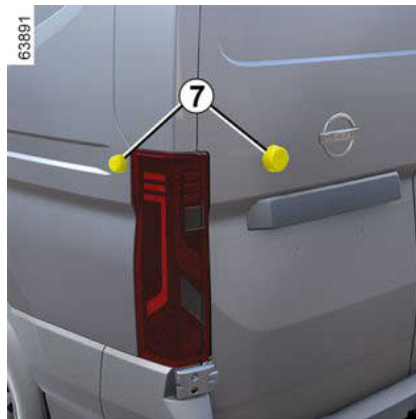

Ελευθερώστε τη ράβδο από την υποδοχή της, όπως για το άνοιγμα κατά 180°. Άνοιξε την πόρτα τελείως, ώστε να έρθουν σε επαφή οι μαγνήτες **7**.

Κλείσιμο από έξω

Φέρτε πρώτα την αριστερή πόρτα στη σχεδόν κλειστή θέση και δώστε την τελική ώθηση για να κλείσει

Στη συνέχεια, κάντε το ίδιο με τη δεξιά πόρτα.

Κλειδώστε.

Πίσω διπλή πόρτα Α

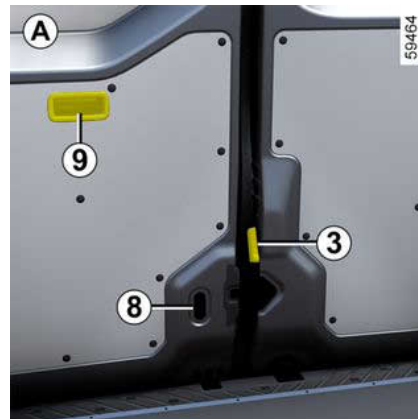

Άνοιγμα από μέσα

Για να ανοίξετε το αυτοκίνητο από μέσα, σπρώξτε τον μοχλό **8** στην αριστερή πόρτα προς τα πάνω και σπρώξτε την πόρτα να ανοίξει.

Πιέστε τον μοχλό **3** για να ανοίξετε τη δεξιά πόρτα.

Κλείσιμο από μέσα

Φέρτε πρώτα τη δεξιά πόρτα σε σχεδόν κλειστή θέση και δώστε της την τελική ώθηση για να κλείσει.

Επαναλάβετε την ίδια διαδικασία με την αριστερή πόρτα χρησιμοποιώντας τη λαβή **9**.

ΠΟΡΤΕΣ ΚΑΙ ΑΝΟΙΓΟΜΕΝΑ ΤΜΗΜΑΤΑ



Για την ασφάλειά σας, πριν ξεκινήσετε, βεβαιωθείτε ότι όλες οι πόρτες του οχήματός σας είναι εντελώς κλειστές.

Πίσω διπλή πόρτα B

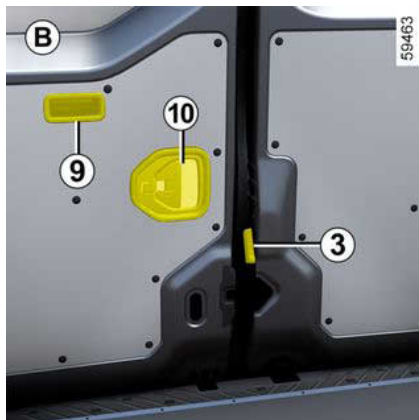

Ανοιγμα από μέσα

Για να ανοίξετε το αυτοκίνητο από μέσα, τραβήξτε τη λαβή **10** στην αριστερή πόρτα και σπρώξτε την πόρτα για να ανοίξει.

Πιέστε τον μοχλό **3** για να ανοίξετε τη δεξιά πόρτα.

Κλείσιμο από μέσα

Φέρτε πρώτα τη δεξιά πόρτα σε σχεδόν κλειστή θέση και δώστε της την τελική ώθηση για να κλείσει.

Επαναλάβετε την ίδια διαδικασία με την αριστερή πόρτα χρησιμοποιώντας τη λαβή **9**.



Για την ασφάλειά σας, πριν ξεκινήσετε, βεβαιωθείτε ότι όλες οι πόρτες του οχήματός σας είναι εντελώς κλειστές.

Κλειδωμα, ξεκλειδωμα

Χειροκίνητο ξεκλειδωμα



Με το κουμπί **11** στη θέση κλειδώματος **C**, μετακινήστε το προς τα αριστερά.

2

ΠΟΡΤΕΣ ΚΑΙ ΑΝΟΙΓΟΜΕΝΑ ΤΜΗΜΑΤΑ

Χειροκίνητο κλειδίωμα



Με το κουμπί **11** στην ξεκλειδωτή θέση **D**, μετακινήστε το προς τα δεξιά.

ΣΥΡΟΜΕΝΗ ΠΛΑΪΝΗ ΠΟΡΤΑ

Άνοιγμα/κλείσιμο από έξω

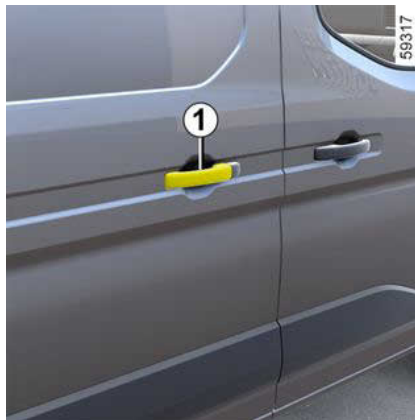

Άνοιγμα από έξω

Ξεκλειδώστε την πόρτα χρησιμοποιώντας το τηλεχειριστήριο.

Τραβήξτε τη χειρολαβή **1** προς το μέρος σας και σύρετε την πόρτα προς το πίσω μέρος του αυτοκινήτου μέχρι να ασφαλίσει στη θέση της.

Κλείσιμο από έξω

Τραβήξτε τη λαβή **1** και σύρετε την πόρτα προς το εμπρός μέρος του αυτοκινήτου, μέχρι να κλείσει εντελώς.

Κλειδώστε την πόρτα χρησιμοποιώντας το τηλεχειριστήριο.

Άνοιγμα/κλείσιμο από μέσα



Άνοιγμα από μέσα

Τραβήξτε τον μοχλό **2** προς το πίσω μέρος του αυτοκινήτου και ανοίξτε τη συρόμενη πόρτα μέχρι το σημείο ασφάλισης.

Κλείσιμο από μέσα

Τραβήξτε τον μοχλό **2** προς το εμπρός μέρος του αυτοκινήτου και κλείστε την πόρτα μέχρι να ασφαλίσει.

ΠΟΡΤΕΣ ΚΑΙ ΑΝΟΙΓΟΜΕΝΑ ΤΜΗΜΑΤΑ

Μη αυτόματο κλείδωμα, ξεκλείδωμα από το εσωτερικό



Σηκώστε το κουμπί **3** για να ξεκλείδωσετε την πόρτα και, στη συνέχεια, χαμηλώστε την για να την κλειδώσετε.



Για λόγους ασφαλείας, οι χειρισμοί ανοίγματος/κλεισίματος πρέπει να πραγματοποιούνται μόνο όταν το αυτοκίνητο είναι σταματημένο.

Παιδική ασφάλεια



Με την πόρτα ανοικτή, περιστρέψτε τον μοχλό **4** προς τα κάτω και κλείστε την πόρτα.

Στο εξής, αυτή η πόρτα είναι κλειδωμένη από μέσα.

Μπορείτε πλέον να ανοίξετε την πόρτα μόνο από το εξωτερικό του αυτοκινήτου.



Συστάσεις σχετικά με τη συρό-μενη πλαϊνή πόρτα.

Κατά το άνοιγμα και το κλείσιμο της πόρτας, όπως και κάθε ανοιγόμενου μέρους του αυτοκινήτου, πρέπει να λαμβάνετε τις απαραίτητες προφυλάξεις που αφορούν στο χειρισμό:

- Βεβαιωθείτε ότι η πόρτα δεν θα έρθει σε επαφή κάποιο άτομο, μέρος σώματος, ζώο ή αντικείμενο.
- Ποτέ μη χρησιμοποιείτε αποκλειστικά και μόνο τις εσωτερικές και εξωτερικές λαβές των θυρών για το χειρισμό.
- Προσέχετε τόσο κατά το άνοιγμα όσο και κατά το κλείσιμο της πόρτας.
- Προσοχή, όταν το αυτοκίνητο είναι σταματημένο σε έδαφος με κλίση, ανοίγετε ή κλείνετε εντελώς την πόρτα, με προσοχή, μέχρι το σημείο ασφάλισης.
- Να βεβαιώνεστε πάντοτε ότι η συρόμενη πόρτα έχει κλείσει εντελώς κάθε φορά που το αυτοκίνητο βρίσκεται σε κίνηση.

ΠΟΡΤΕΣ ΚΑΙ ΑΝΟΙΓΟΜΕΝΑ ΤΜΗΜΑΤΑ

Κλειδωμα, ξεκλειδωμα των στοιχείων ανοίγματος και των θυρών

2

Εάν το τηλεχειριστήριο δεν λειτουργεί

Σε ορισμένες περιπτώσεις, το τηλεχειριστήριο με ραδιοσυχνότητα ενδέχεται να μη λειτουργεί:

- η μπαταρία του τηλεχειριστηρίου με ραδιοσυχνότητα ή έχει εξασθενήσει ή η μπαταρία του αυτοκινήτου έχει εκφορτιστεί κ.λπ.
- λόγω της χρήσης ηλεκτρονικών συσκευών κοντά στο τηλεχειριστήριο (π.χ. κινητό τηλέφωνο),
- Το αυτοκίνητο βρίσκεται σε περιοχή με έντονη ηλεκτρομαγνητική ακτινοβολία.

Σε αυτές τις περιπτώσεις μπορείτε:

- να χρησιμοποιήσετε το ενσωματωμένο κλειδί στο τηλεχειριστήριο με ραδιοσυχνότητα για να ξεκλειδώσετε την μπροστινή αριστερή πόρτα,
- να κλειδώσετε χειροκίνητα καθεμία από τις πόρτες,
- για χρήση του εσωτερικού διακόπτη κλειδώματος/ξεκλειδώματος των θυρών,

Χειροκίνητο κλειδωμα

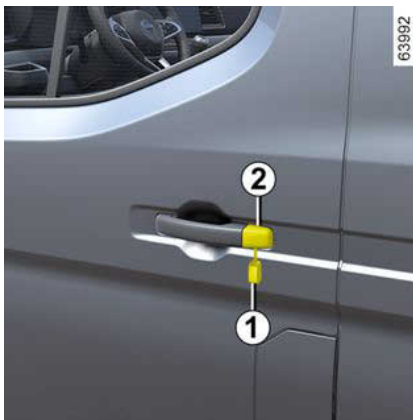

63992

Χρήση του κλειδιού

- Τοποθετήστε το άκρο του κλειδιού στην εγκοπή **1** στο κάτω μέρος του καλύμματος **2** της πόρτας του οδηγού,
- μετακινήστε το προς τα επάνω για να αφαιρέσετε το κάλυμμα **2**,
- τοποθετήστε το κλειδί στην κλειδαριά της πόρτας του οδηγού για να κλειδώσετε ή να ξεκλειδώσετε την πόρτα.

Χειροκίνητο κλειδωμα της θύρας του συνοδηγού και, ανάλογα με το αυτοκίνητο, των πίσω ανοιγόμενων θυρών



68376

Με την πόρτα ανοικτή, γυρίστε τη βίδα **3** (χρησιμοποιώντας το άκρο του κλειδιού) και κλείστε την πόρτα.

Στο εξής, αυτή η πόρτα είναι κλειδωμένη από έξω.

Στη συνέχεια, οι πόρτες μπορούν να ανοίξουν μόνο από το εσωτερικό του αυτοκινήτου ή χρησιμοποιώντας το τηλεχειριστήριο.

ΠΟΡΤΕΣ ΚΑΙ ΑΝΟΙΓΟΜΕΝΑ ΤΜΗΜΑΤΑ

Διακόπτης κλειδώματος/Ξεκλειδώματος από μέσα

ΕΜΠΡΟΣ ΠΟΡΤΕΣ

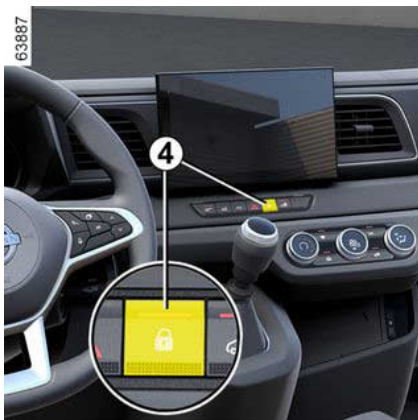

Ο διακόπτης **4** ελέγχει όλες τις πόρτες. Η ενδεικτική λυχνία στον διακόπτη **4** ανάβει όταν οι πόρτες είναι κλειδωμένες μετά από πάτημα. Σβήνει μετά το ξεκλείδωμα χρησιμοποιώντας τον διακόπτη **4**.

Εάν μία από τις πόρτες ανοίξει ή κλείσει εσφαλμένα, προκύπτει γρήγορο κλείδωμα/ξεκλείδωμα όλων των θυρών.

Συρόμενη πλαϊνή πόρτα και πίσω ανοιγόμενες πόρτες



Ο διακόπτης **5** ελέγχει τις πίσω ανοιγόμενες πόρτες και, ανάλογα με το αυτοκίνητο, τη συρόμενη πλαϊνή πόρτα. Το ενδεικτικό στον διακόπτη **5** ανάβει όταν οι πίσω πόρτες είναι κλειδωμένες μετά από πάτημα. Σβήνει μετά το ξεκλείδωμα χρησιμοποιώντας τον διακόπτη **5**.

Σημείωση: όταν το αυτοκίνητο είναι πλήρως κλειδωμένο, πατώντας τον διακόπτη **5** θα ξεκλειδώσετε μόνο τις πίσω πόρτες, αλλά τα ενδεικτικά στους διακόπτες **4** και **5** θα σβήσουν. **Οι μπροστινές πόρτες παραμένουν κλειδωμένες.**

Εάν η συρόμενη πλευρική πόρτα ή οι πίσω ανοιγόμενες πόρτες είναι ανοιχτές ή εσφαλμένα κλειστές, εκδηλώνεται γρήγορο κλείδωμα/ξεκλείδωμα της συρόμενης πλευρικής πόρτας και των πίσω ανοιγόμενων θυρών.

Κλείδωμα των ανοιγόμενων μερών χωρίς το τηλεχειριστήριο

Με τον κινητήρα σβηστό, τις πίσω πόρτες κλειστές και μία εμπρός πόρτα ανοιχτή, πιέστε τον διακόπτη **4 για περισσότερα από πέντε δευτερόλεπτα.**

Βεβαιωθείτε ότι έχετε το κλειδί σας επάνω σας πριν βγείτε από το αυτοκίνητο.

Μόλις κλείσετε την πόρτα, κλειδώνουν όλα τα ανοιγόμενα μέρη.

Το ξεκλείδωμα του αυτοκινήτου από έξω θα είναι δυνατό μόνο με το κλειδί ή με το τηλεχειριστήριο, για την πόρτα του οδηγού.

Ενδεικτικό κατάστασης των ανοιγόμενων μερών

Όταν ο διακόπτης είναι ανοικτός, η ενδεικτική λυχνία του διακόπτη **4 και **5** υποδεικνύει την κατάσταση κλειδώματος των στοιχείων ανοίγματος:**

– όταν το ενδεικτικό προειδοποίησης είναι αναμμένο, οι πόρτες και η πόρτα

ΠΟΡΤΕΣ ΚΑΙ ΑΝΟΙΓΟΜΕΝΑ ΤΜΗΜΑΤΑ

το χώρο αποσκευών είναι κλειδωμένες.

– όταν τα ανοιγόμενα μέρη είναι ξεκλειδωμένα, το ενδεικτικό είναι σβηστό.

Με κλειστό διακόπτη κινητήρα, όταν κλειδώνετε τις πόρτες, το ενδεικτικό παραμένει αναμμένο, στη συνέχεια σβήνει.

Κλείδωμα των θυρών με το πορτ-μπαγκάζ ανοιχτό

Για να κλειδώσετε το αυτοκίνητο ενώ μια πόρτα είναι ανοιχτή (π.χ. μεταφορά αντικειμένου στο πορτ-μπαγκάζ που το κρατάει ανοικτό) ή όταν το αυτοκίνητο βρίσκεται σε ζώνη με έντονη ηλεκτρομαγνητική ακτινοβολία ή σε περίπτωση βλάβης του κλειδιού: με τον κινητήρα σβηστό, πιέστε για περισσότερα από πέντε δευτερόλεπτα τον διακόπτη **4**.



Ευθύνη οδηγού

Εάν αποφασίσετε να κυκλοφορείτε με τις πόρτες κλειδωμένες, πρέπει να γνωρίζετε ότι αυτό μπορεί να δυσκολέψει την πρόσβαση των συνεργείων διάσωσης στο εσωτερικό του αυτοκινήτου σε περίπτωση ανάγκης.



Μην εγκαταλείπετε ποτέ το αυτοκίνητό σας, με το κλειδί στο εσωτερικό του αυτοκινήτου.

Αυτόματο κλείδωμα των ανοιγόμενων μερών εν κινήσει

Έχετε την επιλογή να αποφασίσετε εάν επιθυμείτε να ενεργοποιήσετε τη λειτουργία.

Αρχή λειτουργίας

Μετά την εκκίνηση του αυτοκινήτου, το σύστημα κλειδώνει αυτόματα τις πόρτες, όταν αναπτύξετε ταχύτητα περίπου 7 χλμ./ώρα.

Το ξεκλείδωμα πραγματοποιείται:

- με πάτημα του διακόπτη ξεκλειδώματος των πορτών **1**,
- όταν το αυτοκίνητο είναι σταματημένο, με το άνοιγμα μίας από τις μπροστινές πόρτες από το εσωτερικό του αυτοκινήτου.

Ενεργοποίηση ή απενεργοποίηση της λειτουργίας

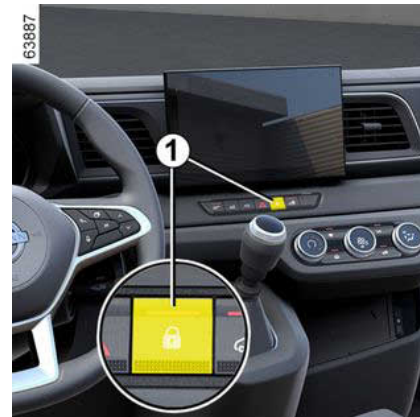

Για να το ενεργοποιήσετε: με ενεργοποιημένη την ανάφλεξη, πατήστε παρατεταμένα τον διακόπτη **1** για περίπου πέντε δευτερόλεπτα μέχρι να εμφανιστεί το μήνυμα "Αυτόμ. κλείδωμα θυρών: Ενεργό" στο καντράν. Το ενδεικτικό του διακόπτη ανάβει όταν οι πόρτες είναι κλειδωμένες.

Για να το απενεργοποιήσετε: με ενεργοποιημένη την ανάφλεξη, πατήστε παρατεταμένα τον διακόπτη **1** για περίπου πέντε δευτερόλεπτα μέχρι να εμφανιστεί το μήνυμα "Αυτόμ. κλείδωμα θυρών: Ανενεργό" στο καντράν. Το ενδεικτικό σβήνει.

ΠΟΡΤΕΣ ΚΑΙ ΑΝΟΙΓΟΜΕΝΑ ΤΜΗΜΑΤΑ



Ευθύνη οδηγού

Εάν αποφασίσετε να κυκλοφορείτε με τις πόρτες κλειδωμένες, πρέπει να γνωρίζετε ότι αυτό μπορεί να δυσκολέψει την πρόσβαση των συνεργείων διάσωσης στο εσωτερικό του αυτοκινήτου σε περίπτωση ανάγκης.

ΠΟΡΤΕΣ ΚΑΙ ΑΝΟΙΓΟΜΕΝΑ ΤΜΗΜΑΤΑ

Προβλήματα στη λειτουργία

2

Εάν διαπιστώσετε κάποιο πρόβλημα λειτουργίας (δεν πραγματοποιείται αυτόματο κλείδωμα, το ενδεικτικό στον διακόπτη **1** δεν ανάβει κατά την προσπάθεια κλειδώματος των ανοιγόμενων μερών κ.λπ.), ελέγξτε πρώτα ότι όλα τα ανοιγόμενα μέρη έχουν κλείσει καλά. Εάν έχουν κλείσει καλά αλλά το πρόβλημα παραμένει, απευθυνθείτε σε μια επίσημη αντιπροσωπεία.

Βεβαιωθείτε επίσης ότι η λειτουργία αυτό-ματου κλειδώματος δεν έχει απενεργοποιηθεί κατά λάθος

Εάν συμβαίνει αυτό, επανενεργοποιήστε την αφού κλείσετε και ξανανοίξετε το διακόπτη.

ΕΜΠΡΟΣ ΚΑΘΙΣΜΑΤΑ

Εμπρός προσκεφαλα

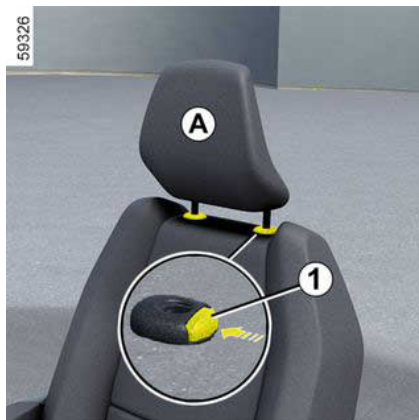

Για να βγάλετε το προσκέφαλο

Απλά τραβήξτε το προς τα πάνω.

Για να κατεβάσετε το προσκέφαλο

Πιέστε το γλωσσίδι **1** και ταυτόχρονα χαμηλώστε το.

Για να βγάλετε το προσκέφαλο

Ανεβάστε το προσκέφαλο κι έπειτα πιέστε το γλωσσίδι **1** για να το απελευθερώσετε.

Για να επανατοποθετήσετε το προσκέφαλο

Βάλτε τα αξονάκια στις υποδοχές, με τα δοντάκια προς τα εμπρός, και κατεβάστε το προσκέφαλο μέχρι το επιθυμητό ύψος πιέζοντας το γλωσσίδι **1**.

Για να ρυθμίσετε την κλίση του προσκεφάλου

(ανάλογα με το μοντέλο του αυτοκινήτου)



Σπρώξτε ή πλησιάστε το τμήμα **B** μέχρι να νιώσετε άνετα.

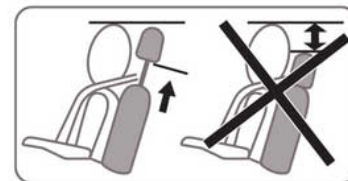

Επειδή το προσκέφαλο είναι ένα εξάρτημα ασφαλείας, βεβαιωθείτε ότι είναι τοπο-θετημένο σωστά στη θέση του η κορυφή του προσκεφάλου πρέπει να βρίσκεται όσο το δυνατό πιο κοντά στην κορυφή του κεφαλιού σας. Η απόσταση μεταξύ του κεφαλιού σας και του τμήματος **A** θα πρέπει να είναι όσο το δυνατόν μικρότερη.

ΕΜΠΡΟΣ ΚΑΘΙΣΜΑΤΑ

Εμπρός καθίσματα

Ρύθμιση καθίσματος A



ΓΙΑ ΝΑ ΤΑ ΠΑΤΕ ΕΜΠΡΟΣ Ή ΠΙΣΩ

Ανάλογα με το αυτοκίνητο, σηκώστε τη λαβή **1** για ξεκλείδωμα. Στη θέση που επιθυμείτε, αφήστε τη και βεβαιωθείτε ότι το κάθισμα έχει πράγματι ασφαλίσει

Για να ρυθμίσετε το ύψος του εδράνου

Κατεβάστε ή τραβήξτε τον μοχλό **2** όσες φορές είναι απαραίτητο για το χαμήλωμα ή την ανύψωση της βάσης του καθίσματος.

ΓΙΑ ΝΑ ΡΥΘΜΙΣΕΤΕ ΤΗΝ ΚΛΙΣΗ ΤΗΣ ΠΛΑΤΗΣ

Χειριστείτε τον μοχλό **3**.

Ρύθμιση του καθίσματος στο ύψος της μέσης

(ανάλογα με το αυτοκίνητο)



Περιστρέψτε το κουμπί ελέγχου **4** για πιο έντονη ή λιγότερο έντονη στήριξη.



Αφού κάνετε τις ρυθμίσεις, βεβαιωθείτε ότι οι πλάτες των καθισμάτων έχουν ασφαλίσει σωστά στη θέση τους.

Θερμαινόμενα καθίσματα

(ανάλογα με το αυτοκίνητο)



Με ανοικτό διακόπτη, πατήστε τον διακόπτη **5**:

- μία φορά για να ενεργοποιήσετε τη μέγιστη θερμοκρασία, θα ανάψουν τα δύο ενσωματωμένα ενδεικτικά,
- δεύτερη φορά για να μεταβείτε στην ενδιάμεση θερμοκρασία, μόνο ένα ενδεικτικό παραμένει αναμμένο,
- τρίτη φορά για να απενεργοποιήσετε τη λειτουργία θερμαινόμενου καθίσματος, σβήνουν και τα δύο ενδεικτικά.

ΕΜΠΡΟΣ ΚΑΘΙΣΜΑΤΑ



Για λόγους ασφαλείας, κάνετε αυτούς τους χειρισμούς με το όχημα σταματημένο.

Για να μην παρεμποδίζεται η αποτελεσματικότητα των ζωνών ασφαλείας, σας συνιστούμε να μη γέρνετε πολύ προς τα πίσω τις πλάτες των καθισμάτων.

Κανένα αντικείμενο δεν πρέπει να βρίσκεται στο δάπεδο (στη περιοχή μπροστά από τον οδηγό) καθώς σε περίπτωση φρεναρίσματος, τα αντικείμενα αυτά μπορεί να γλιστρήσουν κάτω από τα πεντάλ και να εμποδίσουν τη χρήση του.

Ρύθμιση καθίσματος με ανάρτηση Β



ΓΙΑ ΝΑ ΤΑ ΠΑΤΕ ΕΜΠΡΟΣ Ή ΠΙΣΩ

Σηκώστε τη λαβή **6** για να την ξεκλειδώσετε. Στη θέση που επιθυμείτε, αφήστε τη λαβή και βεβαιωθείτε ότι το κάθισμα έχει ασφαλίσει σωστά

ΓΙΑ ΝΑ ΡΥΘΜΙΣΕΤΕ ΤΗΝ ΚΛΙΣΗ ΤΗΣ ΠΛΑΤΗΣ

Ανασηκώστε τη λαβή **7** και δώστε την επιθυμητή κλίση στην πλάτη του καθίσματος. Στη θέση που επιθυμείτε, αφήστε τη λαβή και βεβαιωθείτε ότι το κάθισμα έχει ασφαλίσει σωστά

Για να ρυθμίσετε το ύψος του εδράνου

Κινήστε τον μοχλό **8** όσες φορές είναι απαραίτητο προς τα πάνω ή προς τα κάτω.

Ρύθμιση του καθίσματος στο ύψος της μέσης

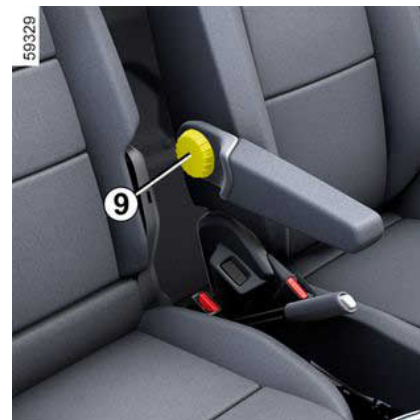

Περιστρέψτε το ροδάκι **9** για πιο έντονη ή λιγότερο έντονη στήριξη.

2

ΕΜΠΡΟΣ ΚΑΘΙΣΜΑΤΑ

Για να ρυθμίσετε την απόσβεση κραδασμών του καθίσματος



Με το αυτοκίνητο ακινητοποιημένο, γυρίστε το ροδάκι **10** προς τα δεξιά για να σκληρύνετε την ανάρτηση ή προς τα αριστερά για να τη μαλακώσετε. Η τιμή του ενδεικτικού **11** πρέπει να αντιπροσωπεύει το μέσο βάρος σας.

Ρύθμιση του περιστρεφόμενου καθίσματος C



ΓΙΑ ΝΑ ΜΕΤΑΚΙΝΗΣΕΤΕ ΤΟ ΚΑΘΙΣΜΑ ΠΡΟΣ ΤΑ ΕΜΠΡΟΣ Ή ΠΡΟΣ ΤΑ ΠΙΣΩ

Σηκώστε τη λαβή **12** για να την ξεκλειδώσετε. Στη θέση που επιθυμείτε, αφήστε τη λαβή και βεβαιωθείτε ότι το κάθισμα έχει ασφαλίσει σωστά

ΓΙΑ ΝΑ ΡΥΘΜΙΣΕΤΕ ΤΗΝ ΚΛΙΣΗ ΤΗΣ ΠΛΑΤΗΣ

Ανασηκώστε τη λαβή **14** και δώστε την επιθυμητή κλίση στην πλάτη του καθίσματος. Στη θέση που επιθυμείτε, αφήστε τη λαβή και βεβαιωθείτε ότι το κάθισμα έχει ασφαλίσει σωστά

Για να ρυθμίσετε το ύψος των υποβραχιονίων



– προς τα πάνω – σηκώστε το υποβραχιόνιο **15** στην επιθυμητή θέση,
– προς τα κάτω - ανεβάστε το υποβραχιόνιο **15** έως τη θέση τακτοποίησης κατά μήκος της πλάτης, έπειτα χαμηλώστε το.

ΕΜΠΡΟΣ ΚΑΘΙΣΜΑΤΑ

Ρύθμιση του καθίσματος στο ύψος της μέσης



Περιστρέψτε το κουμπί ελέγχου **16** για πιο έντονη ή στήριξη.

Για να περιστρέψετε τα καθίσματα



Βεβαιωθείτε ότι ανοίγετε πάντα την πόρτα δίπλα στο καθίσμα πριν την περιστρέψετε.

Κίνδυνοι φθοράς.

- Απασφαλίστε το γλωσσίδι της ζώνης ασφαλείας από τη θήκη του,
- χαμηλώστε το αλεξήλιο,

- ανεβάστε τα υποβραχιόνια,
- δέστε το χειρόφρενο,
- μετακινήστε το κάθισμα όσο το δυνατόν περισσότερο προς τα πίσω,
- ρυθμίστε την πλάτη στην κατακόρυφη θέση,
- ανοίξτε την πόρτα,
- τραβήξτε τη λαβή **13** προς το εσωτερικό του αυτοκινήτου και περιστρέψτε το κάθισμα για να το ξεκλειδώσετε από τη θέση "με φορά προς τα εμπρός".

Επαναφορά στη θέση οδήγησης

- Περιστρέψτε το κάθισμα έως ότου το επαναφέρετε στη θέση "με φορά προς τα εμπρός",
- βεβαιωθείτε ότι το κάθισμα έχει ασφαλίσει σωστά,
- ρυθμίστε το κάθισμα στη θέση οδήγησης που επιθυμείτε.



Η θέση του καθίσματος "με την πλάτη προς τα εμπρός" πρέπει να χρησιμοποιείται αποκλειστικά και μόνο με το αυτοκίνητο σταματημένο και τον κινητήρα σβηστό.

ΠΙΣΩ ΘΕΣΕΙΣ

Πίσω προσκέφαλα

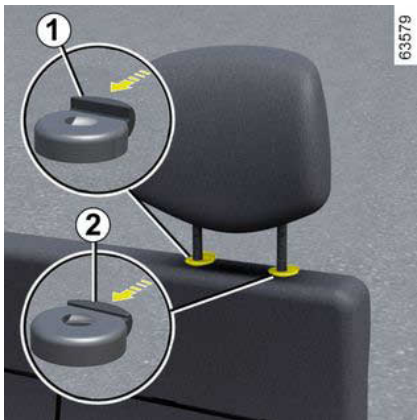

Για να βγάλετε το προσκέφαλο

Απλά τραβήξτε το προς τα πάνω.

Για να κατεβάσετε το προσκέφαλο

Πιέστε το γλωσσίδι **1** και ταυτόχρονα χαμηλώστε το.

Για να βγάλετε το προσκέφαλο

Ανεβάστε το προσκέφαλο κι έπειτα πιέστε τα γλωσσίδια **1** και **2** για να το ελευθερώσετε.

Για να επανατοποθετήσετε το προσκέφαλο

Βάλτε τα αξονάκια στις υποδοχές, με τα δοντάκια προς τα εμπρός, και κατεβάστε το προσκέφαλο μέχρι το επιθυμητό ύψος πιέζοντας το γλωσσίδι **1**.

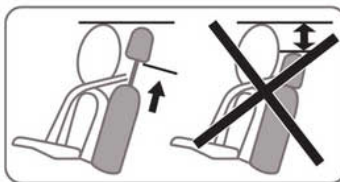

Επειδή το προσκέφαλο είναι ένα εξάρτημα ασφαλείας, βεβαιωθείτε ότι είναι τοποθετημένο σωστά στη θέση του η κορυφή του προσκεφάλου πρέπει να βρίσκεται όσο το δυνατό πιο κοντά στην κορυφή του κεφαλιού σας. Η απόσταση μεταξύ του κεφαλιού σας και του τμήματος **A** θα πρέπει να είναι όσο το δυνατόν μικρότερη.

Ειδική σημείωση για εκδόσεις τριών θέσεων

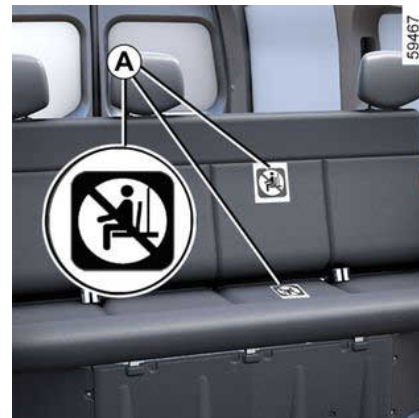

ΠΙΣΩ ΘΕΣΕΙΣ

Η έκδοση αυτή διαφέρει στο ότι διαθέτει πίσω ζώνες ασφαλείας και προσκέφαλα μόνο στις πίσω πλαϊνές θέσεις. Μην επιτρέψετε ποτέ να καθίσει κάποιο άτομο στο μεσαίο πίσω κάθισμα.

Οι ετικέτες **A** σας πληροφορούν ότι απαγορεύεται οι επιβάτες να κάθονται σε θέσεις διαφορετικές από τα παρεχόμενα καθίσματα.

ΖΩΝΕΣ ΑΣΦΑΛΕΙΑΣ

– ρυθμίστε τα καθίσματα (θέση καθίσματος και γωνία πλάτης καθίσματος, εάν είναι διαθέσιμα).

– ακουμπήστε καλά την πλάτη σας στην πλάτη του καθίσματος.

– μετακινήστε τον ιμάντα ώμου **1** όσο το δυνατόν πιο κοντά στη βάση του λαιμού χωρίς να ακουμπάει πάνω του (εάν είναι απαραίτητο, ρυθμίστε το ύψος της ζώνης ασφαλείας εάν είναι διαθέσιμη) και βεβαιωθείτε ότι ο ιμάντας ώμου **1** βρίσκεται σε επαφή με τον ώμο,

– τοποθετήστε τη ζώνη λεκάνης **2** έτσι ώστε να βρίσκεται επίπεδη στους μηρούς και πάνω στη λεκάνη.

Η ζώνη καθίσματος πρέπει να εφάπτεται στο σώμα όσο το δυνατόν πιο άμεσα, π.χ. αποφύγετε τα χοντρά ενδύματα και τα αντικείμενα μεγάλου όγκου κάτω από τις ζώνες, κ.λπ.

Κλειδωμα, ξεκλειδωμα



Ασφάλιση

Ξετυλίξτε τη ζώνη **αργά και χωρίς απότομες κινήσεις** και βεβαιωθείτε ότι τη πόρπη **3** κουμπώνει μέσα στην υποδοχή **5** (ελέγξτε το κούμπωμα τραβώντας την πόρπη **3**).

Εάν μπλοκάρει, αφήστε να τυλιχτεί ξανά ένα μεγάλο τμήμα του ιμάντα και ξετυλίξτε τον πάλι.

Εάν η ζώνη σας έχει μπλοκάρει τελείως, τραβήξτε αργά, αλλά με δύναμη, τον ιμάντα για να βγάλετε περίπου 3 εκ. Αφήστε την να τυλιχτεί μόνη της προτού επιχειρήσετε να την ξετυλίξετε ξανά.

Εάν το πρόβλημα παραμένει, συμβουλευθείτε ένα Επίσημο Συνεργείο της μάρκας.

Απασφάλιση

Πιέστε το πλήκτρο **4** και η ζώνη ασφαλείας θα τυλιχτεί αυτόματα. Οδηγήστε τη ζώνη.

Υπευθύμιση ζώνης ασφαλείας οδηγού και, ανάλογα με το μοντέλο του αυτοκινήτου, του συνοδηγού



ΖΩΝΕΣ ΑΣΦΑΛΕΙΑΣ

Καντράν Α





Υπενθύμιση ζώνης ασφαλείας οδηγού και, ανάλογα με το μοντέλο του αυτοκινήτου, του συνοδηγού

Με τις πόρτες κλειστές, το γραφικό 7 εμφανίζεται στο καντράν Α για περίπου 60 δευτερόλεπτα με το άνοιγμα του διακόπτη κινητήρα του αυτοκινήτου. Αυτό ενημερώνει κάθε φορά τον οδηγό για την κατάσταση πρόσδεσης κάθε μίας από τις μπροστινές ζώνες ασφαλείας:

- που οι πόρτες ανοίγουν κατά τη διάρκεια της οδήγησης (ταχύτητα αυτοκινήτου άνω του μηδενός),
- η μπροστινή ζώνη ασφαλείας είναι δεμένη/λυμένη.

Επεξήγηση του γραφικού 7:

-  η ζώνη είναι δεμένη,
-  το κάθισμα είναι κατειλημμένο και η ζώνη ασφαλείας είναι λυμένη,
-  μη κατειλημμένη θέση.



Με τις πόρτες κλειστές, η προειδοποιη-

τική λυχνία  εμφανίζεται στην κεντρική οθόνη 6 όταν ανάβει η ανάφλεξη του αυτοκινήτου, εάν η ζώνη ασφαλείας του οδηγού ή/και του συνοδηγού (εάν το κάθισμα αυτό είναι κατειλημμένο) δεν είναι δεμένη.

Όταν η ταχύτητα του αυτοκινήτου είναι μικρότερη από περίπου 20 χλμ./ώρα, η

προειδοποιητική λυχνία  εμφανίζεται στην κεντρική οθόνη 6, εάν ένα μπροστινό κάθισμα είναι κατειλημμένο και η ζώνη ασφαλείας δεν είναι δεμένη. Συνοδεύεται από το γραφικό 7 που εμφανίζεται για περίπου 60 δευτερόλεπτα κάθε φορά που μια από τις μπροστινές ζώνες ασφαλείας δένεται ή λύνεται.

Όταν η ταχύτητα του αυτοκινήτου φτάσει ή ξεπεράσει τα 20 χλμ./ώρα, εάν μία από τις μπροστινές ζώνες ασφαλείας έχει λυθεί ή λυθεί κατά τη διάρκεια του ταξιδιού:

- το ενδεικτικό προειδοποίησης  ανάβει στην κεντρική οθόνη 6, και
- ακούγεται ηχητική ένδειξη μπιπ για περίπου 120 δευτερόλεπτα, και
- το γραφικό 7 εμφανίζεται για περίπου 180 δευτερόλεπτα και το σύμβολο του συγκεκριμένου καθίσματος  εμφανίζεται.

Βεβαιώνετε πάντα ότι οι μπροστινοί επιβάτες είναι σωστά δεμένοι και ότι ο αριθμός των ζωνών ασφαλείας που εμφανίζονται ως δεμένες αντιστοιχεί στον

ΖΩΝΕΣ ΑΣΦΑΛΕΙΑΣ

αριθμό των εμπρός καθισμάτων που είναι κατειλημμένα.

Σημείωση: ένα αντικείμενο τοποθετημένο στο κάθισμα του συνοδηγού μπορεί να προκαλέσει προειδοποιήσεις σε ορισμένες περιπτώσεις.

Ενδεικτικό υπενθύμισης πίσω ζώνης ασφαλείας (ανάλογα με το αυτοκίνητο)

Με τις πόρτες κλειστές, το γραφικό 7 εμφανίζεται στο καντράν Α για περίπου 60 δευτερόλεπτα με το άνοιγμα του διακόπτη κινήτηρα του αυτοκινήτου. Αυτή ενημερώνει τον οδηγό για την κατάσταση ασφάλισης καθεμιάς από τις πίσω ζώνες ασφαλείας κάθε φορά :

- που οι πόρτες ανοίγουν κατά τη διάρκεια της οδήγησης (ταχύτητα αυτοκινήτου άνω του μηδενός),
- η ζώνη ασφαλείας κάποιου καθίσματος στο πίσω μέρος είναι δεμένη ή λυμένη.

Επεξήγηση του γραφικού 7:

 η ζώνη είναι δεμένη,

 η ζώνη δεν είναι δεμένη.

Όταν η ταχύτητα του αυτοκινήτου είναι κάτω από 20 χλμ./ώρα περίπου, το γραφικό 7 εμφανίζεται για 60 δευτερόλεπτα περίπου κάθε φορά που μία

από τις πίσω ζώνες ασφαλείας δένεται ή λύνεται.

Όταν η ταχύτητα του αυτοκινήτου φθάσει ή υπερβεί τα 20 χλμ./ώρα, εάν μία από τις πίσω ζώνες ασφαλείας είναι λυμένη κατά τη διάρκεια του ταξιδιού:

- το ενδεικτικό προειδοποίησης  ανάβει στην κεντρική οθόνη 6, και
- ακούγεται ένα ηχητικό σήμα για 30 δευτερόλεπτα περίπου.

και

- το γραφικό 7 εμφανίζεται για τουλάχιστον 60 δευτερόλεπτα και εμφανίζε-

ται το σύμβολο  για το συγκεκριμένο κάθισμα.

Ελέγχετε πάντα ότι οι ζώνες ασφαλείας των πίσω επιβατών είναι σωστά δεμένες και ότι ο αριθμός ζωνών ασφαλείας που εμφανίζεται στην ένδειξη αντιστοιχεί στον αριθμό κατειλημμένων θέσεων στα πίσω καθίσματα.

Καντράν Β



65079



2

ΖΩΝΕΣ ΑΣΦΑΛΕΙΑΣ

Υπενθύμιση ζώνης ασφαλείας οδηγού και, ανάλογα με το μοντέλο του αυτοκινήτου, του συνοδηγού

Με τις πόρτες κλειστές, το γραφικό **B** εμφανίζεται στο καντράν **B** για περίπου 60 δευτερόλεπτα με το άνοιγμα του διακόπτη κινητήρα του αυτοκινήτου. Αυτό ενημερώνει κάθε φορά τον οδηγό για την κατάσταση πρόσδεσης κάθε μίας από τις μπροστινές ζώνες ασφαλείας:

- που οι πόρτες ανοίγουν κατά τη διάρκεια της οδήγησης (ταχύτητα αυτοκινήτου άνω του μηδενός),
- η μπροστινή ζώνη ασφαλείας είναι δεμένη/λυμένη.

Επεξήγηση του γραφικού **B**:

- **σύμβολο με πράσινο χρώμα:** ζώνη ασφαλείας δεμένη,
- **σύμβολο με κόκκινο χρώμα:** το κάθισμα είναι κατειλημμένο και η ζώνη ασφαλείας δεν είναι δεμένη,
- **σύμβολο με γκρι χρώμα:** το κάθισμα δεν είναι κατειλημμένο.

Με τις πόρτες κλειστές, η προειδοποιητική

λυχνία  εμφανίζεται στην κεντρική οθόνη **6** όταν ανάβει η ανάφλεξη του αυτοκινήτου, εάν η ζώνη ασφαλείας του οδηγού ή/και του συνοδηγού (εάν το κάθισμα αυτό είναι κατειλημμένο) δεν είναι δεμένη.

Όταν η ταχύτητα του αυτοκινήτου είναι μικρότερη από περίπου 20 χλμ./ώρα, η

προειδοποιητική λυχνία  εμφανίζεται στην κεντρική οθόνη **6**, εάν ένα μπροστινό κάθισμα είναι κατειλημμένο και η ζώνη ασφαλείας δεν είναι δεμένη. Συνοδεύεται από το γραφικό **B** που εμφανίζεται για περίπου 60 δευτερόλεπτα κάθε φορά που μια από τις μπροστινές ζώνες ασφαλείας δένεται ή λύνεται.

Όταν η ταχύτητα του αυτοκινήτου φτάσει ή ξεπεράσει τα 20 χλμ./ώρα, εάν μία από τις μπροστινές ζώνες ασφαλείας έχει λυθεί ή λυθεί κατά τη διάρκεια του ταξιδιού:

- το ενδεικτικό προειδοποίησης  ανάβει στην κεντρική οθόνη **6**, και
- ακούγεται ένα ηχητικό σήμα για περίπου 120 δευτερόλεπτα, και

– το γραφικό **B** εμφανίζεται για περίπου 180 δευτερόλεπτα και το σύμβολο του συγκεκριμένου καθίσματος εμφανίζεται με κόκκινο χρώμα.

Βεβαιώστε πάντα ότι οι μπροστινοί επιβάτες είναι σωστά δεμένοι και ότι ο αριθμός των ζωνών ασφαλείας που εμφανίζονται ως δεμένες αντιστοιχεί στον αριθμό των εμπρός καθισμάτων που είναι κατειλημμένα.

Σημείωση: ένα αντικείμενο τοποθετημένο σε ένα από τα εμπρός καθίσματα επιβατών μπορεί να προκαλέσει προειδοποιήσεις σε ορισμένες περιπτώσεις.

Ενδεικτικό υπενθύμισης πίσω ζώνης ασφαλείας (ανάλογα με το αυτοκίνητο)

Με τις πόρτες κλειστές, το γραφικό **B** εμφανίζεται στο καντράν για περίπου 60 δευτερόλεπτα με το άνοιγμα του διακόπτη κινητήρα του αυτοκινήτου. Αυτή ενημερώνει τον οδηγό για την κατάσταση ασφάλισης καθεμιάς από τις πίσω ζώνες ασφαλείας κάθε φορά :

- που οι πόρτες ανοίγουν κατά τη διάρκεια της οδήγησης (ταχύτητα αυτοκινήτου άνω του μηδενός),
- η ζώνη ασφαλείας κάποιου καθίσματος στο πίσω μέρος είναι δεμένη ή λυμένη.

Επεξήγηση του γραφικού **B**:

- **σύμβολο με πράσινο χρώμα:** ζώνη ασφαλείας δεμένη,
- **σύμβολο με κόκκινο χρώμα:** ζώνη ασφαλείας ξεκουμπωμένη.

Όταν η ταχύτητα του αυτοκινήτου είναι κάτω από 20 χλμ./ώρα, το γραφικό **10** εμφανίζεται για περίπου 60 δευτερόλεπτα κάθε φορά που δένεται ή λύνεται μία από τις πίσω ζώνες ασφαλείας.

Όταν η ταχύτητα του αυτοκινήτου φθάσει ή υπερβεί τα 20 χλμ./ώρα, εάν μία

ΖΩΝΕΣ ΑΣΦΑΛΕΙΑΣ

από τις πίσω ζώνες ασφαλείας είναι λυμένη κατά τη διάρκεια του ταξιδιού:

– το ενδεικτικό προειδοποίησης  ανάβει στην κεντρική οθόνη **6**, και

– ακούγεται ένα ηχητικό σήμα για 30 δευτερόλεπτα περίπου.

και

– το γραφικό **8** εμφανίζεται για τουλάχιστον 60 δευτερόλεπτα και το σύμβολο για το συγκεκριμένο κάθισμα εμφανίζεται με κόκκινο χρώμα.

Να ελέγχετε πάντα εάν οι πίσω επιβάτες είναι σωστά δεμένοι και ο αριθμός των ζωνών ασφαλείας που υποδεικνύονται ως δεμένες αντιστοιχεί στον αριθμό των πίσω καθισμάτων που είναι κατεληγμένα.

Ρύθμιση σε ύψος των ζωνών ασφαλείας εμπρός

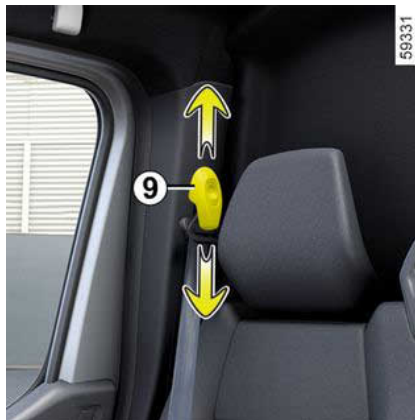

Πιέστε το κουμπί **9** για να ρυθμίσετε το ύψος της ζώνης ασφαλείας έτσι ώστε ο ιμάντας του θώρακα να περνάει όπως περιγράφεται παραπάνω.

Πιέστε το κουμπί **9** και ανεβάστε ή κατεβάστε τη ζώνη ασφαλείας.

Μόλις ολοκληρωθεί η ρύθμιση, βεβαιωθείτε ότι ασφάλισε σωστά.

Κάθισμα εξοπλισμένο με υποβραχιόνιο(-α)



Φροντίστε να περάσετε τη ζώνη ασφαλείας κάτω από το υποβραχιόνιο **10**, βεβαιωθείτε ότι η πόρπη **3** ασφάλισε μέσα στη θήκη **5**.

Χαμηλώστε το υποβραχιόνιο **10** στην πλευρά της πόρτας (κίνηση **A**).

Ξετυλίξτε τον ιμάντα αργά και χωρίς απότομες κινήσεις.

Περάστε τη ζώνη ασφαλείας λεκάνης κάτω από το υποβραχιόνιο **10** και τον ιμάντα του θώρακα πάνω από το υποβραχιόνιο **10**.

Βεβαιωθείτε ότι το γλωσσίδι ασφάλισε μέσα στη θήκη (ελέγξτε την ασφάλιση τραβώντας το γλωσσίδι).

ΖΩΝΕΣ ΑΣΦΑΛΕΙΑΣ

Προσοχή

2 Οι ακόλουθες πληροφορίες αφορούν στις εμπρός και πίσω ζώνες του αυτοκινήτου.



– Καμία τροποποίηση δεν πρέπει να πραγματοποιείται στα εργοστασιακά τοποθετημένα εξαρτήματα του συστήματος συγκράτησης (ζώνες ασφαλείας, καθίσματα και οι βάσεις τους). Σε ιδιαίτερες περιπτώσεις (π.χ. εγκατάσταση παιδικού καθίσματος), απευθυνθείτε σε επίσημη αντιπροσωπεία.

- Μη χρησιμοποιείτε ποτέ αντικείμενα που χαλαρώνουν τους ιμάντες της ζώνης (π.χ. μανταλάκια, συνδετήρες κ.λπ.) επειδή μια χαλαρή ζώνη ασφαλείας μπορεί να προκαλέσει τραυματισμό σε περίπτωση ατυχήματος.
- Μην περνάτε ποτέ τον ιμάντα του θώρακα κάτω από το χέρι σας ούτε πίσω από την πλάτη σας.
- Μη χρησιμοποιείτε την ίδια ζώνη για περισσότερα από ένα άτομα και μη δένετε ποτέ ένα μωρό ή ένα παιδί καθισμένο στα γόνατά σας με τη ζώνη σας.
- Η ζώνη δεν πρέπει να είναι στριμμένη.
- Μετά από κάποιο ατύχημα, ζητήστε να γίνει έλεγχος των ζωνών και, εάν είναι απαραίτητο, αντικαταστήστε τις. Επίσης, αντικαταστήστε τη ζώνη σας εάν έχει φθαρεί
- Βεβαιωθείτε ότι έχετε εισαγάγει το γλωσσίδι της ζώνης στην κατάλληλη θήκη.
- Φροντίστε να μην παρεμβάλλεται κανένα αντικείμενο στην περιοχή της θήκης ασφάλισης της ζώνης ασφαλείας, που θα μπορούσε να εμποδίσει τη σωστή λειτουργία της.
- Βεβαιωθείτε ότι η θήκη ασφάλισης βρίσκεται στη σωστή θέση (δεν πρέπει να καλύπτεται, να συνθλίβεται, να πιέζεται... από άτομα ή αντικείμενα).

ΖΩΝΕΣ ΑΣΦΑΛΕΙΑΣ

Πίσω ζώνες ασφαλείας

Πίσω ζώνες ασφαλείας με μηχανισμό τυλίγματος

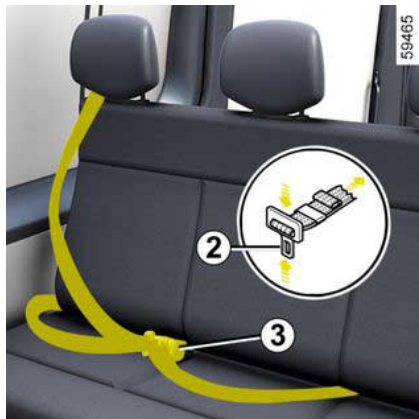

Ασφάλιση

Ξετυλίξτε τη ζώνη **αργά και χωρίς απότομες κινήσεις** και βεβαιωθείτε ότι τη πόρπη **2** κουμπώνει μέσα στην υποδοχή **3** (ελέγξτε το κούμπωμα τραβώντας την πόρπη **2**).

Απασφάλιση

Πιέστε το πλήκτρο στη θήκη **3** και η ζώνη θα τυλιχτεί αυτόματα. Οδηγήστε τη ζώνη.



Μετά από οποιοδήποτε χειρισμό των πίσω καθισμάτων, βεβαιωθείτε για τη σωστή τοποθέτηση και λειτουργία των πίσω ζωνών ασφαλείας.

Ζώνες που συγκρατούν τη λεκάνη με χειροκίνητη ρύθμιση

Ο ιμάντας πρέπει να δένει επίπεδα τους μηρούς και να συγκρατεί τη λεκάνη.

Η ζώνη καθίσματος πρέπει να εφάπτεται στο σώμα όσο το δυνατόν πιο άμεσα, π.χ. αποφύγετε τα χοντρά ενδύματα και τα αντικείμενα μεγάλου όγκου κάτω από τις ζώνες, κ.λπ.

Για να την τεντώσετε, τραβήξτε το ελεύθερο άκρο **6** της ζώνης.

Για να τη χαλαρώσετε, μετακινήστε την πόρπη ρύθμισης **4** έτσι ώστε να είναι κάθετη στη ζώνη και πιέστε την πόρπη ενώ τραβάτε τη ζώνη **5**.



Ζώνες ασφαλείας που έχουν ρυθμιστεί λανθασμένα ή συστραφεί ενδέχεται να προκαλέσουν τραυματισμούς σε περίπτωση ατυχήματος.

Χρησιμοποιείτε μια ζώνη ασφαλείας μόνο για ένα άτομο, είτε παιδί είτε ενήλικα.

Ακόμα και οι έγκυοι γυναίκες πρέπει να φορούν τη ζώνη ασφαλείας τους. Σε αυτήν την περίπτωση, βεβαιωθείτε ότι ο οριζόντιος ιμάντας δεν εξασκεί υπερβολική πίεση στο υπογάστριο, χωρίς ωστόσο να δημιουργείται πρόσθετο διάκενο

ΖΩΝΕΣ ΑΣΦΑΛΕΙΑΣ

Ιδιαίτερη προσοχή για τις εκδόσεις που διαθέτουν μονοκόμματο πίσω κάθισμα με τρία καθίσματα.



Η έκδοση αυτή διαφέρει στο ότι διαθέτει πίσω ζώνες ασφαλείας και προσκέφαλα μόνο στις πίσω πλαινές θέσεις. Μην επιτρέψετε ποτέ να καθίσει κάποιο άτομο στο μεσαίο πίσω κάθισμα.

Η ετικέτα **A** σας πληροφορεί ότι απαγορεύεται οι επιβάτες να κάθονται σε θέσεις διαφορετικές από τα παρεχόμενα καθίσματα.



Μετά από οποιοδήποτε χειρισμό των πίσω καθισμάτων, βεβαιωθείτε για τη σωστή τοποθέτηση και λειτουργία των πίσω ζωνών ασφαλείας.

ΠΡΟΣΘΕΤΕΣ ΔΙΑΤΑΞΕΙΣ ΑΣΦΑΛΕΙΑΣ

ΣΥΣΤΗΜΑΤΑ ΠΟΥ ΣΥΜΠΛΗΡΩΝΟΥΝ ΤΗΝ ΕΜΠΡΟΣ ΖΩΝΗ

Ανάλογα με το αυτοκίνητο, πρόκειται για τα παρακάτω συστήματα:

- προεντατήρες ζωνών ασφαλείας,
- μηχανισμοί περιορισμού της δύναμης για το θώρακα,
- Airbags οδηγού και συνοδηγού.

Τα συστήματα αυτά έχουν προβλεφθεί να λειτουργούν ανεξάρτητα ή από κοινού σε πε- ριπτώσεις μετωπικών συγκρούσεων.

Ανάλογα με τη βιαιότητα της σύγκρουσης, το σύστημα μπορεί να προκαλέσει:

- μπλοκάρισμα της ζώνης ασφαλείας,
- τον προεντατήρα ζώνης ασφαλείας, για να πιέσει τον επιβάτη στο κάθισμά του, μαζί με τον περιοριστή δύναμης,
- το μετωπικό airbag.



Ο airbag του συνοδηγού προστατεύει τον/τους μπροστινό(-ούς) επιβάτη(-ες) (ανάλογα με το εάν υπάρχει συμβατικό ή μονοκόμματο κάθισμα εμπρός).

Προεντατήρες



Οι προεντατήρες χρησιμεύουν στο να πιέζουν τη ζώνη επάνω στο σώμα, στο να πιέζουν τον επιβάτη στο κάθισμά του αυξάνοντας έτσι την αποτελεσματικότητα της ζώνης.

Με ανοικτό διακόπτη, σε περίπτωση βίαιης μετωπικής σύγκρουσης και ανάλογα με τη βιαιότητα της σύγκρουσης, το σύστημα μπορεί να ενεργοποιήσει ένα έμβολο, το οποίο τραβάει ακαριαία τη ζώνη.

Μηχανισμός περιορισμού της δύναμης

Μετά από ένα συγκεκριμένο όριο βιαιότητας της σύγκρουσης, ο μηχανισμός αυτός ενεργοποιείται για να πε-

ριορίσει, σε ανεκτά επίπεδα, τις δυνάμεις που εξασκεί η ζώνη στο σώμα.



- Μετά από ένα ατύχημα, ζητήστε έλεγχο του συνόλου των μέσων συγκράτησης
- Απαγορεύεται αυστηρά οποιαδήποτε εργασία σε οποιοδήποτε εξάρτημα του συστήματος ασφαλείας (προεντατήρες, Airbags, υπολογιστές, καλωδίωση) όπως και η επαναχρησιμοποίηση των εξαρτημάτων του συστήματος σε οποιοδήποτε άλλο αυτοκίνητο, ακόμη και του ίδιου τύπου.
- Μόνο το ειδικευμένο προσωπικό του επίσημου δικτύου της μάρκας είναι εξουσιοδοτημένο να εκτελεί εργασίες στο σύστημα Airbags, για την αποφυγή ανεπιθύμητων ενεργοποιήσεων του συστήματος οι οποίες ενδέχεται να προκαλέσουν τραυματισμό.
- Ο έλεγχος των ηλεκτρικών χαρακτηριστικών του πυροκροτητή πρέπει να πραγματοποιείται αποκλειστικά από ειδικά εκπαιδευμένο προσωπικό, που χρησιμοποιεί τον κατάλληλο εξοπλισμό.

- Όταν πρόκειται να αποσύρετε το αυτοκίνητό σας από την κυκλοφορία, ζητήστε από εξουσιοδοτημένο αντιπρόσωπο να απενεργοποιήσει τη γεννήτριας αερίου προεντατήρων και Airbags.

μετωπικοί Airbags οδηγού και συνοδηγού



Στερεώνονται στα μπροστινά καθίσματα στην πλευρά του οδηγού και, ανάλογα με το μοντέλο του αυτοκινήτου, και στην πλευρά του συνοδηγού.

Ανάλογα με το αυτοκίνητο, μια ένδειξη "airbag" στο τιμόνι και στο ταμπλό (πε-

ριοχή airbag **A**) επιβεβαιώνει την παρουσία αυτού του εξοπλισμού.

Κάθε σύστημα airbag αποτελείται από:

- έναν airbag και τη γεννήτρια αερίου, που είναι τοποθετημένα στο τιμόνι για τον οδηγό και στο ταμπλό για το συνοδηγό,
- έναν ηλεκτρονικό υπολογιστή παρακολούθησης του συστήματος που ελέγχει τον ηλεκτρικό πυροκροτητή της γεννήτριας αερίου,
- ένα ειδικό ενδεικτικό προειδοποίησης ,

- ανεξάρτητοι αισθητήρες.

Λειτουργία

Το σύστημα μπορεί να λειτουργήσει μόνο όταν ο διακόπτης του αυτοκινήτου είναι ανοικτός.

Σε περίπτωση βίαιης **μετωπικής** σύγκρουσης, ο(οι) airbag φουσκώνει(-ουν) γρήγορα, επιτρέποντας έτσι την απόσβεση της πρόσκρουσης του κεφαλιού και του θώρακα του οδηγού επάνω στο τιμόνι και του μπροστινού επιβάτη στο ταμπλό. Στη συνέχεια, ο(οι) αερόσακος(-οι) ξεφουσκώνει(-ουν) αμέσως μετά τη σύγκρουση για να διευκολύνει(-ουν) την άμεση απομάκρυνση των επιβατών από το αυτοκίνητο.

ΠΡΟΣΘΕΤΕΣ ΔΙΑΤΑΞΕΙΣ ΑΣΦΑΛΕΙΑΣ

Προβλήματα στη λειτουργία



Αυτή η προειδοποιητική ένδειξη ανάβει μόλις ανοίξετε τον διακόπτη του κινητήρα και σβήνει μερικά δευτερόλεπτα αργότερα.

Εάν δεν ανάβει όταν ανοίγετε τον διακόπτη κινητήρα ή εάν ανάψει όταν ο κινητήρας είναι σε λειτουργία, αυτό υποδηλώνει μια βλάβη στο σύστημα.

Συμβουλευθείτε το συντομότερο έναν Εξουσιοδοτημένο Επισκευαστή της μάρκας.

Η προστασία σας θα είναι μειωμένη μέχρι να αποκατασταθεί αυτό το πρόβλημα.



Το σύστημα airbag λειτουργεί με πυροτεχνική μέθοδο. Αυτό εξηγεί γιατί, κατά το άνοιγμα του

αερόσακου, παράγει θερμότητα, απελευθερώνει καπνό (κάτι που δεν σημαίνει την έναρξη πυρκαγιάς) και προκαλεί έναν θόρυβο εκτόνωσης. Το άνοιγμα του αερόσακου, το οποίο πρέπει να γίνει στιγμιαία, μπορεί να προκαλέσει τραυματισμούς ή άλλες ενοχλήσεις στην επιφάνεια του δέρματος

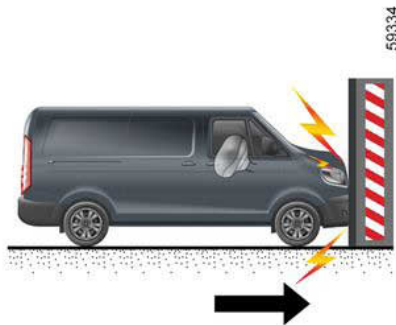

Στις παρακάτω περιπτώσεις ενεργοποιούνται οι προεντατήρες ή οι Airbags.

Σε περίπτωση μετωπικής σύγκρουσης σε άκαμπτη (μη παραμορφώσιμη) επιφάνεια με ταχύτητα σύγκρουσης ίση με ή μεγαλύτερη από 25 χλμ./ώρα.

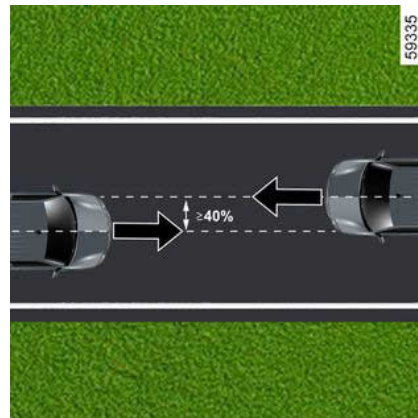

Σε περίπτωση μετωπικής σύγκρουσης με άλλο αυτοκίνητο ίδιας ή μεγαλύτερης κατηγορίας και επιφάνεια σύγκρουσης ίση ή μεγαλύτερη από 40 %, όπου η ταχύτητα και των δύο αυτοκινήτων είναι ίση ή μεγαλύτερη από 56 χλμ./ώρα.

ΠΡΟΣΘΕΤΕΣ ΔΙΑΤΑΞΕΙΣ ΑΣΦΑΛΕΙΑΣ

2

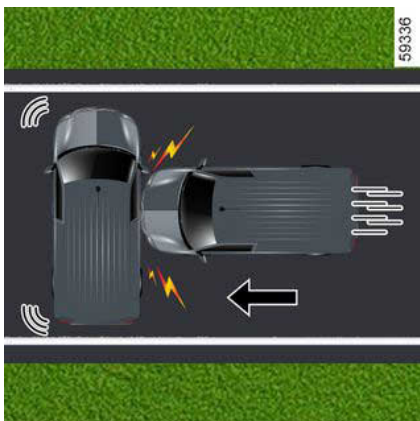

Σε περίπτωση πλευρικής σύγκρουσης με άλλο αυτοκίνητο ίδιας ή ανώτερης κατηγορίας, με ταχύτητα σύγκρουσης ίση με ή μεγαλύτερη από 50 χλμ./ώρα.

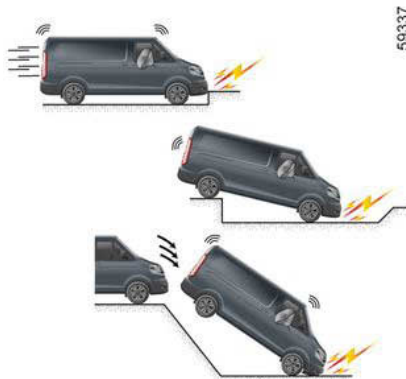

Οι προεντατήρες ή Airbags μπορεί να ενεργοποιηθούν από:

- πρόσκρουση κάτω από το όχημα (π.χ. κράσπεδο πεζοδρομίου),
- λακούβες,
- πτώση ή ανώμαλη προσγείωση,
- πέτρες,
- ...



Οι προεντατήρες ή Airbags μπορεί να μην ενεργοποιηθούν από:

- οπίσθια σύγκρουση, οποιασδήποτε σφοδρότητας,
- ανατροπή του αυτοκινήτου,

ΠΡΟΣΘΕΤΕΣ ΔΙΑΤΑΞΕΙΣ ΑΣΦΑΛΕΙΑΣ

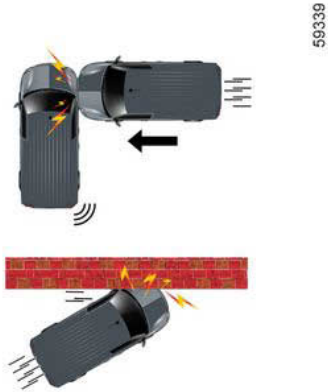

- πλευρική σύγκρουση στο μπροστινό ή πίσω μέρος του αυτοκινήτου,
- μετωπική σύγκρουση με εμπόδιο, υπό οξεία γωνία,
- ...

Προσοχή

2

Οι συμβουλές που ακολουθούν έχουν σκοπό την ομαλή λειτουργία του airbag καθώς και την αποφυγή της λανθασμένης ενεργοποίησής του, γεγονός που θα μπορούσε να προκαλέσει σοβαρές σωματικές βλάβες.



Προειδοποιήσεις σχετικά με airbag

- Μην επεμβαίνετε στο τιμόνι ή στον αερόσακο.
- Απαγορεύεται οποιαδήποτε επικάλυψη του αερόσακου του τιμονιού.
- Μην τοποθετείτε κανένα αντικείμενο (καρφίτσα, σήμα, ρολόι χειρός, βάση τηλεφώνου, ...) επάνω στον αερόσακο.
- Απαγορεύεται η αποσυναρμολόγηση του τιμονιού (εκτός εάν πραγματοποιηθεί από το ειδικά εκπαιδευμένο προσωπικό του Επίσημου Δικτύου της μάρκας).
- Μην κάθεστε πολύ κοντά στο τιμόνι: λάβετε μια θέση οδήγησης, όπου οι βραχίονές σας είναι ελαφρώς λυγισμένοι ➔ 72. Αυτό διασφαλίζει επαρκή χώρο για τη σωστή και αποτελεσματική ενεργοποίηση του αερόσακου.

Προειδοποιήσεις σε σχέση με τον συνεπιβάτη airbag

- Μην στερεώνετε και μην κολλάτε κανένα αντικείμενο (κονκάρδα, λογότυπο, ρολόι, βάση τηλεφώνου, κ.λπ.) στο ταμπλό, στη θέση που βρίσκεται ο airbag ή στην περιοχή γύρω από αυτόν.
- Δεν πρέπει να παρεμβάλεται κανένα αντικείμενο ανάμεσα στο ταμπλό και τον συνεπιβάτη (ζώο, ομπρέλα, μπαστούνι, πακέτα, ...).
- Ο συνεπιβάτης δεν επιτρέπεται να βάζει τα πόδια επάνω στο ταμπλό ή στο κάθισμα γιατί αυτές οι θέσεις του σώματος γίνονται αιτία σοβαρών τραυματισμών. Γενικά, όλα τα μέρη του σώματος (γόνατα, χέρια, κεφάλι...) πρέπει να διατηρούνται σε κάποια απόσταση από το ταμπλό
- Επανενεργοποιήστε τα συστήματα που συμπληρώνουν τη ζώνη ασφαλείας του συνοδηγού, μόλις αφαιρέσετε ένα παιδικό κάθισμα, ώστε να εξασφαλίσετε την προστασία του συνοδηγού σε περίπτωση σύγκρουσης.

ΑΠΑΓΟΡΕΥΕΤΑΙ Η ΤΟΠΟΘΕΤΗΣΗ ΠΑΙΔΙΚΟΥ ΚΑΘΙΣΜΑΤΟΣ ΣΤΟ ΚΑΘΙΣΜΑ ΤΟΥ ΣΥΝΟΔΗΓΟΥ, ΕΑΝ ΔΕΝ ΕΧΟΥΝ ΑΠΕΝΕΡΓΟΠΟΙΗΘΕΙ ΤΑ ΕΠΙΠΛΕΟΝ ΣΥΣΤΗΜΑΤΑ ΤΗΣ ΖΩΝΗΣ ΑΣΦΑΛΕΙΑΣ ΤΟΥ ΣΥΝΟΔΗΓΟΥ ➔ 120.

Συσκευές πλευρικής προστασίας

Πλευρικοί Airbags

Αυτοί οι airbag μπορούν να τοποθετηθούν στα εμπρός καθίσματα και ξεδιπλώνουν στην πλευρά των καθισμάτων (από τη μεριά της πόρτας), ώστε να προστατεύουν τους επιβάτες σε περίπτωση σφοδρής πλευρικής σύγκρουσης.



Ανάλογα με το μοντέλο του αυτοκινήτου, μια ένδειξη στο παρμπρίζ σας υπενθυμίζει την ύπαρξη των συμπληρωματικών μέσων συγκράτησης (airbag, προεντατήρων κλπ.) στην καμπίνα επιβατών.



Το airbag ανοίγει από τις σχισμές στις πλάτες των εμπρός καθισμάτων (από τη μεριά της πόρτας): Απαγορεύεται η τοποθέτηση αντικειμένων σε αυτές τις σχισμές.

Προσοχή

2



Προειδοποίηση σε σχέση με τον πλευρικό αερόσακο airbag

- **Τοποθέτηση καλυμμάτων καθισμάτων:** τα καθίσματα που είναι εξοπλισμένα με airbag απαιτούν καλύμματα ειδικά σχεδιασμένα για το αυτοκίνητό σας. Συμβουλευθείτε ένα Επίσημο Συνεργείο της μάρκας για να μάθετε εάν τέτοια καλύμματα είναι διαθέσιμα. Η χρήση οποιουδήποτε άλλου καλύμματος (ή καλύμματος ειδικού για άλλο αυτοκίνητο) ενδέχεται να επηρεάσει την καλή λειτουργία αυτών των Airbags και να έχει επιπτώσεις στην ασφάλειά σας.
- Μην τοποθετείτε πρόσθετο εξοπλισμό, αντικείμενα ή και ένα ζώο ανάμεσα στην πλάτη του καθίσματος, την πόρτα και τις εσωτερικές επενδύσεις. Επίσης μην καλύπτετε την πλάτη του καθίσματος με αντικείμενα, όπως ρούχα ή αξεσουάρ. Αυτό ενδέχεται να επηρεάσει την καλή λειτουργία του αερόσακου ή να προκαλέσει τραυματισμό κατά την ανάπτυξη του airbag.
- Απαγορεύεται οποιαδήποτε αποσυναρμολόγηση ή τροποποίηση του καθίσματος και των εσωτερικών επενδύσεων, εκτός εάν πραγματοποιηθεί από το ειδικά εκπαιδευμένο προσωπικό του Επίσημου Δικτύου της μάρκας.
- Ο χώρος ανάμεσα στις πλάτες των εμπρός καθισμάτων (από τη μεριά της πόρτας) και τις επενδύσεις αντιστοιχεί στην περιοχή ανάπτυξης του airbag: απαγορεύεται η τοποθέτηση αντικειμένων σε αυτήν την περιοχή.

Συμπληρωματικές μέθοδοι συγκράτησης

Οι συμβουλές που ακολουθούν έχουν σκοπό την ομαλή λειτουργία του airbag καθώς και την αποφυγή της λανθασμένης ενεργοποίησής του, γεγονός που θα μπορούσε να προκαλέσει σοβαρές σωματικές βλάβες.

2



Ο airbag έχει σχεδιαστεί ώστε να συμπληρώνει τη δράση της ζώνης ασφαλείας. Ο airbag και η ζώνη ασφαλείας αποτελούν αναπόσπαστα μέρη του ίδιου συστήματος προστασίας. Επομένως, είναι απαραίτητο να φοράτε πάντοτε τη ζώνη ασφαλείας. Εάν οι επιβάτες δεν φορούν τη ζώνη ασφαλείας, εκτίθενται σε κίνδυνο σοβαρού τραυματισμού σε περίπτωση ατυχήματος. Ενδέχεται, επίσης, να αυξηθεί ο κίνδυνος επιφανειακών μικροτραυματισμών, κατά την ενεργοποίηση του airbag, αν και αυτοί οι μικροτραυματισμοί είναι πάντα πιθανοί με τους αερόσακους.

Σε περιπτώσεις ανατροπής ή οπίσθιας σύγκρουσης, ακόμη και ισχυρής, η ενεργοποίηση των προεντατήρων ή των Airbags δεν είναι συστηματική. Χτυπήματα στο κάτω μέρος του αυτοκινήτου, όπως σε πεζοδρόμια, λακκούβες, πέτρες... μπορεί να προκαλέσουν ενεργοποίηση αυτών των συστημάτων.

- Η επέμβαση και τροποποίηση σε ολόκληρο το σύστημα airbag (airbag, προεντατήρες, ECU, καλωδιώσεις, κ.λπ.), **απαγορεύεται αυστηρά** (εκτός εάν πραγματοποιηθεί από το ειδικά εκπαιδευμένο προσωπικό του επίσημου δικτύου).
- Για την εξασφάλιση της σωστής λειτουργίας συστήματος και την αποφυγή ανεπιθύμητων ενεργοποιήσεων που μπορούν να προκαλέσουν τραυματισμό, μόνο το ειδικά εκπαιδευμένο προσωπικό του Επίσημου Δικτύου της μάρκας είναι εξουσιοδοτημένο να επεμβαίνει στο σύστημα του airbag.
- Για λόγους ασφαλείας, ελέγξτε το σύστημα του airbag σε περίπτωση ατυχήματος, κλοπής ή απόπειρας κλοπής του αυτοκινήτου σας.
- Κατά την πώληση ή το δανεισμό του αυτοκινήτου, ενημερώστε τον νέο αγοραστή για αυτούς τους όρους κατά την παράδοση αυτού του εγχειριδίου χρήσης του αυτοκινήτου.
- Όταν πρόκειται να αποσύρετε το αυτοκίνητο από την κυκλοφορία, ζητήστε από ένα επίσημο συνεργείο της μάρκας να απενεργοποιήσει τη(τις) γεννήτρια(-ες) αερίου.

ΠΡΟΣΘΕΤΕΣ ΔΙΑΤΑΞΕΙΣ ΑΣΦΑΛΕΙΑΣ

Προβλήματα στη λειτουργία

2



Το ενδεικτικό προειδοποίησης 1  ανάβει μόλις ανοίξετε τον διακόπτη του κινητήρα και σβήνει μερικά δευτερόλεπτα αργότερα.

Εάν δεν ανάβει όταν ανοίγετε τον διακόπτη κινητήρα ή εάν ανάψει όταν ο κινητήρας είναι σε λειτουργία, αυτό υποδηλώνει μια βλάβη στο σύστημα.

Συμβουλευθείτε το συντομότερο τον εγκεκριμένο αντιπρόσωπό σας. Οποιαδήποτε καθυστέρηση μπορεί να οδηγήσει σε απώλεια της αποτελεσματικότητας αυτού του συστήματος.

Γενικά

Μεταφορά παιδιών

Φροντίστε για τη συμμόρφωση με τη νομοθεσία της χώρας σας.

Το παιδί, όπως και ο ενήλικας, πρέπει να κάθεται σωστά στο κάθισμά του και να είναι δεμένο, όποια και αν είναι η διαδρομή. Είστε υπεύθυνοι για τα παιδιά που μεταφέρετε.

Ένα παιδί δεν είναι ενήλικας σε σύγκριση. Τα παιδιά διατρέχουν κίνδυνο συγκεκριμένων τραυματισμών καθώς οι μύες και τα οστά τους δεν έχουν αναπτυχθεί πλήρως. Η ζώνη ασφαλείας από μόνη της δεν παρέχει κατάλληλη προστασία. Χρησιμοποιήστε ένα εγκεκριμένο παιδικό κάθισμα και βεβαιωθείτε ότι το χρησιμοποιείτε σωστά.



Για να εμποδίσετε το άνοιγμα των πορτών, χρησιμοποιήστε τη λειτουργία "Παιδική ασφάλεια" → 60.



Μια σύγκρουση με 50 χλμ./ώρα αντιστοιχεί σε μια πτώση από ύψος 10 μέτρων. Το να μην ασφαλίσετε ένα παιδί με τη ζώνη ασφαλείας του ισοδυναμεί με το να το αφήνετε να παίζει σ' ένα μπαλκόνι τετάρτου ορόφου χωρίς κάγκελα προστασίας! Μην κρατάτε ποτέ ένα παιδί στην αγκαλιά σας. Σε περίπτωση ατυχήματος, δεν θα μπορέσετε να το συγκρατήσετε, ακόμη και αν είστε δεμένοι. Εάν το αυτοκίνητό σας ενεπλάκη σε ατύχημα στο δρόμο, αντικαταστήστε το παιδικό κάθισμα και ζητήστε έλεγχο των ζωνών ασφαλείας.



Ευθύνη του οδηγού κατά τη στάθμευση ή στάση του οχήματος

Μην αφήνετε ποτέ μόνο στο όχημά σας ένα ζώο, ένα παιδί ή έναν μη αυτοεξυπηρετούμενο ενήλικα, ακόμη και για μικρό χρονικό διάστημα. Αυτά τα άτομα ή ζώα μπορεί να κινδυνεύσουν ή να θέσουν σε κίνδυνο άλλα άτομα ξεκινώντας τον κινητήρα, ενεργοποιώντας εξοπλισμούς όπως τα ηλεκτρικά παράθυρα, ή κλειδώνοντας τις πόρτες. Επιπλέον, όταν κάνει ζέστη ή/και έχει ηλιοφάνεια, πρέπει να θυμάστε ότι η εσωτερική θερμοκρασία της καμπίνας αυξάνεται πολύ γρήγορα.

ΚΙΝΔΥΝΟΣ ΘΑΝΑΤΟΥ Ή ΣΟΒΑΡΟΥ ΤΡΑΥΜΑΤΙΣΜΟΥ.

Χρήση ενός παιδικού καθίσματος

Το επίπεδο προστασίας που προσφέρεται από το παιδικό κάθισμα εξαρτάται από την ικανότητά του να συγκρατήσει το παιδί σας και από την τοποθέτησή του. Η εσφαλμένη τοποθέτηση μειώνει την προστασία του παι-

ΑΣΦΑΛΕΙΑ ΠΑΙΔΙΩΝ

σε περίπτωση απότομου φρεναρίσματος ή σύγκρουσης

Πριν αγοράσετε ένα παιδικό κάθισμα, βεβαιωθείτε ότι συμμορφώνεται με τη νομοθεσία της χώρας όπου βρίσκεστε και ότι η τοποθέτησή του στο αυτοκίνητό σας είναι δυνατή Συμβουλευθείτε ένα Επίσημο Συνεργείο της μάρκας για να μάθετε ποια καθίσματα συνιστώνται για το αυτοκίνητό σας

Οι κανονισμοί για τη μεταφορά παιδιών είναι συγκεκριμένοι σε κάθε χώρα. Η χρήση παιδικού καθίσματος κατά τη μεταφορά εξαρτάται από την ηλικία ή/και το μέγεθος ή/και το βάρος του παιδιού. Για παιδιά που δεν χρειάζεται να μεταφερθούν σε παιδικό κάθισμα, βεβαιωθείτε ότι η ζώνη ασφαλείας είναι σωστά ρυθμισμένη και δεμένη. Σε κάθε περίπτωση, είστε υποχρεωμένοι να συμμορφώνεστε με τους κανονισμούς της χώρας στην οποία βρίσκεστε.

Πριν τοποθετήσετε ένα παιδικό κάθισμα, διαβάστε τις οδηγίες χρήσης του και τηρήστε αυτές τις οδηγίες. Σε περίπτωση δυσκολιών κατά την τοποθέτηση, επικοινωνήστε με τον κατασκευαστή του εξοπλισμού. Φυλάξτε τις οδηγίες χρήσης μαζί με το κάθισμα.



Δίνετε το παράδειγμα δένοντας τη ζώνη σας και μάθετε στο παιδί σας:

- να δένονται σωστά,
- να μπαίνουνε και να βγαίνουνε πάντα από το αυτοκίνητο στην αντίθετη πλευρά από την κυκλοφορία.

Μη χρησιμοποιείτε μεταχειρισμένο παιδικό κάθισμα ή που δεν συνοδεύεται από οδηγίες χρήσης. Φροντίστε ώστε κανένα αντικείμενο, μέσα ή κοντά στο παιδικό κάθισμα, να μην εμποδίζει την τοποθέτησή του.



Μην αφήνετε ποτέ ένα παιδί χωρίς επίβλεψη μέσα στο όχημα.

Βεβαιωθείτε ότι το παιδί σας είναι πάντα δεμένο και ότι η ζώνη ή ο ιμάντας ασφαλείας που χρησιμοποιείτε είναι σωστά τοποθετημένα και ρυθμισμένα. Να αποφεύγετε τα ογκώδη ρούχα που θα μπορούσαν να προκαλέσουν χαλάρωση των ζωνών ασφαλείας ➔ 72.

Μην αφήνετε το παιδί σας να βγάζει το κεφάλι ή τα χέρια του από το παράθυρο.

Ελέγχετε ότι το παιδί διατηρεί μια σωστή στάση σε όλη τη διάρκεια της διαδρομής, κυρίως όταν κοιμάται.

ΑΣΦΑΛΕΙΑ ΠΑΙΔΙΩΝ

Επιλογή παιδικού καθίσματος

Παιδικά καθίσματα με την πλάτη προς το εμπρός μέρος του αυτοκινήτου



Το κεφάλι του μωρού είναι, αναλογικά, πιο βαρύ από του ενήλικα και ο λαιμός του είναι ιδιαίτερα ευαίσθητος. Μεταφέρετε το παιδί όσο το δυνατόν περισσότερο σε αυτήν τη θέση (τουλάχιστον μέχρι την ηλικία των 2 ετών). Έτσι συγκρατείται το κεφάλι και ο λαιμός.

Επιλέξτε ένα κάθισμα-θύλακα για καλύτερη πλευρική προστασία και αντικαταστήστε το μόλις το κεφάλι του παιδιού είναι ψηλότερα από το κέλυφος του καθίσματος.

Παιδικά καθίσματα με το πρόσωπο προς το εμπρός μέρος του αυτοκινήτου



Έως 18 κιλά ή 4 ετών, το παιδί μπορεί να ταξιδέψει σε κάθισμα με το πρόσωπο προς τα εμπρός. Επιλέξτε τη θέση σας ανάλογα με το μέγεθος του παιδιού: το κεφάλι και η κοιλιά τους είναι οι περιοχές που πρέπει να προστατεύονται περισσότερο. Ένα παιδικό κάθισμα με το πρόσωπο προς το εμπρός μέρος του αυτοκινήτου, καλά στερεωμένο στο όχημα, μειώνει τον κίνδυνο χτυπήματος στο κεφάλι. Μεταφέρετε το παιδί σας καθισμένο σε παιδικό κάθισμα με το πρόσωπο προς το εμπρός μέρος του αυτοκινήτου με ιμάντα εφόσον το επιτρέπει το μέγεθός του.

Επιλέξτε ένα κάθισμα-θύλακα για καλύτερη πλευρική προστασία.

Καθίσματα booster



Από τα 15 κιλά ή από ηλικία 4 ετών, το παιδί μπορεί να ταξιδέψει επάνω σε ένα κάθισμα booster, το οποίο επιτρέπει την προσαρμογή της ζώνης ασφαλείας στο σώμα του. Το κάθισμα booster πρέπει να διαθέτει οδηγούς, οι οποίοι τοποθετούν τη ζώνη ασφαλείας στους μηρούς του παιδιού και όχι πάνω στο στομάχι. Συνιστάται η χρήση μιας πλάτης ρυθμιζόμενης καθ' ύψος και με οδηγό για την τοποθέτηση της ζώνης ασφαλείας στο κέντρο του ώμου. Σε καμία περίπτωση δεν πρέπει να βρίσκεται στο λαιμό ή στο βραχίονα.

ΑΣΦΑΛΕΙΑ ΠΑΙΔΙΩΝ

Επιλέξτε ένα κάθισμα-θύλακα για καλύτερη πλευρική προστασία.

2

επιλογή της στερέωσης του παιδικού καθίσματος

Στερέωση με τη ζώνη ασφαλείας

Η ζώνη ασφαλείας πρέπει να είναι ρυθμισμένη ώστε να διασφαλίζεται η λειτουργία της σε περίπτωση απότομου φρεναρίσματος ή σύγκρουσης.

Τηρείτε τις διαδρομές του ιμάντα που υποδεικνύει ο κατασκευαστής του παιδικού καθίσματος.

Ελέγχετε πάντοτε το δέσιμο της ζώνης ασφαλείας, τραβώντας την κι έπειτα τεντώνοντάς την στο μέγιστο ενώ πιέζετε το παιδικό κάθισμα.

Βεβαιωθείτε ότι το κάθισμα συγκρατείται σωστά μετακινώντας το αριστερά/δεξιά και εμπρός/πίσω: το κάθισμα πρέπει να παραμένει απόλυτα σταθερό.

Βεβαιωθείτε ότι το παιδικό κάθισμα δεν έχει τοποθετηθεί λοξά και ότι δεν στηρίζεται πάνω σε κάποιο παράθυρο.



Μη χρησιμοποιείτε παιδικό κάθισμα εάν ενδέχεται να απασφαλίσει τη ζώνη ασφαλείας που το συγκρατεί: το έδρανο του καθίσματος δεν πρέπει να ακουμπάει στην πόρτη ή/και στο κούμπωμα της ζώνης ασφαλείας.



Η ζώνη ασφαλείας δεν πρέπει ποτέ να είναι χαλαρή ή στριμμένη. Μην την περνάτε ποτέ κάτω από τον βραχίονα ούτε πίσω από την πλάτη σας. Βεβαιωθείτε ότι η ζώνη ασφαλείας δεν έχει υποστεί ζημιά από αιχμηρά άκρα. Εάν η ζώνη ασφαλείας δεν λειτουργεί κανονικά, δεν μπορεί να προστατέψει το παιδί. Συμβουλευθείτε ένα Επίσημο Συνεργείο της μάρκας. Μη χρησιμοποιείτε αυτή τη θέση αν δεν έχει επισκευαστεί η ζώνη ασφαλείας.



Καμία τροποποίηση δεν επιτρέπεται να πραγματοποιείται στα εργοστασιακά τοποθετημένα εξαρτήματα του συστήματος συγκράτησης (ζώνες ασφαλείας, καθίσματα και οι βάσεις τους).

ΠΑΙΔΙΚΑ ΚΑΘΪΣΜΑΤΑ

Τοποθέτηση του παιδικού καθίσματος, γενικά

Ορισμένες θέσεις δεν είναι κατάλληλες για την τοποθέτηση παιδικών καθισμάτων. Τα παρακάτω σχεδιαγράμματα σας δείχνουν πως να στερεώσετε ένα παιδικό κάθισμα.

Οι τύποι παιδικών καθισμάτων που αναφέρονται μπορεί να μην είναι διαθέσιμοι. Πριν χρησιμοποιήσετε ένα άλλο παιδικό κάθισμα, ενημερωθείτε από τον κατασκευαστή για να βεβαιωθείτε ότι είναι δυνατή η τοποθέτηση.

Εμπρός καθίσματα

Η νομοθεσία για τη μεταφορά παιδιού στη θέση του συνοδηγού διαφέρει σε κάθε χώρα. Συμβουλευθείτε την ισχύουσα νομοθεσία και τηρήστε τις υποδείξεις στα παρακάτω διαγράμματα.

Πριν τοποθετήσετε ένα παιδικό κάθισμα σε αυτή τη θέση (εφόσον επιτρέπεται):

- χαμηλώστε τη ζώνη ασφαλείας όσο το δυνατό περισσότερο,
- Για τα αυτοκίνητα που διαθέτουν τέτοιο εξοπλισμό, μετατοπίστε το κάθισμα όσο το δυνατό περισσότερο προς τα πίσω,
- για τα αυτοκίνητα που διαθέτουν τέτοιο εξοπλισμό, κλίνετε ελαφρά την πλάτη σε σχέση με την κατακόρυφο (25° περίπου),

– στα αυτοκίνητα που διαθέτουν τέτοιο εξοπλισμό, ανυψώστε την έδρα του καθίσματος όσο το δυνατόν περισσότερο.

Ανεβάζετε πάντα πλήρως το προσκέφαλο του καθίσματος, ώστε να μην παρεμποδίζει το παιδικό κάθισμα ➔ 65.

Αφού τοποθετήσετε το παιδικό κάθισμα, όταν αυτό είναι δυνατό, μπορείτε να μετακινήσετε το κάθισμα του αυτοκινήτου προς τα εμπρός εάν είναι απαραίτητο (έτσι ώστε να αφήνετε επαρκή χώρο στις πίσω θέσεις για τους επιβάτες ή άλλα παιδικά καθίσματα). Στην περίπτωση όπου το παιδικό κάθισμα είναι τύπου με την πλάτη προς το εμπρός μέρος του αυτοκινήτου, φροντίστε να μην έρχεται σε επαφή με το ταμπλό ή να μην είναι τοποθετημένο όσο το δυνατόν περισσότερο προς τα εμπρός.

Μην τροποποιείτε τις άλλες ρυθμίσεις, αφού τοποθετήσετε το παιδικό κάθισμα.



**ΚΙΝΔΥΝΟΣ ΘΑΝΑΤΟΥ
Ή ΣΟΒΑΡΩΝ ΤΡΑΥΜΑ-
ΤΙΣΜΩΝ:**

πριν εγκαταστήσετε ένα παιδικό κάθισμα στη θέση του εμπρός συνεπιβάτη, βεβαιωθείτε ότι ο airbag είναι απενεργοποιημένος ➔ 120.

ΠΑΙΔΙΚΑ ΚΑΘΙΣΜΑΤΑ

Στερέωση με ζώνη ασφαλείας

2

Έκδοση επαγγελματικού φορτηγού 2 θέσεων

Διάγραμμα τοποθέτησης



ΠΑΙΔΙΚΑ ΚΑΘΙΣΜΑΤΑ

 Ελέγξτε την κατάσταση του airbag πριν αφήσετε να καθίσει ένας επιβάτης ή τοποθετήσετε ένα παιδικό κάθισμα.

 Κάθισμα ακατάλληλο για την τοποθέτηση παιδικών καθισμάτων.

 Κάθισμα εξοπλισμένο για την τοποθέτηση εγκεκριμένου καθίσματος "γενικού τύπου" με χρήση ζώνης ασφαλείας.

 Θέση που επιτρέπει παιδικό κάθισμα με έγκριση "B2" να στερεώνεται με ζώνη ασφαλείας.



Η χρήση ενός συστήματος ασφάλειας για παιδιά ακατάλληλου για αυτό το αυτοκίνητο δεν θα προστατεύει σωστά το μωρό ή το παιδί Υπάρχει κίνδυνος σοβαρού ή θανατηφόρου τραυματισμού



ΚΙΝΔΥΝΟΣ ΘΑΝΑΤΟΥ Ή ΣΟΒΑΡΩΝ ΤΡΑΥΜΑΤΙΣΜΩΝ: πριν εγκαταστήσετε ένα παιδικό κάθισμα στη θέση του εμπρός συνεπιβάτη, βεβαιωθείτε ότι ο airbag είναι απενεργοποιημένος ➔ 120.



Βεβαιωθείτε ότι το παιδί σας είναι πάντα δεμένο και ότι η ζώνη ή ο ιμάντας ασφαλείας που χρησιμοποιείτε είναι σωστά τοποθετημένα και προσαρμοσμένα ➔ 91.
Εάν είναι απαραίτητο, ρυθμίστε ανάλογα τη θέση του καθίσματος.

ΠΑΙΔΙΚΑ ΚΑΘΙΣΜΑΤΑ

Πίνακας εγκατάστασης

Στον παρακάτω πίνακα επαναλαμβάνονται οι ίδιες πληροφορίες με εκείνες του προηγούμενου διαγράμματος για να εξασφαλιστεί η τήρηση των ισχυόντων κανονισμών.

Έκδοση επαγγελματικού φορτηγού 2 θέσεων		Κάθισμα συνοδηγού	
Ομάδα του παιδικού καθίσματος	Βάρος του παιδιού	Airbag συνοδηγού απενεργοποιημένος	Χωρίς airbag συνοδηγού ή απενεργοποιημένο
Κάθισμα-θύλακας με την πλάτη προς το εμπρός μέρος του αυτοκινήτου Ομάδα 0 ή 0 +	< από 13 kg	X	U (1) (2)
Κάθισμα με την πλάτη προς το εμπρός μέρος του αυτοκινήτου Ομάδα 0 + και 1	< από 13 κιλά και 9 έως 18 κιλά	X	U (1) (2)
Κάθισμα με το πρόσωπο προς το εμπρός μέρος του αυτοκινήτου Ομάδα 1	9 έως 18 κιλά	U (2)	X
Κάθισμα booster Ομάδα 2 και 3	15 έως 25 κιλά και 22 έως 36 κιλά	U / B2 (2)	X

U = Για κάθισμα που επιτρέπει τη στερέωση με ζώνη ασφαλείας ενός παιδικού καθίσματος εγκεκριμένου ως "Universal", βεβαιωθείτε ότι είναι δυνατή η τοποθέτησή.

B2 = Έδρανο που επιτρέπει την τοποθέτηση παιδικού καθίσματος με έγκριση "B2" με τη ζώνη ασφαλείας: βεβαιωθείτε ότι μπορεί να τοποθετηθεί.

ΠΑΙΔΙΚΑ ΚΑΘΙΣΜΑΤΑ



ΚΙΝΔΥΝΟΣ ΘΑΝΑΤΟΥ Ή ΣΟΒΑΡΟΥ ΤΡΑΥΜΑΤΙΣΜΟΥ, πριν από την εγκατάσταση παιδικού καθίσματος:

(1) στο κάθισμα του συνοδηγού, βεβαιωθείτε ότι ο airbag έχει απενεργοποιηθεί ➔ **120**,

(2) τραβήξτε το κάθισμα του αυτοκινήτου όσο το δυνατόν πιο πίσω και πιο ψηλά. Ρυθμίστε ελαφρά την κλίση της πλάτης του καθίσματος ➔ **66**. Ρυθμίστε τη θέση της ζώνης ασφαλείας στη χαμηλότερη θέση. Εφόσον πραγματοποιηθεί η ρύθμιση, βεβαιωθείτε ότι η ζώνη ασφαλείας ασφαλίστηκε σωστά ➔ **72**.

2

ΠΑΙΔΙΚΑ ΚΑΘΙΣΜΑΤΑ

Έκδοση επαγγελματικού φορτηγού 3 θέσεων

2 Διάγραμμα τοποθέτησης



ΠΑΙΔΙΚΑ ΚΑΘΙΣΜΑΤΑ

 Ελέγξτε την κατάσταση του airbag πριν αφήσετε να καθίσει ένας επιβάτης ή τοποθετήσετε ένα παιδικό κάθισμα.

 Κάθισμα ακατάλληλο για την τοποθέτηση παιδικών καθισμάτων.

 Κάθισμα εξοπλισμένο για την τοποθέτηση εγκεκριμένου καθίσματος "γενικού τύπου" με χρήση ζώνης ασφαλείας.

 Θέση που επιτρέπει παιδικό κάθισμα με έγκριση "B2" να στερεώνεται με ζώνη ασφαλείας.



Η χρήση ενός συστήματος ασφάλειας για παιδιά ακατάλληλου για αυτό το αυτοκίνητο δεν θα προστατεύει σωστά το μωρό ή το παιδί Υπάρχει κίνδυνος σοβαρού ή θανατηφόρου τραυματισμού



ΚΙΝΔΥΝΟΣ ΘΑΝΑΤΟΥ Ή ΣΟΒΑΡΟΥ ΤΡΑΥΜΑΤΙΣΜΟΥ: πριν τοποθετήσετε ένα παιδικό κάθισμα στο κάθισμα του συνοδηγού, βεβαιωθείτε ότι το airbag έχει απενεργοποιηθεί ➔ **120**.



Βεβαιωθείτε ότι το παιδί σας είναι πάντα δεμένο και ότι η ζώνη ή ο ιμάντας ασφαλείας που χρησιμοποιείτε είναι σωστά τοποθετημένα και προσαρμοσμένα ➔ **91**.

Εάν είναι απαραίτητο, ρυθμίστε ανάλογα τη θέση του καθίσματος.

ΠΑΙΔΙΚΑ ΚΑΘΙΣΜΑΤΑ

Πίνακας εγκατάστασης

Στον παρακάτω πίνακα επαναλαμβάνονται οι ίδιες πληροφορίες με εκείνες του προηγούμενου διαγράμματος για να εξασφαλιστεί η τήρηση των ισχυόντων κανονισμών.

Έκδοση επαγγελματικού φορτηγού 3 θέσεων		Airbag ενεργοποιημένο στην πλευρά του συνοδηγού		Χωρίς airbag συνοδηγού ή απενεργοποιημένο	
Ομάδα του παιδικού καθίσματος	Βάρος του παιδιού	Μεσαία θέση συνοδηγού	Πλαϊνή θέση συνοδηγού	Μεσαία θέση συνοδηγού	Πλαϊνή θέση συνοδηγού
Κάθισμα-θύλακας με την πλάτη προς το εμπρός μέρος του αυτοκινήτου Ομάδα 0 ή 0 +	< από 13 kg	X	X	X	U (1)
Κάθισμα με την πλάτη προς το εμπρός μέρος του αυτοκινήτου Ομάδα 0 + και 1	< από 13 κιλά και 9 έως 18 κιλά	X	X	X	U (1)
Κάθισμα με το πρόσωπο προς το εμπρός μέρος του αυτοκινήτου Ομάδα 1	9 έως 18 κιλά	X	U / B2	X	X
Κάθισμα booster Ομάδα 2 και 3	15 έως 25 κιλά και 22 έως 36 κιλά	X	U / B2	X	X

U = Για κάθισμα που επιτρέπει τη στερέωση με ζώνη ασφαλείας ενός παιδικού καθίσματος εγκεκριμένου ως "Universal", βεβαιωθείτε ότι είναι δυνατή η τοποθέτησή.

B2 = Έδρανο που επιτρέπει την τοποθέτηση παιδικού καθίσματος με έγκριση "B2" με τη ζώνη ασφαλείας: βεβαιωθείτε ότι μπορεί να τοποθετηθεί.

ΠΑΙΔΙΚΑ ΚΑΘΙΣΜΑΤΑ



(1) **ΚΙΝΔΥΝΟΣ ΘΑΝΑΤΟΥ Ή ΣΟΒΑΡΟΥ ΤΡΑΥΜΑΤΙΣΜΟΥ**, πριν από την εγκατάσταση παιδικού καθίσματος: στο κάθισμα του συνοδηγού, βεβαιωθείτε ότι ο airbag έχει απενεργοποιηθεί ➔ 120.

2

ΠΑΙΔΙΚΑ ΚΑΘΙΣΜΑΤΑ

Έκδοση με διπλή καμπίνα 5-θέσεων

2

Διάγραμμα τοποθέτησης



ΠΑΙΔΙΚΑ ΚΑΘΙΣΜΑΤΑ

 Ελέγξτε την κατάσταση του airbag πριν αφήσετε να καθίσει ένας επιβάτης ή τοποθετήσετε ένα παιδικό κάθισμα.

 Κάθισμα ακατάλληλο για την τοποθέτηση παιδικών καθισμάτων.

 ΑΠΑΓΟΡΕΥΕΤΑΙ ΑΥΣΤΗΡΑ η μεταφορά κάποιου επιβάτη.

U Κάθισμα εξοπλισμένο για την τοποθέτηση εγκεκριμένου καθίσματος "γενικού τύπου" με χρήση ζώνης ασφαλείας.

B2 Θέση που επιτρέπει παιδικό κάθισμα με έγκριση "B2" να στερεώνεται με ζώνη ασφαλείας.



Η χρήση ενός συστήματος ασφάλειας για παιδιά ακατάλληλου για αυτό το αυτοκίνητο δεν θα προστατεύει σωστά το μωρό ή το παιδί Υπάρχει κίνδυνος σοβαρού ή θανατηφόρου τραυματισμού



ΚΙΝΔΥΝΟΣ ΘΑΝΑΤΟΥ Ή ΣΟΒΑΡΩΝ ΤΡΑΥΜΑΤΙΣΜΩΝ: πριν εγκαταστήσετε ένα παιδικό κάθισμα στη θέση του εμπρός συνεπιβάτη, βεβαιωθείτε ότι ο airbag είναι απενεργοποιημένος → **120**.



Βεβαιωθείτε ότι το παιδί σας είναι πάντα δεμένο και ότι η ζώνη ή ο ιμάντας ασφαλείας που χρησιμοποιείτε είναι σωστά τοποθετημένα και προσαρμοσμένα → **91**.
Εάν είναι απαραίτητο, ρυθμίστε ανάλογα τη θέση του καθίσματος.

ΠΑΙΔΙΚΑ ΚΑΘΙΣΜΑΤΑ

Πίνακας εγκατάστασης

Στον παρακάτω πίνακα επαναλαμβάνονται οι ίδιες πληροφορίες με εκείνες του προηγούμενου διαγράμματος για να εξασφαλιστεί η τήρηση των ισχυόντων κανονισμών.

Έκδοση με διπλή καμπίνα 5-θέσεων		Κάθισμα συνοδηγού		Πίσω πλαϊνές θέσεις	Πίσω μεσαία θέση
Ομάδα του παιδικού καθίσματος	Βάρος του παιδιού	Airbag συνοδηγού απενεργοποιημένος	Χωρίς airbag συνοδηγού ή απενεργοποιημένο		
Κάθισμα-θύλακας με την πλάτη προς το εμπρός μέρος του αυτοκινήτου Ομάδα 0 ή 0 +	< από 13 kg	X	U (1) (2)	X	X
Κάθισμα με την πλάτη προς το εμπρός μέρος του αυτοκινήτου Ομάδα 0 + και 1	< από 13 κιλά και 9 έως 18 κιλά	X	U (1) (2)	X	X
Κάθισμα με το πρόσωπο προς το εμπρός μέρος του αυτοκινήτου Ομάδα 1	9 έως 18 κιλά	U (2)	X	X	X
Κάθισμα booster Ομάδα 2 και 3	15 έως 25 κιλά και 22 έως 36 κιλά	U / B2 (2)	X	X	X

X = Κάθισμα ακατάλληλο για την τοποθέτηση παιδικού καθίσματος αυτού του τύπου.

U = Για κάθισμα που επιτρέπει τη στερέωση με ζώνη ασφαλείας ενός παιδικού καθίσματος εγκεκριμένου ως "Universal", βεβαιωθείτε ότι είναι δυνατή η τοποθέτηση.

ΠΑΙΔΙΚΑ ΚΑΘΙΣΜΑΤΑ

B2 = Έδρανο που επιτρέπει την τοποθέτηση παιδικού καθίσματος με έγκριση "B2" με τη ζώνη ασφαλείας: βεβαιωθείτε ότι μπορεί να τοποθετηθεί.

B3 = Έδρανο που επιτρέπει την τοποθέτηση παιδικού καθίσματος με έγκριση "B3" με τη ζώνη ασφαλείας: βεβαιωθείτε ότι μπορεί να τοποθετηθεί.



ΚΙΝΔΥΝΟΣ ΘΑΝΑΤΟΥ Ή ΣΟΒΑΡΟΥ ΤΡΑΥΜΑΤΙΣΜΟΥ, πριν από την εγκατάσταση παιδικού καθίσματος:

(1) στο κάθισμα του συνοδηγού, βεβαιωθείτε ότι ο airbag έχει απενεργοποιηθεί ➔ **120**,

(2) τραβήξτε το κάθισμα του αυτοκινήτου όσο το δυνατόν πιο πίσω και πιο ψηλά. Ρυθμίστε ελαφρά την κλίση της πλάτης του καθίσματος ➔ **66**. Ρυθμίστε τη θέση της ζώνης ασφαλείας στη χαμηλότερη θέση. Εφόσον πραγματοποιηθεί η ρύθμιση, βεβαιωθείτε ότι η ζώνη ασφαλείας ασφαλίστηκε σωστά ➔ **72**.

ΠΑΙΔΙΚΑ ΚΑΘΙΣΜΑΤΑ

Έκδοση με διπλή καμπίνα 6-θέσεων (3 εμπρός καθίσματα και 3 πίσω καθίσματα)

2

Διάγραμμα τοποθέτησης



ΠΑΙΔΙΚΑ ΚΑΘΙΣΜΑΤΑ

 Ελέγξτε την κατάσταση του airbag πριν αφήσετε να καθίσει ένας επιβάτης ή τοποθετήσετε ένα παιδικό κάθισμα.

 Κάθισμα ακατάλληλο για την τοποθέτηση παιδικών καθισμάτων.

 ΑΠΑΓΟΡΕΥΕΤΑΙ ΑΥΣΤΗΡΑ η μεταφορά κάποιου επιβάτη.

U Κάθισμα εξοπλισμένο για την τοποθέτηση εγκεκριμένου καθίσματος "γενικού τύπου" με χρήση ζώνης ασφαλείας.

B2 Θέση που επιτρέπει παιδικό κάθισμα με έγκριση "B2" να στερεώνεται με ζώνη ασφαλείας.



Η χρήση ενός συστήματος ασφάλειας για παιδιά ακατάλληλου για αυτό το αυτοκίνητο δεν θα προστατεύει σωστά το μωρό ή το παιδί Υπάρχει κίνδυνος σοβαρού ή θανατηφόρου τραυματισμού



ΚΙΝΔΥΝΟΣ ΘΑΝΑΤΟΥ Ή ΣΟΒΑΡΟΥ ΤΡΑΥΜΑΤΙΣΜΟΥ: πριν τοποθετήσετε ένα παιδικό κάθισμα στο κάθισμα του συνοδηγού, βεβαιωθείτε ότι το airbag έχει απενεργοποιηθεί ➔ **120**.



Βεβαιωθείτε ότι το παιδί σας είναι πάντα δεμένο και ότι η ζώνη ή ο ιμάντας ασφαλείας που χρησιμοποιείτε είναι σωστά τοποθετημένα και προσαρμοσμένα ➔ **91**.
Εάν είναι απαραίτητο, ρυθμίστε ανάλογα τη θέση του καθίσματος.

ΠΑΙΔΙΚΑ ΚΑΘΙΣΜΑΤΑ

Πίνακας εγκατάστασης

Στον παρακάτω πίνακα επαναλαμβάνονται οι ίδιες πληροφορίες με εκείνες του προηγούμενου διαγράμματος για να εξασφαλιστεί η τήρηση των ισχυόντων κανονισμών.

Έκδοση με διπλή καμπίνα 6-θέσεων (3 εμπρός καθίσματα και 3 πίσω καθίσματα)		Airbag ενεργοποιημένο στην πλευρά του συνοδηγού		Χωρίς airbag συνοδηγού ή απενεργοποιημένο		Πίσω πλαϊνές θέσεις	Πίσω μεσαία θέση
Ομάδα του παιδικού καθίσματος	Βάρος του παιδιού	Μεσαία θέση συνοδηγού	Πλαϊνή θέση συνοδηγού	Μεσαία θέση συνοδηγού	Πλαϊνή θέση συνοδηγού		
Κάθισμα-θύλακας στραμμένο προς το πίσω μέρος του αυτοκινήτου στις Ομάδες 0+ και 1	< από 13 kg	X	X	X	U (1)	X	X
Κάθισμα στραμμένο προς το πίσω μέρος του αυτοκινήτου στις Ομάδες 0+ και 1	< από 13 κιλά και 9 έως 18 κιλά	X	X	X	U (1)	X	X
Κάθισμα στραμμένο προς το μπροστινό μέρος του αυτοκινήτου στην Ομάδα 1	9 έως 18 κιλά	X	U / B2	X	X	X	X
Κάθισμα ενίσχυσης στις Ομάδες 2 και 3	15 έως 25 κιλά και 22 έως 36 κιλά	X	U / B2	X	X	X	X

X = Κάθισμα ακατάλληλο για την τοποθέτηση παιδικού καθίσματος αυτού του τύπου.

U = Για κάθισμα που επιτρέπει τη στερέωση με ζώνη ασφαλείας ενός παιδικού καθίσματος εγκεκριμένου ως "Universal", βεβαιωθείτε ότι είναι δυνατή η τοποθέτηση.

ΠΑΙΔΙΚΑ ΚΑΘΪΣΜΑΤΑ

B2 = Έδρανο που επιτρέπει την τοποθέτηση παιδικού καθίσματος με έγκριση "B2" με τη ζώνη ασφαλείας: βεβαιωθείτε ότι μπορεί να τοποθετηθεί.

B3 = Έδρανο που επιτρέπει την τοποθέτηση παιδικού καθίσματος με έγκριση "B3" με τη ζώνη ασφαλείας: βεβαιωθείτε ότι μπορεί να τοποθετηθεί.



(1) ΚΙΝΔΥΝΟΣ ΘΑΝΑΤΟΥ Ή ΣΟΒΑΡΟΥ ΤΡΑΥΜΑΤΙΣΜΟΥ, πριν από την εγκατάσταση παιδικού καθίσματος: στο κάθισμα του συνοδηγού, βεβαιωθείτε ότι ο airbag έχει απενεργοποιηθεί ➔ 120.

ΠΑΙΔΙΚΑ ΚΑΘΙΣΜΑΤΑ

Έκδοση με διπλή καμπίνα 6-θέσεων (2 εμπρός καθίσματα και 4 πίσω καθίσματα)

2

Διάγραμμα τοποθέτησης



ΠΑΙΔΙΚΑ ΚΑΘΙΣΜΑΤΑ

 Ελέγξτε την κατάσταση του airbag πριν αφήσετε να καθίσει ένας επιβάτης ή τοποθετήσετε ένα παιδικό κάθισμα.

 Κάθισμα ακατάλληλο για την τοποθέτηση παιδικών καθισμάτων.

 Κάθισμα εξοπλισμένο για την τοποθέτηση εγκεκριμένου καθίσματος "γενικού τύπου" με χρήση ζώνης ασφαλείας.

 Θέση που επιτρέπει παιδικό κάθισμα με έγκριση "B2" να στερεώνεται με ζώνη ασφαλείας.



Η χρήση ενός συστήματος ασφάλειας για παιδιά ακατάλληλου για αυτό το αυτοκίνητο δεν θα προστατεύει σωστά το μωρό ή το παιδί Υπάρχει κίνδυνος σοβαρού ή θανατηφόρου τραυματισμού



ΚΙΝΔΥΝΟΣ ΘΑΝΑΤΟΥ Ή ΣΟΒΑΡΩΝ ΤΡΑΥΜΑΤΙΣΜΩΝ: πριν εγκαταστήσετε ένα παιδικό κάθισμα στη θέση του εμπρός συνεπιβάτη, βεβαιωθείτε ότι ο airbag είναι απενεργοποιημένος ➔ 120.



Βεβαιωθείτε ότι το παιδί σας είναι πάντα δεμένο και ότι η ζώνη ή ο ιμάντας ασφαλείας που χρησιμοποιείτε είναι σωστά τοποθετημένα και προσαρμοσμένα ➔ 91.
Εάν είναι απαραίτητο, ρυθμίστε ανάλογα τη θέση του καθίσματος.

ΠΑΙΔΙΚΑ ΚΑΘΙΣΜΑΤΑ

Πίνακας εγκατάστασης

Στον παρακάτω πίνακα επαναλαμβάνονται οι ίδιες πληροφορίες με εκείνες του προηγούμενου διαγράμματος για να εξασφαλιστεί η τήρηση των ισχυόντων κανονισμών.

Έκδοση με διπλή καμπίνα 6-θέσεων (2 εμπρός καθίσματα και 4 πίσω καθίσματα)		Κάθισμα συνοδηγού		Πίσω πλαϊνές θέσεις	Πίσω μεσαιές θέσεις
Ομάδα του παιδικού καθίσματος	Βάρος του παιδιού	Airbag ενεργοποιημένο στην πλευρά του συνοδηγού	Χωρίς airbag συνοδηγού ή απενεργοποιημένο		
Κάθισμα-θύλακας με την πλάτη προς το εμπρός μέρος του αυτοκινήτου Ομάδα 0 ή 0 +	< από 13 kg	X	U (1) (2)	X	X
Κάθισμα με την πλάτη προς το εμπρός μέρος του αυτοκινήτου Ομάδα 0 + και 1	< από 13 κιλά και 9 έως 18 κιλά	X	U (1) (2)	X	X
Κάθισμα με το πρόσωπο προς το εμπρός μέρος του αυτοκινήτου Ομάδα 1	9 έως 18 κιλά	U (2)	X	X	X
Κάθισμα booster Ομάδα 2 και 3	15 έως 25 κιλά και 22 έως 36 κιλά	U / B2 (2)	X	X	X

X = Κάθισμα ακατάλληλο για την τοποθέτηση παιδικού καθίσματος αυτού του τύπου.

U = Για κάθισμα που επιτρέπει τη στερέωση με ζώνη ασφαλείας ενός παιδικού καθίσματος εγκεκριμένου ως "Universal", βεβαιωθείτε ότι είναι δυνατή η τοποθέτηση.

ΠΑΙΔΙΚΑ ΚΑΘΙΣΜΑΤΑ

B2 = Έδρανο που επιτρέπει την τοποθέτηση παιδικού καθίσματος με έγκριση "B2" με τη ζώνη ασφαλείας: βεβαιωθείτε ότι μπορεί να τοποθετηθεί.

B3 = Έδρανο που επιτρέπει την τοποθέτηση παιδικού καθίσματος με έγκριση "B3" με τη ζώνη ασφαλείας: βεβαιωθείτε ότι μπορεί να τοποθετηθεί.



ΚΙΝΔΥΝΟΣ ΘΑΝΑΤΟΥ Ή ΣΟΒΑΡΟΥ ΤΡΑΥΜΑΤΙΣΜΟΥ, πριν από την εγκατάσταση παιδικού καθίσματος:

(1) στο κάθισμα του συνοδηγού, βεβαιωθείτε ότι ο airbag έχει απενεργοποιηθεί ➔ **120**,

(2) τραβήξτε το κάθισμα του αυτοκινήτου όσο το δυνατόν πιο πίσω και πιο ψηλά. Ρυθμίστε ελαφρά την κλίση της πλάτης του καθίσματος ➔ **66**. Ρυθμίστε τη θέση της ζώνης ασφαλείας στη χαμηλότερη θέση. Εφόσον πραγματοποιηθεί η ρύθμιση, βεβαιωθείτε ότι η ζώνη ασφαλείας ασφαλίστηκε σωστά ➔ **72**.

ΠΑΙΔΙΚΑ ΚΑΘΙΣΜΑΤΑ

Έκδοση με διπλή καμπίνα 7-θέσεων

2 Διάγραμμα τοποθέτησης



ΠΑΙΔΙΚΑ ΚΑΘΙΣΜΑΤΑ

 Ελέγξτε την κατάσταση του airbag πριν αφήσετε να καθίσει ένας επιβάτης ή τοποθετήσετε ένα παιδικό κάθισμα.

 Κάθισμα ακατάλληλο για την τοποθέτηση παιδικών καθισμάτων.

 Κάθισμα εξοπλισμένο για την τοποθέτηση εγκεκριμένου καθίσματος "γενικού τύπου" με χρήση ζώνης ασφαλείας.

 Θέση που επιτρέπει παιδικό κάθισμα με έγκριση "B2" να στερεώνεται με ζώνη ασφαλείας.



Η χρήση ενός συστήματος ασφάλειας για παιδιά ακατάλληλου για αυτό το αυτοκίνητο δεν θα προστατεύει σωστά το μωρό ή το παιδί Υπάρχει κίνδυνος σοβαρού ή θανατηφόρου τραυματισμού



ΚΙΝΔΥΝΟΣ ΘΑΝΑΤΟΥ Ή ΣΟΒΑΡΩΝ ΤΡΑΥΜΑΤΙΣΜΩΝ: πριν εγκαταστήσετε ένα παιδικό κάθισμα στη θέση του εμπρός συνεπιβάτη, βεβαιωθείτε ότι ο airbag είναι απενεργοποιημένος ➔ 120.



Βεβαιωθείτε ότι το παιδί σας είναι πάντα δεμένο και ότι η ζώνη ή ο ιμάντας ασφαλείας που χρησιμοποιείτε είναι σωστά τοποθετημένα και προσαρμοσμένα ➔ 91.
Εάν είναι απαραίτητο, ρυθμίστε ανάλογα τη θέση του καθίσματος.

ΠΑΙΔΙΚΑ ΚΑΘΪΣΜΑΤΑ

Πίνακας εγκατάστασης

Στον παρακάτω πίνακα επαναλαμβάνονται οι ίδιες πληροφορίες με εκείνες του προηγούμενου διαγράμματος για να εξασφαλιζεται η τήρηση των ισχυόντων κανονισμών.

Έκδοση με διπλή καμπύνα 7-θέσεων		Airbag ενεργοποιημένο στην πλευρά του συνοδηγού		Χωρίς airbag συνοδηγού ή απενεργοποιημένο		Πίσω πλαϊνές θέσεις	Πίσω μεσαίες θέσεις
Ομάδα του παιδικού καθίσματος	Βάρος του παιδιού	Μεσαία θέση συνοδηγού	Πλαϊνή θέση συνοδηγού	Μεσαία θέση συνοδηγού	Πλαϊνή θέση συνοδηγού		
Κάθισμα-θύλακας με την πλάτη προς το εμπρός μέρος του αυτοκινήτου Ομάδα 0 ή 0 +	< από 13 kg	X	X	X	U (1)	X	X
Κάθισμα με την πλάτη προς το εμπρός μέρος του αυτοκινήτου Ομάδα 0 + και 1	< από 13 κιλά και 9 έως 18 κιλά	X	X	X	U (1)	X	X
Κάθισμα με το πρόσωπο προς το εμπρός μέρος του αυτοκινήτου Ομάδα 1	9 έως 18 κιλά	X	U / B2	X	X	X	X
Κάθισμα booster Ομάδα 2 και 3	15 έως 25 κιλά και 22 έως 36 κιλά	X	U / B2	X	X	X	X

X = Κάθισμα ακατάλληλο για την τοποθέτηση παιδικού καθίσματος αυτού του τύπου.

ΠΑΙΔΙΚΑ ΚΑΘΙΣΜΑΤΑ

U = Για κάθισμα που επιτρέπει τη στερέωση με ζώνη ασφαλείας ενός παιδικού καθίσματος εγκεκριμένου ως "Universal", βεβαιωθείτε ότι είναι δυνατή η τοποθέτηση.

B2 = Έδρανο που επιτρέπει την τοποθέτηση παιδικού καθίσματος με έγκριση "B2" με τη ζώνη ασφαλείας: βεβαιωθείτε ότι μπορεί να τοποθετηθεί.

B3 = Έδρανο που επιτρέπει την τοποθέτηση παιδικού καθίσματος με έγκριση "B3" με τη ζώνη ασφαλείας: βεβαιωθείτε ότι μπορεί να τοποθετηθεί.



(1) ΚΙΝΔΥΝΟΣ ΘΑΝΑΤΟΥ Ή ΣΟΒΑΡΟΥ ΤΡΑΥΜΑΤΙΣΜΟΥ, πριν από την εγκατάσταση παιδικού καθίσματος: στο κάθισμα του συνοδηγού, βεβαιωθείτε ότι ο airbag έχει απενεργοποιηθεί → 120.

ΑΣΦΑΛΕΙΑ ΠΑΙΔΙΩΝ: ΑΠΕΝΕΡΓΟΠΟΙΗΣΗ, ΕΝΕΡΓΟΠΟΙΗΣΗ ΜΕΤΩΠΙΚΟΥ ΑΕΡΟΣΑΚΟΥ ΣΥΝΟΔΗΓΟΥ

Απενεργοποίηση airbag συνοδηγού

2



(για τα αυτοκίνητα που είναι εξοπλισμένα με αυτό το σύστημα)

Πριν τοποθετήσετε ένα παιδικό κάθισμα στο κάθισμα του συνοδηγού:

- βεβαιωθείτε ότι είναι δυνατή η τοποθέτηση του παιδικού καθίσματος σε αυτήν τη θέση,
- είναι απαραίτητο **να απενεργοποιήσετε** το airbag για ένα παιδικό κάθισμα που είναι στραμμένο προς τα πίσω.



Για να απενεργοποιήσετε το airbag με το αυτοκίνητο ακινητοποιημένο και τον διακόπτη κλειστό, πιέστε και γυρίστε την κλειδαριά **1** στην θέση OFF.

Όταν ανοίγετε τον διακόπτη του κινητήρα, **πρέπει** να ελέγξετε εάν το ενδεικτικό προειδοποίησης  είναι αναμμένο στην οθόνη **2** και, ανάλογα με το μοντέλο του αυτοκινήτου, εάν εμφανίζεται το μήνυμα "Airbag OFF συνοδηγού".

Αυτό το ενδεικτικό παραμένει μόνιμα αναμμένο για να σας επιβεβαιώνει ότι μπορείτε να εγκαταστήσετε ένα παιδικό κάθισμα.

Αυτό το ενδεικτικό παραμένει μόνιμα αναμμένο για να σας επιβεβαιώνει ότι μπορείτε να εγκαταστήσετε ένα παιδικό κάθισμα.



Η ενεργοποίηση ή απενεργοποίηση του airbag συνοδηγού πραγματοποιείται μόνο με το **όχημα ακινητοποιημένο και τον διακόπτη κλειστό.**

Σε περίπτωση χειρισμού ενώ το αυτοκίνητο κινείται, τα ενδεικτικά



και  **ανάβουν.**

Για να επαναφέρετε την κατάσταση του airbag που συμφωνεί με τη θέση της κλειδαριάς, κλείστε και ανοίξτε πάλι το διακόπτη του κινητήρα.

ΑΣΦΑΛΕΙΑ ΠΑΙΔΙΩΝ: ΑΠΕΝΕΡΓΟΠΟΙΗΣΗ, ΕΝΕΡΓΟΠΟΙΗΣΗ ΜΕΤΩΠΙΚΟΥ ΑΕΡΟΣΑΚΟΥ ΣΥΝΟΔΗΓΟΥ



ΚΙΝΔΥΝΟΣ

Δεδομένου ότι η ανάπτυξη του airbag συνοδηγού δεν είναι συμβατή με την τοποθέτηση παιδικού καθίσματος με την πλάτη προς τα εμπρός, **ΠΟΤΕ μην τοποθετείτε σύστημα συγκράτησης παιδιού με την πλάτη προς τα εμπρός σε κάθισμα που προστατεύεται από ΕΝΕΡΓΟΠΟΙΗΜΕΝΟ μετωπικό airbag. Αυτό μπορεί να προκαλέσει τον ΘΑΝΑΤΟ του ΠΑΙΔΙΟΥ ή ΣΟΒΑΡΟ ΤΡΑΥΜΑΤΙΣΜΟ.**



59351

A



61614

Οι ενδείξεις στο ταμπλό και οι ετικέτες **A** σε κάθε πλευρά του αλεξηλίου του συνοδηγού **3** (βλ. παράδειγμα ετικετών παραπάνω) παρέχονται για να σας υπενθυμίζουν αυτές τις οδηγίες.

Ενεργοποίηση των airbag συνοδηγού



59352

2

Από τη στιγμή που θα αφαιρέσετε το παιδικό κάθισμα από το κάθισμα του συνοδηγού, επανενεργοποιήστε τους airbag προκειμένου να εξασφαλίσετε την προστασία του συνοδηγού σε περίπτωση σύγκρουσης.

Για να ενεργοποιήσετε ξανά τον airbag: με το αυτοκίνητο σταματημένο και τον διακόπτη κλειστό, πατήστε και γυρίστε την κλειδαριά **1 στη θέση ON.**

Με ανοικτό διακόπτη του κινητήρα, βεβαιωθείτε **οπωσδήποτε** ότι το ενδει-

κτικό προειδοποίησης  είναι αναμμένο.

ΘΕΣΗ ΟΔΗΓΗΣΗΣ

Ο airbag του συνοδηγού είναι ενεργοποιημένος.

2

Προβλήματα στη λειτουργία

Σε περίπτωση προβλήματος του συστήματος ενεργοποίησης/απενεργοποίησης των airbag του συνοδηγού, απαγορεύεται η τοποθέτηση παιδικού καθίσματος με την πλάτη προς το εμπρός μέρος του αυτοκινήτου στο εμπρός κάθισμα.

Συνιστάται να μην καθίσει σε αυτό το κάθισμα κανένας επιβάτης.

Συμβουλευθείτε το συντομότερο έναν Εξουσιοδοτημένο Επισκευαστή της μάρκας,



Η ενεργοποίηση ή απενεργοποίηση του airbag συνοδηγού πραγματοποιείται μόνο με το **όχημα ακινητοποιημένο και τον διακόπτη κλειστό.**

μα ακινητοποιημένο και τον διακόπτη κλειστό.

Σε περίπτωση χειρισμού ενώ το αυτοκίνητο κινείται, τα ενδεικτικά



και  ανάβουν.

Για να επαναφέρετε την κατάσταση του airbag που συμφωνεί με τη θέση της κλειδαριάς, κλείστε και ανοίξτε πάλι το διακόπτη του κινητήρα.

ΘΕΣΗ ΟΔΗΓΗΣΗΣ

Θέση οδήγησης με τιμόνι αριστερά έκδοση καύσης

2

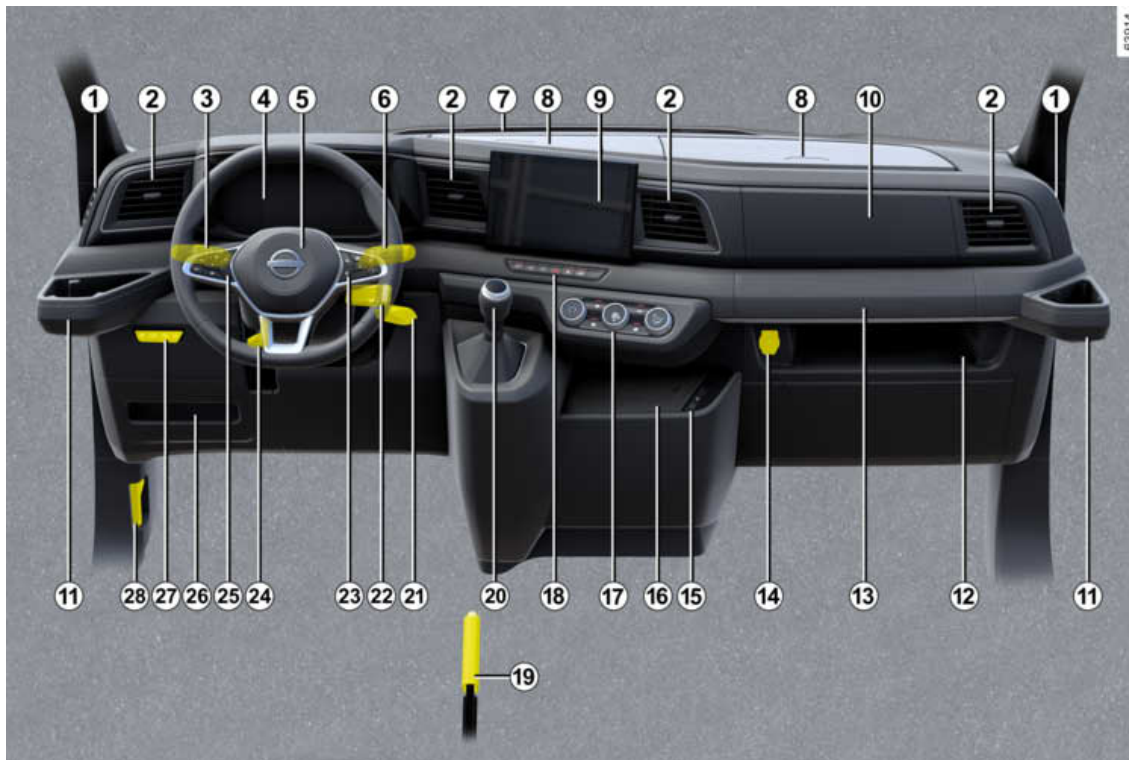

ΘΕΣΗ ΟΔΗΓΗΣΗΣ

Η παρουσία των εξοπλισμών που περιγράφονται παρακάτω ΕΞΑΡΤΑΤΑΙ ΑΠΟ ΤΗΝ ΕΚΔΟΣΗ ΤΟΥ ΑΥΤΟΚΙΝΗΤΟΥ ΚΑΙ ΑΠΟ ΤΗ ΧΩΡΑ

1. Έξοδοι συστήματος αποθάμβωσης για πλευρικά παράθυρα.

2. Αεραγωγοί.

3. Χειριστήριο:

- Φλας,
- εξωτερικών φώτων,
- Εμπρός προβολέων ομίχλης,
- πίσω φώτων ομίχλης.

4. Καντράν.

5. Θέση Airbag οδηγού.

6. Χειριστήριο υαλοκαθαριστήρα/πλυστικής συσκευής του παρμπρίζ.

7. Στόμιο συσκευής ξεθαμπώματος παραθύρου.

8. Χώροι μικροαντικειμένων του ταμπλό.

9. Θέση για:

- οθόνη πλοήγησης,
- ραδιόφωνο,
- χώρο μικροαντικειμένων.

10. Θέση Airbag συνοδηγού.

11. Ποτηροθήκη.

12. Ντουλαπάκι μικροαντικειμένων

13. Χώρος μικροαντικειμένων.

14. Πρίζα αξεσουάρ.

15. Θύρες USB-C στην κεντρική κονσόλα.

16. Ζώνη επαγωγικής φόρτισης ή χώρος αποθήκευσης κεντρικής κονσόλας.

17. Χειριστήρια θέρμανσης και αερισμού.

18. Διακόπτες:

- ενεργοποίηση/απενεργοποίηση της λειτουργίας Stop and Start,
- έλεγχος πρόσφυσης,
- λειτουργία ενεργοποίησης/απενεργοποίησης ECO,
- τα αλάρμ,
- κεντρικό κλειδίωμα πορτών,
- ηλεκτρικό κλειδίωμα του χώρου φόρτωσης.

19. Χειρόφρενο.

20. Μοχλός ταχυτήτων.

21. Διακόπτης κινητήρα.

22. Χειριστήριο στο τιμόνι για το ραδιόφωνο.

23. Χειριστήρια για:

- εναλλαγή ενδείξεων του υπολογιστή ταξιδιού και του μενού εξατομίκευσης των ρυθμίσεων του αυτοκινήτου,
- τηλεχειρισμό ραδιοφώνου, συστήματος πλοήγησης.

24. Μοχλός ρύθμισης του τιμονιού σε ύψος.

25. Χειριστήρια ρυθμιστή/περιοριστή ταχύτητας και κύριος διακόπτης.

26. Ασφαλειοθήκη.

27. Χειριστήρια για:

- ενεργοποίηση/απενεργοποίηση της λειτουργίας "Η ασφάλειά μου",
- ρεοστάτη φωτισμού των οργάνων ελέγχου,
- ηλεκτρική ρύθμιση ύψους δέσμης φώτων,
- ηλεκτρικά θερμαινόμενο παρμπρίζ.

28. Μοχλός ανοίγματος καπό.

ΘΕΣΗ ΟΔΗΓΗΣΗΣ

Θέση οδήγησης με τιμόνι αριστερά ηλεκτρική έκδοση

2

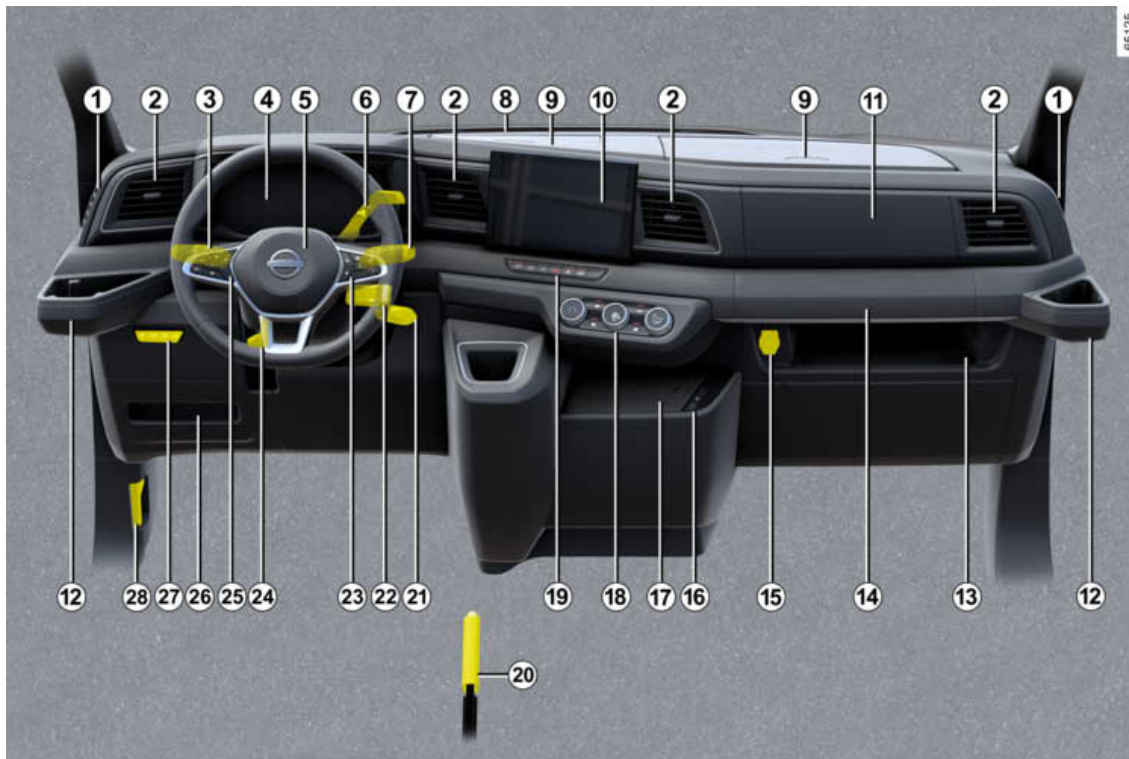

ΘΕΣΗ ΟΔΗΓΗΣΗΣ

Η παρουσία των εξοπλισμών που περιγράφονται παρακάτω ΕΞΑΡΤΑΤΑΙ ΑΠΟ ΤΗΝ ΕΚΔΟΣΗ ΤΟΥ ΑΥΤΟΚΙΝΗΤΟΥ ΚΑΙ ΑΠΟ ΤΗ ΧΩΡΑ

1. Έξοδοι συστήματος αποθάμβωσης για πλευρικά παράθυρα.

2. Αεραγωγοί.

3. Χειριστήριο:

- Φλας,
- εξωτερικών φώτων,
- Εμπρός προβολέων ομίχλης,
- πίσω φώτων ομίχλης.

4. Καντράν.

5. Θέση airbag οδηγού.

6. Ηλεκτρονικός μοχλός επιλογής.

7. Χειριστήριο υαλοκαθαριστήρα/πλυστικής συσκευής του παρμπρίζ.

8. Στόμιο συσκευής ξεθαμπώματος παραθύρου.

9. Χώροι μικροαντικειμένων του ταμπλό.

10. Θέση για:

- οθόνη πλοήγησης,
- ραδιόφωνο,
- χώρο μικροαντικειμένων.

11. Θέση airbag συνοδηγού.

12. Ποτηροθήκη.

13. Ντουλαπάκι μικροαντικειμένων

14. Χώρος μικροαντικειμένων.

15. Πρίζα αξεσουάρ.

16. Θύρες USB-C στην κεντρική κονσόλα.

17. Ζώνη επαγωγικής φόρτισης ή χώρος αποθήκευσης κεντρικής κονσόλας.

18. Χειριστήρια θέρμανσης και αερισμού.

19. Διακόπτες:

- ενεργοποίηση/απενεργοποίηση της λειτουργίας Stop and Start,
- έλεγχος πρόσφυσης,
- λειτουργία ενεργοποίησης/απενεργοποίησης ECO,
- τα αλάρμ,
- κεντρικό κλειδίωμα πορτών,
- ηλεκτρικό κλειδίωμα του χώρου φόρτωσης.

20. Χειρόφρενο.

21. Διακόπτης κινητήρα.

22. Χειριστήριο στο τιμόνι για το ραδιόφωνο.

23. Χειριστήρια για:

- εναλλαγή ενδείξεων του υπολογιστή ταξιδιού και του μενού εξατομίκευσης των ρυθμίσεων του αυτοκινήτου,
- τηλεχειρισμό ραδιοφώνου, συστήματος πλοήγησης.

24. Μοχλός ρύθμισης του τιμονιού σε ύψος.

25. Χειριστήρια ρυθμιστή/περιοριστή ταχύτητας και κύριος διακόπτης.

26. Ασφαλειοθήκη.

27. Χειριστήρια για:

- ενεργοποίηση/απενεργοποίηση της λειτουργίας "Η ασφάλειά μου",
- ρεοστάτη φωτισμού των οργάνων ελέγχου,
- ηλεκτρική ρύθμιση ύψους δέσμης φώτων,
- ηλεκτρικά θερμαινόμενο παρμπρίζ.

28. Μοχλός ανοίγματος καπό.

ΘΕΣΗ ΟΔΗΓΗΣΗΣ

Θέση οδήγησης με τιμόνι δεξιά
έκδοση καύσης

2

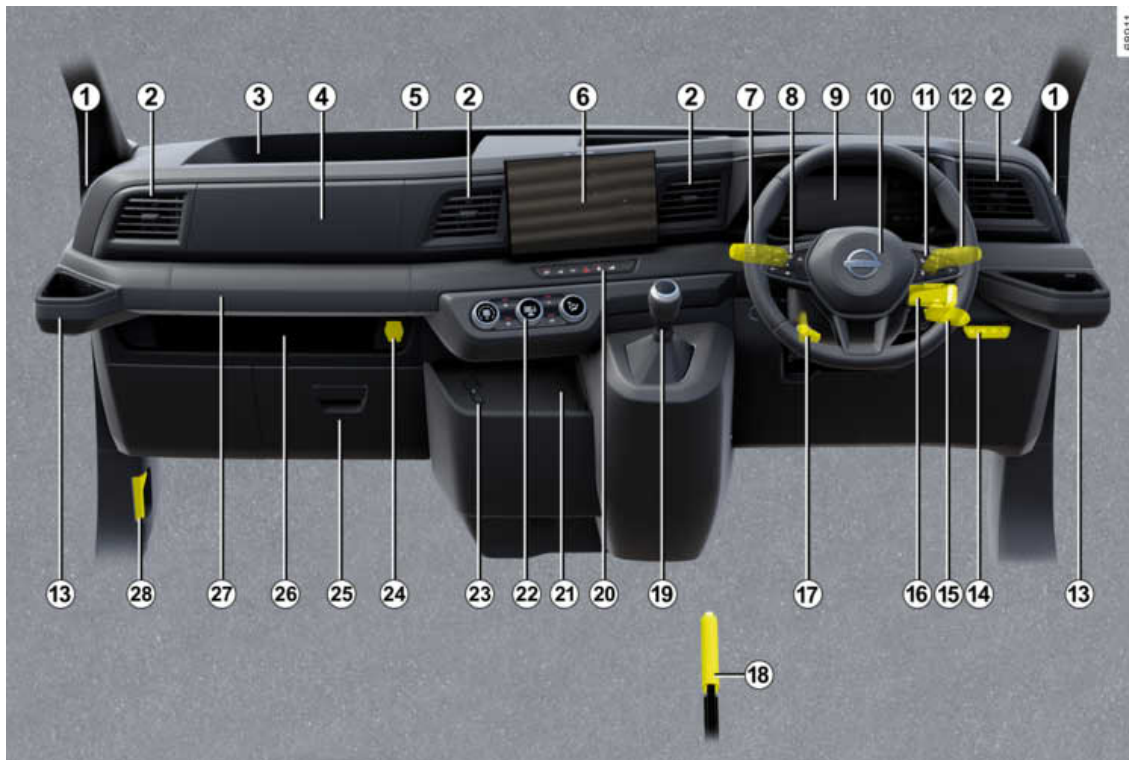

ΘΕΣΗ ΟΔΗΓΗΣΗΣ

Η παρουσία των εξοπλισμών που περιγράφονται παρακάτω ΕΞΑΡΤΑΤΑΙ ΑΠΟ ΤΗΝ ΕΚΔΟΣΗ ΤΟΥ ΑΥΤΟΚΙΝΗΤΟΥ ΚΑΙ ΑΠΟ ΤΗ ΧΩΡΑ

1. Έξοδοι συστήματος αποθάμβωσης για πλευρικά παράθυρα.

2. Αεραγωγοί.

3. Χώροι μικροαντικειμένων του ταμπλό.

4. Θέση airbag συνοδηγού.

5. Στόμιο συσκευής ξεθαμπώματος παραθύρου.

6. Θέση για:

- οθόνη πλοήγησης,
- ραδιόφωνο,
- χώρο μικροαντικειμένων.

7. Χειριστήριο:

- Φλας,
- εξωτερικών φώτων,
- Εμπρός προβολέων ομίχλης,
- πίσω φώτων ομίχλης.

8. Χειριστήρια ρυθμιστή/περιοριστή ταχύτητας και κύριος διακόπτης.

9. Καντράν.

10. Θέση airbag οδηγού.

11. Χειριστήρια για:

- εναλλαγή ενδείξεων του υπολογιστή ταξιδιού και του μενού εξατομικεύσεως των ρυθμίσεων του αυτοκινήτου,

– τηλεχειρισμό ραδιοφώνου, συστήματος πλοήγησης.

12. Χειριστήριο υαλοκαθαριστήρα/πλυστικής συσκευής του παρμπρίζ.

13. Ποτηροθήκη.

14. Χειριστήρια για:

- ενεργοποίηση/απενεργοποίηση της λειτουργίας "Η ασφάλειά μου",
- ρεοστάτη φωτισμού των οργάνων ελέγχου,
- ηλεκτρική ρύθμιση ύψους δέσμης φώτων,
- ηλεκτρικά θερμαινόμενο παρμπρίζ.

15. Διακόπτης κινητήρα.

16. Χειριστήριο στο τιμόνι για το ραδιόφωνο.

17. Μοχλός ρύθμισης του τιμονιού σε ύψος.

18. Χειρόφρενο.

19. Μοχλός ταχυτήτων.

20. Διακόπτες:

- ενεργοποίηση/απενεργοποίηση της λειτουργίας Stop and Start,
- έλεγχος πρόσφυσης,
- λειτουργία ενεργοποίησης/απενεργοποίησης ECO,
- τα αλάρμ,
- κεντρικό κλειδίωμα πορτών,
- ηλεκτρικό κλειδίωμα του χώρου φόρτωσης.

21. Ζώνη επαγωγικής φόρτισης ή χώρος αποθήκευσης κεντρικής κονσόλας.

22. Χειριστήρια θέρμανσης και αερισμού.

23. Θύρες USB-C στην κεντρική κονσόλα.

24. Πρίζα αξεσουάρ.

25. Ντουλαπάκι συνοδηγού ή αποθηκευτικός χώρος και ασφαλειοθήκη.

26. Χώρος μικροαντικειμένων.

27. Ντουλαπάκι μικροαντικειμένων ή χώρος μικροαντικειμένων

28. Μοχλός ανοίγματος καπό.

ΘΕΣΗ ΟΔΗΓΗΣΗΣ

Θέση οδήγησης με τιμόνι δεξιά
ηλεκτρική έκδοση

2

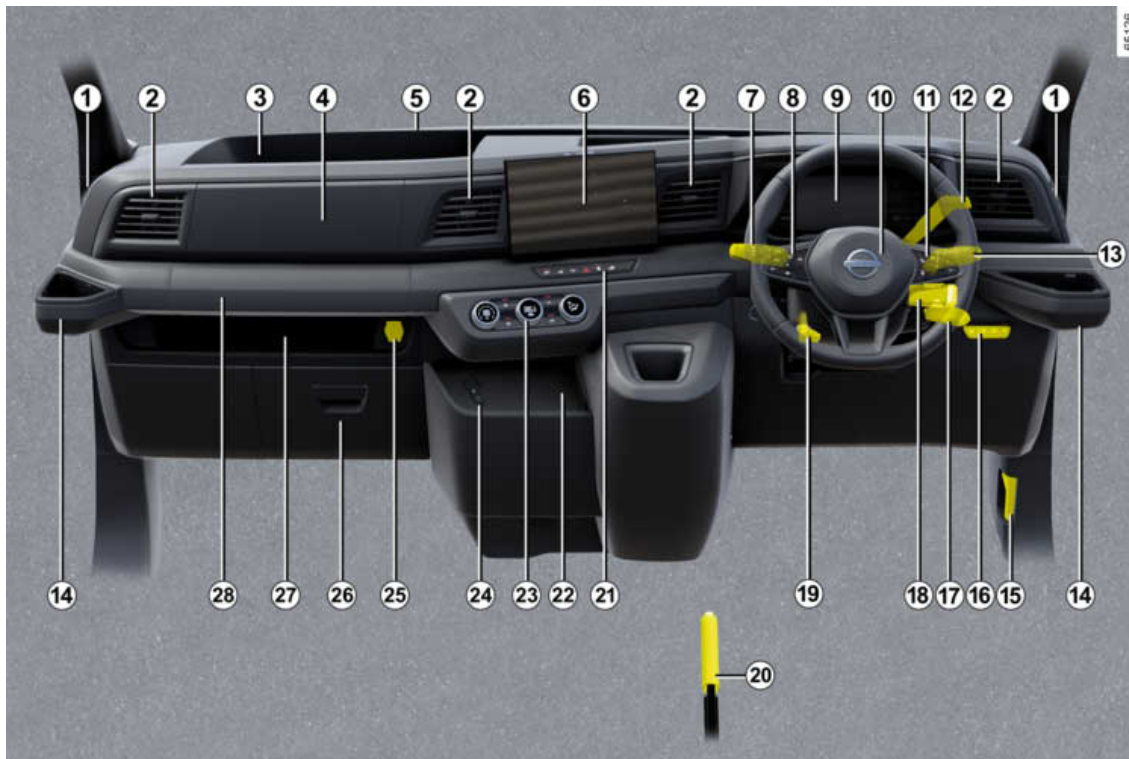

ΘΕΣΗ ΟΔΗΓΗΣΗΣ

Η παρουσία των εξοπλισμών που περιγράφονται παρακάτω ΕΞΑΡΤΑΤΑΙ ΑΠΟ ΤΗΝ ΕΚΔΟΣΗ ΤΟΥ ΑΥΤΟΚΙΝΗΤΟΥ ΚΑΙ ΑΠΟ ΤΗ ΧΩΡΑ

1. Έξοδοι συστήματος αποθάμβωσης για πλευρικά παράθυρα.

2. Αεραγωγοί.

3. Χώροι μικροαντικειμένων του ταμπλό.

4. Θέση airbag συνοδηγού.

5. Στόμιο συσκευής ξεθαμπώματος παραθύρου.

6. Θέση για:

- οθόνη πλοήγησης,
- ραδιόφωνο,
- χώρο μικροαντικειμένων.

7. Χειριστήριο:

- Φλας,
- εξωτερικών φώτων,
- Εμπρός προβολέων ομίχλης,
- πίσω φώτων ομίχλης.

8. Χειριστήρια ρυθμιστή/περιοριστή ταχύτητας και κύριος διακόπτης.

9. Καντράν.

10. Θέση airbag οδηγού.

11. Χειριστήρια για:

- εναλλαγή ενδείξεων του υπολογιστή ταξιδιού και του μενού εξατομικεύσεως των ρυθμίσεων του αυτοκινήτου,

– τηλεχειρισμό ραδιοφώνου, συστήματος πλοήγησης.

12. Ηλεκτρονικός μοχλός επιλογής.

13. Χειριστήριο υαλοκαθαριστήρα/πλουστικής συσκευής του παρμπρίζ.

14. Ποτηροθήκη.

15. Χειριστήρια για:

- ενεργοποίηση/απενεργοποίηση της λειτουργίας "Η ασφάλειά μου",
- ρεοστάτη φωτισμού των οργάνων ελέγχου,
- ηλεκτρική ρύθμιση ύψους δέσμης φώτων,
- ηλεκτρικά θερμαινόμενο παρμπρίζ.

16. Διακόπτης κινητήρα.

17. Χειριστήριο στο τιμόνι για το ραδιόφωνο.

18. Μοχλός ρύθμισης του τιμονιού σε ύψος.

19. Χειρόφρενο.

20. Διακόπτες:

- ενεργοποίηση/απενεργοποίηση της λειτουργίας Stop and Start,
- έλεγχος πρόσφυσης,
- λειτουργία ενεργοποίησης/απενεργοποίησης ECO,
- τα αλάρμ,
- κεντρικό κλειδίωμα πορτών,
- ηλεκτρικό κλειδίωμα του χώρου φόρτωσης.

21. Ζώνη επαγωγικής φόρτισης ή χώρος αποθήκευσης κεντρικής κονσόλας.

22. Χειριστήρια θέρμανσης και αερισμού.

23. Θύρες USB-C στην κεντρική κονσόλα.

24. Πρίζα αξεσουάρ.

25. Ντουλαπάκι συνοδηγού ή αποθηκευτικός χώρος και ασφαλειοθήκη.

26. Χώρος μικροαντικειμένων.

27. Ντουλαπάκι μικροαντικειμένων ή χώρος μικροαντικειμένων

28. Μοχλός ανοίγματος καπό.

ΥΠΟΛΟΓΙΣΤΗΣ ΤΑΞΙΔΙΟΥ

Γενικά

Ανάλογα με το αυτοκίνητο, συγκεντρώνει τις ακόλουθες λειτουργίες:

- χιλιόμετρα,
- παράμετροι ταξιδιού,
- μηνύματα πληροφοριών,
- μηνύματα βλάβης λειτουργίας (που σχετίζονται με την προειδοποιητική λυ-

χνία ) ,

- προειδοποιητικά μηνύματα (σχετικά με το ενδεικτικό προειδοποίησης

STOP).

Όχημα εξοπλισμένο με υπολογιστή ταξιδιού A

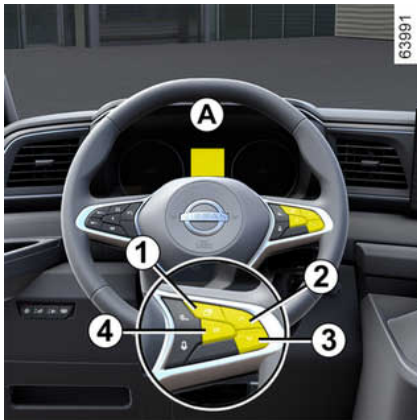

Περιηγηθείτε με κύλιση ανάμεσα στις ακόλουθες πληροφορίες πατώντας επαναληπμένα το πλήκτρο **2** ή **3** (η εμφανιζόμενη ένδειξη εξαρτάται από τον εξοπλισμό του αυτοκινήτου και τη χώρα):

α) ολικός και μερικός χιλιομετροδείκτης διανυθείσας απόστασης,

β) ρυθμίσεις ταξιδιού:

- Τη μέση κατανάλωση,
- στιγμιαία κατανάλωση,
- Εκτιμώμενη αυτονομία με το καύσιμο που απομένει,
- διανυθείσα απόσταση,
- μέση ταχύτητα,

γ) τρέχουσα ταχύτητα,

δ) διάστημα σέρβις και αλλαγής λαδιού,

ε) επαναφορά της πίεσης των ελαστικών,

στ) ημερολόγιο ταξιδιού, βλάβες λειτουργίας και ανάγνωση μηνυμάτων πληροφοριών,

ζ) θερμοκρασία υγρού ψύξης κινητήρα,

η) ρολόι και εξωτερική θερμοκρασία,

θ) γενική ρύθμιση.

Μηδενισμός του μερικού χιλιομετροδείκτη

Με επιλεγμένη την ένδειξη "Καταγραφέας χιλιομέτρων ταξιδιού" στην οθόνη, πιέστε το πλήκτρο **2** ή **3** έως ότου ο χιλιομετρητής μηδενιστεί.

Μηδενισμός των παραμέτρων ταξιδιού (Μηδενισμός των ενδείξεων)

Με επιλεγμένη την ένδειξη μίας από τις παραμέτρους ταξιδιού, πιέστε το πλήκτρο **2** ή **3** έως ότου η ένδειξη μηδενιστεί. Με επιλεγμένη την ένδειξη μίας από τις παραμέτρους ταξιδιού, πιέστε το πλήκτρο **2** ή **3** έως ότου η ένδειξη μηδενιστεί.

Επαναφορά του μερικού χιλιομετροδείκτη και των παραμέτρων ταξιδιού (πλήκτρο επαναφοράς)

(ανάλογα με το αυτοκίνητο)

Επιλέγοντας την ένδειξη μιας ρύθμισης του ταξιδιού, πιέστε παρατεταμένα τον διακόπτη **4** "OK" έως ότου η ένδειξη μηδενιστεί.

Επεξήγηση ορισμένων ενδείξεων μετά από Μηδενισμό των ενδείξεων

Οι τιμές της μέσης κατανάλωσης και της μέσης ταχύτητας σταθεροποιούνται και αποκτούν νόημα, όσο μεγαλώνει η

ΥΠΟΛΟΓΙΣΤΗΣ ΤΑΞΙΔΙΟΥ

διανυθείσα απόσταση από τον τελευταίο Μηδενισμό των ενδείξεων.

Η μέση κατανάλωση μπορεί να μειωθεί όταν:

- το αυτοκίνητο βγαίνει από μια φάση επιτάχυνσης,
- Ο κινητήρας φθάνει στην κανονική θερμοκρασία λειτουργίας του (Μηδενισμός των ενδείξεων με κρύο κινητήρα).
- περνάτε από την κίνηση στην πόλη σε ανοικτό δρόμο.

Αυτόματος μηδενισμός των παραμέτρων ταξιδιού

Όταν ξεπεραστεί το ανώτατο όριο μίας από τις παραμέτρους, αυτή μηδενίζεται αυτόματα.

Όχημα εξοπλισμένο με υπολογιστή ταξιδιού B

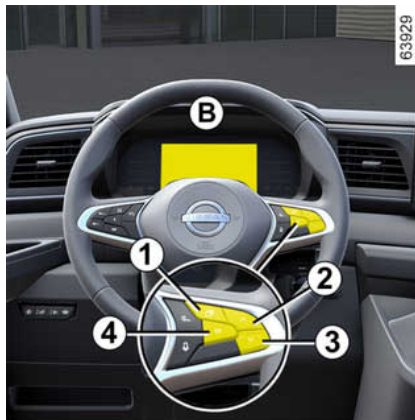

Οι λειτουργίες κατανέμονται στις ζώνες **5** και **6**.

Πατήστε τον διακόπτη **1** για πλοήγηση μεταξύ ζωνών και επιλέξτε τις λειτουργίες πατώντας τους διακόπτες **2** ή **3** (η οθόνη εξαρτάται από τον εξοπλισμό και τη χώρα του οχήματος):

α) Ημερολόγιο ταξιδιού, βλάβες λειτουργίας και ανάγνωση μηνυμάτων πληροφοριών,

β) ρυθμίσεις ταξιδιού:

- Μέση κατανάλωση ενέργειας,
- Στιγμιαία κατανάλωση ενέργειας,
- προβλεπόμενη αυτονομία με την ενέργεια που απομένει,
- χιλιόμετρα,
- μέση ταχύτητα,

γ) μερικός χιλιομετροδείκτης και μέση ταχύτητα,

δ) εκτελέστε επαναφορά της πίεσης των ελαστικών,

ε) ρύθμιση της ώρας,

στ) διάστημα τεχνικής συντήρησης.

Επαναφορά του μερικού χιλιομετροδείκτη και των παραμέτρων ταξιδιού (πλήκτρο επαναφοράς)

(ανάλογα με το μοντέλο του αυτοκινήτου)

Επιλέγοντας την ένδειξη μιας ρύθμισης του ταξιδιού, πιέστε παρατεταμένα τον

ΥΠΟΛΟΓΙΣΤΗΣ ΤΑΞΙΔΙΟΥ

διακόπτη 4 "OK" έως ότου η ένδειξη μηδενιστεί.

2

Αυτόματος μηδενισμός των παραμέτρων ταξιδιού

Όταν ξεπεραστεί το ανώτατο όριο μίας από τις παραμέτρους, αυτή μηδενίζεται αυτόματα.

Επεξήγηση ορισμένων ενδείξεων μετά από Μηδενισμό των ενδείξεων

Όσο μεγαλύτερη είναι η απόσταση που διανύθηκε από την τελευταία επαναφορά, τόσο μεγαλύτερη είναι η σταθερότητα και η αξιοπιστία της μέσης κατανάλωσης ενέργειας, της εμβέλειας και των τιμών ταχύτητας.

Στα πρώτα χιλιόμετρα μετά από ένα Μηδενισμό των ενδείξεων είναι πιθανό να διαπιστώσετε ότι η αυτονομία αυξάνει όσο προχωράτε.

Αυτό οφείλεται στο γεγονός ότι λαμβάνει υπόψη τη μέση κατανάλωση από τον τελευταίο Μηδενισμό των ενδείξεων.

Ωστόσο, η μέση κατανάλωση ενέργειας μπορεί να μειωθεί όταν:

- το αυτοκίνητο βγαίνει από μια φάση επιτάχυνσης,
- Ο κινητήρας φθάνει στην κανονική θερμοκρασία λειτουργίας του (Μηδενισμός των ενδείξεων με κρύο κινητήρα).

– περνάτε από την κίνηση στην πόλη σε ανοικτό δρόμο.

Επαναφορά της εκτιμώμενης αυτονομίας

Μετά από πλήρη επαναφόρτιση της μπαταρίας κίνησης, μπορείτε να επιλέξετε δύο τύπους επαναφοράς: χειροκίνητη ή αυτόματη.

Χειροκίνητη επαναφορά

Επιλέξτε τη ρύθμιση ταξιδιού για επαναφορά και, στη συνέχεια, πατήστε παρατεταμένα τον διακόπτη 4 για επαναφορά της αυτονομίας.

Αυτόματη επαναφορά





Η αυτονομία μηδενίζεται αυτόματα όταν η μπαταρία κίνησης είναι πλήρως φορτισμένη. Η υπολογιζόμενη τιμή αντιστοιχεί σε μια μέση χρήση, λαμβάνοντας υπόψη την εξωτερική θερμοκρασία. Εάν εντοπιστεί ένας ιδιαίτερα οικονομικός τρόπος οδήγησης, ο υπολογισμός διορθώνεται και η αυτονομία αυξάνεται.

ΥΠΟΛΟΓΙΣΤΗΣ ΤΑΞΙΔΙΟΥ

Ρυθμίσεις ταξιδιού



Η εμφάνιση των πληροφοριών που περιγράφονται παρακάτω **ΕΞΑΡΤΑΤΑΙ ΑΠΟ ΤΟΝ ΕΞΟΠΛΙΣΜΟ ΤΟΥ ΑΥΤΟΚΙΝΗΤΟΥ ΚΑΙ ΑΠΟ ΤΗ ΧΩΡΑ.**

2

Παραδείγματα επιλογών	Επεξήγηση της επιλεγμένης ένδειξης
– 101.778 χλμ. – 112,4 χλμ.	α) Ολικός και μερικός χιλιόμετροδείκτης.
Μέση  5,8 l/100 ή 12,8 kWh/100	β) Ρυθμίσεις ταξιδιού: Μέση κατανάλωση: η τιμή εμφανίζεται αφού το αυτοκίνητο διανύσει τουλάχιστον 400 μέτρα μετά από τον τελευταίο μηδενισμό των ενδείξεων.
Στιγμιαία  7,4 l/100 ή + 13,4 k kWh	Στιγμιαία κατανάλωση.
Αυτονομία  541 χλμ.	Προβλεπόμενη αυτονομία με το καύσιμο που απομένει. Η τιμή εμφανίζεται μετά από οδήγηση 400 μέτρων.
Απόσταση  522 χλμ.	Διανυθείσα απόσταση μετά από την τελευταία μηδένιση των ενδείξεων.

ΥΠΟΛΟΓΙΣΤΗΣ ΤΑΞΙΔΙΟΥ

2

Παραδείγματα επιλογών	Επεξήγηση της επιλεγμένης ένδειξης
<p>Μέση</p>  <p>123,4 χλμ./ώρα</p>	<p>Μέση ταχύτητα μετά από τον τελευταίο Μηδενισμό των ενδείξεων. Η τιμή εμφανίζεται μετά από οδήγηση 400 μέτρων.</p>
<p>90 χλμ./ώρα</p>	<p>γ) Τρέχουσα ταχύτητα (ανάλογα με το αυτοκίνητο).</p>
	<p>δ) Θερμοκρασία υγρού ψύξης κινητήρα.</p>
<p>16° 12 : 00</p>	<p>ε) Ρύθμιση ώρας.</p>

ΥΠΟΛΟΓΙΣΤΗΣ ΤΑΞΙΔΙΟΥ

Παραδείγματα επιλογών		Επεξήγηση της επιλεγμένης ένδειξης
Υπολογιστής ταξιδιού με το μήνυμα αυτονομίας προγραμματισμένης συντήρησης		
Αυτονομία προγραμματισμένης συντήρησης	<p>Προγραμματισμένη συντήρηση σε 40.000 χλμ./24 μήνες</p>	<p>ε) Περιοδικότητα σέρβις. Με ανοικτό διακόπτη, κινητήρα σβηστό και την οθόνη ρυθμισμένη στην ένδειξη "Αυτονομία προγραμματισμένης συντήρησης", πατήστε το πλήκτρο 2 ή 3 για πέντε δευτερόλεπτα περίπου, για να εμφανιστεί η αυτονομία πριν από το σέρβις (απόσταση ή χρόνος μέχρι το επόμενο σέρβις). Όταν η τιμή απόστασης ή χρόνου πλησιάζει το όριο της, υπάρχουν διάφορες περιπτώσεις:</p> <ul style="list-style-type: none"> – αυτονομία λιγότερη από 1.500 χλμ. ή ένας μήνας: το μήνυμα "Σέρβις σε" συνοδευόμενο από το πλησιέστερο όριο (απόσταση ή χρόνος), – αν η αυτονομία είναι 0 χλμ. ή η ημερομηνία προγραμματισμένης συντήρησης έχει φτάσει: το μήνυμα "Απαιτείται σέρβις" εμφανίζεται με το ενδεικτικό . <p>Σε αυτήν την περίπτωση, η προγραμματισμένη συντήρηση του αυτοκινήτου πρέπει να πραγματοποιηθεί το συντομότερο δυνατό.</p>
	<p>Να προβλεφθεί προγραμματισμένη συντήρηση σε 300 χλμ./24 ημέρες</p>	
	<p>Απαιτείται σέρβις</p>	
Αυτονομία προγραμματισμένης συντήρησης	<p>Αλλαγή λαδιού σε 40.000 χλμ./24 μήνες</p>	<p>ε) Διάστημα αλλαγής λαδιού Με ανοικτό διακόπτη, κινητήρα σβηστό και την οθόνη με την ένδειξη "Διάστημα συντήρησης", πατήστε το πλήκτρο 2 ή 3 για πέντε δευτερόλεπτα περίπου για να εμφανιστεί το διάστημα συντήρησης και, στη συνέχεια, πατήστε το πλήκτρο 3 για να δείτε το διάστημα πριν από την επόμενη αλλαγή λαδιού (απόσταση ή χρόνος που απομένει πριν από το επόμενο σέρβις). Όταν η τιμή απόστασης ή χρόνου πλησιάζει το όριο της, υπάρχουν διάφορες περιπτώσεις:</p> <ul style="list-style-type: none"> – αυτονομία λιγότερη από 1.500 χλμ. ή ένας μήνας: το μήνυμα "Σέρβις σε" συνοδευόμενο από το πλησιέστερο όριο (απόσταση ή χρόνος),
	<p>Να προβλεφθεί προγραμματισμένη συντήρηση σε 300 χλμ./24 ημέρες</p>	

ΥΠΟΛΟΓΙΣΤΗΣ ΤΑΞΙΔΙΟΥ

2

Παραδείγματα επιλογών		Επεξήγηση της επιλεγμένης ένδειξης
Υπολογιστής ταξιδιού με το μήνυμα αυτονομίας προγραμματισμένης συντήρησης		
	Απαιτείται σέρβις	<p>– συμπλήρωση διαστήματος ίσου με 0 χλμ ή ημερομηνίας αλλαγής λαδιού: το μήνυμα "Απαιτείται σέρβις" εμφανίζεται συνοδευόμενο από το ενδεικτικό .</p> <p>Σε αυτήν την περίπτωση, η προγραμματισμένη αλλαγή λαδιού του αυτοκινήτου πρέπει να πραγματοποιηθεί το συντομότερο δυνατό.</p>
<p>Ανάλογα με το αυτοκίνητο, η αυτονομία λαδιού προσαρμόζεται στον τρόπο οδήγησης (συχνή οδήγηση με χαμηλές ταχύτητες, συχνά σβησίματα του κινητήρα, παρατεταμένη οδήγηση με τον κινητήρα στο ρελαντί, ρυμούλκηση ρυμούλκας...). Η απόσταση που απομένει μέχρι την επόμενη προγραμματισμένη αλλαγή λαδιού μπορεί συνεπώς, σε ορισμένες περιπτώσεις, να μειώνεται πιο γρήγορα από την απόσταση που διανύεται πραγματικά.</p> <p>Επαναφορά: Για να εκτελέσετε επαναφορά της αυτονομίας πριν από το επόμενο σέρβις, πιέστε παρατεταμένα το πλήκτρο 2 ή 3 για 10 δευτερόλεπτα περίπου, έως ότου εμφανιστεί μόνιμα η ένδειξη αυτονομίας πριν από την αλλαγή λαδιού.</p> <p>Σημείωση: εάν πραγματοποιηθεί σέρβις χωρίς αλλαγή λαδιού κινητήρα, θα πρέπει να μηδενιστεί το διάστημα σέρβις. Σε περίπτωση αλλαγής λαδιού κινητήρα, πρέπει να γίνει ταυτόχρονη επαναφορά της αυτονομίας προγραμματισμένης συντήρησης και λαδιού.</p>		

ΥΠΟΛΟΓΙΣΤΗΣ ΤΑΞΙΔΙΟΥ

Παραδείγματα επιλογών	Επεξήγηση της επιλεγμένης ένδειξης
Πίεση ελαστικών επαν. πιέστε παρ	στ) Επαναφορά της πίεσης των ελαστικών → 217.
Ρυθμίσεις (παρατ. πάτημα)	θ) Γενικές ρυθμίσεις. Πιέστε το πλήκτρο 2 ή 3 για πέντε δευτερόλεπτα περίπου για να επιλέξετε τη γλώσσα της οθόνης.
Κανένα αποθηκευ- μένο μήνυμα	η) Ημερολόγιο ταξιδιού. Διαδοχική εμφάνιση: – μηνύματα πληροφοριών (ESC απενεργοποιημένο/ενεργοποιημένο, Stop and Start ενεργοποιημένο, κ.λπ.), – μηνύματα δυσλειτουργίας (ελέγξτε το σύστημα ψεκασμού, Airbag κ.λπ.).
Προβλέψτε AdBlue πριν τα 2400 km	θ) Εκτιμώμενη αυτονομία με το υπολειπόμενο αντιδραστήριο → 180.

2

ΥΠΟΛΟΓΙΣΤΗΣ ΤΑΞΙΔΙΟΥ

Μηνύματα πληροφοριών

Βοηθούν στην εκκίνηση του αυτοκινήτου ή ενημερώνουν για μια επιλογή ή για μια κατάσταση οδήγησης.

Παρακάτω δίνονται παραδείγματα μηνυμάτων πληροφοριών.

Παράδειγμα μηνύματος	Επεξήγηση των μηνυμάτων
Έλεγχ. πρόσφυσης ανενεργός	Επισημαίνει ότι έχετε απενεργοποιήσει τη λειτουργία αντιολίσθησης.
Σύστημα διεύθυνσης ξεκλειδωμένο	Επισημαίνει ότι η κολώνα τιμονιού δεν είναι κλειδωμένη.
Χειρόφρενο δεμένο	Επισημαίνει ότι το χειρόφρενο είναι δεμένο.

Μηνύματα δυσλειτουργιών

Εμφανίζονται μαζί με το ενδεικτικό προειδοποίησης  για να σας ενημερώσουν ότι θα πρέπει να οδηγήσετε με μεγάλη προσοχή μέχρι ένα εξουσιοδοτημένο συνεργείο το συντομότερο δυνατό. Εάν δεν τηρήσετε αυτήν τη σύσταση, υπάρχει κίνδυνος πρόκλησης ζημιάς στο αυτοκίνητο

Εξαφανίζονται με ένα πάτημα του πλήκτρου επιλογής ένδειξης ή μετά από μερικά δευτε- ρόλεπτα και απομνημονεύονται στο

ημερο- λόγιο ταξιδιού. Το ενδεικτικό  παραμένει αναμμένο Παραδείγματα μηνυμάτων δυσλειτουργιών παρουσιάζονται παρακάτω.

Παράδειγμα μηνύματος	Επεξήγηση των μηνυμάτων
Ελέγξτε το ESC	Υποδεικνύει βλάβη του συστήματος ελέγχου έλξης ή του ηλεκτρονικού συστήματος ελέγχου ευστάθειας ➔ 221.
Καθαρίστε φίλτρο πετρελαίου	Δείχνει ότι υπάρχει νερό στη βενζίνη. Συμβουλευθείτε το συντομότερο έναν Εξουσιοδοτημένο Επισκευαστή της μάρκας,
Ελέγξτε αυτ.κιβώτ.ταχυτ.	Δείχνει ότι υπάρχει βλάβη στο κιβώτιο ταχυτήτων, συμβουλευθείτε γρήγορα ένα Επίσημο Συνεργείο της μάρκας.
Ελέγξτε φωτισμό	Επισημαίνει βλάβη της αυτόματης λειτουργίας ανάμματος των φώτων. Συμβουλευθείτε ένα Επίσημο Συνεργείο της μάρκας.
Ελέγξτε σύστημα αντιρρόπησης	– Υποδεικνύει βλάβη στο σύστημα φίλτρου σωματιδίων του αυτοκινήτου. – Δηλώνει ότι υπάρχει βλάβη στο σύστημα μείωσης εκπομπών όταν συνοδεύεται από το άναμμα του ενδεικτικού  ➔ 180.

ΥΠΟΛΟΓΙΣΤΗΣ ΤΑΞΙΔΙΟΥ

Τα μηνύματα κινδύνου

2

Αυτά εμφανίζονται μαζί με το ενδεικτικό **STOP** και επιβάλλουν υποχρεωτικά, για την ασφάλειά σας, την άμεση στάση του αυτοκινήτου, μόλις το επιτρέψουν οι συνθήκες κυκλοφορίας. Σβήστε τον κινητήρα του αυτοκινήτου σας και μην τον ξεκινήσετε ξανά Καλέστε ένα Επίσημο Συνεργείο της μάρκας

Παρακάτω δίνονται παραδείγματα μηνυμάτων κινδύνου. **Σημείωση:** τα μηνύματα εμφανίζονται στην οθόνη είτε μεμονωμένα είτε με εναλλαγή (όταν πρέπει να εμφανιστούν πολλά μηνύματα), μπορεί να συνοδεύονται από ένα ενδεικτικό και/ή ένα ηχητικό σήμα.

Παράδειγμα μηνύματος	Επεξήγηση των μηνυμάτων
Βλάβη υποβοή-θησης τιμονιού	Επισημαίνει πρόβλημα στο τιμόνι.
Κίνδυνος βλάβης κινητήρα	Επισημαίνει βλάβη του συστήματος ψεκασμού, υπερθέρμανση του κινητήρα του αυτοκινήτου ή ότι υπάρχει σοβαρό πρόβλημα στον κινητήρα.
ΚΙΝΔΥΝΟΣ ηλεκτρική βλάβη	Υποδεικνύει βλάβη στο κύκλωμα φόρτισης της μπαταρίας του αυτοκινήτου (αλτερνέιτορ κ.λπ.).
Υπερθέρμανση κιβωτίου ταχυτήτων	Επισημαίνει υπερθέρμανση του κιβωτίου ταχυτήτων.
Διάτρηση ελαστικού	Υποδεικνύει ότι τουλάχιστον ένα από τα ελαστικά έχει σκάσει ή έχει υπερβολικά χαμηλή πίεση.

ΥΠΟΛΟΓΙΣΤΗΣ ΤΑΞΙΔΙΟΥ

Οθόνες και όργανα ένδειξης

Καντράν Α

Η παρουσία και η λειτουργία των οθονών και των οργάνων ένδειξης ΕΞΑΡΤΩΝΤΑΙ ΑΠΟ ΤΟΝ ΕΞΟΠΛΙΣΜΟ ΚΑΙ ΑΠΟ ΤΗ ΧΩΡΑ.



Στροφόμετρο 1 (σ.α.λ. x 1000)



Ένδειξη αυτόματου κιβωτίου ταχυτήτων 2



Ταχύμετρα 3 και, ανάλογα με το αυτοκίνητο, 4

(σε χιλιόμετρα ή μίλια ανά ώρα)

ΥΠΟΛΟΓΙΣΤΗΣ ΤΑΞΙΔΙΟΥ

2



Ελέγξτε την ταχύτητά σας σύμφωνα με το ταχύμετρο **3** ή **4**.

Σε περίπτωση διαφοράς μεταξύ των ταχυμέτρων, ανατρέξτε στο εγκεκριμένο ταχύμετρο **3** και συμβουλευτείτε έναν εγκεκριμένο αντιπρόσωπο.

Υπολογιστής ταξιδιού 5



Μετρητής καυσίμου **6**

Ο αριθμός των αναμμένων κουκκίδων υπο- δεικνύει τη στάθμη καυσίμου. Όταν η στάθμη βρίσκεται στο ελάχιστο, οι κουκκίδες σβήνουν και η ένδειξη προειδοποίησης ελάχιστης στάθμης καυσίμου αναβοσβήνει ή ανάβει, ανάλογα με το αυτοκίνητο.

Καντράν **B**

Η παρουσία και η λειτουργία των οθονών και των οργάνων ένδειξης ΕΞΑΡΤΩΝΤΑΙ ΑΠΟ ΤΟΝ ΕΞΟΠΛΙΣΜΟ ΚΑΙ ΑΠΟ ΤΗ ΧΩΡΑ.



Φωτίζεται με το άνοιγμα του διακόπτη. Σε μερικές περιπτώσεις το άναμμα μιας προειδοποιητικής λυχνίας συνοδεύεται από ένα μήνυμα.

ΥΠΟΛΟΓΙΣΤΗΣ ΤΑΞΙΔΙΟΥ

Επιλογή προβολών



Ανάλογα με το αυτοκίνητο, χρησιμοποιήστε το χειριστήριο **1** για να κάνετε αναζήτηση και να επιλέξετε τις διάφορες προβολές στο καντράν **B**. Προτείνονται διάφορες προβολές:

- **Προβολή φόρτισης:** μόνο όταν το αυτοκίνητο φορτίζει, εμφανίζει την αυτονομία του αυτοκινήτου, το ποσοστό της μπαταρίας και τον υπολειπόμενο χρόνο φόρτισης.
- **Προβολή ADAS:** εμφανίζει την ταχύτητα και τα ενεργά βοηθήματα οδήγησης σε πλήρη οθόνη και την περιοχή πληροφοριών στο καντράν,
- **Προβολή ισχύος:** εμφανίζει την ταχύτητα, τα ενεργά βοηθήματα οδήγησης και τον μετρητή ισχύος στο καντράν,

– **Ελάχιστη προβολή:** εμφανίζει μόνο βασικές πληροφορίες, την ταχύτητα, τα ενεργά βοηθήματα οδήγησης και την περιοχή πληροφοριών στο καντράν.

Ηχητικός συναγερμός υπερβολικής ταχύτητας

Ανάλογα με το όχημα και τη χώρα, η προειδοποιητική λυχνία  ανάβει και ακούγεται ένα ηχητικό σήμα. Αυτό το ηχητικό σήμα ακούγεται μόλις το όχημα αναπτύξει ταχύτητα πάνω από 120 χλμ./ώρα. Αυτό το ενδεικτικό παραμένει αναμμένο για όσο χρόνο το όχημα κινείται με ταχύτητα πάνω από 120 χλμ./ώρα.

Ενδεικτικές λυχνίες κεντρικού μετρητή



2 Ταχύμετρο

Η ταχύτητα του αυτοκινήτου περιορίζεται σε περίπου 120 χλμ/ώρα ή, για εκδόσεις κινητήρων εσωτερικής καύσης, περίπου 150 χλμ/ώρα ή 160 χλμ/ώρα, ανάλογα με το αυτοκίνητο.

3 Δείκτης τρόπου οδήγησης

→ 209

4 Πληροφορίες μπαταρίας

(ρυθμός φόρτισης μπαταρίας έλξης, εκτιμώμενη αυτονομία).

ΥΠΟΛΟΓΙΣΤΗΣ ΤΑΞΙΔΙΟΥ

2



59530

5 ολικός χιλιometroδείκτης,
6 Ζώνη υπολογιστή ταξιδιού

7 Πληροφορίες πολυμέσων

Ανάλογα με το όχημα, μπορείτε να εμφανίσετε πληροφορίες από την οθόνη πολυμέσων (τηλέφωνο, πλοήγηση κ.λπ.).

Για περισσότερες πληροφορίες, ανατρέξτε στις οδηγίες χρήσης πολυμέσων.



59529

8 Μετρητής κατανάλωσης ενέργειας
→ 212

Ενδεικτικές λυχνίες αριστερού μετρητή

62109

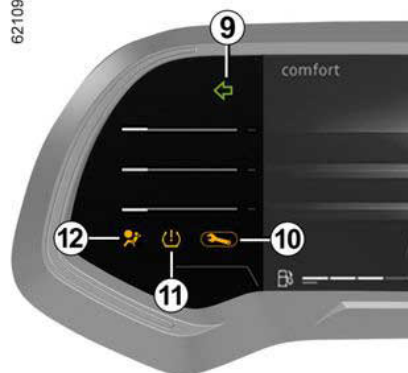

9 Ενδεικτικό αριστερού φλας

10 Προειδοποιητική λυχνία
→ 153

11 Προειδοποιητική λυχνία για ελαστικό με χαμηλή πίεση
→ 217

12 Ενδεικτικό για τοairbag
→ 81

ΥΠΟΛΟΓΙΣΤΗΣ ΤΑΞΙΔΙΟΥ

Δείκτες δεξιού μετρητή



14 Δεξιό φλας

15 Ενδεικτικό αυτόματου χειρόφρενου

→ 204

16 Ενδεικτικό ανίχνευσης "απομάκρυνσης χεριών από το τιμόνι"

→ 234

17 Προειδοποιητική λυχνία επείγουσας στάσης

→ 153

Καντράν σε μίλια

Αυτοκίνητα χωρίς οθόνη πολυμέσων και εξοπλισμένα με καντράν **A**

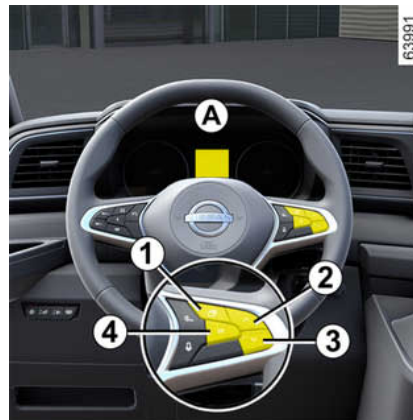

- Με τον διακόπτη κλειστό, πιέστε τον διακόπτη **1** όσες φορές απαιτείται, ώστε να εμφανιστεί η καρτέλα **5**,
- πιέστε το χειριστήριο **2** ή **3** επανειλημμένα για να φτάσετε στο μενού "Ρυθμίσεις", πιέστε τον διακόπτη **4** "OK",
- επαναλάβετε την ίδια διαδικασία για να φτάσετε στο "ΤΑΜΠΛΟ", στη συνέχεια στις "Μονάδες".

ΥΠΟΛΟΓΙΣΤΗΣ ΤΑΞΙΔΙΟΥ

Αυτοκίνητα χωρίς οθόνη πολυμέσων και εξοπλισμένα με καντράν **B**

2

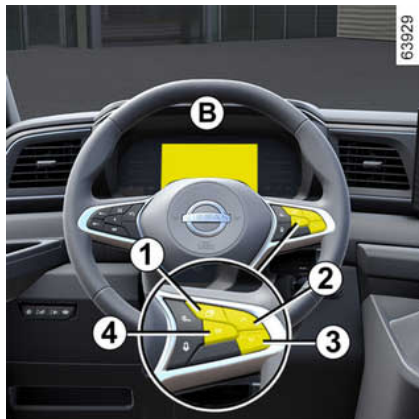

63929

65080

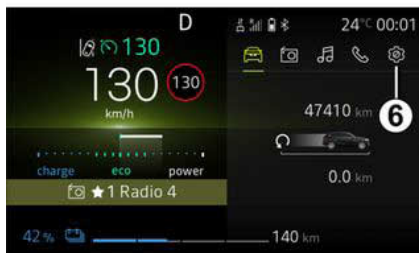

- Με τον διακόπτη κινητήρα σβηστό, πατήστε τον διακόπτη **1** όσες φορές χρειάζεται για να φτάσετε στον κόσμο "Ρυθμίσεις" **6**,
- πατήστε επανειλημμένα το χειριστήριο **2** ή **3** για πρόσβαση στο "Ρύθμιση οχήματος", κατόπιν πατήστε τον διακόπτη **4** "OK",
- πατήστε επανειλημμένα το χειριστήριο **2** ή **3** για πρόσβαση στο "ΤΑ-ΜΠΛΟ", κατόπιν πατήστε τον διακόπτη **4** "OK",
- πατήστε επανειλημμένα το χειριστήριο **2** ή **3** για να μεταβείτε στο "Μονάδα: km/h" (ή το "Μονάδα: mph" στην αντίθετη περίπτωση), πιέστε τον διακόπτη **4** "OK".

Οχήματα με οθόνη πολυμέσων.

Συμβουλευθείτε τις οδηγίες χρήσης του συστήματος πολυμέσων για να επιλέξετε το ηχοσύστημα.

Σημείωση: Και στις δύο περιπτώσεις, μετά από απενεργοποίηση της μπαταρίας, ο υπολογιστής ταξιδιού επανέρχεται αυτόματα στη μονάδα μέτρησης που είχε ρυθμιστεί αρχικά.

Ακολουθήστε την ίδια διαδικασία για να επιστρέψετε στην προηγούμενη μονάδα μέτρησης.

Για περισσότερες πληροφορίες, ανατρέξτε στις οδηγίες χρήσης πολυμέσων.

Μενού εξατομίκευσης ρυθμίσεων αυτοκινήτου

Αυτοκίνητα εξοπλισμένα με οθόνη πολυμέσων **1**



63912

Ανάλογα με τον εξοπλισμό του αυτοκινήτου, αυτή η λειτουργία σας επιτρέπει να ενεργοποιήσετε/απενεργοποιήσετε και να ρυθμίσετε ορισμένες λειτουργίες του αυτοκινήτου.

Πρόσβαση στο μενού ρυθμίσεων

Συμβουλευθείτε τις οδηγίες χρήσης του συστήματος πολυμέσων για πληροφορίες σχετικά με την πρόσβαση στις ρυθμίσεις.

Επιλέξτε ένα μενού και, στη συνέχεια, τη λειτουργία που πρέπει να τροποποι-

ΥΠΟΛΟΓΙΣΤΗΣ ΤΑΞΙΔΙΟΥ

ηθεί (η οθόνη εξαρτάται από τον εξοπλισμό του αυτοκινήτου και από τη χώρα):

α) "Οδήγηση":

- Ένταση φλας,
- Πορεία με κεκτημένη ταχύτητα,
- ...

β) "Πρόσβαση":

- Ξεκλείδωμα της πόρτας του οδηγού,
- Κλείδωμα θυρών κατά την οδήγηση,
- Άνοιγμα/κλείσιμο στη λειτουργία hands-free,
- Ήχος απομακρυσμένου κλειδώματος,
- Λειτουργία σίγασης,
- Αυτόματο κλειδίωμα,
- Εναλλαγή μεταξύ λειτουργίας πρόσβασης/ασφαλούς λειτουργίας.

γ) "Σάρωση και φωτισμός":

- Εξωτερικός συνοδευτικός φωτισμός (follow-me-home),
- Χρήση υαλοκαθαριστήρων κατά την όπισθεν,
- Αυτόματη λειτουργία μπροστινών υαλοκαθαριστήρων,
- Σκουπίστε μετά το πλύσιμο.

δ) "Καλώς ορίσατε":

- Εξωτερική υποδοχή,
- Εσωτερική υποδοχή,
- Αυτόματη λειτουργία πλαφονιέρας

Ανάλογα με τη λειτουργία, επιλέξτε:

- "ON" ή "OFF" για να το ενεργοποιήσετε ή να το απενεργοποιήσετε, ή

- μια τιμή για τη ρύθμιση της ώρας κατά την οποία θα ανάψουν τα φώτα (π.χ. για τη λειτουργία "Εξωτερικός συνοδευτικός φωτισμός (follow-me-home)").

Για περαιτέρω πληροφορίες, ανατρέξτε στις οδηγίες χρήσης πολυμέσων.



Για λόγους ασφαλείας, κάνετε αυτούς τους χειρισμούς με το όχημα σταματημένο.

Οχήματα χωρίς οθόνη πολυμέσων

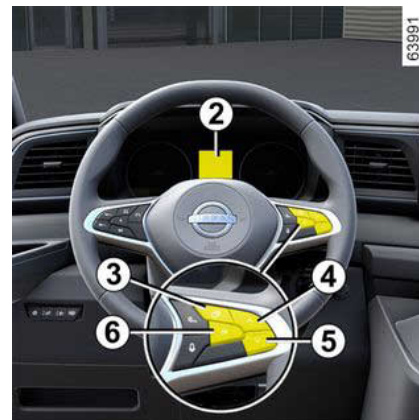

Πρόσβαση στο μενού ρυθμίσεων στην οθόνη 2

Πιέστε τον διακόπτη **3** όσες φορές απαιτείται για μετάβαση στον κόσμο "Ρυθμίσεις" και, στη συνέχεια πατήστε τον διακόπτη **6** "OK" για επιβεβαίωση.

Πατήστε επανειλημμένα το χειριστήριο **4** ή **5** για να αποκτήσετε πρόσβαση στο μενού "Ρυθμίσεις αυτοκινήτου" και κατόπιν επιβεβαιώστε πατώντας "OK".

Χρησιμοποιήστε το χειριστήριο **4** ή **5** για να περιηγηθείτε και να επιλέξετε τη λειτουργία προς τροποποίηση και, στη συνέχεια, πιέστε "OK" για επιβεβαίωση (η οθόνη ενδέχεται να διαφέρει ανάλο-

ΥΠΟΛΟΓΙΣΤΗΣ ΤΑΞΙΔΙΟΥ

γα με τον εξοπλισμό του οχήματος και τη χώρα):

« ΤΑΜΠΛΟ » :

- Γλώσσα,
- Μονάδα,
- Στιλ,
- Χρώμα.

« ΟΧΗΜΑ » :

- Χρήση υαλοκαθαριστήρα πίσω παρμπρίζ κατά την επιλογή της όπισθεν,
- Αυτόματη σάρωση παρμπρίζ,
- Σκουπίστε μετά το πλύσιμο,
- Πορεία με κεκτημένη ταχύτητα στη λειτουργία ECO,
- Ένταση φλας,
- Εξωτερική υποδοχή.

« ΥΠΟΒ. ΣΤΑΘΜΕΥΣΗΣ » :

- Εμπρός,
- Πίσω,
- Πλάι,
- Ένταση ήχου ηχητικού σήματος.

« ΥΠΟΒ. ΟΔΗΓΗΣΗΣ » :

- Ένταση ήχου προειδοποίησης εξόδου από τη λωρίδα,
- Ευαισθησία προειδοποίησης εξόδου από τη λωρίδα,
- Δόνηση προειδοποίησης εξόδου από τη λωρίδα,
- Ευαισθησία υποβοήθησης διατήρησης λωρίδας,
- Τυφλό σημείο,
- Ενεργή πέδηση,
- Προειδοποίηση ταχύτητας,

- Προειδοποίηση κόπωσης,
- Προειδοποίηση απόστασης.

« Φωτισμός » :

- Αυτόματη λειτουργία πλαφονιέρας,
- Αυτόματη λειτουργία εξωτερικού συνοδευτικού φωτισμού (follow-me-home),
- Εξωτερικός συνοδευτικός φωτισμός (follow-me-home): XX δευτερόλεπτα,
- ...

« Πρόσβαση » :

- Κλειδωμα θυρών κατά την οδήγηση,
- Άνοιγμα/κλείσιμο λειτουργίας "hands-free",
- Ξεκλείδωμα της πόρτας του οδηγού μόνο,
- Αυτόματο κλειδωμα εκ νέου,
- Ξεκλείδωμα κατά την προσέγγιση,
- Κλειδωμα κατά την απομάκρυνση,
- Αθόρυβο κλειδωμα,
- Αυτόματο άνοιγμα/κλείσιμο,
- Αυτόματη ανάπτυξη των καθρεφτών πόρτας,
- Εναλλαγή μεταξύ λειτουργίας πρόσβασης/ασφαλούς λειτουργίας,
- ...

« ΕΠΑΝΕΚΚΙΝΗΣΗ ».



λειτουργία ενεργοποιημένη,



λειτουργία απενεργοποιημένη.

Εάν επιλέξετε είτε "ΥΠΟΒ. ΣΤΑΘΜΕΥΣΗΣ" είτε "ΤΑΜΠΛΟ", θα έχετε να κά-

νετε άλλη μια επιλογή (ένταση ήχου της βοήθειας στο παρκάρισμα ή γλώσσα του καντράν).

Σε αυτή την περίπτωση, κάντε την επιλογή σας και επιβεβαιώστε την πατώντας τον διακόπτη **6** "OK": η επιλεγμένη

νη τιμή εμφανίζεται με ένα  μπροστά από τη γραμμή.



Το μενού εξατομίκευσης των ρυθμίσεων του οχήματος δεν μπορεί να χρησιμοποιηθεί κατά την οδήγηση. Όταν η ταχύτητα υπερβαίνει τα 20 χλμ./ώρα, η οθόνη του καντράν μεταβαίνει αυτόματα στον υπολογιστή ταξιδιού και σε λειτουργία συστήματος προειδοποίησης.

ΥΠΟΛΟΓΙΣΤΗΣ ΤΑΞΙΔΙΟΥ

Ρολόι και εξωτερική θερμοκρασία

Αυτοκίνητα εξοπλισμένα με οθόνη αφής πολυμέσων **1**, σύστημα πλοήγησης, τηλέφωνο κ.λπ.



Συμβουλευθείτε τις οδηγίες χρήσης της συ-γκεκριμένης λειτουργίας, ώστε να ενημερω-θείτε για τις ιδιαιτερότητες που σχετίζονται με την παρουσία αυ-τών των συστημάτων.

Αυτοκίνητα χωρίς οθόνη πολυμέ-σων, ένδειξη **A**

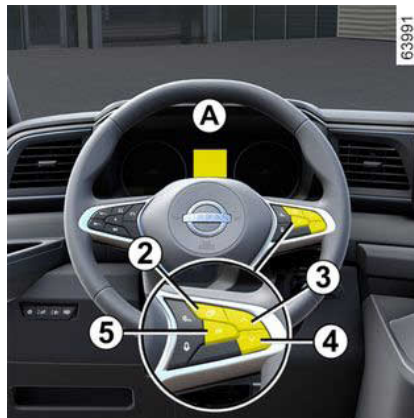

Πιέστε τον διακόπτη **2** όσες φορές απαιτείται για να φτάσετε στην καρτέλα "αυτοκίνητο".

Πατήστε επανειλημμένα το χειριστήριο **3** ή **4** για να αποκτήσετε πρόσβαση στη λειτουργία ρύθμισης ώρας **6**.

Πιέστε παρατεταμένα τον διακόπτη "**5**" "OK" έως ότου αρχίσει να αναβοσβήνει η ένδειξη της ώρας.



Ρυθμίστε την ώρα με το χειριστήριο **3** ή **4**, μετά πατήστε τον διακόπτη **5** "OK" για επιβεβαίωση.

Ρυθμίστε τα λεπτά με το χειριστήριο **3** ή **4** και, στη συνέχεια, πατήστε τον δια-κόπτη **5** "OK" για επιβεβαίωση.

2

ΥΠΟΛΟΓΙΣΤΗΣ ΤΑΞΙΔΙΟΥ

Αυτοκίνητα χωρίς οθόνη πολυμέσων, ένδειξη B

2



Πιέστε τον διακόπτη **2** όσες φορές απαιτείται για να φτάσετε στις "Ρυθμίσεις".

Πιέστε επανειλημμένα το χειριστήριο **3** ή **4** για να φτάσετε στο μενού "Ρυθμίσεις ώρας" και στη συνέχεια, πιέστε **5** "OK".

Πιέστε παρατεταμένα τον διακόπτη "5" "OK" έως ότου αρχίσει να αναβοσβήνει η ένδειξη της ώρας.

Ρυθμίστε την ώρα χρησιμοποιώντας το χειριστήριο **3** ή **4**, πατήστε τον διακόπτη **5** "OK" για επιβεβαίωση, στη συνέχεια ρυθμίστε τα λεπτά χρησιμοποιώντας το χειριστήριο **3** ή **4** πατή-

στε τον διακόπτη **5** "OK" για επιβεβαίωση.

 Ανάλογα με το όχημα, εάν διακοπεί η ηλεκτρική τροφοδοσία (αποσύνδεση μπαταρίας, κομμένο καλώδιο τροφοδοσίας κ.λπ.), το ρολόι επανέρχεται αυτόματα στη σωστή ώρα εντός μερικών λεπτών από τη στιγμή που το σύστημα μπορεί να λάβει πληροφορίες GPS.

Ένδειξη εξωτερικής θερμο- κρασίας

Ιδιαίτερη περίπτωση:

Όταν η εξωτερική θερμοκρασία είναι μεταξύ -3°C και $+3^{\circ}\text{C}$, οι χαρακτηρισές $^{\circ}\text{C}$ αναβοσβήνουν (σηματοδοτώντας τον κίνδυνο πάγου στο δρόμο).



Σε περίπτωση διακοπής της ηλεκτρικής τροφοδοσίας (αποσύνδεση μπαταρίας, κομμένο καλώδιο τροφοδοσίας...), σκόπιμο είναι να ρυθμίσετε ξανά την ώρα.

Για την ασφάλειά σας, σας συνιστούμε να διορθώνετε την ώρα με το αυτοκίνητο σταματημένο.



Ένδειξη εξωτερικής θερμο- κρασίας

Ο σχηματισμός πάγου στο οδόστρωμα σχετίζεται με τις κλιματικές συνθήκες, τοπική υγρασία του αέρα και θερμοκρασία. Επομένως η εξωτερική θερμοκρασία δεν αρκεί από μόνη της για την ανίχνευση ύπαρξης πάγου.

ΠΡΟΕΙΔΟΠΟΙΗΤΙΚΕΣ ΛΥΧΝΙΕΣ

Καντράν Α ή Β

Η παρουσία και η λειτουργία των προειδοποιητικών λυχνιών ΕΞΑΡΤΑΤΑΙ ΑΠΟ ΤΟΝ ΕΞΟΠΛΙΣΜΟ ΚΑΙ ΤΗ ΧΩΡΑ.



Η προειδοποιητική λυχνία



σημαίνει ότι πρέπει να οδηγήσετε **το αυτοκίνητο πολύ προσεκτικά σε ένα Εξουσιοδοτημένο Συνεργείο, το συντομότερο δυνατό**. Εάν δεν τηρήσετε αυτήν τη σύσταση, υπάρχει κίνδυνος πρόκλησης ζημιάς στο αυτοκίνητό σας



Για την ασφάλειά σας, η προειδοποιητική λυχνία

STOP

απαιτεί την άμεση στάση του οχήματος, μόλις το επιτρέψουν οι συνθήκες κυκλοφορίας. Θέστε τον κινητήρα εκτός λειτουργίας και μην τον επανεκκινήσετε. Καλέστε ένα εξουσιοδοτημένο συνεργείο της μάρκας.



Η απουσία οπτικού ή ηχητικού σήματος επισημαίνει βλάβη του καντράν. Επιβάλλεται άμεση στάση του αυτοκινήτου μόλις το επιτρέψουν οι συνθήκες κυκλοφορίας. Βεβαιωθείτε ότι το αυτοκίνητο είναι σωστά ακινητοποιημένο και καλέστε έναν Εξουσιοδοτημένο επισκευαστή.

ΠΡΟΕΙΔΟΠΟΙΗΤΙΚΕΣ ΛΥΧΝΙΕΣ

2



Το καντράν **A** ή **B** ανάβει με το άνοιγμα της πόρτας του οδηγού. Πιέστε ή σηκώστε τον διακόπτη **1** όσες φορές απαιτείται για να ρυθμίσετε την ένταση.

 **Ενδεικτική λυχνία φώτων θέσης (μικρή σκάλα)**

 **Ενδεικτική λυχνία φώτων πορείας (μεγάλη σκάλα)**

 **Ενδεικτική λυχνία φώτων διαστάυρωσης (μεσαία σκάλα)**

 **Ενδεικτική λυχνία αυτόματων φώτων πορείας (μεγάλης σκάλας)**

→ 166

 **Ενδεικτικό εμπρός προβολέων ομίχλης**

 **Ενδεικτικό πίσω φώτων ομίχλης**

 **Ενδεικτική λυχνία αριστερού φλας**

 **Ενδεικτική λυχνία δεξιού φλας**

 **Φωτεινή ένδειξη για airbag**
Ανάβει με το άνοιγμα του διακόπτη ή με την εκκίνηση του κινητήρα και σβήνει μετά από μερικά δευτερόλεπτα. Εάν δεν ανάβει όταν ανοίγετε τον διακόπτη κινητήρα ή εάν ανάψει όταν ο κινητήρας είναι σε λειτουργία, αυτό υποδηλώνει μια βλάβη στο σύστημα. Συμβουλευθείτε το συντομότερο έναν Εξουσιοδοτημένο Επισκευαστή της μάρκας.

 **Προειδοποιητική λυχνία επείγουσας στάσης**

Ανάβει με το άνοιγμα του διακόπτη και σβήνει μετά από 3 δευτερόλεπτα περίπου.

Ανάβει από κοινού με άλλες ενδεικτικές λυχνίες ή/και μηνύματα και συνοδεύεται από ένα ηχητικό σήμα.

Για τη δική σας ασφάλεια, σας ζητάει

την άμεση στάση του αυτοκινήτου, μόλις το επιτρέψουν οι συνθήκες κυκλοφορίας. Θέστε τον κινητήρα εκτός λειτουργίας και μην τον επανεκκινήσετε. Καλέστε ένα εξουσιοδοτημένο συνεργείο της μάρκας.

 **Προειδοποιητική λυχνία**

Ανάβει με το άνοιγμα του διακόπτη και σβήνει μετά από περίπου τρία δευτερόλεπτα. Μπορεί να ανάψει από κοινού με άλλες ενδείξεις ή/και μηνύματα στο καντράν.

Σημαίνει ότι θα πρέπει **να οδηγήσετε πολύ προσεκτικά** μέχρι έναν εξουσιοδοτημένο επισκευαστή το συντομότερο δυνατό. Εάν δεν τηρήσετε αυτήν τη σύσταση, υπάρχει κίνδυνος πρόκλησης ζημιάς στο αυτοκίνητο. Ανάλογα με το αυτοκίνητο, το άναμμα αυτού του ενδεικτικού συνοδεύεται από ένα μήνυμα στο καντράν.

 **Προειδοποιητική λυχνία**

Εάν εμφανιστεί με κόκκινο χρώμα κατά την οδήγηση και συνοδεύεται από τη

φωτεινή ένδειξη , απαιτείται να σταματήσετε, μόλις το επιτρέψουν οι συνθήκες κυκλοφορίας, για λόγους ασφαλείας. Θέστε τον κινητήρα εκτός λειτουργίας και μην τον επανεκκινήσετε. Καλέστε ένα εξουσιοδοτημένο συνεργείο της μάρκας. Εάν εμφανιστεί με

ΠΡΟΕΙΔΟΠΟΙΗΤΙΚΕΣ ΛΥΧΝΙΕΣ

κίτρινο χρώμα κατά την οδήγηση και συνοδεύεται από τη φωτεινή προειδο-

ποιητική ένδειξη , επισκεφτείτε έναν εγκεκριμένο αντιπρόσωπο το συντομότερο δυνατόν. **Εν τω μεταξύ, οδηγήστε με προσοχή.**

Εάν δεν τηρήσετε αυτήν τη σύσταση, υπάρχει κίνδυνος πρόκλησης ζημιάς στο αυτοκίνητό σας

 **Προειδοποιητική λυχνία συστήματος μεταβλητής υποβοήθησης τιμονιού**

Ανάβει με το άνοιγμα του διακόπτη ή με την εκκίνηση του κινητήρα και σβήνει μετά από μερικά δευτερόλεπτα. Εάν ανάψει κατά την οδήγηση μαζί με

την προειδοποιητική λυχνία **STOP**, αυτό σημαίνει ότι υπάρχει βλάβη στο σύστημα.

Καλέστε ένα εξουσιοδοτημένο συνεργείο της μάρκας.

 **Προειδοποιητική λυχνία βλάβης κυκλώματος φρένων**

Ανάβει με το άνοιγμα του διακόπτη ή με την εκκίνηση του κινητήρα και σβήνει μετά από μερικά δευτερόλεπτα. Εάν ανάβει κατά το φρενάρισμα, συνοδευόμενο από το ενδεικτικό προειδο-

ποίησης **STOP** και ένα ηχητικό σήμα, αποτελεί ένδειξη πτώσης της στάθ-

μης του υγρού στο κύκλωμα ή βλάβης στο σύστημα πέδησης.

Σταματήστε μόλις το επιτρέψουν οι κυκλοφοριακές συνθήκες και συμβουλευτείτε έναν εξουσιοδοτημένο αντιπρόσωπο.

 **Προειδοποιητική λυχνία κατάστασης πόρτας**

Ανάβει, με ανοικτό διακόπτη, όταν κάποια πόρτα δεν έχει κλείσει καλά.

 **Προειδοποιητική λυχνία για ελαστικό με χαμηλή πίεση**

Ανάβει, με το άνοιγμα του διακόπτη ή με την εκκίνηση του κινητήρα και, στη συνέχεια, σβήνει μετά από μερικά δευτερόλεπτα → 217.

 **Προειδοποιητική λυχνία ελέγχου πρόσφυσης → 223**

 **Προειδοποιητική λυχνία συστήματος αντιμπλοκαρίσματος των τροχών (ABS)**

Αυτή η λυχνία ανάβει με το άνοιγμα του διακόπτη και σβήνει μετά από περίπου τρία δευτερόλεπτα. Όταν ανάβει ενώ οδηγείτε, επισημαίνει μια βλάβη στο σύστημα αντιμπλοκαρίσματος των τροχών. Η πέδηση ακολουθώς πραγματοποιείται κανονικά χωρίς το σύστημα αντιμπλοκαρίσματος των τροχών.

Συμβουλευθείτε αμέσως έναν εξουσιοδοτημένο Επισκευαστή.

 **Προειδοποιητική λυχνία χειρόφρενου σε θέση "on"**
→ 204

 **Προειδοποιητική λυχνία ηλεκτρονικού συστήματος ελέγχου ευστάθειας (ESC) και συστήματος ελέγχου πρόσφυσης**

Ανάβει με το άνοιγμα του διακόπτη ή με την εκκίνηση του κινητήρα και σβήνει μετά από μερικά δευτερόλεπτα. Το ενδεικτικό προειδοποίησης → 221 ενδέχεται να εμφανιστεί για διάφορους λόγους.

 **Ενδεικτικό μη διαθεσιμότητας συστήματος ελέγχου ευστάθειας (ESC) και ελέγχου πρόσφυσης**

 **Προειδοποιητική λυχνία συστήματος υποβοήθησης σε πλευρικό άνεμο**
→ 221

 **Προειδοποιητική λυχνία τρόπου λειτουργίας Eco**
Ανάβει όταν η λειτουργία Eco είναι ενεργοποιημένη → 209.

ΠΡΟΕΙΔΟΠΟΙΗΤΙΚΕΣ ΛΥΧΝΙΕΣ

2



Προειδοποιητική λυχνία πεντάλ φρένου

Ανάβει όταν πρέπει να πατηθεί το πεντάλ του φρένου → 196.



Προειδοποιητική λυχνία περιοριστή ταχύτητας

→ 272



Προειδοποιητική λυχνία ρυθμιστή ταχύτητας

→ 276



Προειδοποιητική λυχνία συστήματος προειδοποίησης εξόδου από τη λωρίδα

→ 228



Ενδεικτικό ενεργού φρεναρίσματος έκτακτης ανάγκης

→ 251



Προειδοποιητική λυχνία ψηφιακού ταχογράφου

Εάν ανάβει, επισημαίνει βλάβη του συστήματος. Συμβουλευτείτε τις οδηγίες χρήσης του εξοπλισμού



Προειδοποιητική λυχνία υπέρβασης ταχύτητας

→ 143



Προειδοποιητική λυχνία ανίχνευσης πεζών και δικυκλιστών κατά την εκκίνηση

→ 258



Ενδεικτικό ανίχνευσης "απομάκρυνσης χεριών από το τιμόνι"



Προειδοποιητική λυχνία σφάλματος λειτουργίας προειδοποίησης επαγρύπνησης οδηγού

→ 264



Προειδοποιητική λυχνία τυφλού σημείου

→ 242

Ενδεικτικά προειδοποίησης κινητήρα

Έκδοση εσωτερικής καύσης



Προειδοποιητική λυχνία χαμηλής στάθμης καυσίμου

Σβήνει μόλις ξεκινήσει ο κινητήρας Εάν ανάψει ή παραμένει αναμμένο, γεμίστε το ρεζερβουάρ το συντομότερο δυνατό.



Προειδοποιητική λυχνία φόρτισης μπαταρίας

Ανάβει με το άνοιγμα του διακόπτη ή

με την εκκίνηση του κινητήρα και σβήνει μετά από μερικά δευτερόλεπτα. Εάν ανάψει καθ' οδόν μαζί με την

προειδοποιητική λυχνία **STOP** και ένα ηχητικό σήμα, επισημαίνεται υπερφόρτιση ή αποφόρτιση στο ηλεκτρικό κύκλωμα.

Σταματήστε μόλις το επιτρέψουν οι κυκλοφοριακές συνθήκες και συμβουλευτείτε έναν εξουσιοδοτημένο επισκευαστή.



Προειδοποιητική λυχνία πίεσης λαδιού

Ανάβει με το άνοιγμα του διακόπτη ή με την εκκίνηση του κινητήρα και σβήνει μετά από μερικά δευτερόλεπτα. Εάν ανάψει καθ' οδόν, μαζί με την

προειδοποιητική λυχνία **STOP** και ένα ηχητικό σήμα, σταματήστε υποχρεωτικά και σβήστε τον κινητήρα.

Ελέγξτε τη στάθμη του λαδιού Εάν η στάθμη είναι κανονική, η προειδοποιητική λυχνία σχετίζεται με κάτι άλλο. Καλέστε ένα εξουσιοδοτημένο συνεργείο της μάρκας.



Προειδοποιητική λυχνία του συστήματος φίλτρου σωματιδίων

→ 200

ΠΡΟΕΙΔΟΠΟΙΗΤΙΚΕΣ ΛΥΧΝΙΕΣ



Προειδοποιητική λυχνία για τη στάθμη αντιδραστήριου και βλάβες στο σύστημα μείωσης εκπομπής καυσαερίων
➔ 180



Προειδοποιητική λυχνία συστήματος φίλτρου τοξικού καπνού
Στα αυτοκίνητα που είναι εξοπλισμένα με αυτό το σύστημα, ανάβει με το άνοιγμα του διακόπτη, στη συνέχεια σβήνει.

– Εάν ανάβει μόνιμα, συνοδευόμενο

από το ενδεικτικό , συμβουλευθείτε το συντομότερο μία επίσημη αντιπροσωπεία,

– Εάν αναβοσβήνει, μειώστε τις στροφές του κινητήρα μέχρι να σταματήσει να αναβοσβήνει. Συμβουλευθείτε έναν εγκεκριμένο αντιπρόσωπο το συντομότερο δυνατό ➔ 208.



Προειδοποιητική λυχνία προθέρμανσης

Θα πρέπει να ανάψει μόλις ανοίξετε το διακόπτη. Υποδεικνύει ότι λειτουργούν οι προθερμαντήρες. Σβήνει όταν έχει ολοκληρωθεί η προθέρμανση και ο κινητήρας μπορεί να ξεκινήσει.



Προειδοποιητική λυχνία θερμοκρασίας υγρού ψύξης

Μπορεί να ανάψει με μπλε χρώμα κατά το άνοιγμα του διακόπτη ή εάν η εκκίνηση του κινητήρα γίνει ενώ η θερμοκρασία του κινητήρα είναι χαμηλή. Εάν ανάψει με κόκκινο χρώμα, σταματήστε και αφήστε τον κινητήρα να λειτουργήσει στο ρελαντί για ένα ή δύο λεπτά.

Η θερμοκρασία θα πρέπει να κατέβει και η προειδοποιητική λυχνία θα πρέπει να σβήσει. Εάν αυτό δεν συμβεί, σβήστε τον κινητήρα. Αφήστε τον κινητήρα να κρυώσει, πριν ελέγξετε τη στάθμη του υγρού ψύξης ➔ 335. Εάν η στάθμη είναι κανονική, η προειδοποιητική λυχνία σχετίζεται με κάτι άλλο. Καλέστε ένα εξουσιοδοτημένο συνεργείο της μάρκας.



Προειδοποιητική λυχνία αναστολής της λειτουργίας του κινητήρα
➔ 192



Προειδοποιητική λυχνία μη διαθεσιμότητας της αναστολής λειτουργίας του κινητήρα
➔ 192



Δείκτες αλλαγής ταχύτητας

Ανάβει και σας προτρέπει να επιλέξετε υψηλότερη σχέση (βέλος στραμμένο προς τα επάνω) ή χαμηλότερη ταχύτητα

(βέλος στραμμένο προς τα κάτω)
➔ 209.



Ενδεικτική λυχνία ελεύθερης κύλισης
➔ 209

Ηλεκτρική έκδοση



Προειδοποιητική λυχνία ηλεκτροτεχνικού συστήματος
Ανάβει μαζί με την προειδοποιητική λυ-

χνία **STOP** και ακούγεται ένα ηχητικό σήμα όταν η θερμοκρασία του ηλεκτρικού συγκροτήματος είναι πολύ υψηλή. Σταματήστε το αυτοκίνητο και κλείστε τον διακόπτη. Απευθυνθείτε σε ένα Επίσημο Συνεργείο της μάρκας **Εάν ανάψει συνοδευόμενο από το**

ενδεικτικό STOP, ένα ηχητικό σήμα και το μήνυμα "ΒΓΕΙΤΕ ΕΞΩ ΜΕ ΑΣΦΑΛΕΙΑ", απενεργοποιήστε τον διακόπτη κινητήρα και μην επανεκκινήσετε τον κινητήρα. Απομακρυνθείτε από το αυτοκίνητο και συμβουλευθείτε έναν εξουσιοδοτημένο επισκευαστή.



Το μήνυμα "ΒΓΕΙΤΕ ΕΞΩ ΜΕ ΑΣΦΑΛΕΙΑ" συνοδευόμενο από το ενδει-

κτικό **STOP** και ένα ηχητικό σήμα απαιτεί να σταματήσετε αμέσως το αυτοκίνητο, ανάλογα με τις συνθήκες κυκλοφορίας. Κλείστε τον διακόπτη. Αφήστε τον κλειστό. Βγείτε από το αυτοκίνητο, βγάλτε όλους τους επιβάτες από το αυτοκίνητο και κρατήστε τους μακριά από το αυτοκίνητο και την κυκλοφορία.

Κίνδυνοι πυρκαγιάς



Σε περίπτωση στάθμευσης στην άκρη του δρόμου, είναι απαραίτητο να προειδοποιήσετε τους

άλλους οδηγούς για την παρουσία του αυτοκινήτου σας, χρησιμοποιώντας ένα τρίγωνο ασφαλείας ή με όποια άλλα μέσα επιβάλλει η τοπική νομοθεσία της χώρας στην οποία βρίσκεστε.



Προειδοποιητική λυχνία βλάβης ηλεκτροτεχνικού συστήματος

Όταν ενεργοποιηθεί, υποδηλώνει μια ηλεκτροτεχνική βλάβη που σχετίζεται με το ηλεκτρικό συγκρότημα (μπαταρία κίνησης και ηλεκτροκινητήρας). Συμβουλευθείτε αμέσως έναν εξουσιοδοτημένο Επισκευαστή.



Προειδοποιητική λυχνία βλάβης ηλεκτροκινητήρα

Όταν ανάβει, υποδηλώνει βλάβη στο ηλεκτροτεχνικό σύστημα που συνδέεται με τον ηλεκτροκινητήρα. Συμβουλευθείτε αμέσως έναν εξουσιοδοτημένο Επισκευαστή.



Προειδοποιητική λυχνία δείκτη μπαταρίας κίνησης

Εμφανίζεται με κίτρινο χρώμα, όταν το επίπεδο φόρτισης της μπαταρίας κίνησης έχει φτάσει στο επίπεδο της "ρεζέρβας" → 28.



Προειδοποιητική λυχνία βλάβης της μπαταρίας κίνησης

Αν εμφανιστεί, συνοδευόμενη από την

προειδοποιητική λυχνία **STOP**, αυτό δείχνει βλάβη που σχετίζεται με τη λειτουργία της μπαταρίας κίνησης. Συμβουλευθείτε αμέσως έναν εξουσιοδοτημένο Επισκευαστή.



Προειδοποιητική λυχνία φόρτισης δευτερεύουσας μπαταρίας 12 V

Εάν ανάψει, συνοδευόμενο από το εν-

δεικτικό **STOP** και ένα ηχητικό σήμα, αποτελεί ένδειξη υπερφόρτισης ή αποφόρτισης του ηλεκτρικού κυκλώματος → 341.



Προειδοποιητική λυχνία περιορισμένης απόδοσης

Αυτό εμφανίζεται όταν η μπαταρία έλξης προσωρινά δεν παρέχει την ονομαστική ισχύ της. Κατά τη διάρκεια αυτής της περιόδου, η απόδοση είναι μειωμένη. Επιλέξτε ένα πιο ομαλό στυλ οδήγησης μέχρι να εξαφανιστεί το ενδεικτικό.



Προειδοποιητική λυχνία συνδεδεμένου καλωδίου φόρτισης

Ανάβει μόλις συνδέσετε το καλώδιο φόρτισης στο αυτοκίνητο → 28.

ΠΡΟΕΙΔΟΠΟΙΗΤΙΚΕΣ ΛΥΧΝΙΕΣ

Οθόνη **C** και καθρέφτης οπισθοπορείας **D**

Οθόνη **C**





 Ενδεικτικό μη ασφαρισμένων εμπρός ζωνών ασφαλείας
→ 72

 Airbag συνοδηγός OFF
→ 120

 Airbag συνοδηγός ON
→ 120

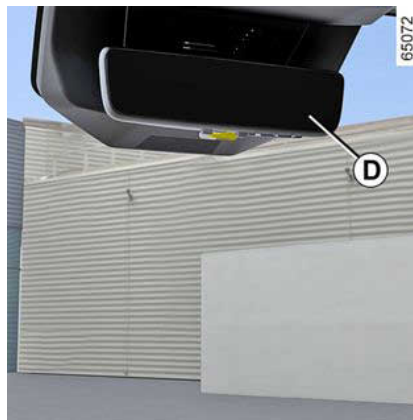
Στον καθρέφτη οπισθοπορείας **D**



 Προειδοποιητική λυχνία λειτουργίας κάμερας οπισθοπορείας
→ 162

 Προειδοποιητική λυχνία σφάλματος λειτουργίας της κάμερας οπισθοπορείας
→ 162

Ρύθμιση του τιμονιού σε ύψος και σε βάθος

2



Κατεβάστε τον μοχλό **1** και φέρτε το τιμόνι στη θέση που επιθυμείτε.

Στη συνέχεια, ανεβάστε τον μοχλό μέχρι το τέρμα και πέρα από το σημείο αντίστασης για να ασφαλίσετε το τιμόνι.

Βεβαιωθείτε ότι το τιμόνι έχει ασφαλίσει σωστά.



Για λόγους ασφαλείας, κάνετε αυτήν τη ρύθμιση με το αυτοκίνητο σταματημένο.

Υποβοήθηση τιμονιού

Σύστημα διεύθυνσης μεταβλητής υποβοήθησης

Το σύστημα διεύθυνσης μεταβλητής υποβοήθησης ελέγχεται από έναν υπολογιστή που προσαρμόζει το επίπεδο υποβοήθησης ανάλογα με την ταχύτητα του αυτοκινήτου.

Το τιμόνι είναι μαλακότερο κατά τους χειρισμούς στο παρκάρισμα (για μεγαλύτερη άνεση) και σκληραίνει προοδευτικά όσο αυξάνει η ταχύτητα (για μεγαλύτερη ασφάλεια στις υψηλές ταχύτητες).

Ιδιαιτερότητα της λειτουργίας Stop and Start

Όταν αναστέλλεται η λειτουργία του κινητήρα, το σύστημα υποβοήθησης τιμονιού δεν λειτουργεί πλέον. Σε αυτή την περίπτωση, επανέρχεται στην αρχική του κατάσταση με την επανεκκίνηση του κινητήρα ή μόλις η ταχύτητα υπερβεί το 1 χλμ./ώρα περίπου (κατήφορα, κλίση, κ.λπ.).



Μην αφήνετε το τιμόνι εντελώς στριμμένο, μέχρι το τέρμα του, όταν το αυτοκίνητο είναι σταματημένο.



Με τον κινητήρα σβηστό ή σε περίπτωση βλάβης του συστήματος, η περιστροφή του τιμονιού εξακολουθεί να είναι δυνατή. Η απαιτούμενη δύναμη θα είναι μεγαλύτερη.



Μη σβήνετε ποτέ τον κινητήρα στις κατηφόρες και γενικά όταν το αυτοκίνητο κινείται (κατάργηση της υποβοήθησης).

ΠΡΟΒΟΛΗ ΤΟΥ ΧΩΡΟΥ ΠΙΣΩ

Καθρέφτες

Εσωτερικός καθρέφτης



Είναι ρυθμιζόμενος.

Όταν οδηγείτε τη νύχτα, για να μην σας θαμπώνουν οι προβολείς του αυτοκινήτου που σας ακολουθεί, μετακινήστε τον μικρό μοχλό **1** που βρίσκεται πίσω από τον καθρέφτη.



Για λόγους ασφαλείας, κάνετε αυτούς τους χειρισμούς με το όχημα σταματημένο.

Ηλεκτρικά ρυθμιζόμενοι καθρέφτες οπισθοπορείας



Με τον διακόπτη ανοικτό, επιλέξτε τον εξωτερικό καθρέφτη με τον διακόπτη **2** και, στη συνέχεια, χρησιμοποιήστε το κουμπί **3** για να τον ρυθμίσετε στην επιθυμητή θέση.

Επιπλέον καθρέφτης οπισθοπορείας **5**



(ανάλογα με το αυτοκίνητο)

Χαμηλώστε το αλεξίγλιο **4** για να αποκτήσετε πρόσβαση στον ειδικό καθρέφτη ο οποίος σας δίνει τη δυνατότητα αύξησης της πλευρικής ορατότητας κατά τους ελιγμούς.

2

ΠΡΟΒΟΛΗ ΤΟΥ ΧΩΡΟΥ ΠΙΣΩ

2

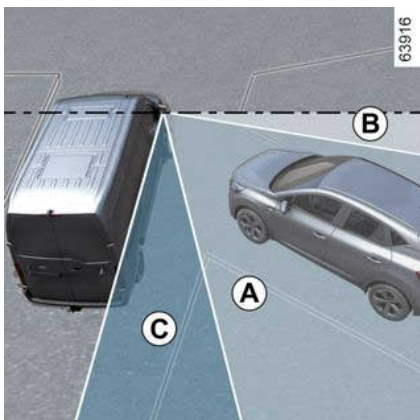

Οι διάφορες περιοχές τις οποίες βλέπει ο οδηγός είναι:

- **A** στον πρόσθετο καθρέφτη οπισθοπορείας,
- **B** από το παράθυρο του συνοδηγού,
- **C** στον εξωτερικό καθρέφτη.



Τα αντικείμενα που βλέπετε στον καθρέφτη οπισθοπορείας είναι στην πραγματικότητα πιο κοντά από όσο φαίνονται. Για την ασφάλειά σας, να το έχετε υπόψη σας ώστε να εκτιμάτε σωστά την απόσταση πριν από οποιονδήποτε ελιγμό.

Κάμερα όπισθεν



Ανάλογα με το μοντέλο του αυτοκινήτου, η προβολή του πίσω χώρου μπορεί να εμφανιστεί από την κάμερα **1**.

Η άμεση προβολή του πίσω χώρου μέσω καθρέφτη παραμένει διαθέσιμη ανά πάσα στιγμή.

Η κάμερα **1** είναι εγκατεστημένη στην αριστερή πίσω διπλή πόρτα.

Βεβαιωθείτε ότι η κάμερα **1** δεν καλύπτεται (από ακαθαρσίες, λάσπη, χιόνι, συμπυκνώματα κ.λπ.).

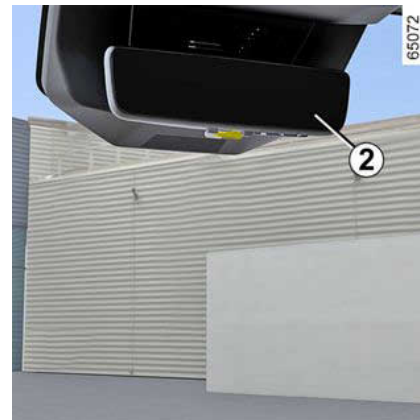

Όταν ανοίγετε μία από τις πόρτες του οχήματος, ο καθρέπτης **2** που είναι προσαρτημένος στην κεντρική κονσόλα οροφής δείχνει την ορατότητα πίσω από το αυτοκίνητο, η οποία μεταδίδεται από την κάμερα **1**.

Σημείωση: η εικόνα της κάμερας **1** μεταδίδεται μόνο εάν ο καθρέπτης οπισθοπορείας **2** είναι σε λειτουργία "Οθόνης".

ΠΡΟΒΟΛΗ ΤΟΥ ΧΩΡΟΥ ΠΙΣΩ



Αυτή η λειτουργία αποτελεί συμπληρωματική βοήθεια. Συνεπώς, δεν μπορεί, σε καμία περίπτωση, να υποκαταστήσει την προσοχή και την υπευθυνότητα που θα πρέπει να επιδεικνύει ο οδηγός.

Ο οδηγός θα πρέπει να είναι πάντα προετοιμασμένος για αναπάντεχα συμβάντα κατά την οδήγηση: θα πρέπει να διασφαλίζεται πάντα ότι δεν υπάρχουν μικρά, στενά κινούμενα εμπόδια (όπως παιδί, ζώο, καρτσάκι, ποδήλατο, πέτρα, κολωνάκι, κ.λπ.) στα τυφλά σημεία, κατά την εκτέλεση ελιγμών.

Ρύθμιση του καθρέφτη οπισθοπορείας 2

Εάν οι αντανάκλασεις μειώνουν την ορατότητα της προβολής που μεταδίδεται από την κάμερα, μπορείτε να ρυθμίσετε τον καθρέφτη οπισθοπορείας 2 προς τα αριστερά, δεξιά, προς τα πάνω ή προς τα κάτω.

Λειτουργία



Το οπτικό πεδίο της κάμερας δεν καλύπτει το σύνολο της περιοχής πίσω από το αυτοκίνητο, ειδικά στην περιοχή των τυφλών σημείων **A**.

66581



65072

Χρησιμοποιήστε τον μοχλό **3** για εναλλαγή μεταξύ της λειτουργίας "καθρέφτης" και της λειτουργίας "οθόνη".

Το σύμβολο  που εμφανίζεται στην επάνω αριστερή πλευρά του εσωτερικού καθρέπτη, υποδεικνύει ότι η λειτουργία "οθόνη" λειτουργεί σωστά.



Κάθε φορά που εκκινείτε το όχημα, η λειτουργία επιστρέφει στις ρυθμίσεις που έχουν αποθηκευτεί κατά την τελευταία διακοπή λειτουργίας του κινητήρα.

2

ΠΡΟΒΟΛΗ ΤΟΥ ΧΩΡΟΥ ΠΙΣΩ

Διακοπή της λειτουργίας

2

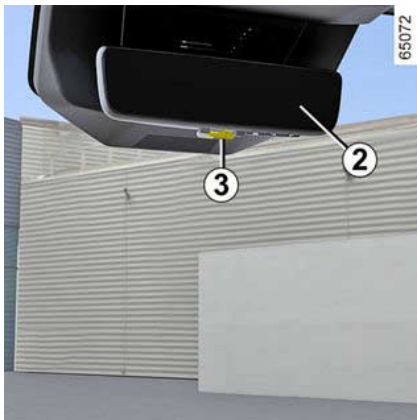

Η οθόνη σβήνει ελάχιστο χρόνο μετά την απενεργοποίηση της ανάφλεξης.

Σημείωση: η λειτουργία "καθρέφτη" μπορεί να ενεργοποιηθεί χρησιμοποιώντας τον μοχλό **3**.

i Ανάλογα με την όρασή σας, μπορεί να χρειαστεί κάποιος χρόνος προσαρμογής για να εσιτιάσετε στην οθόνη προβολής της κάμερας. Αντικείμενα που εμφανίζονται στην άκρη του εξωτερικού καθρέφτη **2** μπορεί να φαίνονται παραμορφωμένα.

Σε συνθήκες πολύ έντονης φωτεινότητας (χιόνι, αυτοκίνητο στον ήλιο κ.λπ.), η εικόνα της κάμερας ενδέχεται να παρεμποδίζεται εν μέρει.

Σε συνθήκες χαμηλής φωτεινότητας ή ακραίες καιρικές συνθήκες, η εικόνα της οθόνης ενδέχεται να είναι παραμορφωμένη.

Ρύθμιση της οθόνης και της κάμερας



Πιέστε το πλήκτρο **4** για το "**Μενού**" για να αποκτήσετε πρόσβαση στο μενού ρυθμίσεων.

Πατήστε επανειλημμένα το κουμπί **4** για κύλιση ανάμεσα στις επιλογές ρυθμίσεων.

Χρησιμοποιήστε τα κουμπιά **5** και **6** για να προσαρμόσετε τη ρύθμιση όπως θέλετε.

Επιλογή των ρυθμίσεων:

α) ρύθμιση της φωτεινότητας,

β) ρύθμιση της κατακόρυφης γωνίας θέασης.

Η έξοδος από το μενού ρυθμίσεων πραγματοποιείται αυτόματα μετά από

ΠΡΟΒΟΛΗ ΤΟΥ ΧΩΡΟΥ ΠΙΣΩ

περίπου πέντε δευτερόλεπτα, εάν δεν πατηθεί κανένα κουμπί.



Για λόγους ασφαλείας, κάνετε αυτούς τους χειρισμούς με το όχημα σταματημένο.

Προσαρμόστε το οπτικό πεδίο του συστήματος και τους καθρέφτες θυρών, πριν οδηγήσετε. Φροντίστε να ρυθμίσετε τον κεντρικό πίσω καθρέφτη πριν μεταβείτε στη λειτουργία "οθόνης".

Ειδικά χαρακτηριστικά που σχετίζονται με την όπισθεν



Όταν το αυτοκίνητο κάνει όπισθεν, προσέξτε τις εικόνες που μεταδίδονται από την κάμερα οπισθοπορείας (οθόνη πολυμέσων 7) εκτός από τις διαθέσιμες πληροφορίες μέσω του καθρέφτη οπισθοπορείας → 287, καθώς παραμένει ένα τυφλό σημείο της προβολής του πίσω μέρους.

Προβλήματα στη λειτουργία

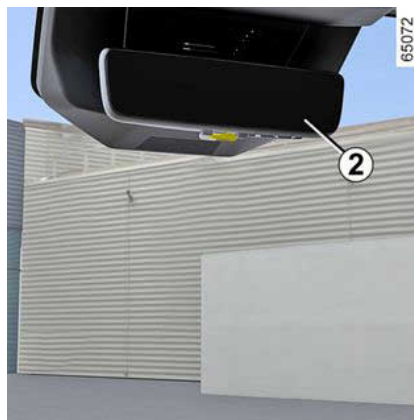

Όταν το σύστημα εντοπίσει βλάβη λειτουργίας, το κάτω μέρος του καθρέπτη

2 γίνεται μαύρο και το σύμβολο  εμφανίζεται στην επάνω αριστερή πλευρά του καθρέπτη συνοδευόμενο από ένα μήνυμα.

Αυτό μπορεί να οφείλεται σε βλάβη που επηρεάζει τη λειτουργία της κάμερας ή της οθόνης (καθαριότητα, σταθερή εικόνα, καθυστέρηση επικοινωνίας κ.λπ.).

Εάν το μαύρο φόντο παραμένει, μεταβείτε στη λειτουργία "καθρέφτης" και συμβουλευτείτε μια επίσημη αντιπροσωπεία.

ΦΩΤΙΣΜΟΣ ΚΑΙ ΣΗΜΑΝΣΗ

ΕΞΩΤΕΡΙΚΟΣ ΦΩΤΙΣΜΟΣ ΚΑΙ ΣΗΜΑΝΣΗ

ΧΕΙΡΙΣΤΗΡΙΑ



59652

τοκίνητο, όταν ο μοχλός ταχυτήτων βρίσκεται στη θέση **P**. Διαφορετικά, εμφανίζεται το μήνυμα "Φώτα θέσης μη διαθέσιμα" στο καντράν για να σας ενημερώσει ότι δεν είναι δυνατή η ενεργοποίηση των πλευρικών φώτων.

Φώτα διασταύρωσης (μεσαία σκάλα)

Χειροκίνητη λειτουργία

Περιστρέψτε το δακτυλίδι **3** έως ότου το σύμβολο ευθυγραμμιστεί με το σημάδι **2**. Στο καντράν εμφανίζεται το εν-

δεικτικό

Φώτα ημέρας

Τα φώτα ημέρας ανάβουν αυτόματα (χωρίς καμία ενέργεια στο χειριστήριο **1**) κατά την εκκίνηση του κινητήρα και σβήνουν όταν ο κινητήρας τεθεί εκτός λειτουργίας.

Πλευρικά φώτα

Στρέψτε τον δακτύλιο **3**, έως ότου εμφανιστεί το σύμβολο απέναντι από την ένδειξη **2**. Ανάβει αυτή η ενδεικτική λυχνία στο καντράν

Σημείωση: ανάλογα με το αυτοκίνητο, τα πλευρικά φώτα μπορούν να ενεργοποιηθούν χειροκίνητα μόνο όταν πατηθεί το χειρόφρενο ή, ανάλογα με το αυ-



Πριν ταξιδέψετε τη νύχτα: ελέγξτε την καλή λειτουργία του ηλεκτρικού εξοπλισμού και ρυθμίστε τους προβολείς σας (εάν το φορτίο του αυτοκινήτου σας δεν είναι το συνηθισμένο). Γενικά, φροντίστε να μην αποκρύπτονται τα φώτα (ακαθαρσίες, λάσπη, χιόνι, μεταφορά αντικειμένων...).

Προβλήματα στη λειτουργία

Όταν το μήνυμα "Ελέγξτε αυτό-ματο φωτισμό" εμφανίζεται στο καντράν, το

ΦΩΤΙΣΜΟΣ ΚΑΙ ΣΗΜΑΝΣΗ

σύστημα είναι απενεργοποιημένο. Απευθυνθείτε σε ένα Επίσημο Συνεργείο της μάρκας

Πρόσθετο φως στροφής

(ανάλογα με το αυτοκίνητο)

Στην πρόσθια ταχύτητα, εάν τα φώτα διασταύρωσης ή τα φώτα πορείας είναι αναμμένα και ανάλογα με τη γωνία του τιμονιού, αυτή η λειτουργία προσαρμόζει το πλάτος της δέσμης προκειμένου να βελτιώνεται η ορατότητα σε μια στροφή ή σε μια διασταύρωση.

Φώτα πορείας (μεγάλη σκάλα)



Με τον κινητήρα σε λειτουργία και τα φώτα διασταύρωσης (μεσαία σκάλα)

αναμμένα, ωθήστε το χειριστήριο **1** (κίνηση **A**).

Στο καντράν εμφανίζεται το ενδεικτικό



Για να επανέλθετε στα φώτα διασταύρωσης (μεσαία σκάλα), ωθήστε και πάλι το χειριστήριο **1**.

Αυτόματα φώτα πορείας (μεγάλη σκάλα)



Ανάλογα με το αυτοκίνητο, μέσω αυτού του συστήματος ανάβουν και σβήνουν αυτόματα τα φώτα πορείας (μεγάλη σκάλα).

Χρησιμοποιεί μια κάμερα τοποθετημένη πίσω από τον εσωτερικό καθρέφτη για την ανίχνευση των αυτοκινήτων που προπορεύονται και των αυτοκινήτων που έρχονται από το αντίθετο ρεύμα κυκλοφορίας.

Σημείωση: τη νύχτα, σε αστικές περιοχές με τον φωτισμό του δρόμου, τα αυτόματα φώτα πορείας (μεγάλη σκάλα) σβήνουν αυτόματα.

Τα φώτα πορείας (μεγάλη σκάλα) ανάβουν αυτόματα σε περίπτωση που:

- η εξωτερική φωτεινότητα είναι χαμηλή,
- δεν ανιχνεύεται κανένα άλλο αυτοκίνητο ή κάποιος φωτισμός,

– η ταχύτητα του αυτοκινήτου είναι πάνω από 25 μίλια την ώρα (40 χλμ./ώρα) περίπου.

Αν μία από τις παραπάνω συνθήκες δεν ικανοποιείται, το σύστημα επιστρέφει στα φώτα διασταύρωσης (μεσαία σκάλα).

Σημείωση: διασφαλίστε ότι το παρμπρίζ δεν παρεμποδίζεται (ακαθαρσίες, λάσπη, χιόνι, συμπυκνώματα, κ.λπ.).

Ενεργοποίηση/απενεργοποίηση

Για να ενεργοποιήσετε τους αυτόματους προβολείς των φώτων πορείας (μεγάλη σκάλα):

Περιστρέψτε τον δακτύλιο **3** μέχρι το σύμβολο "ΑΥΤΟ" να ευθυγραμμιστεί με το σημάδι **2** και, στη συνέχεια, πατήστε το διακόπτη **6**.

Το ενδεικτικό στο καντράν  ανάβει όταν ανάβουν τα φώτα πορείας (μεγάλη σκάλα).

Για να απενεργοποιήσετε τα αυτόματα φώτα πορείας:

Πατήστε το διακόπτη **6**: το ενδεικτικό



εξαφανίζεται από το καντράν.

Σημείωση: εάν πιέσετε το χειριστήριο **1**, θα απενεργοποιηθεί η αυτόματη λειτουργία των φώτων πορείας, στο καντράν θα σβήσει το ενδεικτικό προειδο-

ΦΩΤΙΣΜΟΣ ΚΑΙ ΣΗΜΑΝΣΗ

ποίησης  και το αυτοκίνητο θα ενεργοποιήσει τα φώτα πορείας (μεγάλη σκάλα).

Προβλήματα στη λειτουργία

Εάν εμφανιστεί το μήνυμα "Ελέγξτε το αυτόματο άναμμα των φώτων" στο καντράν, το σύστημα απενεργοποιείται. Απευθυνθείτε σε ένα Επίσημο Συνεργείο της μάρκας



Η λειτουργία του συστήματος μπορεί να διαταραχθεί σε ορισμένες συνθήκες, κυρίως στις εξής:

- Ακραίες κλιματολογικές συνθήκες (βροχή, χιόνι, ομίχλη...),
- Το παρμπρίζ ή η κάμερα καλύπτεται από αντικείμενα,
- Όταν το αυτοκίνητο που προπορεύεται ή έρχεται από το αντίθετο ρεύμα διαθέτει ελάχιστα ορατά ή καμουφλαρισμένα φώτα,
- Λάθος ρύθμιση εμπρός φώτων,
- συστήματα ανακλαστήρων,
- ...



Κατά τη νύχτα η χρήση ενός φορητού συστήματος πλοήγησης τοποθετημένου στην περιοχή του παρμπρίζ κάτω από την κάμερα ενδέχεται να διαταράξει τη λειτουργία του συστήματος "αυτόματων φώτων πορείας (μεγάλη σκάλα)" (κίνδυνος δημιουργίας ανακλάσεων στο παρμπρίζ).



Το σύστημα "αυτόματων φώτων πορείας (μεγάλη σκάλα)" δεν μπορεί, σε καμία περίπτωση, να αντικαταστήσει την προσοχή του οδηγού και την υπευθυνότητα που πρέπει να επιδεικνύει ο οδηγός σχετικά με τον φωτισμό του αυτοκινήτου και την προσαρμογή του στις συνθήκες φωτεινότητας, ορατότητας και κυκλοφορίας.

Σβήσιμο

Τα φώτα σβήνουν αυτόματα με το άνοιγμα της πόρτας του οδηγού ή με το κλείδωμα του αυτοκινήτου ή ένα λεπτό μετά το σβήσιμο του κινητήρα.

Σε αυτήν την περίπτωση, με την επόμενη εκκίνηση του κινητήρα, τα φώτα θα ξαναάψουν στη θέση του δακτυλίου 3.

Ηχητικός συναγερμός υπενθύμισης φωτεινών ενδείξεων

Σε περίπτωση που τα φώτα άναψαν μετά από το σβήσιμο του κινητήρα, ενεργοποιείται ένα ηχητικό σήμα με το άνοιγμα της πόρτας του οδηγού για να σας επισημάνει ότι τα φώτα έχουν παραμείνει αναμμένα.

Προβλήματα στη λειτουργία

ανάλογα με το αυτοκίνητο, όταν στο καντράν εμφανιστεί το μήνυμα "Ελέγ-

ξτε φωτισμό" με το ενδεικτικό 

και/ή αναβοσβήνει το ενδεικτικό , αυτό υποδεικνύει βλάβη του φωτισμού. Απευθυνθείτε σε ένα Επίσημο Συνεργείο της μάρκας

Λειτουργία "υποδοχής και αποχαιρετισμού"

(ανάλογα με το αυτοκίνητο)

Όταν η λειτουργία είναι ενεργοποιημένη, τα φώτα ημέρας και τα πίσω φώτα θέσης ενεργοποιούνται αυτόματα με το ξεκλείδωμα του αυτοκινήτου.

Σβήνουν αυτόματα:

ΦΩΤΙΣΜΟΣ ΚΑΙ ΣΗΜΑΝΣΗ

- περίπου 15 δευτερόλεπτα μετά την ενεργοποίησή τους,
- με την εκκίνηση του κινητήρα ανάλογα με τη θέση του χειριστηρίου φωτισμού,
- ή
- με το κλειδί του αυτοκινήτου.

Ενεργοποίηση ή απενεργοποίηση της λειτουργίας

Για την ενεργοποίηση ή την απενεργοποίηση της εξωτερικής υποδοχής, συμβουλευθείτε τις οδηγίες χρήσης του συστήματος πολυμέσων.

"Εξωτερικός συνοδευτικός φωτισμός"

Αυτή η λειτουργία επιτρέπει το στιγμιαίο άναμμα των φώτων θέσης και των φώτων διασταύρωσης (π.χ. για την παροχή φωτισμού, όταν ανοίγετε μια πύλη).

Με τον κινητήρα σβηστό, μετά το άνοιγμα της πόρτας του οδηγού, με τον δακτύλιο 3 στη θέση "AUTO", τραβήξτε το χειριστήριο 1 προς το μέρος σας: τα φώτα θέσης και τα φώτα διασταύρωσης θα ανάψουν για περίπου 30 δευτερόλεπτα μαζί με τα ενδεικτικά

προειδοποίησης  και  στο καντράν.

Για να παρατείνετε αυτή τη διάρκεια, μπορείτε να τραβήξετε το χειριστήριο προς τα επάνω μέχρι τέσσερις φορές (ο συνολικός χρόνος περιορίζεται στα δύο λεπτά περίπου).

Εμφανίζεται το μήνυμα "Φωτισμός ανοιχτός κατά τη διάρκεια __ _" με τον χρόνο ανάμματος στο καντράν για επιβεβαίωση της ενέργειας. Στη συνέχεια, μπορείτε να κλειδώσετε το αυτοκίνητό σας.

Απενεργοποίηση της λειτουργίας "Εξωτερικός συνοδευτικός φωτισμός"

Για να σβήσετε τα φώτα πριν αυτά σβήσουν αυτόματα, περιστρέψτε τον δακτύλιο 3 σε οποιαδήποτε θέση και στη συνέχεια επιστρέψτε τον στη θέση "AUTO".

Σημείωση: εάν είναι ενεργοποιημένη η λειτουργία "υποδοχής και αποχαιρετισμού", μόλις σβήσει ο κινητήρας, πρέπει να εκτελεστεί η διαδικασία απενεργοποίησης της λειτουργίας "Εξωτερικού συνοδευτικού φωτισμού (follow me home)" πριν τραβήξετε τον μοχλοδιακόπτη (διαφορετικά τα φώτα παραμένουν αναμμένα από τη λειτουργία υποδοχής και αποχαιρετισμού).

Προβολείς ομίχλης

Εμπρός προβολέας ομίχλης

(ανάλογα με το αυτοκίνητο)

Η λειτουργία εξαρτάται από τη θέση του χειριστηρίου των φώτων και το αντίστοιχο ενδεικτικό ανάβει στο καντράν.

Για να ενεργοποιήσετε αυτήν τη λειτουργία, περιστρέψτε ξανά τον περιστροφικό διακόπτη έτσι ώστε το σημάδι 4 να ευθυγραμμιστεί με το σύμβολο 5.

Το ενδεικτικό  εμφανίζεται στο καντράν.

Πίσω προβολέας ομίχλης

Με τους προβολείς διασταύρωσης αναμμένους, πιέστε τη ροδέλα για να ευθυγραμμιστεί το σημάδι 4 με το σύμβολο 7.

Το ενδεικτικό  εμφανίζεται στο καντράν.

Η λειτουργία εξαρτάται από τη θέση του χειριστηρίου των φώτων και το αντίστοιχο ενδεικτικό ανάβει στο καντράν.



ΦΩΤΙΣΜΟΣ ΚΑΙ ΣΗΜΑΝΣΗ

Μην ξεχνάτε να σβήνετε αυτό το φως όταν δεν είναι πλέον απαραίτητο, για να μην ενο- χλείτε τους οδηγούς που ακολουθούν.

2

Σβήσιμο

Για να απενεργοποιήσετε τη λειτουργία, περιστρέψτε ξανά τον περιστροφικό διακόπτη για να ευθυγραμμίσετε το σημάδι **4** με το σύμβολο **5** ή **7**.

Το ενδεικτικό προειδοποίησης  ή  εξαφανίζεται από το καντράν.

Όταν σβήνετε τα εξωτερικά φώτα, σβήνουν οι εμπρός προβολείς ομίχλης καθώς και τα πίσω φώτα ομίχλης.



Όταν έχει ομίχλη, χιόνι ή σε περίπτωση μεταφοράς αντικειμένων που υπερβαίνουν το ύψος της οροφής, το αυτόματο άναμμα των φώτων δεν λειτουργεί συ- στηματικά. Τα φώτα ομίχλης ελέγχονται από τον οδηγό: τα ενδεικτικά στο καντράν σας ενημερώνουν σχετικά με το άναμμα τους (ενδεικτικό αναμμένο) ή το σβήσιμό τους (ενδεικτικό σβηστό).

Ρύθμιση προβολέων



Ανάλογα με το μοντέλο του αυτοκινήτου, ο διακόπτης **A** μπορεί να χρησιμοποιηθεί για τη ρύθμιση του ύψους της δέσμης των προβολέων ανάλογα με το φορτίο.

Με τα φώτα διασταύρωσης αναμμένα, πιέστε ή σηκώστε τον διακόπτη **A** όσες φορές χρειάζεται για να επιλέξετε την απαιτούμενη θέση στο καντράν.

Κατάσταση φορτίου	Θέση του χειριστηρίου
Οδηγός μόνος του	0
Οδηγός με δύο επιβάτες και	1 ή 2

Κατάσταση φορτίου	Θέση του χειριστηρίου
φορτωμένο πορτ-μπαγκάζ (1)	
Οδηγός μόνο με το πορτ-μπαγκάζ φορτωμένο (1)	1, 2 ή 3
Στον πίνακα παρακάτω αναγράφονται μερικά παραδείγματα. Σε κάθε περίπτωση, ρυθμίστε το χειριστήριο A ανάλογα με το φορτίο του αυτοκινήτου, ώστε να βλέπετε τον δρόμο και να μην θαμπώνονται οι άλλοι οδηγοί.	

(1) Η κατάσταση φορτίου φτάνει στο μέγιστο επιτρεπόμενο συνολικό βάρος.

ΗΧΗΤΙΚΕΣ ΚΑΙ ΦΩΤΕΙΝΕΣ ΠΡΟΕΙΔΟΠΟΙΗΣΕΙΣ

Ηχητική προειδοποίηση



Πιέστε στο κέντρο του τιμονιού **A** για να χρησιμοποιήσετε την κόρνα.

Φωτεινή προειδοποίηση

Τραβήξτε το χειριστήριο **1** προς το μέρος σας και, στη συνέχεια, αφήστε το ελεύθερο για να αναβοσβήσετε τους προβολείς.

Φλας

Μετακινήστε το χειριστήριο **1** στην ίδια κατεύθυνση που θέλετε να γυρίσετε το τιμόνι.

Λειτουργία απλού πατήματος

Μετακινήστε στιγμιαία το χειριστήριο **1** προς τα επάνω ή προς τα κάτω, χωρίς να υπερβείτε το σημείο αντίστασης και, στη συνέχεια, απελευθερώστε το: το χειριστήριο θα επανέλθει στην αρχική του θέση και το σχετικό φλας θα αναβοσβήσει τρεις φορές.



Φώτα αλάρμ



Πιέστε τον διακόπτη **2**.

Αυτός ο διακόπτης ενεργοποιεί ταυτόχρονα τα τέσσερα φλας και τα πλαϊνά φλας. Πρέπει να τον χρησιμοποιείτε μόνο σε περίπτωση κινδύνου για να ειδοποιήσετε τους άλλους οδηγούς ότι αναγκάζεστε να σταματήσετε σε μη κανονικό ή απαγορευμένο σημείο ή ότι

αντιμετωπίζετε ιδιαίτερα δύσκολες συνθήκες οδήγησης.

2

ΥΑΛΟΚΑΘΑΡΙΣΤΗΡΕΣ

2 Αυτοκίνητο εξοπλισμένο με υαλοκαθαριστήρες με διακοπτόμενη λειτουργία



A. ένα σκούπισμα: μια στιγμιαία ώθηση ενεργοποιεί μια σάρωση των υαλοκαθαριστήρων.

B. διακοπή

C. διακοπτόμενο σκούπισμα: οι υαλοκαθαριστήρες ενδέχεται να σταματήσουν για λίγα δευτερόλεπτα μεταξύ των σκουπισμάτων. Έχετε τη δυνατότητα να ρυθμίσετε το διάστημα μεταξύ δύο σαρώσεων, περιστρέφοντας τον δακτύλιο 2.

D. αργό συνεχόμενο καθάρισμα

E. γρήγορο συνεχόμενο καθάρισμα

Ιδιαιτερότητα

Όταν το αυτοκίνητο κινείται, οποιοδήποτε σταμάτημα του αυτοκινήτου κα-

τεβάζει την ταχύτητα σάρωσης. Από το γρήγορο συνεχόμενο καθάρισμα περνάτε στο αργό συνεχόμενο καθάρισμα. Αμέσως μόλις το αυτοκίνητο κινηθεί, το καθάρισμα επανέρχεται στην ταχύτητα που είχατε αρχικά επιλέξει.

Οποιαδήποτε ενέργεια στο χειριστήριο 1 παρακάμπτει και ακυρώνει την αυτόματη λειτουργία.

Αυτοκίνητο με εμπρός υαλοκαθαριστήρες με αισθητήρα βροχής





Ο αισθητήρας βροχής βρίσκεται στο παρμπρίζ μπροστά από τον εσωτερικό καθρέφτη.

A. ένα σκούπισμα: μια στιγμιαία ώθηση ενεργοποιεί μια σάρωση των υαλοκαθαριστήρων.

B. διακοπή

C. δυνατότητα αυτόματης λειτουργίας υαλοκαθαριστήρα: με την επιλογή αυτής της θέσης, το σύστημα ανιχνεύει την πτώση νερού στο παρμπρίζ και ενεργοποιεί το σκούπισμα στην κατάλληλη ταχύτητα.

Έχετε τη δυνατότητα να ρυθμίσετε το όριο ενεργοποίησης και το διάστημα μεταξύ δύο σαρώσεων, περιστρέφοντας τον δακτύλιο 2:

– **F:** μέγιστη ευαισθησία,

– **G:** ελάχιστη ευαισθησία.

D. αργό συνεχόμενο καθάρισμα

E. γρήγορο συνεχόμενο καθάρισμα

Όσο μεγαλύτερη είναι η ευαισθησία, τόσο πιο γρήγορα αντιδρούν οι υαλοκαθαριστήρες και τόσο πιο συχνά πραγματοποιείται καθαρισμός.

Σάρωση πραγματοποιείται κάθε φορά που ενεργοποιείται ο αυτόματος καθαρισμός ή αυξάνεται η ευαισθησία.

Σημείωση:

– ο αισθητήρας βροχής έχει μόνο βοηθητικό χαρακτήρα. Σε περίπτωση μειωμένης ορατότητας, ο οδηγός πρέπει να ενεργοποιήσει τον υαλοκαθαριστήρα του χειροκίνητα. Σε συνθήκες ομίχλης ή χιονόπτωσης, η σάρωση δεν ενεργοποιείται αυτόματα και παραμένει υπό τον έλεγχο του οδηγού.

– Όταν η θερμοκρασία πέφτει κάτω από το μηδέν, η αυτόματη σάρωση δεν ενεργοποιείται με την εκκίνηση του αυτοκινήτου. Ενεργοποιείται αυτόματα μόλις το αυτοκίνητο υπερβεί ένα συγκεκριμένο όριο ταχύτητας (περίπου 8 χλμ./ώρα).

– μην ενεργοποιείτε τον αυτόματο καθαρισμό, όταν δεν υπάρχει υγρασία.

– ξεπαγώστε εντελώς το παρμπρίζ πριν ενεργοποιήσετε τον αυτόματο καθαρισμό,

– κατά τη διάρκεια πλυσίματος του αυτοκινήτου σε αυτόματο πλυντήριο,

επαναφέρετε το χειριστήριο 1 στη θέση απενεργοποίησης **B** για να απενεργοποιήσετε τον αυτόματο καθαρισμό.

Προβλήματα στη λειτουργία

Σε περίπτωση δυσλειτουργίας του αυτόματου καθαρισμού, ο υαλοκαθαριστήρας εκτελεί διακοπτόμενο καθάρισμα. Καλέστε ένα εξουσιοδοτημένο συνεργείο της μάρκας.

Η λειτουργία του αισθητήρα βροχής μπορεί να διαταραχθεί σε περίπτωση:

– υαλοκαθαριστήρες που έχουν υποστεί φθορά: τυχόν φιλμ νερού ή ίχνη από τα μάκτρα στη ζώνη ανίχνευσης του αισθητήρα ενδέχεται να αυξήσει τον χρόνο απόκρισης του αυτόματου υαλοκαθαριστήρα ή τη συχνότητα καθαρισμού,

– ρωγμή ή χτύπημα στο παρμπρίζ κοντά στον αισθητήρα ή παρμπρίζ με λεκέδες από σκόνη, ακαθαρσίες, έντομα, πάγο, χρήση κεριών ή υδρόφοβων προϊόντων. Ο υαλοκαθαριστήρας θα είναι λιγότερο ευαίσθητος ή μπορεί ακόμη και να μην αντιδράσει καθόλου.

Ιδιαιτερότητα

Όταν το αυτοκίνητο κινείται, οποιοδήποτε σταμάτημα του αυτοκινήτου κατεβάξει την ταχύτητα σάρωσης. Από το γρήγορο συνεχόμενο καθάρισμα περνάτε στο αργό συνεχόμενο καθάρισμα.

ΥΑΛΟΚΑΘΑΡΙΣΤΗΡΕΣ

Αμέσως μόλις το αυτοκίνητο κινηθεί, το καθάρισμα επανέρχεται στην ταχύτητα που είχατε αρχικά επιλέξει.

2 Οποιαδήποτε ενέργεια στο χειριστήριο **1** παρακάμπτει και ακυρώνει την αυτόματη λειτουργία.

Προφυλάξεις

– Σε περίπτωση παγετού, πριν από την πρώτη ενεργοποίηση του υαλοκαθαριστήρα, βεβαιωθείτε πως τα μάκτρα δεν έχουν κολλήσει. Εάν ενεργοποιήσετε τον υαλοκαθαριστήρα ενώ τα μάκτρα έχουν κολλήσει λόγω του πάγου, υπάρχει κίνδυνος να προκαλέσετε ζημιά τόσο στα μάκτρα όσο και στον μηχανισμό του υαλοκαθαριστήρα.

– Μην ενεργοποιήσετε τους υαλοκαθαριστήρες σε στεγνό παρμπρίζ. Αυτό θα έχει ως αποτέλεσμα πρόωρη φθορά ή ζημιά των μάκτρων.

Ειδική θέση λειτουργίας των εμπρός υαλοκαθαριστήρων (θέση υπηρεσίας)



Αυτή η θέση σας επιτρέπει να σηκώσετε τα μάκτρα ώστε να μπορείτε να τα απομακρύνετε από το παρμπρίζ.

Μπορεί να είναι χρήσιμο για:

- τον καθαρισμό των μάκτρων,
- την απασφάλιση των μάκτρων από το παρμπρίζ τον χειμώνα,
- αντικατάσταση των μάκτρων → **381**.

Με τον κινητήρα εκτός λειτουργίας ή σε λειτουργία, σηκώστε τον μοχλοδιακόπτη **1** δύο φορές στη θέση **A** (μία σάρωση).

Τα μάκτρα σταματούν σε μικρή απόσταση από το καπό.

Για να επαναφέρετε τα μάκτρα στην κάτω θέση, με ανοικτό τον διακόπτη του κινητήρα, βεβαιωθείτε ότι οι υαλοκαθαριστήρες έχουν διπλώσει στο παρμπρίζ και, στη συνέχεια, μετακινήστε τον μοχλοδιακόπτη **1** στη θέση **A** (μία σάρωση).

Πριν από το άνοιγμα του διακόπτη, τοποθετήστε τους υαλοκαθαριστήρες πάνω στο παρμπρίζ. Διαφορετικά, ενδέχεται να προκληθούν ζημιές στο καπό ή στους υαλοκαθαριστήρες κατά την ενεργοποίησή τους.



Πριν από οποιαδήποτε ενέργεια στο παρμπρίζ (πλύσιμο του αυτοκινήτου, ξεπάγωμα ή καθαρισμός του παρμπρίζ κ.λπ.), επαναφέρετε τον μοχλοδιακόπτη **1** στη θέση **B** (θέση ηρεμίας).

Κίνδυνος τραυματισμών και/ή βλαβών.

ΥΑΛΟΚΑΘΑΡΙΣΤΗΡΕΣ

i Σε περίπτωση εμποδίων στο παρμπρίζ (ακαθαρσίες, χιόνι, πάγος, κ.λπ.) καθαρίστε το παρμπρίζ (συμπεριλαμβανομένης της κεντρικής περιοχής που βρίσκεται πίσω από τον εσωτερικό καθρέφτη), πριν ενεργοποιήσετε τους υαλοκαθαριστήρες (κίνδυνος υπερθέρμανσης του μηχανισμού).

Εάν κάποιο εμπόδιο εμποδίζει την κίνηση του μάκτρου, αυτό ενδέχεται να σταματήσει.

Απομακρύνετε το εμπόδιο και επανενεργοποιήστε τους υαλοκαθαριστήρες με τον μοχλοδιακόπτη υαλοκαθαριστήρων.

Πλυστική συσκευή παρμπρίζ



Με ανοικτό διακόπτη κινητήρα, τραβήξτε το χειριστήριο **1** κι έπειτα αφήστε το.

Με παρατεταμένο τράβηγμα ενεργοποιούνται, εκτός από την πλυστική συσκευή παρμπρίζ, δύο σαρώσεις των υαλοκαθαριστήρων και, μετά από λίγα δευτερόλεπτα, μια τρίτη.

Σημείωση:

– στις ηλεκτρικές εκδόσεις, η χρήση του χειριστήριου **1** για την ενεργοποίηση της λειτουργίας μπροστινού πλυστικού συστήματος για περισσότερο από 30 δευτερόλεπτα μπορεί να εμποδίσει την αντλία πλυσίματος παρμπρίζ. Αυτό αποτρέπει την υπερθέρμανση της αντλίας,

– σε θερμοκρασία κάτω από το μηδέν, υπάρχει κίνδυνος το υγρό της πλυστικής συσκευής να παγώσει πάνω στο παρμπρίζ και η ορατότητα να μειωθεί. Θερμάνετε το παρμπρίζ με τη βοήθεια του χειριστήριου ξεθαιπώματος πριν τον καθαρισμό.



Κατά τη διάρκεια επεμβάσεων κάτω από το καπό κινητήρα, βεβαιωθείτε ότι το χειριστήριο υαλοκαθαριστήρων βρίσκεται στη θέση **B** (σταμάτημα).

Κίνδυνος τραυματισμών

Απόδοση ενός μάκτρου υαλοκαθαριστήρα

Παρακολουθείτε την κατάσταση των μάκτρων υαλοκαθαριστήρων Η διάρκεια ζωής τους εξαρτάται από εσάς:

- πρέπει να παραμένει καθαρό: να καθαρίζετε τακτικά το μάκτρο και το παρμπρίζ με σαπουνόνερο,
- μην το χρησιμοποιείτε όταν το παρμπρίζ είναι στεγνό,
- αποκολλήστε το από το παρμπρίζ, εάν δεν έχει χρησιμοποιηθεί για μεγάλο χρονικό διάστημα.

Σε κάθε περίπτωση, αντικαταστήστε το όταν ελαττώνεται η αποτελεσματικότητά του: περίπου μία φορά το χρόνο ➔ 381.

Προφύλαξη κατά τη χρήση των υαλοκαθαριστήρων

- Σε συνθήκες χιονιού ή παγετού, καθαρίστε το παρμπρίζ, πριν χρησιμοποιήσετε τους υαλοκαθαριστήρες (κίνδυνος υπερθέρμανσης του μοτέρ),
- βεβαιωθείτε ότι η διαδρομή του μάκτρου δεν παρεμποδίζεται από κανένα αντικείμενο.

ΡΕΖΕΡΒΟΥΑΡ ΚΑΥΣΙΜΟΥ

Γέμισμα του ρεζερβουάρ

**Ωφέλιμη χωρητικότητα ρεζερβουάρ:
80 λίτρα περίπου.**

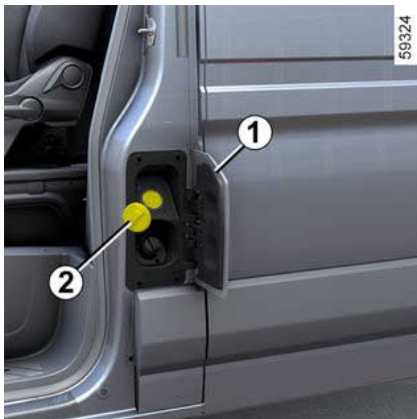

Παρακαλούμε ακολουθήστε τις παρακάτω οδηγίες:

- με τον διακόπτη κλειστό, **περιμένετε τουλάχιστον 12 δευτερόλεπτα** πριν αρχίσετε να γεμίζετε με καύσιμο,
- ανοίξτε την πόρτα του οδηγού για να ανοίξει το πορτάκι **1**,
- ανάλογα με το αυτοκίνητο, ξεκλειδώστε την τάπα **2**, στη συνέχεια αφαιρέστε τη και στερεώστε την στο πορτάκι **1**,
- όταν γεμίζετε μερικώς το ρεζερβουάρ, **προσθέστε τουλάχιστον 10 λίτρα** καυσίμου.

Εάν δεν ακολουθηθούν αυτές οι οδηγίες, η στάθμη πλήρωσης της δεξαμενής δεν θα ληφθεί υπόψη στο καντράν.

i Μετά από το γέμισμα, βεβαιωθείτε ότι η τάπα και το πορτάκι έχουν κλείσει.

Γέμισμα με καύσιμο

Με κλειστό διακόπτη, όταν το γέμισμα σταματήσει αυτόματα για πρώτη φορά, μπορείτε να πατήσετε τη σκανδάλη το πολύ δυο φορές ακόμη ούτως ώστε να διατηρείται ένας ειδικός χώρος διαστολής που πρέπει να παραμείνει κενός. Κατά το γέμισμα, προσέξτε να μη μπει νερό

Μετά την πλήρωση, επανατοποθετήστε την τάπα **2** και κλείστε το καπάκι **1** για να αποτρέψετε την είσοδο νερού ή ξένων σωμάτων στο σύστημα.

Ελέγχετε πάντα ότι η τάπα **2**, το καπάκι **1** και η γύρω περιοχή τους παραμένουν καθαρά και απαλλαγμένα από σκόνες, λάσπη, βρωμιά κ.λπ.

i Τύποι καυσίμου που συμφωνούν με τις Ευρωπαϊκές προδιαγραφές με τις οποίες είναι συμβατοί οι κινητήρες των αυτοκινήτων που πωλούνται στην Ευρώπη → **402**.

Ιδιαίτερη περίπτωση

Όταν το αυτοκίνητο έχει παραμείνει σε ακινησία για περίπου τρεις μήνες, **πρέπει να προσθέσετε καύσιμο, ώστε να μην προκληθεί ζημιά στην αντλία καυσίμου.**

Για τον σκοπό αυτό, με κλειστό διακόπτη, συμπληρώστε καύσιμο ή προσθέστε τουλάχιστον περίπου **10 λίτρα** και, στη συνέχεια, θέστε τον κινητήρα σε λειτουργία ώστε το καύσιμο στο κύκλωμα να ανανεωθεί με τη λειτουργία της αντλίας.

Εάν δεν είναι δυνατό να προσθέσετε τουλάχιστον 10 λίτρα καυσίμου λόγω της στάθμης του καυσίμου στο ρεζερβουάρ, οδηγήστε το αυτοκίνητο έως ότου επιτευχθεί η ανάλογη χωρητικότητα του ρεζερβουάρ.

Ποιότητα καυσίμου

Χρησιμοποιείτε **υποχρεωτικά** πετρέλαιο. Κατά το γέμισμα φροντίστε να μην εισέλθει κατά λάθος νερό στο ρε-

ΡΕΖΕΡΒΟΥΑΡ ΚΑΥΣΙΜΟΥ

ζερωούαρ. Η τάπα και η περίμετρος της πρέπει να είναι καθαρές από σκόνη

2

Χρησιμοποιήστε καύσιμο υψηλής ποιότητας που συμμορφώνεται με την ειδική ή ισοδύναμη νομοθεσία που ισχύει στη χώρα όπου κυκλοφορεί το αυτοκίνητο. Πρέπει να είναι σύμφωνο με τις υποδείξεις που φαίνονται στην ετικέτα επάνω στο πορτάκι **1** ➔ **401**.



Για να γεμίσει με καύσιμο, ο κινητήρας πρέπει να είναι σβηστός (και όχι μόνο σε κατάσταση αναμονής στην περίπτωση αυτοκινήτων που διαθέτουν τη λειτουργία "Stop and Start"): απαιτείται να κλείσετε τον διακόπτη του κινητήρα ➔ **190**, ➔ **192**.

Κίνδυνος πυρκαγιάς.



Μην αναμειγνύετε βενζίνη (αμόλυβδη ή E85) με πετρέλαιο, ακόμα και σε μικρή ποσότητα.

Μην χρησιμοποιείτε καύσιμο αιθανόλης, εάν το αυτοκίνητό σας δεν είναι ειδικά κατασκευασμένο για αυτό το καύσιμο.

Μην **προσθέσετε** αντιδραστήριο στο καύσιμο, διαφορετικά υπάρχει κίνδυνος να προκαλέσετε ζημιά στον κινητήρα ➔ **180**.

Εάν θέλετε να προσθέσετε πρόσθετο στο καύσιμο, χρησιμοποιήστε ένα προϊόν που έχει εγκριθεί από το τεχνικό τμήμα μας. Απευθυνθείτε σε ένα Επίσημο Συνεργείο της μάρκας



Τάπα του ρεζερβουάρ: είναι ειδικού τύπου.

Εάν χρειαστεί αντικατάσταση, βεβαιωθείτε ότι η καινούργια είναι του ίδιου τύπου με την αρχική Συμβουλευθείτε ένα Επίσημο Συνεργείο της μάρκας. Μην ανοιγοκλείνετε την τάπα κοινά σε φλόγα ή σε πηγή θερμότητας. Μην πλένετε τη ζώνη πλήρωσης με πιστόλι υψηλής πίεσης.



Οποιαδήποτε επέμβαση ή τροποποίηση στο σύστημα τροφοδοσίας καυσίμου (υπολογιστές, καλωδιώσεις, κύκλωμα καυσίμου, μπεκ, προστατευτικά καλύμματα...) απαγορεύεται αυστηρά εξαιτίας των κινδύνων που μπορεί να επιφέρει για την ασφάλειά σας (εκτός από το ειδικά εκπαιδευμένο προσωπικό του Επίσημου Δικτύου της μάρκας).

ΡΕΖΕΡΒΟΥΑΡ ΚΑΥΣΙΜΟΥ



Συνεχής μυρωδιά καυσίμου

Σε περίπτωση που παρουσιαστεί μια συνεχής μυρωδιά καυσίμου, φροντίστε:

- Να σταματήσετε το αυτοκίνητο, μόλις το επιτρέψουν οι συνθήκες κυκλοφορίας, και να κλείσετε τον διακόπτη,
- να ανάψετε τα φώτα αλάρμ και να κατεβάσετε όλους τους επιβάτες από το αυτοκίνητο, κρατώντας τους μακριά από την περιοχή της κυκλοφορίας,
- Εάν η στάθμη είναι κανονική, το πρόβλημα οφείλεται σε άλλη αιτία: καλέστε ένα Επίσημο Συνεργείο της μάρκας.



Λάβετε υπόψη σας όταν εργάζεστε κοντά στον κινητήρα ότι μπορεί να είναι ζεστός. Το βεντιλατέρ ψύξης μπορεί να αρχίσει να λειτουργεί ανά πάσα στιγμή. Η ετικέτα

 στο χώρο του κινητήρα σας το υπενθυμίζει.

Κίνδυνος τραυματισμών

Εξαέρωση του κυκλώματος καυσίμου

Σε περίπτωση που αδειάσει το ρεζερβουάρ, πρέπει να εξαερώσετε το κύκλωμα πριν προσπαθήσετε να ξεκινήσετε ξανά τον κινητήρα:

- γυρίστε τον διακόπτη στη θέση "On" **M → 191** και περιμένετε περίπου 10 δευτερόλεπτα προτού ξεκινήσετε, ώστε να εξαερωθεί το κύκλωμα καυσίμου,
- περιστρέψτε το κλειδί στη θέση **D**. Εάν ο κινητήρας δεν εκκινεί, επαναλάβετε αυτή τη διαδικασία,
- εάν ο κινητήρας δεν εκκινείται μετά από δέκα προσπάθειες, απευθυνθείτε σε εγκεκριμένη αντιπροσωπεία.



Τα περιφερειακά εξαρτήματα (αλτερνέτορ, μίζα, βάνες κινητήρα κ.λπ.) θα πρέπει να προστατεύονται από πιτσιλίσματα πετρελαίου.

ΡΕΖΕΡΒΟΥΑΡ ΑΝΤΙΔΡΑΣΤΗΡΙΟΥ

Πλήρωση της δεξαμενής με αντιδραστήριο

Φροντίστε για τη συμμόρφωση με τη νομοθεσία της χώρας σας.

Είναι σημαντικό να θυμάστε ότι τυχόν μη τήρηση των ισχυόντων κανονισμών ενδέχεται να οδηγήσει σε αγωγή εναντίον του ιδιοκτήτη του αυτοκινήτου.

Αρχή λειτουργίας

Το αντιδραστήριο προορίζεται για πετρελαιοκινητήρες που διαθέτουν το σύστημα SCR (σύστημα επιλεκτικής καταλυτικής αναγωγής).

Η χρήση του αντιδραστηρίου μειώνει την ποσότητα του οξειδίου του αζώτου στα καυσαέρια.

Η κατανάλωση αντιδραστηρίου σε πραγματικές συνθήκες εξαρτάται από τις συνθήκες χρήσης του αυτοκινήτου, τον υπάρχοντα εξοπλισμό και τον τρόπο οδήγησης.

Ποιότητα αντιδραστηρίου

Να χρησιμοποιείτε **μόνο αντιδραστήρια που συμφωνούν με το πρότυπο ISO 22241** και σύμφωνα με τις οδηγίες της ετικέτας που βρίσκεται κολλημένη στην τάπα πλήρωσης του δοχείου.

ΓΕΜΙΣΜΑ



Ωφέλιμη χωρητικότητα ρεζερβουάρ: 22 λίτρα περίπου.

Με κλειστό τον διακόπτη, ανοίξτε την πόρτα του οδηγού για να ανοίξει το πορτάκι **2**. Χαλαρώστε το καπάκι **1**.

Σημείωση: Με το άνοιγμα της τάπας ενδέχεται να διαρρεύσουν ατμοί υδροξειδίου του αμμωνίου, όταν η θερμοκρασία του ρεζερβουάρ είναι υψηλή.



Γεμίστε το ρεζερβουάρ του αυτοκινήτου οριζόντια. Συνιστάται να γεμίσετε μέχρι **τέρμα**.



Για να γεμίσει με αντιδραστήριο, ο κινητήρας πρέπει να σταματήσει (και όχι να είναι απλά σε κατάσταση αναμονής στην περίπτωση οχημάτων με τη λειτουργία Stop and Start). Πρέπει να απενεργοποιήσετε τον διακόπτη κινητήρα → **190**.



Εάν εμφανιστεί το μήνυμα "XXX χλμ. κλειδώμα γεμίστε με AdBlue", γεμίστε το ρεζερβουάρ αντιδραστηρίου και ανατρέξτε στις οδηγίες πλήρωσης.
Κίνδυνος ακινητοποίησης του αυτοκινήτου.

ΡΕΖΕΡΒΟΥΑΡ ΑΝΤΙΔΡΑΣΤΗΡΙΟΥ



**Τάπα του ρεζερβουάρ:
είναι ειδικού τύπου.**

Εάν χρειαστεί αντικατάσταση, βεβαιωθείτε ότι η καινούργια είναι του ίδιου τύπου με την αρχική Συμβουλευθείτε ένα Επίσημο Συνεργείο της μάρκας. Μην πλένετε τη ζώνη πλήρωσης με πιστόλι υψηλής πίεσης.

Προφυλάξεις χρήσης

Το δοχείο μπορεί να πληρωθεί στην αντλία. Στις άλλες περιπτώσεις, είναι απαραίτητο να συμβουλευθείτε τις πληροφορίες που εμφανίζονται στο δοχείο αντιδραστήριου (π.χ.: το μεταλλικό δοχείο ή τη φιάλη).

Κατά την πλήρωση, **χειριστείτε το αντιδραστήριο με προσοχή, καθώς μπορεί να βλάψει τα ρούχα, το αμάξιωμα, κ.λπ.**

Σε περίπτωση υπερχείλισης του αντιδραστήριου ή μολύνει οποιοδήποτε τμήμα της βαφής, καθαρίστε την αντίστοιχη περιοχή γρήγορα με άφθονο κρύο νερό και μαλακό πανί.

Σημείωση: εάν κρυσταλλοποιηθεί το υγρό αντιδραστήριο, χρησιμοποιήστε μαλακό σφουγγάρι.



Το αντιδραστήριο δεν πρέπει να έλθει σε επαφή με τα μάτια ή το δέρμα. Εάν συμβεί κάτι τέτοιο, ξεπλύνετε με άφθονο νερό. Εάν χρειάζεται, συμβουλευθείτε ένα γιατρό.

Σε συνθήκες ακραίου ψύχους

Σε συνθήκες παγετού, το δοχείο αντιδραστήριου πρέπει να επαναπληρώνεται μόλις το ενδεικτικό

προειδοποίησης  και το μήνυμα ΓΕΜΙΣΤΕ ADBLUE ΠΡΙΝ ΑΠΟ 1.500 χλμ. ή, ανάλογα με το αυτοκίνητο, το "Γεμίστε AdBlue πριν τα 1200 km" εμφανιστούν στο καντράν.

Εξαιρετικές περιπτώσεις

Το υγρό αντιδραστήριου παγώνει σε θερμοκρασία χαμηλότερη από περίπου -10°C .

Εάν είναι απαραίτητο να συμπληρώσετε ή να γεμίσετε το αντιδρα-

στήριο ( ενεργό):

- σταθεμέυστε το αυτοκίνητο σε θερμότερο χώρο (θερμοκρασία άνω των -10°C περίπου),
- μην επιχειρήσετε να γεμίσετε ενώ το υγρό είναι παγωμένο,

- περιμένετε το αντιδραστήριο να επιστρέψει στην υγρή του κατάσταση (περίπου οκτώ ώρες),
- συμπληρώστε ή γεμίστε με αντιδραστήριο.

Σημείωση: εάν δεν είναι δυνατή η εφαρμογή της διαδικασίας, ζητήστε από διαπιστευμένο επαγγελματία να συμπληρώσει ή να ξαναγεμίσει το αντιδραστήριο.

Όταν το αυτοκίνητο κινείται σε θερμοκρασίες περίπου κάτω των -20°C ,

τα ενδεικτικά προειδοποίησης 

και  εμφανίζονται στο καντράν συνοδευόμενα από το μήνυμα "Ελέγξτε σύστημα ψεκασμού". Αυτό δεν είναι απαραίτητα σφάλμα αλλά σχετιζόμενο με την ψύξη του υγρού.

Υπό αυτές τις συνθήκες, ακολουθήστε τις οδηγίες που αναφέρονται παραπάνω. Μην συμπληρώσετε υγρό και επανεκκινήστε το αυτοκίνητο αφού το αντιδραστήριο επιστρέψει στην υγρή του κατάσταση.

Εάν τα ενδεικτικά και το μήνυμα εξακολουθούν να εμφανίζονται, υπάρχει μια άλλη αιτία. Συμβουλευθείτε το συντομότερο ένα Επίσημο Συνεργείο της μάρκας.

ΡΕΖΕΡΒΟΥΑΡ ΑΝΤΙΔΡΑΣΤΗΡΙΟΥ

i Μετά από την πλήρωση του ρεζερβουάρ αντιδραστηρίου, βεβαιωθείτε ότι έχετε κλείσει την τάπα και το πορτάκι, θέστε τον κινητήρα σε λειτουργία και **ΠΕΡΙΜΕΝΕΤΕ 10 δευτερόλεπτα με το αυτοκίνητο σταματημένο και τον κινητήρα σε λειτουργία** πριν ξεκινήσετε ξανά. Εάν δεν εκτελέσετε αυτή την εργασία, η πλήρωση του ρεζερβουάρ δεν λαμβάνεται υπόψη αυτόματα παρά μόνο μετά από μερικές δεκάδες λεπτών οδήγησης. Το μήνυμα "πλήρωση AdBlue" ή/και τα ενδεικτικά προειδοποίησης θα συνεχίσουν να εμφανίζονται έως ότου καταχωρηθεί η πλήρωση από το σύστημα.



Δεν επιτρέπεται καμία εργασία σε οποιοδήποτε μέρος του συστήματος.

Για να αποφύγετε οποιαδήποτε ζημιά, η εκτέλεση εργασιών στο σύστημα επιτρέπεται μόνο από το ειδικά εκπαιδευμένο προσωπικό του δικτύου μας.

Εμφανίζεται προειδοποίηση με μήνυμα στο καντράν





Ανάλογα με το αυτοκίνητο, τα ενδεικτικά προειδοποίησης και τα μηνύματα στο καντράν **3** εμφανίζονται ανάλογα με την προβλεπόμενη αυτονομία του αντιδραστηρίου που απομένει.

Ανάλογα με τον τρόπο οδήγησης του αυτοκινήτου, **ενδέχεται να ανάψουν πριν φτάσει στο ελάχιστο ο δείκτης αντιδραστηρίου στο καντράν → 143.**

ΡΕΖΕΡΒΟΥΑΡ ΑΝΤΙΔΡΑΣΤΗΡΙΟΥ

Συντήρηση/Αυτονομία

Οι πληροφορίες που εμφανίζονται στην οθόνη του καντράν μπορεί να συνοδεύονται από ένα ηχητικό σήμα.

Ενδεικτικά	Μηνύματα	Τι πρέπει να κάνετε;
-	"Στάθμη AdBlue σωστή" (ανάλογα με το αυτοκίνητο)	-
-	« Προβλέψτε AdBlue πριν τα 2400 km »	Εάν εμφανίζεται το μήνυμα με το άνοιγμα του διακόπτη, η αυτονομία που απομένει είναι λιγότερη από 2.400 χλμ. Επαναπληρώστε ή ζητήστε από εξουσιοδοτημένο αντιπρόσωπο να επαναπληρώσει το αντιδραστήριο στο ρεζερβουάρ.
 ανάβει.	"Συμπληρώστε το AdBlue πριν από 1.500 χλμ" ή, ανάλογα με το αυτοκίνητο, "Γεμίστε AdBlue πριν τα 1200 km"	Εάν το μήνυμα εμφανίζεται με το άνοιγμα του διακόπτη, η αυτονομία που απομένει βρίσκεται μεταξύ 1.500 χλμ. και 1.000 χλμ., ή, ανάλογα με το αυτοκίνητο, η αυτονομία βρίσκεται μεταξύ 1.200 χλμ. και 800 χλμ. Επαναπληρώστε ή ζητήστε από εξουσιοδοτημένο αντιπρόσωπο να επαναπληρώσει το αντιδραστήριο στο ρεζερβουάρ.
 ανάβει.	"XXX χιλιόμετρα κλείδωμα γεμίστε το AdBlue"	Το μήνυμα εμφανίζεται με το άνοιγμα του διακόπτη και επαναλαμβάνεται: – περίπου κάθε 100 χλμ., η αυτονομία παραμένει μεταξύ 1.000 χλμ. και 200 χλμ., ή, ανάλογα με το αυτοκίνητο, μεταξύ 800 χλμ. και 200 χλμ., – Περίπου κάθε 50 χλμ., έχετε στη διάθεσή σας αυτονομία κάτω από 200 χλμ. Σε κάθε περίπτωση, γεμίστε ή ζητήστε από εξουσιοδοτημένο αντιπρόσωπο να γεμίσει το δοχείο αντιδραστηρίου, όσο το δυνατόν συντομότερα.

2







ΡΕΖΕΡΒΟΥΑΡ ΑΝΤΙΔΡΑΣΤΗΡΙΟΥ

Ενδεικτικά	Μηνύματα	Τι πρέπει να κάνετε;
 αναβοσβήνει ή ανάβει, ανάλογα με το αυτοκίνητο.	"0 χιλιόμετρα κλείδωμα γεμίστε το AdBlue"	Ο κινητήρας δεν ξεκινάει. Για να ξεκινήσετε ξανά, πρέπει να συμπληρώσετε το ρεζερβουάρ αντιδραστήριου.

ΡΕΖΕΡΒΟΥΑΡ ΑΝΤΙΔΡΑΣΤΗΡΙΟΥ

Βλάβες συστήματος

Το άναμμα των ενδεικτικών ενδέχεται να συνοδεύεται από ηχητικό σήμα (μπιπ).

Ενδεικτικά	Μήνυμα	Οι ενδείξεις
Τα ενδεικτικά  και  ανά- βουν.	« Ελέγξτε σύστημα αντιρρύπανσης » « Ελέγξτε ποιότητα AdBlue » « Ελέγξτε ψεκασμό AdBlue »	Υποδεικνύει βλάβη του συστήματος. Συμβουλευθείτε το συντομό-τερο ένα Επίσημο Συνεργείο της μάρκας.
Τα ενδεικτικά  και  ανά- βουν.	"Κλειδώμα ελέγχου εκπομπών XXX χιλιομέ- τρων."	Αυτό επισημαίνει βλάβη του συστήματος και ότι η αυτονομία είναι μικρότερη από 1.000 χλμ., ή, ανάλο- γα με το αυτοκίνητο, μικρότερη από 800 χλμ. μέχρι τη στιγμή που η επανεκκίνηση του αυτοκινήτου δεν είναι πλέον δυνατή. Αυτές οι προειδοποιήσεις επαναλαμβάνονται: – κάθε 100 χλμ. έως η αυτονομία που απομένει να κυ- μάνεται μεταξύ περίπου 1.000 χλμ. και 200 χλμ. ή, ανάλογα με το αυτοκίνητο, μεταξύ 800 χλμ. και 200 χλμ. έως ότου να μην είναι πλέον δυνατή η επανεκκί- νηση του αυτοκινήτου, – Κάθε 50 χλμ. όταν απομένουν λιγότερα από 200 χλμ. μέχρι να μην είναι δυνατή η επανεκκίνηση του αυτοκινήτου. Συμβουλευθείτε το συντομό-τερο ένα Επίσημο Συνερ- γείο της μάρκας.
Τα ενδεικτικά  και  ανά- βουν.	"0 χιλιόμετρα κλειδώμα αντιρρύπανσης."	Υποδεικνύει ότι μετά από το κλείσιμο του διακόπτη δεν θα είναι δυνατή η εκκίνηση του αυτοκινήτου. Καλέστε ένα εξουσιοδοτημένο συνεργείο της μάρκας.

ΡΕΖΕΡΒΟΥΑΡ ΑΝΤΙΔΡΑΣΤΗΡΙΟΥ

Προειδοποίηση χωρίς μήνυμα
στο καντράν



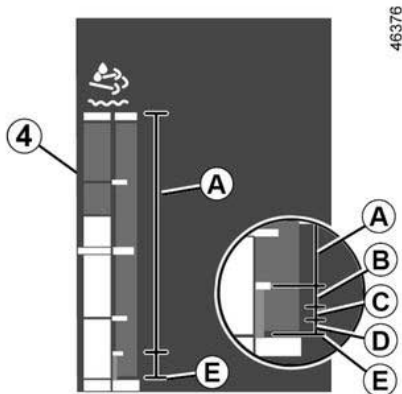

2



Ανάλογα με το αυτοκίνητο, το ενδεικτικό προειδοποίησης ανάβει ανάλογα με τη στάθμη του αντιδραστηρίου που υποδεικνύεται από τον δείκτη 4 στο καντράν.

ΡΕΖΕΡΒΟΥΑΡ ΑΝΤΙΔΡΑΣΤΗΡΙΟΥ

Συντήρηση/Αυτονομία

Στάθμη μετρητή	Προειδοποιήσεις	Τι πρέπει να κάνετε;
Εύρος A	-	-
Εύρος B	 ανάβει.	Πληρώστε ή ζητήστε από έναν εξουσιοδοτημένο αντιπρόσωπο να πληρώσει ή να συμπληρώσει το δοχείο αντιδραστήριου.
Εύρος C	 αναβοσβήνει για μερικά δευτερόλεπτα στην αρχή της προειδοποίησης και κάθε φορά μετά από άνοιγμα του διακόπτη, στη συνέχεια, παραμένει αναμμένο.	
Εύρος D	 αναβοσβήνει για μερικά δευτερόλεπτα στην αρχή της προειδοποίησης και κάθε φορά μετά από άνοιγμα του διακόπτη, στη συνέχεια, παραμένει αναμμένο. Συνοδεύεται από χαρακτηριστικούς ήχους (μπιπ).	Ο κινητήρας έχει μειωμένη ισχύ. Πληρώστε ή ζητήστε από ένα εξουσιοδοτημένο αντιπρόσωπο να πληρώσει το δοχείο αντιδραστήριου το συντομότερο δυνατό.
Στο E	Ρεζερβουάρ κενό.  αναβοσβήνει συνοδευόμενο από χαρακτηριστικούς ήχους (μπιπ).	Σε αυτή την περίπτωση, κατά την επόμενη διακοπή/εκκίνηση του κινητήρα, η ταχύτητα του αυτοκινήτου περιορίζεται στα 20 χλμ./ώρα μέχρι να φροντίσετε για την πλήρωση του ρεζερβουάρ αντιδραστήριου από εγκεκριμένο αντιπρόσωπο.







2

ΡΕΖΕΡΒΟΥΑΡ ΑΝΤΙΔΡΑΣΤΗΡΙΟΥ

Βλάβες συστήματος

Το άναμμα των ενδεικτικών ενδέχεται να συνοδεύεται από ηχητικό σήμα (μπιπ).

2

Ενδεικτικά	Μήνυμα	Οι ενδείξεις
 και  ανάβουν.	"Ελέγξτε το σύστημα ελέγχου εκπομπής καυσαερίων"	Υποδεικνύει βλάβη του συστήματος. Συμβουλευθείτε το συντομό- τερο ένα Επίσημο Συνεργείο της μάρκας.
Τα  και  αναβοσβήνουν κατά την εκκίνηση του κινητήρα και, στη συνέχεια, παραμένουν αναμμένα.	-	Υποδεικνύει βλάβη του συστήματος με απώλεια ισχύος κινητήρα . Συμβουλευθείτε το συντομό- τερο ένα Επίσημο Συνεργείο της μάρκας.
 αναβοσβήνει και  ανάβει.	-	Υποδεικνύει βλάβη του συστήματος. Στην περίπτωση αυτή, κατά την επόμενη διακοπή/εκκίνηση του κινητήρα, η ταχύτητα του αυτοκινήτου περιορίζεται στα 20 χλμ./ώρα περίπου . Συμβουλευθείτε το συντομό- τερο ένα Επίσημο Συνεργείο της μάρκας.

ΡΟΝΤΑΡΙΣΜΑ

(Έκδοση εσωτερικής καύσης)

Μέχρι τα **1.500 χλμ.**, μην ξεπερνάτε τις 2.500 σ.α.λ. ή τα 90 χλμ./ώρα περίπου με την πιο υψηλή σχέση. Αφού καλύψετε αυτή την απόσταση, μπορείτε να οδηγείτε πιο γρήγορα, αλλά μόνο μετά τα 6.000 χλμ. περίπου το αυτοκίνητό σας θα φτάσει στο μέγιστο των επιδόσεών του.

Κατά την περίοδο του ρονταρίσματος, μην επιταχύνετε απότομα όσο ο κινητήρας είναι κρύος, επίσης μην ανεβάζετε πολύ υψηλά τις στροφές.

Συχνότητα των προγραμματισμένων συντηρήσεων: Συμβουλευθείτε το έγγραφο συντήρησης του αυτοκινήτου.

Σημείωση: για ένα νέο αυτοκίνητο σε φάση στρωσίματος: η στάθμη του υγρού ψύξης μπορεί να είναι υψηλότερη από το σημάδι "MAXI" στο δοχείο, μετά πέφτει μεταξύ των σημαδιών "MINI" και "MAXI". Αυτό δεν παρουσιάζει κίνδυνο.

ΕΚΚΙΝΗΣΗ, ΣΒΉΣΙΜΟ ΤΟΥ ΚΙΝΗΤΗΡΑ

Εκκίνηση, σβήσιμο του κινητήρα

Εκκίνηση του κινητήρα



Γυρίστε το κλειδί του κινητήρα στη θέση "Λειτουργίας" **M** και, ανάλογα με το αυτοκίνητο, κρατήστε το σε αυτήν τη θέση μέχρι να σβήσει το ενδεικτικό

προθέρμανσης του κινητήρα .



Μην ξεκινάτε ποτέ το αυτοκίνητό σας ενώ κυλάει ελεύθερα σε έδαφος με κλίση. **Κίνδυνος μη ενεργοποίησης της υποβοήθησης τιμονιού. Κίνδυνος ατυχήματος**

Ανάλογα με το αυτοκίνητο, εάν έχει επιλεγθεί μια ταχύτητα, στο καντράν εμφανίζεται το μήνυμα "Πάτα συμπλέκτη + start". Πατήστε το πεντάλ συμπλέκτη.

Γυρίστε το κλειδί στη θέση "Εκκίνησης" **D χωρίς να πατάτε γκαζί.**

Αφήστε το κλειδί μόλις ο κινητήρας ξεκινήσει.



Εκκίνηση των αυτοκινήτων

Στις προσθιοκίνητες και πίσωκίνητες εκδόσεις με διπλούς τροχούς στο έδαφος και το αυτοκίνητο χωρίς φορτίο, σας συνιστούμε να ξεκινήσετε με δεύτερη σχέση.



Μη σβήνετε ποτέ τον κινητήρα πριν το αυτοκίνητο σταματήσει εντελώς. Μόλις διακοπεί η λειτουργία του κινητήρα, παύει και η λειτουργία του σερβόφρενου, της υποβοήθησης τιμονιού, κ.λπ., όπως και των συστημάτων παθητικής ασφάλειας όπως οι airbag και οι προεντατήρες.

Σβήσιμο του κινητήρα

Με τον κινητήρα στο ρελαντί, γυρίστε το κλειδί στη θέση "Στοπ" **St.**



Ευθύνη του οδηγού κατά τη στάθμευση ή στάση του οχήματος

Μην αφήνετε ποτέ μόνο στο όχημά σας ένα ζώο, ένα παιδί ή έναν μη αυτοεξυπηρετούμενο ενήλικα, ακόμη και για μικρό χρονικό διάστημα.

Αυτοί, μπορεί να θέσουν τον εαυτό τους ή άλλα άτομα σε κίνδυνο, ξεκινώντας τον κινητήρα, ενεργοποιώντας εξοπλισμούς, όπως τα ηλεκτρικά παράθυρα, ή κλειδώνοντας τις πόρτες.

Επιπλέον, όταν κάνει ζέστη ή/και έχει ηλιοφάνεια, πρέπει να θυμάστε ότι η εσωτερική θερμοκρασία της καμπίνας αυξάνεται πολύ γρήγορα.

ΚΙΝΔΥΝΟΣ ΘΑΝΑΤΟΥ Ή ΣΟΒΑΡΩΝ ΤΡΑΥΜΑΤΙΣΜΩΝ.

Διακόπτης κινητήρα



Θέση "Στοπ και κλειδωμα του τιμονιού" St

Για να κλειδώσετε το τιμόνι, βγάλτε το κλειδί και γυρίστε το τιμόνι μέχρι να κλειδώσει.

Για να το ξεκλειδώσετε, γυρίστε ελαφρά το κλειδί και το τιμόνι.

Θέση "Λειτουργία" M

Όταν ο διακόπτης είναι ανοικτός, ο κινητήρας βρίσκεται σε φάση προθέρμανσης.

Θέση "Εκκίνηση" D

Εάν ο κινητήρας δεν ξεκινάει, γυρίστε το κλειδί προς τα πίσω πριν προσπαθήσετε ξανά να θέσετε σε λειτουργία τη μίζα. Αφήστε το κλειδί μόλις ξεκινήσει ο κινητήρας ή, ανάλογα με το αυτοκίνητο, όταν εμφανιστεί το μήνυμα "READY" στο καντράν.

Σημείωση: αφού γυρίσετε το κλειδί, μπορεί να χρειαστούν μερικά δευτερόλεπτα για να προθερμανθεί ο κινητήρας πριν ξεκινήσει.

Ιδιαιτερότητα των αυτοκινήτων που είναι εξοπλισμένα με αυτόματο κιβώτιο ταχυτήτων

Πατήστε το πεντάλ του φρένου με το μοχλό στη θέση N.

Σημείωση: Εάν εμφανίζεται διαφορετική θέση από το νεκρό σημείο, αυτή αναβοσβήνει. Η εκκίνηση θα είναι δυνατή μόνο εφόσον πατήσετε το πεντάλ του φρένου, διατηρώντας το κλειδί στη θέση εκκίνησης.

ΕΚΚΙΝΗΣΗ, ΣΒΉΣΙΜΟ ΤΟΥ ΚΙΝΗΤΗΡΑ

i Στη θέση "On" ένα σύστημα μπορεί να διακόψει αυτόματα τη λειτουργία των αξεσουάρ του αυτοκινήτου σας, σε συνάρτηση με τη στάθμη φόρτισης της μπαταρίας, ώστε να αποφευχθεί η πλήρης αποφόρτισή της.

Λειτουργία Stop and Start

Αυτό το σύστημα επιτρέπει μείωση κατανάλωσης καυσίμου και εκπομπής αερίων του θερμοκηπίου.

Κατά την εκκίνηση του αυτοκινήτου το σύστημα ενεργοποιείται αυτόματα.

Κατά την οδήγηση το σύστημα σταματά τον κινητήρα (αναστολή λειτουργίας) όταν το αυτοκίνητο είναι σταματημένο (μποτιλιάρισμα, σταμάτημα σε φανάρι...).

i Οι εκδόσεις με πίσω κίνηση δεν είναι εξοπλισμένες με τη λειτουργία "Stop and Start".

Συνθήκες αναστολής της λειτουργίας

Το αυτοκίνητο έχει κινηθεί από την τελευταία του στάση.

Για αυτοκίνητα εξοπλισμένα με αυτόματο κιβώτιο ταχυτήτων:

– η σχέση στο κιβώτιο ταχυτήτων είναι **D ή N**,
και
– το πεντάλ φρένου είναι πατημένο (αρκετά δυνατά),

και

– το πεντάλ γκαζιού δεν είναι πατημένο,

και

– η ταχύτητα είναι μηδενική για περίπου 1 δευτερόλεπτο.

Ο κινητήρας παραμένει σε λειτουργία αναμονής, εάν έχετε επιλέξει τη θέση **N** με το χειρόφρενο δεμένο και το πεντάλ φρένου ελεύθερο.

Για τα αυτοκίνητα που είναι εξοπλισμένα με μηχανικό κιβώτιο ταχυτήτων:

– Το κιβώτιο ταχυτήτων βρίσκεται στη νεκρά θέση (νεκρό σημείο),
και
– το πεντάλ του συμπλέκτη δεν είναι πατημένο.

Αν το ενδεικτικό **A** αναβοσβήνει, αυτό σας επισημαίνει ότι δεν έχετε αφήσει αρκετά το πεντάλ συμπλέκτη. και

– η ταχύτητα του αυτοκινήτου είναι κάτω από 3 χλμ./ώρα περίπου.

Ο κινητήρας ξεκινά ξανά μόλις πατήσετε το πεντάλ του συμπλέκτη και επιλέξετε μια ταχύτητα.

Για όλα τα αυτοκίνητα:

Το ενδεικτικό **A** στο καντράν ανάβει όταν ο κινητήρας είναι σε λειτουργία αναμονής.

Οι εξοπλισμοί του αυτοκινήτου παραμένουν σε λειτουργία όταν ο κινητήρας έχει σβήσει.

i Σε περίπτωση που ο κινητήρας σβήσει μόνος του, αν το σύστημα είναι σε λειτουργία, το πάτημα του πεντάλ του συμπλέκτη ως το τέρμα, θέτει ξανά σε λειτουργία τον κινητήρα.

ΕΚΚΙΝΗΣΗ, ΣΒΉΣΙΜΟ ΤΟΥ ΚΙΝΗΤΗΡΑ



Για να συμπληρώσετε καύσιμο, ο κινητήρας πρέπει να είναι σβηστός (και όχι σε λειτουργία αναμονής): απαιτείται να διακόψετε τη λειτουργία του κινητήρα. ➔ 190, ➔ 177.
Κίνδυνος πυρκαγιάς.



Αν βγείτε από το αυτοκίνητό σας, ένα ηχητικό σήμα σας ειδοποιεί ότι η λειτουργία του κινητήρα έχει ανασταλεί και ότι ο κινητήρας δεν έχει σβήσει.



Μην αφήνετε το αυτοκίνητό σας να κινείται, όταν αναστέλλεται η λειτουργία του κινητήρα (το

ενδεικτικό  ανάβει στο κατράν).



Πριν βγείτε από το αυτοκίνητο, ο κινητήρας πρέπει να είναι σβηστός (όχι σε λειτουργία αναμονής)

➔ 190.

Εμποδίζοντας την αναστολή της λειτουργίας του κινητήρα

Σε ορισμένες περιπτώσεις, όπως κατά την είσοδο σε διασταύρωση, μπορείτε, με το σύστημα ενεργοποιημένο, να κρατήσετε σε λειτουργία τον κινητήρα, προκειμένου να είναι δυνατή η γρήγορη εκκίνηση.

Για αυτοκίνητα εξοπλισμένα με αυτόματο κιβώτιο ταχυτήτων:

Κρατήστε το αυτοκίνητο ακινητοποιημένο πιέζοντας ελαφρά το πεντάλ φρένου.

Για τα αυτοκίνητα που είναι εξοπλισμένα με μηχανικό κιβώτιο ταχυτήτων:

Κρατήστε πατημένο το πεντάλ του συμπλέκτη.



Για τα αυτοκίνητα που είναι εξοπλισμένα με μηχανικό κιβώτιο ταχυτήτων

Η επανεκκίνηση ενδέχεται να διακοπεί εάν ελευθερώσετε το πεντάλ συμπλέκτη πολύ γρήγορα ενώ η σχέση είναι επιλεγμένη.

Έξοδος από την αναστολή λειτουργίας του κινητήρα

Για αυτοκίνητα εξοπλισμένα με αυτόματο κιβώτιο ταχυτήτων:

– το πεντάλ του φρένου απελευθερώνεται και η θέση **D** συμπλέκεται,

ή

– το πεντάλ του φρένου απελευθερώνεται, η θέση **N** συμπλέκεται και το χειρόφρενο είναι λυμένο,

ή

– το πεντάλ του φρένου πατιέται ξανά, η θέση **N** είναι σε λειτουργία και έχει πατηθεί το χειρόφρενο,

ή

– έχει επιλεγθεί η θέση **R**,

ή

– το πεντάλ γκαζιού είναι πατημένο.

Για τα αυτοκίνητα που είναι εξοπλισμένα με μηχανικό κιβώτιο ταχυτήτων:

ΕΚΚΙΝΗΣΗ, ΣΒΉΣΙΜΟ ΤΟΥ ΚΙΝΗΤΗΡΑ

– το κιβώτιο ταχυτήτων είναι σε ουδέτερη θέση και το πεντάλ συμπλέκτη είναι ελαφρά πατημένο,

ή

– επιλεγμένη ταχύτητα και πεντάλ συμπλέκτη εντελώς πατημένο.

Συνθήκες μη αναστολής της λειτουργίας του κινητήρα

Ορισμένες συνθήκες δεν επιτρέπουν στο σύστημα την αναστολή της λειτουργίας του κινητήρα, κυρίως όταν:

- έχει τεθεί η όπισθεν,
- το καπό κινητήρα δεν είναι ασφαλισμένο,
- η εξωτερική θερμοκρασία είναι πολύ χαμηλή ή πολύ υψηλή,
- η μπαταρία δεν είναι επαρκώς φορτισμένη,
- η διαφορά ανάμεσα στην εσωτερική θερμοκρασία του αυτοκινήτου και το όριο θερμοκρασίας του αυτόματου κλιματισμού είναι πολύ υψηλά,
- η λειτουργία Park Assist είναι σε λειτουργία,
- το υψόμετρο είναι πολύ μεγάλο,
- η κλίση είναι πολύ απότομη για τα αυτοκίνητα που είναι εξοπλισμένα με αυτόματο κιβώτιο ταχυτήτων,
- η λειτουργία "Καθαρή ορατότητα" είναι ενεργοποιημένη ➔ **298**, ➔ **304**,
- η θερμοκρασία του υγρού ψύξης κινητήρα δεν είναι σωστή,

– ο αυτόματος καθαρισμός του φίλτρου σωματιδίων βρίσκεται σε εξέλιξη,
– ...

Η ένδειξη  εμφανίζεται στο καντράν και σας ειδοποιεί για τη μη διαθεσιμότητα της αναστολής της λειτουργίας του κινητήρα.

Ιδιαιτερότητα αυτόματης επανεκκίνησης του κινητήρα

Υπό ορισμένες συνθήκες, ο κινητήρας μπορεί να ξεκινήσει ξανά χωρίς επέμβαση, για τη δική σας ασφάλεια και άνεση.

Αυτό μπορεί να συμβεί όταν:

- η εξωτερική θερμοκρασία είναι πολύ χαμηλή ή πολύ υψηλή,
- η λειτουργία "Καθαρή ορατότητα" είναι ενεργοποιημένη ➔ **298**, ➔ **304**,
- η μπαταρία δεν είναι επαρκώς φορτισμένη,
- η ταχύτητα του αυτοκινήτου υπερβαίνει τα 7 χλμ/ώ (σε κατηφόρα, κ.λπ.),
- το πεντάλ φρένου πιέζεται επανειλημμένα ή υπάρχει απαίτηση συστήματος πέδησης,
- ...

Σημείωση: Ανάλογα με το μοντέλο του αυτοκινήτου, σε ορισμένες από αυτές τις περιπτώσεις, δεν επιτρέπεται η αυτόματη επανεκκίνηση του κινητήρα εάν κάποια πόρτα είναι ανοιχτή.



Πριν από οποιαδήποτε ενέργεια στον χώρο του κινητήρα, πρέπει να κλείσετε τον διακόπτη κινητήρα ➔ **191**.

Απενεργοποίηση, ενεργοποίηση της λειτουργίας

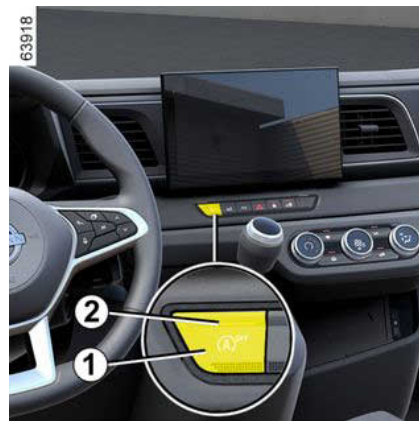

Πιέστε τον διακόπτη **1** για να απενεργοποιήσετε τη λειτουργία. Το ενδεικτικό προειδοποίησης **2** ανάβει.

Με ένα νέο πάτημα, το σύστημα επανενεργοποιείται. Το ενδεικτικό προειδοποίησης **2** στον διακόπτη **1** σβήνει.

ΕΚΚΙΝΗΣΗ, ΣΒΉΣΙΜΟ ΤΟΥ ΚΙΝΗΤΗΡΑ

Σε κάθε σκόπιμη εκκίνηση του αυτοκινήτου το σύστημα επανενεργοποιείται αυτόματα ➔ **190**.

Σφάλματα λειτουργίας

Εάν εμφανιστεί το ενδεικτικό προειδοποίησης **2** χωρίς να έχει πατηθεί ο διακόπτης **1**, το σύστημα απενεργοποιείται.

Συμβουλευθείτε ένα Επίσημο Συνεργείο της μάρκας.



Πριν βγείτε από το αυτοκίνητο, ο κινητήρας πρέπει να είναι σβηστός (όχι σε λειτουργία αναμονής)

➔ **190**.

ΧΕΙΡΙΣΤΗΡΙΟ ΤΑΧΥΤΗΤΩΝ

Έλεγχος ταχυτήτων, ηλεκτρονικός μοχλός

Ηλεκτρονικοί μοχλοί

3 Θέση μοχλού επιλογής 1



Ηλεκτρονικός μοχλός επιλογής ταχύτητας **A**

(A)

64852



P: στάθμευση, πλήκτρο 2.

R: όπισθεν.

N: νεκρά.

D: ταχύτητα κανονικής εμπροσθοπορείας.

Η επιλεγμένη σχέση εμφανίζεται στο καντράν ως υπενθύμιση.

Ηλεκτρονικός μοχλός επιλογής ταχύτητας **B**

(B)

64851



P: στάθμευση, πλήκτρο 2.

R: όπισθεν.

N: νεκρά.

D: ταχύτητα κανονικής εμπροσθοπορείας.

B: ταχύτητα εμπροσθοπορείας με αναγεννητική πέδηση.

Η επιλεγμένη σχέση εμφανίζεται στο καντράν ως υπενθύμιση.

Επιλογέας ενός αγγίγματος

Μετακινήστε τον μοχλό επιλογής **A** ή **B** μία ή δύο εγκοπές προς τα εμπρός ή προς τα πίσω για να ενεργοποιήσετε

ΧΕΙΡΙΣΤΗΡΙΟ ΤΑΧΥΤΗΤΩΝ

την επιθυμητή θέση (**P**, **R**, **N**, **D** ή, ανάλογα με το αυτοκίνητο, **B**) στη συνέχεια αφήστε τον μοχλό και θα επιστρέψει στη σταθερή του θέση.

Η επιλεγμένη θέση ανάβει στο καντράν.

Εάν ορισμένες συνθήκες αποτρέπουν τη μετάβαση από κάποια θέση σε άλλη, η τρέχουσα θέση αναβοσβήνει στο καντράν.

Για αποεπιλογή της θέσης P

Με το όχημα ακινητοποιημένο και τον κινητήρα σε λειτουργία, πατήστε το πεντάλ του φρένου και μετακινήστε τον μοχλό επιλογής ταχύτητας **A** ή **B** προς τα επάνω ή κάτω για να επιλέξετε την επιθυμητή θέση.

Εάν το πεντάλ του φρένου δεν είναι πατημένο τέρμα, το μήνυμα "Πατήστε το πεντάλ φρένου" και το ενδεικτικό

προειδοποίησης  εμφανίζονται στο καντράν.

Για επιλογή της θέσης P

Με το αυτοκίνητο ακινητοποιημένο, τον κινητήρα αναμμένο ή τον διακόπτη αναμμένο και πατημένο το πεντάλ φρένου, πατήστε το κουμπί **2** για να ενεργοποιήσετε τη θέση **P**.



Σε ορισμένες περιπτώσεις (π.χ. στάθμευση σε πλαγιά), με πατημένο το πεντάλ φρένου, πατήστε το χειρόφρενο → **204** πριν ενεργοποιήσετε τη θέση **P**.



Ελέγξτε ότι η προειδοποιητική λυχνία **P** εμφανίζεται στο ταμπλό οργάνων πριν εγκαταλείψετε το αυτοκίνητο.

Κίνδυνος απώλειας ακινητοποίησης του αυτοκινήτου.

Για να επιλέξετε το νεκρό σημείο

Με το όχημα ακίνητο και τον κινητήρα σε λειτουργία, για να ενεργοποιήσετε τη θέση **N**, είναι απαραίτητο να πατήσετε το πεντάλ φρένου πριν μετακινήσετε το μοχλό επιλογής **A** ή **B** μία εγκοπή προς τα πάνω ή προς τα κάτω.

Οδήγηση με τον αυτόματο τρόπο λειτουργίας

Με το αυτοκίνητο ακίνητο, τον κινητήρα αναμμένο και το πεντάλ φρένου πατημένο, μεταφέρετε τον επιλογέα **A** ή **B**

δύο εγκοπές προς τα κάτω για να επιλέξετε τη θέση **D**.

Εάν δεν ισχύει κάτι από αυτά, η τρέχουσα θέση αναβοσβήνει για περίπου πέντε δευτερόλεπτα περίπου και το μήνυμα "Πατήστε το πεντάλ φρένου" εμφανίζεται στο καντράν για περίπου πέντε δευτερόλεπτα.

Στις περισσότερες συνθήκες κυκλοφορίας, δεν θα χρειαστεί να αγγίξετε το μοχλό ταχυτήτων.

Σημείωση: με τον κινητήρα σε λειτουργία και το όχημα να κινείται με ταχύτητα μεταξύ περίπου 0 και 8 χλμ./ώρα στη θέση **N** ή **R** πρέπει να πατήσετε το πεντάλ του φρένου για να ενεργοποιήσετε τη θέση **D**.

Ταχύτητα εμπροσθοπορείας με αναγεννητική πέδηση

(ανάλογα με το αυτοκίνητο)

Με το μοχλό επιλογής **B** στη θέση **D**, σπρώξτε το μοχλό προς τα κάτω για να ενεργοποιήσετε την αναγεννητική πέδηση. Για να απενεργοποιήσετε τη λειτουργία, σπρώξτε το μοχλό προς τα κάτω ή αλλάξτε ταχύτητα.

Για να βάλετε την όπισθεν

Με το όχημα ακινητοποιημένο και τον κινητήρα αναμμένο, μετακινήστε τον μοχλό επιλογής **A** ή **B** δύο εγκοπές

ΧΕΙΡΙΣΤΗΡΙΟ ΤΑΧΥΤΗΤΩΝ

προς τα επάνω, για να επιλέξετε τη θέση **R**.

Εάν το πεντάλ του φρένου δεν είναι πατημένο, ακούγεται ένα ηχητικό σήμα, η ένδειξη της τρέχουσας θέσης αναβοσβήνει για περίπου πέντε δευτερόλεπτα στο σχεδιάγραμμα του καντράν και το μήνυμα "Πατήστε το πεντάλ φρένου" εμφανίζεται για περίπου πέντε δευτερόλεπτα.

Σημείωση: με τον κινητήρα σε λειτουργία και το όχημα να κινείται με ταχύτητα μεταξύ περίπου 0 και 8 χλμ./ώρα στη θέση **N** ή **D** δεν χρειάζεται να πατήσετε το πεντάλ του φρένου για να ενεργοποιήσετε τη θέση **R**.

Στάθμευση του αυτοκινήτου

Η θέση **P** ενεργοποιείται αυτόματα σε εξοπλισμένα οχήματα όταν:

- σβήνει ο κινητήρας,
 - λύνεται η ζώνη ασφαλείας του οδηγού και το αυτοκίνητο είναι ακίνητο, και
 - η πόρτα του οδηγού είναι ανοικτή και το αυτοκίνητο είναι σταματημένο.
- Το **P** εμφανίζεται στο καντράν.
- Καθώς η θέση **P** ενεργοποιείται αυτόματα όταν ο κινητήρας είναι σταματημένος, είναι μερικές φορές απαραίτητο να ενεργοποιήσετε τη θέση **N** όταν επισκέπτεστε ορισμένες τοποθεσίες,

για παράδειγμα ένα πλυντήριο αυτοκινήτων:

- με τον κινητήρα σε λειτουργία, πατήστε το κουμπί **P**, μετακινήστε τον μοχλό επιλογής **A** ή **B** μία εγκοπή προς τα πάνω ή προς τα κάτω για να αλλάξετε τη θέση **N** και κατόπιν σβήστε τον κινητήρα,
- με τον κινητήρα σβηστό και τον διακόπτη ανοικτό, μετακινήστε τον μοχλό επιλογής ταχύτητας **A** ή **B** μία εγκοπή προς τα πάνω ή προς τα κάτω και στη συνέχεια σβήστε τον διακόπτη κινητήρα.

Κατά την επόμενη εκκίνηση του κινητήρα, η θέση **P** επιλέγεται αυτόματα σύμφωνα με τις περιπτώσεις που περιγράφονται παραπάνω.



Για λόγους ασφαλείας, μη σβήνετε ποτέ τον κινητήρα πριν το αυτοκίνητο σταματήσει εντελώς.

Προβλήματα στη λειτουργία

Σε περίπτωση βλάβης του κινητήρα ή ηλεκτρικής βλάβης (σφάλμα μπαταρίας κ.λπ.), βεβαιωθείτε ότι το αυτοκίνητο είναι σωστά ακινητοποιημένο.



Σε περίπτωση χτυπήματος στο κάτω μέρος του αυτοκινήτου, ενώ αυτό πραγματοποιεί ελιγμούς (παράδειγμα: επαφή με κολωνάκι, πολύ ψηλό πεζοδρόμιο ή άλλο στοιχείο του δρόμου), ενδέχεται να προκληθεί ζημιά στο αυτοκίνητο (παράδειγμα: παραμόρφωση άξονα).

Για να αποφύγετε οποιονδήποτε κίνδυνο ατυχήματος, ζητήστε έλεγχο του αυτοκινήτου από ένα Επίσημο Συνεργείο της μάρκας.

ΧΕΙΡΙΣΤΗΡΙΟ ΤΑΧΥΤΗΤΩΝ

Μοχλός ταχυτήτων.

Για να βάλετε την όπισθεν



Με το αυτοκίνητο σταματημένο, βάλτε το μοχλό στο νεκρό σημείο, στη συνέχεια βάλτε την όπισθεν.

Παρατηρώντας το πλέγμα στο κουμπί μοχλού **1**, σηκώστε τον δακτύλιο **2** προς το κουμπί για να ενεργοποιήσετε την όπισθεν.

Τα φώτα της όπισθεν ανάβουν μόλις μπει η όπισθεν (με ανοικτό διακόπτη).



Σε περίπτωση χτυπήματος στο κάτω μέρος του αυτοκινήτου (παράδειγμα: επαφή με κολωνάκι, πολύ ψηλό πεζοδρόμιο ή άλλο αστικό εξοπλισμό), ενδέχεται να προκληθεί ζημιά στο αυτοκίνητο (παράδειγμα: παραμόρφωση άξονα...).

Για να αποφύγετε οποιονδήποτε κίνδυνο ατυχήματος, ζητήστε έλεγχο του αυτοκινήτου από ένα Επίσημο Συνεργείο της μάρκας.

ΙΔΙΑΙΤΕΡΟΤΗΤΕΣ ΕΚΔΟΣΕΩΝ ΜΕ ΚΙΝΗΤΗΡΑ ΠΕΤΡΕΛΑΙΟΥ

Στροφές πετρελαιοκινητήρα

Κατά την οδήγηση, για να αποφύγετε την πρόκληση ζημιάς στον κινητήρα, μην αφήνετε ποτέ τις στροφές του κινητήρα να υπερβαίνουν τις **4.500 στροφές ανά λεπτό, ανεξάρτητα από την ταχύτητα που είναι ενεργοποιημένη.**

Εάν εμφανιστεί το μήνυμα "Ελέγξτε σύστημα αντιρρόπησης" μαζί με τις

προειδοποιητικές λυχνίες  και

, συμβουλευτείτε αμέσως έναν εγκεκριμένο αντιπρόσωπο.

Κατά την οδήγηση, ανάλογα με την ποιότητα του καυσίμου που χρησιμοποιείται, σε εξα-ρετικές περιπτώσεις μπορεί να εμφανιστεί λευκός καπνός.

Αυτό οφείλεται στον αυτόματο καθαρισμό του φίλτρου σωματιδίων και δεν έχει επιπτώσεις στη συμπεριφορά του αυτοκινήτου

Άδειο ρεζερβουάρ

Σε περίπτωση που **αδειάσει το ρεζερβουάρ** (μείνετε από πετρέλαιο), μετά το γέμισμά του μπορείτε να ξεκινήσετε κανονικά με την προϋπόθεση ότι η μπαταρία είναι καλά φορτισμένη.

Ωστόσο, εάν μετά από λίγα δευτερόλεπτα και μετά από αρκετές προσπά-

θειες ο κινητήρας δεν ξεκινήσει, είναι απαραίτητο να κάνετε ξανά εξαέρωση στο κύκλωμα καυσίμου ➔ **177** πριν επανεκκινήσετε τον κινητήρα.

Ετικέτα αδιαφάνειας καπνού κινητήρα

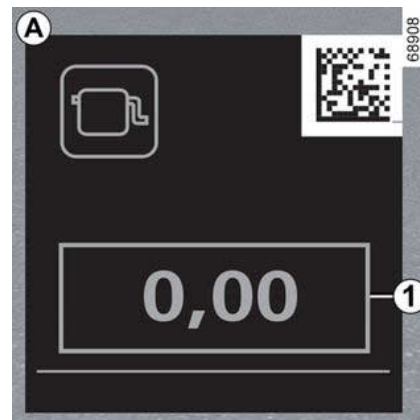
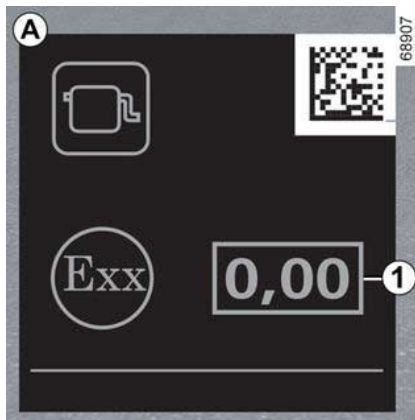

Μπορείτε να βρείτε τις πληροφορίες **1** στην ετικέτα **A** που βρίσκεται κολλημένη στον χώρο του κινητήρα ή, ανάλογα με το αυτοκίνητο, στην πινακίδα αναγνώρισης του αυτοκινήτου ➔ **400**.

1. Εκπομπή καυσαερίων πετρελαιοκινητήρα.

Προληπτικά μέτρα για το χειμώνα

Για να αποφύγετε τα προβλήματα σε καιρό παγετού:

- Φροντίστε η μπαταρία σας να είναι πάντοτε καλά φορτισμένη,
- διατηρείτε πάντοτε το ρεζερβουάρ του πετρελαίου σχετικά γεμάτο, ώστε να αποφεύγεται η συμπύκνωση υδρατμών στο βάθος του ρεζερβουάρ.

ΙΔΙΑΙΤΕΡΟΤΗΤΕΣ ΕΚΔΟΣΕΩΝ ΜΕ ΚΙΝΗΤΗΡΑ ΠΕΤΡΕΛΑΙΟΥ



Μη σταθμεύετε και μη αφήνετε τον κινητήρα να λειτουργεί σε περιπτώσεις όπου εύφλεκτες ουσίες ή υλικά, όπως χορτάρι ή φύλλα, μπορεί να έλθουν σε επαφή με τη ζεστή εξάτμιση.

Φίλτρο σωματιδίων

Το φίλτρο σωματιδίων χρησιμοποιείται στην επεξεργασία καυσαερίων από πετρελαιοκινητήρες.

Ανάλογα με το μοντέλο, το ενδεικτικό

προειδοποίησης  που εμφανίζεται στο καντράν υποδεικνύει ότι η το φίλτρο παρουσιάζει έμφραξη και απαιτείται καθαρισμός.

Σημείωση: ανάλογα με το αυτοκίνητο, όταν το φίλτρο σωματιδίων λειτουργεί και δεν απαιτείται καμία ενέργεια από τον οδηγό, εμφανίζεται το μήνυμα "Δεν απαιτείται αναγέννηση ΦΣ" στο καντράν για να τον ενημερώσει.

Αυτόματη αναζωογόνηση

Για τον σκοπό αυτό, όταν εμφανίζεται

το ενδεικτικό προειδοποίησης , συνεχίστε να οδηγείτε σύμφωνα με τις συνθήκες κυκλοφορίας και να τηρείτε

το όριο ταχύτητας έως ότου πάψει να εμφανίζεται το ενδεικτικό προειδοποίησης. Εάν είναι δυνατόν, μην αφήνετε τις στροφές του κινητήρα να πέσουν κάτω από 2000 σ.α.λ.

Το ενδεικτικό προειδοποίησης πρέπει να σβήσει μετά από περίπου 10 έως 20 λεπτά ➔ 143.



Για να διευκολυνθεί η αυτόματη αναζωογόνηση του φίλτρο σωματιδίων, κάντε μια παρατεταμένη διαδρομή (τουλάχιστον 20 λεπτών) σε βασικούς οδικούς άξονες κάθε 200 χλμ.

Η εμφάνιση του ενδεικτικού προειδο-

ποίησης  στην οθόνη του καντράν μπορεί να συνοδεύονται από μια αύξηση των στροφών του κινητήρα και τη λειτουργία του κυκλώματος ψύξης για τον καθαρισμό του φίλτρο σωματιδίων.

Σημείωση: Το ενδεικτικό προειδοποίησης ενδέχεται να εμφανιστεί ξανά, εάν δεν πληρούνται πλήρως οι συνθήκες οδήγησης όσον αφορά τον καθαρισμό του φίλτρο. Εάν το όχημα είναι σταματημένο ή οι στροφές του κινητήρα είναι χαμηλότερες από περίπου 2.000 σ.α.λ. πριν εξαφανιστεί το ενδεικτικό,

ενδέχεται να χρειαστεί να ξεκινήσετε τη διαδικασία από την αρχή.

Χειροκίνητη αναγέννηση

(ανάλογα με το μοντέλο του αυτοκινήτου)

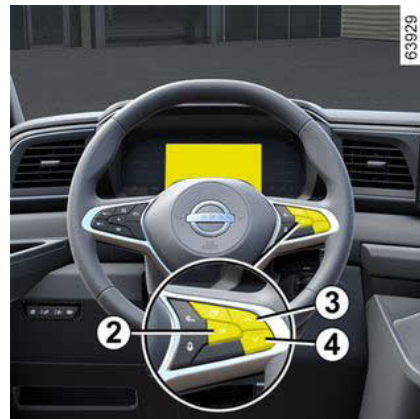

Εάν δεν είναι δυνατόν να τηρηθούν οι όροι (απαιτούμενος χρόνος οδήγησης κ.λπ.), ανάβει η προειδοποιητική λυ-

χνία  που εμφανίζεται στο ταμπλό οργάνων, συνοδευόμενη από το μήνυμα "Κάντε αναγέννηση φίλτ. σωματιδίων" για να υποδείξει ότι το επίπεδο κορεσμού είναι πολύ υψηλό για την αυτόματη αναγέννηση.

Απαιτείται γρήγορα χειροκίνητη αναγέννηση ώστε να αποφευχθεί ο κορε-

ΙΔΙΑΙΤΕΡΟΤΗΤΕΣ ΕΚΔΟΣΕΩΝ ΜΕ ΚΙΝΗΤΗΡΑ ΠΕΤΡΕΛΑΙΟΥ

σμός του φίλτρου σωματιδίων, το οποίο απαιτεί ενδεχομένως να απευθυνθείτε σε εξουσιοδοτημένο αντιπρόσωπο.

Η χειροκίνητη αναγέννηση του φίλτρου σωματιδίων οδηγεί σε υψηλή θερμοκρασία του συστήματος εξάτμισης και των καυσαερίων. Απαιτείται η λήψη προφυλάξεων κατά τη διάρκεια της διαδικασίας, η οποία διαρκεί περίπου 40 λεπτά.

Για να το κάνετε αυτό, όταν ανάψει η

προειδοποιητική λυχνία , συνοδευόμενη από το μήνυμα "Κάντε αναγέννηση φίλτ. σωματιδίων":

- σταθμεύστε το αυτοκίνητό σας εκτός δρόμου, μακριά από την κυκλοφορία και σε μέρος που απέχει τουλάχιστον τρία μέτρα από τυχόν εμπόδια ή υλικά που θα μπορούσαν εύκολα να αναφλεγούν ή να λιώσουν (π.χ. χαρτί, γρασίδι, πλαστικό, ξηρό οργανικό υλικό κ.λπ.),
- δέστε το χειρόφρενο,
- Θέστε τον μοχλό ταχυτήτων στη νεκρά (θέση N σε οχήματα με αυτόματο κιβώτιο ταχυτήτων).

Στη συνέχεια, με τον κινητήρα αναμμένο:

- απενεργοποιήστε τη λειτουργία "Stop and Start" ➔ **192** εάν το αυτοκίνητο τη διαθέτει,
- μεταβείτε στην καρτέλα "Όχημα" στο μενού του ταμπλό οργάνων ➔ **132**,

- πιέστε το πλήκτρο **3** or **4** επανειλημμένα μέχρι να εμφανιστεί το μήνυμα "Αναγεννήστε ΦΣ [κρατήστε πατημ]",
- πατήστε παρατεταμένα το κουμπί **2** μέχρι να εμφανιστεί το μήνυμα "Αναγέννηση φίλτρου σωματιδίων σε εξέλιξη" ή "Αναγέννηση 40 λεπτά μέχρι τον τερματισμό - για σταμάτημα πατήστε

το φρένο". Το ενδεικτικό  αναβοσβήνει.

Περιμένετε μέχρι να σβήσει το ενδεικτικό προειδοποίησης (περίπου 40 λεπτά). Το μήνυμα "Η αναγέννηση ΦΣ ολοκληρώθηκε" εμφανίζεται στο καντράν.

Εάν οι προϋποθέσεις δεν πληρούνται πριν ή κατά τη διάρκεια της αναγέννη-

σης, η προειδοποιητική λυχνία  σβήνει και εμφανίζεται το μήνυμα " Η αναγέννηση ΦΣ διακόπηκε " και η διαδικασία ακυρώνεται.

Το μήνυμα "Αναγεννήστε ΦΣ [κρατήστε πατημ]" θα εμφανιστεί μόλις εκπληρωθούν ξανά οι προϋποθέσεις που απαιτούνται για την ανανέωση της χειροκίνητης διαδικασίας.

Σημείωση: Μην ξεκινήσετε την αναγέννηση σε περίπτωση ανεπαρκούς στάθμης λαδιού ή ψυκτικού υγρού (αναμμένο ενδεικτικό προειδοποίησης

πίεσης λαδιού  ή ενδεικτικό

προειδοποίησης θερμοκρασίας ψυκτικού υγρού  στο καντράν). Σε αυτήν την περίπτωση, συμπληρώστε ➔ **335**.

Η αναγέννηση δεν είναι εφικτή:

- εάν η στάθμη καυσίμου είναι πολύ χαμηλή,
- εάν ο κινητήρας είναι πολύ κρύος,
- σε ακραίες καιρικές συνθήκες (κρύο, ζέστη ή πολύ μεγάλο υψόμετρο).

Κατά τη διαδικασία αναγέννησης:

- Στην αρχή, οι στροφές του κινητήρα αυξάνονται στις 3.000 σ.α.λ. περίπου, ώστε να προθερμανθεί ο κινητήρας. Στη συνέχεια, μειώνονται στις 2.000 σ.α.λ. περίπου, έως το τέλος της αναγέννησης,
- ενεργοποιούνται τα συγκροτήματα ανεμιστήρων. Αυτή είναι μια κανονική λειτουργία, ώστε να διασφαλιστεί η ψύξη του κινητήρα,
- στο σύστημα της εξάτμισης παράγονται συχνά καπνός λευκού χρώματος και ασυνήθιστες οσμές. Αυτό δεν σημαίνει ότι το σύστημα λειτουργεί εσφαλμένα.

Εάν χρειαστεί να διακόψετε την αναγέννηση του φίλτρου σωματιδίων, πατήστε ένα από τα πεντάλ. Σε αυτήν την περίπτωση, θα πραγματοποιηθεί μόνο μερική αναγέννηση.

ΙΔΙΑΙΤΕΡΟΤΗΤΕΣ ΕΚΔΟΣΕΩΝ ΜΕ ΚΙΝΗΤΗΡΑ ΠΕΤΡΕΛΑΙΟΥ



Μην ξεκινήσετε την αναζωογόνηση σε γκαράζ ή σε περιορισμένο χώρο.

Κίνδυνοι δηλητηρίασης ή ασφυξίας από τις εκπομπές καυσαερίων.

Βεβαιωθείτε ότι κανείς δεν είναι κοντά στην εξάτμιση κατά την αναζωογόνηση.

Κίνδυνος εγκαυμάτων.

Μη σταθμεύετε το αυτοκίνητο σε περιοχές όπου εύφλεκτες ουσίες ή υλικά, όπως χορτάρι, φύλλα ή χαρτιά θα βρίσκονται ενδεχομένως κοντά ή θα έλθουν σε επαφή με την καυτή εξάτμιση.

Κίνδυνος πυρκαγιάς.

Μην αφήνετε το αυτοκίνητό σας χωρίς επίβλεψη κατά την αναγέννηση.

κασμού". Στην περίπτωση αυτή, απευθυνθείτε σε εξουσιοδοτημένο αντιπρόσωπο.

Εάν εμφανιστεί η προειδοποιητική λυ-

χνία **STOP** και, ανάλογα με το όχη-

μα, η προειδοποιητική λυχνία  συνοδευόμενη από το μήνυμα "Κίνδυνος βλάβης κινητήρα", σταματήστε το όχημα και επικοινωνήστε με έναν εγκεκριμένο αντιπρόσωπο.



Για την ασφάλειά σας, η προειδοποιητική ένδειξη

STOP επιβάλλει υποχρεωτικά την άμεση στάση του οχήματος, μόλις το επιτρέψουν οι συνθήκες κυκλοφορίας. Θέστε τον κινητήρα εκτός λειτουργίας και μην τον επανεκκινήσετε. Καλέστε ένα εξουσιοδοτημένο συνεργείο της μάρκας.

Εξαιρετικές περιπτώσεις

Εάν επέλθει κορεσμός του φίλτρου, στο καντράν εμφανίζεται το ενδεικτικό

προειδοποίησης  και, ανάλογα με το αυτοκίνητο, το ενδεικτικό

προειδοποίησης , συνοδευόμενα από το μήνυμα "Ελέγξτε σύστημα ψε-

ΧΕΙΡΟΦΡΕΝΟ

ΧΕΙΡΟΦΡΕΝΟ



Για να το δέσετε

Τραβήξτε τον μοχλό **1** προς τα επάνω. Βεβαιωθείτε ότι το αυτοκίνητο έχει πράγματι ακινητοποιηθεί. Η προειδο-

ποιητική ένδειξη  ανάβει στο καντράν.

Για να το λύσετε

Τραβήξτε τον μοχλό **1** ελαφρά προς τα επάνω, πιέστε το πλήκτρο **2** και κατεβάστε τον μοχλό στο δάπεδο. Η προει-

δοποιητική ένδειξη  στο καντράν σβήνει.

Αναδιπλούμενο χειρόφρενο

(ανάλογα με το αυτοκίνητο)



Για να το δέσετε

Τραβήξτε τον μοχλό **3** προς τα πάνω και στη συνέχεια αφήστε τον, θα επιστρέψει στην οριζόντια θέση.

Για να το λύσετε

Πατήστε το κουμπί **4** ενώ τραβάτε τον μοχλό **3** προς τα πάνω και, στη συνέχεια, τοποθετήστε τον στην οριζόντια θέση.



Κατά την οδήγηση, φροντίζετε να είναι εντελώς λυμένο το χειρόφρενο (κόκκινο ενδεικτικό σβηστό), διαφορετικά υπάρχει κίνδυνος υπερθέρμανσης ή ακόμη και φθοράς.



Όταν το αυτοκίνητο είναι σταματημένο, ανάλογα με την κλίση και/ή το φορτίο του αυτοκινήτου, μπορεί να χρειαστεί να δέσετε το χειρόφρενο τουλάχιστον δύο δόντια παραπάνω και να επιλέξετε μια ταχύτητα (1^η ή όπισθεν).

ΧΕΙΡΟΦΡΕΝΟ



Σε περίπτωση χτυπήματος στο κάτω μέρος του αυτοκινήτου (παράδειγμα: επαφή με κολωνάκι, πολύ ψηλό πεζοδρόμιο ή άλλο αστικό εξοπλισμό), ενδέχεται να προκληθεί ζημιά στο αυτοκίνητο (παράδειγμα: παραμόρφωση άξονα...).

Για να αποφύγετε οποιονδήποτε κίνδυνο ατυχήματος, ζητήστε έλεγχο του αυτοκινήτου από ένα Επίσημο Συνεργείο της μάρκας.

ΠΕΡΙΒΑΛΛΟΝ

Το αυτοκίνητό σας έχει κατασκευαστεί με σεβασμό προς το **περιβάλλον** καθ' όλη τη διάρκεια ζωής του: κατά την κατασκευή του, κατά τη χρήση του και στο τέλος ζωής του.

3

Κατασκευή

Το αυτοκίνητό σας κατασκευάζεται σε μια βιομηχανία, που εφαρμόζει τις πλέον σύγχρονες διαδικασίες σχετικά με τη μείωση των περιβαλλοντικών επιπτώσεων για τους γείτονες και για τη φύση (μείωση κατανάλωσης νερού και ενέργειας, οπτικών και ηχητικών ενοχλήσεων, ατμοσφαιρικών και υδάτινων ρύπων, διαλογή και αξιοποίηση αποβλήτων).

Εκπομπές

(Εκδοση εσωτερικής καύσης)

Κατά τη χρήση, το αυτοκίνητό σας έχει σχεδιαστεί για χαμηλότερες εκπομπές αερίων θερμοκηπίου (CO²) και, επομένως, μικρότερη κατανάλωση καυσίμου (π.χ.: 140 γραμμάρια ανά χιλιόμετρο που αντιστοιχούν σε 5,3 λ/100 χλμ. για ένα αυτοκίνητο με κινητήρα ντίζελ).

Επιπλέον, τα αυτοκίνητα είναι εξοπλισμένα με συστήματα αντιρρύπανσης, όπως ο καταλύτης, ο αισθητήρας οξυγόνου (λ), το φίλτρο ενεργού άνθρακα (αυτό το τελευταίο εμποδίζει την απόρριψη στο περιβάλλον των αναθυμιάσε-

ων βενζίνης που προέρχονται από το ρεζερβουάρ)...

Σε ορισμένα αυτοκίνητα με πετρελαιοκινητήρα, αυτό το σύστημα συμπληρώνεται από ένα φίλτρο σωματιδίων το οποίο επιτρέπει τη μείωση των εκπομπών σωματιδίων αιθάλης.

Μπορείτε να συνεισφέρετε και εσείς στην προστασία του περιβάλλοντος

- Τα ανταλλακτικά και τα οχήματα που βρίσκονται στο τέλος της ζωής τους, δεν πρέπει να απορρίπτονται. Πρέπει να παραδοθούν σε νομική οντότητα που συμμορφώνεται με τα περιβαλλοντικά πρότυπα.
- Τα φθαρμένα μέρη και εξαρτήματα που αντικαθίστανται κατά τις εργασίες συντήρησης του αυτοκινήτου, όπως ελαστικά ή, ανάλογα με το αυτοκίνητο, τα λάδια (άδεια δοχεία ή γεμάτα) πρέπει να απορρίπτονται σε ειδικά σημεία συλλογής.
- Τα φθαρμένα **ηλεκτρικά** και **ηλεκτρονικά** εξαρτήματα που αντικαθίστανται (όπως οι μπαταρίες κ.λπ.) δεν πρέπει να απορρίπτονται ως σκουπίδια. Παραδώστε τες σε έναν εγκεκριμένο συνεργείο ή συμβουλευτείτε την τοπική σας αρχή για πληροφορίες σχετικά με κατάλληλες εγκαταστάσεις ανακύκλωσης.



- Για να βελτιστοποιήσετε την ανακύκλωση του αυτοκινήτου σας στο τέλος της διάρκειας ζωής του, μπορείτε να επικοινωνήσετε με επίσημη αντιπροσωπεία ή να επισκεφθείτε τον ιστότοπο του κατασκευαστή για να λάβετε οδηγίες για σημεία συλλογής που εγκυώνται το σεβασμό του περιβάλλοντος που συμμορφώνεται με την τοπική νομοθεσία.

ΑΝΑΚΥΚΛΩΣΗ

Το αυτοκίνητό σας είναι ανακυκλώσιμο κατά τουλάχιστον 85 % και ανακτήσιμο κατά τουλάχιστον 95 %.

Για την επίτευξη αυτών των στόχων, πολλά εξαρτήματα του αυτοκινήτου σχεδιάστηκαν έτσι ώστε να είναι δυνα-

ΠΕΡΙΒΑΛΛΟΝ

τή η ανακύκλωσή τους Τα υλικά και οι κατασκευές έχουν σχεδιαστεί προσεκτικά για:

- να επιτρέπουν την εύκολη αφαίρεση και επανεπεξεργασία αυτών των εξαρτημάτων από εξειδικευμένες εταιρείες,
- να προωθούν μια κυκλική οικονομία (επαναχρησιμοποίηση, ανακύκλωση, ανάκτηση κ.λπ.)

Αυτό ισχύει ιδιαίτερα για τις ηλεκτρικές μπαταρίες του αυτοκινήτου.

Για τη διατήρηση των πρώτων υλών, το αυτοκίνητό σας περιλαμβάνει επίσης πολλά μέρη κατασκευασμένα από ανακυκλωμένα πλαστικά ή ανανεώσιμα υλικά.

ΣΥΜΒΟΥΛΕΣ ΣΥΝΤΗΡΗΣΗΣ ΚΑΙ ΑΝΤΙΡΡΥΠΑΝΣΗΣ

Το αυτοκίνητό σας συμμορφώνεται με τα κριτήρια ανακύκλωσης και αξιοποίησης των αυτοκινήτων στο τέλος της ζωής τους, τα οποία τέθηκαν σε ισχύ το 2015.

Ορισμένα εξαρτήματα του αυτοκινήτου σας σχεδιάστηκαν έτσι ώστε να είναι δυνατή η ανακύκλωσή τους.

Αυτά τα εξαρτήματα αφαιρούνται εύκολα για να γίνει η ανάκτηση και η επεξεργασία τους σε κέντρα ανακύκλωσης.

Επί πλέον, από τη σύλληψή του, τις αρχικές ρυθμίσεις και τη μειωμένη κατανάλωσή του, το αυτοκίνητό σας είναι κατασκευασμένο σύμφωνα με τις τρέχουσες προδιαγραφές αντιρρύπανσης. Συμμετέχει ενεργά στη μείωση της εκπομπής ρυπογόνων καυσαερίων και στην εξοικονόμηση ενέργειας. Ωστόσο, τα επίπεδα των εκπεμπόμενων καυσαερίων και η κατανάλωση εξαρτώνται, επίσης, από εσάς. Φροντίστε να το συντηρείτε και να το χρησιμοποιείτε σωστά.

Συντήρηση

Είναι σημαντικό να σημειωθεί ότι η αποτυχία τήρησης των κανονισμών αντιρρύπανσης μπορεί να εγείρει νομικές ενέργειες κατά του ιδιοκτήτη του οχήματος. Επί πλέον, η αντικατάσταση εξαρτημάτων του κινητήρα, του συστή-

ματος τροφοδοσίας και της εξάτμισης, με διαφορετικά εξαρτήματα από εκείνα που συνιστά ο κατασκευαστής, τροποποιεί το αυτοκίνητο και το φέρνει ενδεχομένως αντιμέτωπο προς την αντιρρυθπαντική νομοθεσία

Ζητήστε από έναν εγκεκριμένο αντιπρόσωπο να πραγματοποιήσει τις ρυθμίσεις και τους ελέγχους στο αυτοκίνητό σας, σύμφωνα με τις οδηγίες του προγράμματος συντήρησής σας: Διαθέτει όλα τα απαραίτητα μέσα για τη διατήρηση των σωστών ρυθμίσεων του αυτοκινήτου σας.

Ρυθμίσεις κινητήρα

- **Φίλτρο αέρα, φίλτρο πετρελαίου:** ένα λερωμένο φίλτρο μειώνει την απόδοση. Πρέπει να το αντικαταστήσετε
- **Ρελαντί:** δεν απαιτεί καμία ρύθμιση.

Έλεγχος εκπομπής καυσαερίων

Το σύστημα ελέγχου εκπομπής καυσαερίων σας επιτρέπει να διαπιστώνετε προβλήματα λειτουργίας στον αντιρρυθπαντικό εξοπλισμό του αυτοκινήτου.

Αυτά τα προβλήματα λειτουργίας μπορεί να επιφέρουν την εκπομπή βλαβερών ουσιών ή να προκαλέσουν μηχανικές βλάβες.



Αυτό το ενδεικτικό στο καντράν υποδηλώνει πιθανές βλάβες στο σύστημα:

Ανάβει ή αναβοσβήνει (ανάλογα με το αυτοκίνητο) με το άνοιγμα του διακόπτη και στη συνέχεια σβήνει με την εκκίνηση του κινητήρα.

- Εάν το ενδεικτικό ανάβει συνεχώς, επικοινωνήστε το συντομότερο δυνατόν με έναν εγκεκριμένο αντιπρόσωπο,
- Εάν αναβοσβήνει, μειώστε τις στροφές του κινητήρα μέχρι να σταματήσει να αναβοσβήνει. Συμβουλευθείτε το συντομότερο έναν Εξουσιοδοτημένο Επισκευαστή της μάρκας,



➔ 180

Εξοικονόμηση ενέργειας κατά την οδήγηση

Η κατανάλωση καυσίμου είναι εγκεκριμένη σύμφωνα με τυπικές μεθόδους με βάση κανονισμούς.

Είναι ίδιες για όλους τους κατασκευαστές και επιτρέπουν τη σύγκριση των οχημάτων μεταξύ τους.

Η κατανάλωση σε πραγματικές συνθήκες εξαρτάται από τις συνθήκες χρήσης του αυτοκινήτου, τον υπάρχοντα εξοπλισμό και τον τρόπο οδήγησης.

Για βελτιστοποίηση της κατανάλωσης, δείτε τις συμβουλές που περιγράφονται παρακάτω.

Ανάλογα με το μοντέλο του οχήματος, διατίθενται διάφορες λειτουργίες που θα σας βοηθήσουν να μειώσετε την κατανάλωση καυσίμου ή ενέργειας:

- Το στροφόμετρο,
- Το ενδεικτικό αλλαγής ταχύτητας,
- Τον δείκτη τρόπου οδήγησης,
- υπολογισμός διαδρομής και συμβουλές εξοικονόμησης ενέργειας στην οθόνη πολλαπλών λειτουργιών,
- ένδειξη επιτάχυνσης Eco.
- Τον δείκτη τρόπου οδήγησης,
- τρόπος λειτουργίας Eco,
- Λειτουργία "Πορείας με κεκτημένη ταχύτητα" (έκδοση καύσης),
- τη λειτουργία Stop and Start ➔ **192**,

– τον μετρητή φόρτισης (ηλεκτρική έκδοση).

Όταν το αυτοκίνητο είναι εξοπλισμένο με αυτό το σύστημα, το σύστημα πλοήγησης συμπληρώνει αυτές τις πληροφορίες.

Ενδεικτική λυχνία αλλαγής ταχύτητας

Ανάλογα με το αυτοκίνητο, για να βελτιστοποιηθεί η κατανάλωση, μια προειδοποιητική λυχνία στο καντράν σας ενημερώνει για την καλύτερη στιγμή να ανεβάσετε ή να κατεβάσετε ταχύτητα:



ανεβάστε σχέση,



κατεβάστε ταχύτητα.

Εάν παρακολουθείτε συχνά αυτό το ενδεικτικό, θα μπορείτε να μειώσετε την κατανάλωση καυσίμου του αυτοκινήτου σας.

Δείκτης τρόπου οδήγησης

(ανάλογα με το αυτοκίνητο)



59536

3

Σας ενημερώνει σε πραγματικό χρόνο σχετικά με τον τρόπο οδήγησης που εφαρμόζετε. Θα ειδοποιηθείτε με τον δείκτη **1**.

Όσο περισσότερα πέταλα εμφανίζονται στην ένδειξη **1**, τόσο πιο ευέλικτη και οικονομική είναι η οδήγησή σας.

Εάν ακολουθείτε τακτικά αυτό τον δείκτη, μειώνετε την κατανάλωση του οχήματος.

Για περαιτέρω πληροφορίες, ανατρέξτε στις οδηγίες χρήσης πολυμέσων.

ΣΥΜΒΟΥΛΕΣ ΟΔΗΓΗΣΗΣ, ΓΙΑ ΤΗ ΛΕΙΤΟΥΡΓΙΑ ΕΞΟΙΚΟΝΟΜΗΣΗΣ ΕΝΕΡΓΕΙΑΣ ΚΑΤΑ ΤΗΝ ΟΔΗΓΗΣΗ

Ένδειξη επιτάχυνσης στη λειτουργία εξοικονόμησης ενέργειας (Eco) κατά την οδήγηση

(ανάλογα με το αυτοκίνητο)

3



59636



65132

Σας ενημερώνει σε πραγματικό χρόνο, εάν η επιτάχυνσή σας είναι μέτρια ή ισχυρή.

Θα ειδοποιηθείτε με το **2**,

- πράσινο: η επιτάχυνση είναι μέτρια και σωστή,
- λευκό: η επιτάχυνση είναι πολύ υψηλή,
- γκρι: η επιτάχυνση είναι υψηλή.

Σημείωση: δεν είναι δυνατή η ταυτόχρονη εμφάνιση της ένδειξης του τρόπου οδήγησης **1** και της ένδειξης επιτάχυνσης Eco **3**.

ΣΥΜΒΟΥΛΕΣ ΟΔΗΓΗΣΗΣ, ΓΙΑ ΤΗ ΛΕΙΤΟΥΡΓΙΑ ΕΞΟΙΚΟΝΟΜΗΣΗΣ ΕΝΕΡΓΕΙΑΣ ΚΑΤΑ ΤΗΝ ΟΔΗΓΗΣΗ

Υπολογισμός διαδρομής



Μόλις σβήσει ο κινητήρας, θα εμφανιστεί το μήνυμα "Υπολογισμός διαδρομής" στην οθόνη πολυμέσων **4**, η οποία σας επιτρέπει να δείτε τις πληροφορίες για την τελευταία διαδρομή σας.

Δείχνει:

- γενική βαθμολογία,
- εξέλιξη βαθμολογίας,
- απόσταση χωρίς κατανάλωση καυσίμων.

Εμφανίζεται μια συνολική βαθμολογία από 0 έως 100 που σας επιτρέπει να αξιολογήσετε την επίδοσή σας στην εξοικονόμηση ενέργειας.

Όσο περισσότερο αυξάνεται η βαθμολογία, τόσο περισσότερο μειώνεται η κατανάλωση καυσίμου.

Σας παρέχονται συμβουλές εξοικονόμησης ενέργειας για να βελτιώσετε την επίδοσή σας.

Η απομνημόνευση των αγαπημένων σας διαδρομών σας επιτρέπει να συγκρίνετε τις επιδόσεις σας με αυτές των άλλων χρηστών του οχήματος.

Για περαιτέρω πληροφορίες, ανατρέξτε στις οδηγίες χρήσης πολυμέσων.

Τρόπος λειτουργίαςEco

Η λειτουργία Eco είναι μια λειτουργία που βελτιστοποιεί την κατανάλωση καυσίμου.

Επηρεάζει ορισμένες ενέργειες οδήγησης (επιτάχυνση, αλλαγή ταχυτήτων, ρύθμιση ταχύτητας, επιβράδυνση, κ.λπ.).

Ο περιορισμός της επιτάχυνσης επιτρέπει την οδήγηση με χαμηλή κατανάλωση μέσα στην πόλη και στις γύρω περιοχές.

ΕΝΕΡΓΟΠΟΙΗΣΗ ΤΗΣ ΛΕΙΤΟΥΡΓΙΑΣ



Ανάλογα με το όχημα, η λειτουργία μπορεί να ενεργοποιηθεί είτε:

- με το πάτημα του διακόπτη **5**,
- από την οθόνη πολυμέσων (ανατρέξτε στις οδηγίες χρήσης του συστήματος πολυμέσων).

Το ενδεικτικό προειδοποίησης **Eco** εμφανίζεται στο καντράν για να επιβεβαιώσει την ενεργοποίηση.

Κατά την οδήγηση, έχετε τη δυνατότητα να εξέλθετε προσωρινά από τη λειτουργία Eco για να βελτιώσετε τις επιδόσεις του κινητήρα.

ΣΥΜΒΟΥΛΕΣ ΟΔΗΓΗΣΗΣ, ΓΙΑ ΤΗ ΛΕΙΤΟΥΡΓΙΑ ΕΞΟΙΚΟΝΟΜΗΣΗΣ ΕΝΕΡΓΕΙΑΣ ΚΑΤΑ ΤΗΝ ΟΔΗΓΗΣΗ

Για αυτόν τον λόγο, πατήστε απότομα και ως το τέρμα το πεντάλ του γκαζιού. Η λειτουργία Eco επανενεργοποιείται όταν αφήνετε το πεντάλ του γκαζιού.

3 Απενεργοποίηση της λειτουργίας

Ανάλογα με το αυτοκίνητο, η λειτουργία μπορεί να απενεργοποιηθεί πατώντας τον διακόπτη 5.

Το ενδεικτικό **Eco** σβήνει στο καντράν για να επιβεβαιώσει την απενεργοποίηση.

Λειτουργία "πορείας με κεκτημένη ταχύτητα στη λειτουργία"

(Έκδοση εσωτερικής καύσης)

Ανάλογα με το όχημα και για τα οχήματα που είναι εξοπλισμένα με αυτόματο κιβώτιο ταχυτήτων, στις φάσεις επιβράδυνσης (με το πεντάλ γκαζιού τελείως απελευθερωμένο), η ελεύθερη κίνηση (αυτόματο νεκρό σημείο) μειώνει την πέδηση του κινητήρα και σας επιτρέπει να προχωρήσετε χωρίς να επιταχύνετε για την εξοικονόμηση καυσίμου.

Η προειδοποιητική λυχνία  εμφανίζεται με γκρι χρώμα και μετά με πράσινο χρώμα για να υποδείξει ότι το αυτοκίνητο βρίσκεται σε λειτουργία "πορείας με κεκτημένη ταχύτητα".

Σημείωση: πατώντας το πεντάλ του φρένου μια φορά απενεργοποιείται η λειτουργία "πορείας με κεκτημένη ταχύτητα".



Κατά την οδήγηση σε κατηγορία, η λειτουργία "Πορείας με κεκτημένη ταχύτητα" απενεργοποιείται για να χρησιμοποιηθεί το αναγεννητικό σύστημα πέδησης ή/και το φρένο κινητήρα, ανάλογα με το αυτοκίνητο.

Μετρητής κατανάλωσης ενέργειας

(Ηλεκτρική έκδοση)

59529



Ο μετρητής κατανάλωσης ενέργειας παρέχει στον οδηγό μια ένδειξη σε πραγματικό χρόνο της κατανάλωσης ενέργειας του αυτοκινήτου.

Μπλε ζώνη χρήσης "Ανάκτησης ενέργειας" A

Κατά την οδήγηση, εάν σηκώσετε το πόδι σας από το πεντάλ γκαζιού ή πατήσετε το πεντάλ φρένου, ο ηλεκτροκινητήρας παράγει ηλεκτρικό ρεύμα κατά την επιβράδυνση, το οποίο χρησιμοποιείται για να επιβραδύνει το αυτοκίνητο και να επαναφορτίσει την μπαταρία έλξης.

Ζώνη χρήσης "συνιστώμενης κατανάλωσης" B

Η μπαταρία κίνησης τροφοδοτεί με την απαραίτητη ηλεκτρική ενέργεια τον κινητήρα για να μετακινηθεί το αυτοκίνητο.

Ζώνη χρήσης "μη συνιστώμενης κατανάλωσης" C

Δείχνει μια σημαντική κατανάλωση ενέργειας.

ΣΥΜΒΟΥΛΕΣ ΟΔΗΓΗΣΗΣ, ΓΙΑ ΤΗ ΛΕΙΤΟΥΡΓΙΑ ΕΞΟΙΚΟΝΟΜΗΣΗΣ ΕΝΕΡΓΕΙΑΣ ΚΑΤΑ ΤΗΝ ΟΔΗΓΗΣΗ



Η παρουσία και η εμφάνιση αυτών των πληροφοριών εξαρτάται από τον τύπο της ρύθμισης περιβάλλοντος που έχετε επιλέξει.

Συμβουλές για την οδήγηση

(Εκδοση εσωτερικής καύσης)



Η θερμοκρασία

Είναι φυσιολογικό να παρατηρήσετε αύξηση στην κατανάλωση καυσίμου του οχήματος όταν χρησιμοποιείτε τη θέρμανση (ιδιαίτερα όταν η εξωτερική

θερμοκρασία πέσει κάτω από το μηδέν) ή τον κλιματισμό.

Συμπεριφορά

– Αντί να προθερμάνετε τον κινητήρα όταν το όχημα είναι σταματημένο, είναι προτιμότερο να ξεκινήσετε οδηγώντας προσεκτικά έως ότου ο κινητήρας αποκτήσει την κανονική θερμοκρασία λειτουργίας του.

– Οι υψηλές ταχύτητες επηρεάζουν σημαντικά την κατανάλωση καυσίμου του αυτοκινήτου.

Παραδείγματα (με σταθερή ταχύτητα):

– Η μείωση της ταχύτητας από 130 χλμ./ώρα σε 110 χλμ./ώρα εξοικονομεί περίπου έως και 20 % του καυσίμου,

– Η μείωση της ταχύτητας από 90 χλμ./ώρα σε 80 χλμ./ώρα εξοικονομεί περίπου έως και 10 % του καυσίμου.

– Η δυναμική οδήγηση με έντονες και συχνές επιταχύνσεις και επιβραδύνσεις έχει μεγάλο κόστος καυσίμου σε σχέση με τον χρόνο που κερδίζετε.

– Μην ανεβάζετε τις στροφές του κινητήρα στις ενδιάμεσες σχέσεις. Χρησιμοποιείτε πάντα την υψηλότερη δυνατή σχέση (ταχύτητα).

- Αποφεύγετε τις απότομες επιταχύνσεις.
- Φρενάρετε όσο το δυνατό λιγότερο. Εκτιμώντας σωστά από πριν εμπόδια ή στροφές, αρκεί να σηκώσετε το πόδι σας από το γκαζί
- Μην προσπαθείτε να διατηρήσετε την ίδια ταχύτητα σε ανηφόρες, μην επιταχύνετε περισσότερο από ό,τι άλλο θα κάνατε σε επίπεδο έδαφος. Προτιμήστε να κρατάτε το πόδι σας στην ίδια θέση στο γκαζί
- Το διπλό πάτημα του συμπλέκτη και το πάτημα του γκαζιού πριν σβήσετε τον κινητήρα δεν απαιτούνται στα σύγχρονα αυτοκίνητα.
- Δύσκολες καιρικές συνθήκες, δρόμοι πλημμυρισμένοι:



Απαγορεύεται η κυκλοφορία σε πλημμυρισμένους δρόμους, στους οποίους το ύψος του νερού ξεπερνάει το κάτω χείλος της ζάντας.

ΣΥΜΒΟΥΛΕΣ ΟΔΗΓΗΣΗΣ, ΓΙΑ ΤΗ ΛΕΙΤΟΥΡΓΙΑ ΕΞΟΙΚΟΝΟΜΗΣΗΣ ΕΝΕΡΓΕΙΑΣ ΚΑΤΑ ΤΗΝ ΟΔΗΓΗΣΗ



Στην πλευρά του οδηγού, να χρησιμοποιείτε υποχρεωτικά τα πατάκια που είναι προσαρμοσμένα στο όχημα, στερεώνοντας τα στα ήδη εγκατεστημένα εξαρτήματα και να ελέγχετε τακτικά τη στερέωσή τους.

Μην τοποθετείτε ένα πατάκι πάνω από ένα άλλο.

Κίνδυνος μαγκώματος των πεντάλ.

Ελαστικά

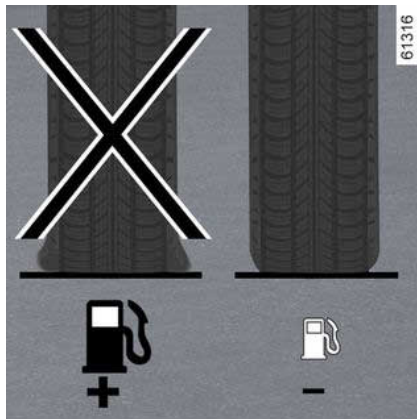

- Η ανεπαρκής πίεση μπορεί να αυξήσει την κατανάλωση.
- Για να βελτιστοποιήσετε την κατανάλωση καυσίμου, ρυθμίστε την πίεση των ελαστικών για την υψηλότερη ταχύτητα ή τη συνιστώμενη πίεση που αναγράφεται στο πλαίσιο της πόρτας του οδηγού ➔ **350**.
- Η χρήση μη συνιστώμενων ελαστικών μπορεί να αυξήσει την κατανάλωση.

Συμβουλές χρήσης

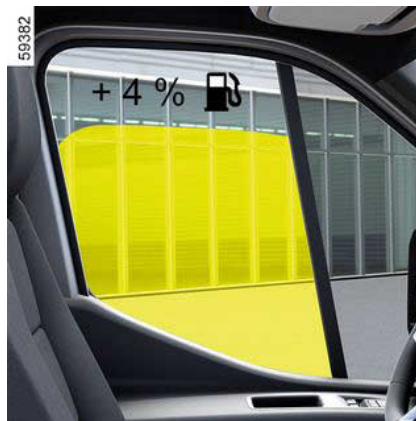

- Προτιμήστε τον τρόπο λειτουργίας Eco.
- Το ηλεκτρικό ρεύμα είναι "καύσιμο που καταναλώνεται". Σβήνετε κάθε ηλεκτρικό εξάρτημα, όταν δεν το χρειάζεστε πλέον. **Πάντως**, προέχει η

ασφάλεια, φροντίστε να έχετε τα φώτα σας αναμμένα σε περίπτωση κακής ορατότητας ("για να βλέπετε και να σας βλέπουν").

- Προτιμάτε τη χρήση των αεραγωγών. Η οδήγηση με ανοικτά παράθυρα, στα 100 χλμ./ώρα, αυξάνει την κατανάλωση κατά: +4 %.
- Όταν γεμίζετε το ρεζερβουάρ, μην το ξεχειλίζετε: έτσι εξοικονομείτε καύσιμο.
- **Στα αυτοκίνητα που είναι εξοπλισμένα με air condition χωρίς αυτόματο τρόπο λειτουργίας**, σβήνετε το σύστημα όταν δεν το χρειάζεστε πλέον.

Συμβουλές για την ελαχιστοποίηση της κατανάλωσης και συνεπώς την προστασία του περιβάλλοντος:

Εάν το όχημα έχει παραμείνει σταθμευμένο, ενώ κάνει πολλή ζέστη ή κρύο από τον ήλιο, αφήστε το να αερισθεί για μερικά λεπτά, ώστε να φύγει ο ζεστός αέρας, πριν ξεκινήσετε.

- Όταν η σχάρα οροφής είναι άδεια, αφαιρέστε την.
- Για τη μεταφορά ογκωδών αντικειμένων, χρησιμοποιείτε καλύτερα ένα ρυμουλκούμενο.
- Για ταξίδι με τροχόσπιτο, χρησιμοποιείτε μια εγκεκριμένη αεροτομή και μην ξεχάσετε να τη ρυθμίσετε.
- Να αποφεύγετε τη χρήση του αυτοκινήτου με συχνά σβήσιματα του κινητήρα, (μικρές διαδρομές με ενδιάμεσες

ΣΥΜΒΟΥΛΕΣ ΟΔΗΓΗΣΗΣ, ΓΙΑ ΤΗ ΛΕΙΤΟΥΡΓΙΑ ΕΞΟΙΚΟΝΟΜΗΣΗΣ ΕΝΕΡΓΕΙΑΣ ΚΑΤΑ ΤΗΝ ΟΔΗΓΗΣΗ

παρατεταμένες στάσεις). Σε αυτές τις περιπτώσεις, ο κινητήρας δεν αποκτά ποτέ τη βέλτιστη θερμοκρασία λειτουργίας του.

Αυτονομία αυτοκινήτου: συμβουλές

(Ηλεκτρική έκδοση)

Σε πραγματική χρήση, η αυτονομία ενός ηλεκτροκίνητου αυτοκινήτου μπορεί να ποικίλει ανάλογα με διάφορους παράγοντες επί των οποίων έχετε μερικό έλεγχο και οι οποίοι μπορούν να επιφέρουν σημαντική διαφορά στην αυτονομία του αυτοκινήτου.

Αυτοί οι παράγοντες είναι οι εξής:

- η ταχύτητα και ο τρόπος οδήγησης,
- τύπος οδού,
- η θερμοκρασία,
- τα ελαστικά,
- η χρήση ηλεκτρικών αξεσουάρ,
- η φόρτωση του αυτοκινήτου.

Επιπλέον, η ενεργοποίηση της λειτουργίας Eco επιτρέπει στο αυτοκίνητο να διαχειριστεί αυτόματα όλους τους καταναλωτές ηλεκτρικής ενέργειας (ισχύς κινητήρα κ.λπ.), ώστε να μειώσει την κατανάλωσή τους στον μεγαλύτερο δυνατό βαθμό → **209**.

Ταχύτητα και τρόπος οδήγησης



62427

Η οδήγηση με μεγάλη ταχύτητα θα μειώσει σημαντικά την αυτονομία του αυτοκινήτου σας.

Παραδείγματα (με σταθερή ταχύτητα):

- η μείωση της ταχύτητας από περίπου 120 χλμ./ώρα σε 100 χλμ./ώρα σας επιτρέπει να εξοικονομήσετε έως και 20 % περίπου της αυτονομίας,
- μειώνοντας την ταχύτητά σας από περίπου 90 χλμ./ώρα σε 80 χλμ./ώρα σας επιτρέπει να εξοικονομήσετε έως και 10 % περίπου της αυτονομίας καυσίμου.

Η "αγωνιστική" οδήγηση μειώνει την αυτονομία του αυτοκινήτου σας: προτιμήστε έναν πιο "ομαλό" τρόπο οδήγησης.

Συμβουλές

- να οδηγείτε με σταθερή ταχύτητα,
- να παρακολουθείτε τα εργαλεία που έχετε στη διάθεσή σας, ώστε να ενημερώνεστε για τις συνθήκες του δρόμου (μετρητής φόρτισης, κατανάλωση ρεύματος, υπολογισμός διαδρομής κ.λπ.) → **209**,
- να προσαρμόζετε τον τρόπο οδήγησής σας, ώστε να αποφεύγετε την υπερβολική κατανάλωση ενέργειας,
- προτιμήστε τη αναπλήρωση ενέργειας: προβλέψτε τις μεταβολές στην κυκλοφορία απομακρύνοντας το πόδι σας από το πεντάλ του γκαζιού ή φρενάροντας σταδιακά.

Η κλίση του εδάφους



66562

3

ΣΥΜΒΟΥΛΕΣ ΟΔΗΓΗΣΗΣ, ΓΙΑ ΤΗ ΛΕΙΤΟΥΡΓΙΑ ΕΞΟΙΚΟΝΟΜΗΣΗΣ ΕΝΕΡΓΕΙΑΣ ΚΑΤΑ ΤΗΝ ΟΔΗΓΗΣΗ

Μην προσπαθείτε να διατηρήσετε την ίδια ταχύτητα σε ανηφόρες, μην επιταχύνετε περισσότερο από ό,τι άλλο θα κάνατε σε επίπεδο έδαφος. Προτιμήστε να κρατάτε το πόδι σας στην ίδια θέση στο γκάζι

3

Η θερμοκρασία

62429

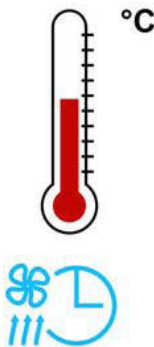

Η χρήση της θέρμανσης ή του κλιματισμού μειώνει την αυτονομία του αυτοκινήτου.

Φόρτωση αυτοκινήτου

Αποφύγετε οποιαδήποτε άσκοπη φόρτωση του αυτοκινήτου.

Ελαστικά

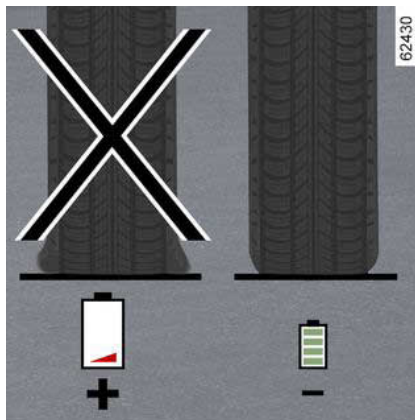

Η ανεπαρκής πίεση μπορεί να αυξήσει την κατανάλωση. Τηρείτε τις συνιστώμενες πιέσεις ελαστικών για το αυτοκίνητό σας.

Κατά την αντικατάσταση, προτιμήστε ελαστικά της ίδιας μάρκας, διαστάσεων, τύπου και δομής με τα αρχικά. Η χρήση μη συνιστώμενων ελαστικών μειώνει σημαντικά την αυτονομία του αυτοκινήτου ➔ 350.

ΕΙΔΟΠΟΙΗΣΗ ΑΠΩΛΕΙΑΣ ΠΙΕΣΗΣ ΤΩΝ ΕΛΑΣΤΙΚΩΝ

Όταν το αυτοκίνητο διαθέτει τέτοιον εξοπλισμό, αυτό το σύστημα επιβλέπει την πίεση των ελαστικών.

Αρχή λειτουργίας

Κάθε τροχός (εκτός από τον εφεδρικό) διαθέτει έναν αισθητήρα μέσα στη βαλβίδα του τροχού, ο οποίος μετράει περιοδικά την πίεση του ελαστικού.

Το σύστημα ειδοποιεί τον οδηγό για οποιαδήποτε κατάσταση/δυσλειτουργία εμφανίζοντας μηνύματα στο καντράν → 220.

Επαναφορά της τιμής αναφοράς για την πίεση των ελαστικών

Θα πρέπει να γίνεται σε περίπτωση που η τιμή αναφοράς της πίεσης των ελαστικών πρέπει να τροποποιηθεί για να προσαρμοστεί στις συνθήκες χρήσης (χωρίς φορτίο, με φορτίο, οδήγηση σε αυτοκινητόδρομο κλπ.).

Θα πρέπει να πραγματοποιείται πάντα μετά από έλεγχο της πίεσης των ελαστικών όταν είναι κρύα.

Η πίεση των ελαστικών πρέπει να προσαρμόζεται ανάλογα με την καθημερινή χρήση του αυτοκινήτου (χωρίς φορτίο, με φορτίο, οδήγηση σε αυτοκινητόδρομο κλπ.).



Σε περίπτωση αλλαγής ή εναλλαγής τροχών, πρέπει να πραγματοποιηθεί επαναφορά και σύζευξη των αναγνωριστικών του αισθητήρα πίεσης, επικοινωνήστε με έναν εγκεκριμένο αντιπρόσωπο.

Διαδικασία επαναφοράς από το καντράν 1

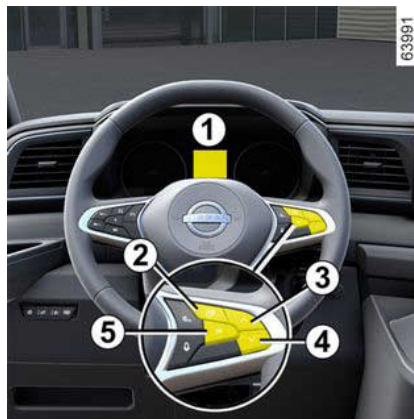

Διακόπτης ανοικτός, αυτοκίνητο σταματημένο:

– πιέστε τον διακόπτη **2** όσες φορές απαιτείται, ώστε να εμφανιστεί η καρτέλα "Αυτοκίνητο",

– πατήστε επανειλημμένα τον διακόπτη **3** ή **4** για να μεταβείτε στη σελίδα "Πίεση ελαστικών",
– πατήστε παρατεταμένα (περίπου 3 δευτερόλεπτα) το χειριστήριο **5** για εκκίνηση της επαναφοράς. Το μήνυμα "Εκμάθηση Πίεσης Ελαστ. ξεκίνησε" επιβεβαιώνει ότι το αίτημα επαναφοράς της τιμής αναφοράς της πίεσης ελαστικών λήφθηκε υπόψη.

Για να ολοκληρωθεί η επαναφορά ενδέχεται να χρειαστούν αρκετά λεπτά οδήγησης.

Σημείωση: η τιμή αναφοράς της πίεσης ελαστικών δεν μπορεί να είναι μικρότερη από αυτήν που προβλέπεται και υποδεικνύεται στο πλαίσιο της πόρτας.



Για την ασφάλειά σας, η προειδοποιητική λυχνία

STOP

απαιτεί την άμεση στάση του οχήματος, μόλις το επιτρέψουν οι συνθήκες κυκλοφορίας.

ΕΙΔΟΠΟΙΗΣΗ ΑΠΩΛΕΙΑΣ ΠΙΕΣΗΣ ΤΩΝ ΕΛΑΣΤΙΚΩΝ

Επαναφορά πίνακα μηνυμάτων διαδικασίας

Ο παρακάτω πίνακας υποδεικνύει τα πιθανά μηνύματα που σχετίζονται με τη διαδικασία επαναφοράς των ελαστικών.

Βήματα	Μηνύματα	Οι ενδείξεις
1	« Πίεση ελαστικών επαν. πιέστε παρ »	Με την ανάφλεξη αναμμένη και το αυτοκίνητο ακινητοποιημένο, ξεκινήστε την επαναφορά της πίεσης και των τεσσάρων/έξι ελαστικών πατώντας και κρατώντας πατημένο τον διακόπτη 5 OK.
2	« Εκμάθηση Πίεσης Ελαστ. ξεκίνησε »	Το σύστημα έχει καταγράψει το αίτημα επαναφοράς πίεσης ελαστικών και για τα τέσσερα/έξι ελαστικά.

3

ΕΙΔΟΠΟΙΗΣΗ ΑΠΩΛΕΙΑΣ ΠΙΕΣΗΣ ΤΩΝ ΕΛΑΣΤΙΚΩΝ

Διόρθωση της πίεσης των ελαστικών

Οι πιέσεις των τεσσάρων ελαστικών θα πρέπει να ρυθμίζονται με κρύα ελαστικά (ανατρέξτε στην ετικέτα που βρίσκεται στο πλαίσιο της πόρτας του οδηγού). Εάν δεν είναι δυνατή η επαλήθευση της πίεσης σε κρύα ελαστικά, θα πρέπει να προσαυξάνετε τις συνιστώμενες πιέσεις κατά 0,2 έως 0,3 bar (3 PSI).

Δεν πρέπει να ξεφουσκώνετε ποτέ ένα ζεστό ελαστικό.



Αυτή η λειτουργία είναι συμπληρωματικό βοήθημα στην οδήγηση. Η λειτουργία δεν αντικαθιστά τον οδηγό. Συνεπώς, δεν μπορεί, σε καμία περίπτωση, να υποκαταστήσει την προσοχή και την υπευθυνότητα που θα πρέπει να επιδεικνύει ο οδηγός. Ελέγχετε την πίεση των ελαστικών, συμπεριλαμβανομένου του εφεδρικού τροχού μια φορά το μήνα.

Αλλαγή και επισκευή τροχών

Εφεδρικός τροχός ανάγκης

Όταν το αυτοκίνητο διαθέτει τέτοιο εξοπλισμό, ο εφεδρικός τροχός δεν διαθέτει αισθητήρα

Αντικατάσταση τροχών/ ελαστικών

Το σύστημα αυτό απαιτεί ειδικό εξοπλισμό (τροχούς, ελαστικά, τάσια κ.λπ) ➔ 347.

Επικοινωνήστε με εξουσιοδοτημένο συνεργείο της μάρκας σε περίπτωση: αλλαγής ή αντικατάστασης τροχού ή αντικατάστασης της βαλβίδας στους τροχούς.

Σημείωση: οι βαλβίδες στα ελαστικά είναι συγκεκριμένου τύπου. Η χρήση οποιουδήποτε άλλου εξοπλισμού θα επηρεάσει τη λειτουργία του συστήματος.

Σπρέι επισκευής ελαστικών και κιτ επισκευής ελαστικών

Λαμβάνοντας υπόψη την ιδιαιτερότητα των βαλβίδων, σας συνιστούμε να χρησιμοποιήσετε είτε αποκλειστικά εξοπλισμούς που είναι εγκεκριμένοι από το Επίσημο δίκτυο της μάρκας. Δείτε την παράγραφο στο ➔ 351.





ΕΙΔΟΠΟΙΗΣΗ ΑΠΩΛΕΙΑΣ ΠΙΕΣΗΣ ΤΩΝ ΕΛΑΣΤΙΚΩΝ

Βλάβες πίεσης ελαστικών

Στον παρακάτω πίνακα αναγράφονται τα προειδοποιητικά μηνύματα που εμφανίζονται στο καντράν **1**, όταν το σύστημα ανιχνεύσει βλάβη σχετική με την πίεση των ελαστικών.

Οι πληροφορίες στο καντράν υποδεικνύουν τυχόν βλάβες που σχετίζονται με την πίεση των ελαστικών (π.χ. ξεφού-

σκωτο ή σκασμένο ελαστικό). Για την ασφάλειά σας, η προειδοποιητική λυχνία **STOP** απαιτεί την άμεση στάση του οχήματος, μόλις το επιτρέψουν οι συνθήκες κυκλοφορίας.

Ενδεικτικά	Μηνύματα	Οι ενδείξεις
 Το ανάβει (δεν αναβοσβήνει).	« Ρυθμίστε πίεση ελαστικών »	Αυτό υποδεικνύει ότι έχει ανιχνευτεί χαμηλή πίεση σε ένα ή περισσότερα ελαστικά. Ελέγξτε και ρυθμίστε την πίεση των τεσσάρων/έξι ελαστικών και, στη συνέχεια, εκτελέστε επαναφορά του συστήματος.
 +  Το ανάβει (δεν αναβοσβήνει).	« Διάτρηση ελαστικού »	Αυτό υποδεικνύει ότι ένα ή περισσότερα ελαστικά έχουν τρυπηθεί ή ξεφουσκώσει σε μεγάλο βαθμό. Ελέγξτε και ρυθμίστε την πίεση των τεσσάρων/έξι ελαστικών, όταν είναι κρύα, και εκτελέστε επαναφορά του συστήματος. Εάν η προειδοποίηση παραμένει, αντικαταστήστε το ελαστικό ή αντικαταστήστε το, εάν κλατάρει. Επικοινωνήστε με έναν εγκεκριμένο αντιπρόσωπο για αλλαγή βαλβίδας.
 αναβοσβήνει και μετά παραμένει αναμμένο μαζί με το ενδεικτικό 	« Ελέγξτε αισθητ. πίεσης ελαστικών »	Αυτό σημαίνει ότι τουλάχιστον ένα από τα ελαστικά δεν διαθέτει αισθητήρα (εφεδρικός τροχός, αλλαγή τροχού χωρίς να γίνει ζευξη της βαλβίδας σε εγκεκριμένο αντιπρόσωπο κ.λπ.), ότι μία από τις βαλβίδες είναι ελαττωματική ή ότι η πρόσθετη κεραία είναι ελαττωματική. Απευθυνθείτε σε ένα Επίσημο Συνεργείο της μάρκας

ΣΥΣΤΗΜΑΤΑ ΔΙΟΡΘΩΣΗΣ ΚΑΙ ΥΠΟΒΟΗΘΗΣΗΣ ΟΔΙΚΗΣ ΣΥΜΠΕΡΙΦΟΡΑΣ

Ανάλογα με το αυτοκίνητο, μπορεί να περιλαμβάνουν:

- **σύστημα αντιμπλοκαρίσματος των φρένων (ABS),**
- **το ηλεκτρονικό σύστημα ελέγχου ευστάθειας (ESC) με έλεγχο υποστροφής, υποβοήθηση για πλευρικό άνεμο και σύστημα ελέγχου έλξης,**
- **σύστημα υποβοήθησης οδικής συμπεριφοράς με ρυμούλκα,**
- **Σύστημα υποβοήθησης φρεναρίσματος έκτακτης ανάγκης,**
- **έλεγχος πρόσφυσης,**
- **Σύστημα βοήθειας για την εκκίνηση σε έδαφος με κλίση.**

Σύστημα αντιμπλοκαρίσματος των φρένων (ABS)

Σε ένα έντονο φρενάρισμα, το ABS αποτρέπει το μπλοκάρισμα των τροχών και επιτρέπει τη μείωση της απόστασης ακινητοποίησης και τη διατήρηση του ελέγχου του αυτοκινήτου.



Έτσι, είναι πλέον δυνατό να πραγματοποιηθούν χειρισμοί για να αποφύγετε ένα εμπόδιο, ενώ ταυτόχρονα φρενάρετε. Επί πλέον, αυτό το σύστημα σας δίνει τη δυνατότητα να βελτιώσετε τις αποστάσεις ακινητοποίησης, ιδίως σε έδαφος με χαμηλή πρόσφυση (βρεγμένο έδαφος κλπ.).

Το ABS δεν παρέχει σε καμία περίπτωση βελτίωση των "φυσικών" επιδόσεων, που σχετίζονται με το οδόστρωμα και το κράτημα του αυτοκινήτου. Είναι λοιπόν **απαραίτητο** να ακολουθείτε τους κανόνες καλής οδηγικής πρακτικής (όπως το να οδηγείτε σε απόσταση ασφαλείας από το προπορευόμενο αυτοκίνητο κλπ.).



Σε περίπτωση ανάγκης, συνιστάται να πατήσετε το πεντάλ **δυνατά και παρατεταμένα**. Δεν χρειάζεται να το πατάτε και να το αφήνετε διαδοχικά. Το ABS θα ρυθμίσει τη δύναμη που θα εφαρμοστεί στο σύστημα φρένων.

Προβλήματα στη λειτουργία:

- Τα  και  ανάβουν στο ταμπλό οργάνων συνοδευόμενα από τα μηνύματα "Ελέγξτε το ABS" και "Ελέγξτε το ESC": αυτό υποδεικνύει ότι οι λειτουργίες ABS, η ESC και η υποβοήθηση πέδησης έκτακτης ανάγκης είναι απενεργοποιημένες. **Τα φρένα λειτουργούν πάντοτε κανονικά.**

– , ,  και

STOP αναμμένες στο ταμπλό οργάνων συνοδευόμενες από το μήνυμα "Βλάβη συστήματος πέδησης": **αυτό υποδεικνύει βλάβη στο σύστημα πέδησης.**

Και στις δύο περιπτώσεις, επικοινωνήστε με έναν εγκεκριμένο αντιπρόσωπο.



Το φρενάρισμα διασφαλίζεται μερικώς. Ωστόσο, **είναι επικίνδυνο να φρενάρετε απότομα** και γι' αυτό το λόγο πρέπει να σταματήσετε οπωσδήποτε και αμέσως μόλις το επιτρέψουν οι συνθήκες κυκλοφορίας. Καλέστε ένα εξουσιοδοτημένο συνεργείο της μάρκας.

Ηλεκτρονικό σύστημα ελέγχου ευστάθειας (ESC) με έλεγχο υποστροφής και έλεγχο πρόσφυσης

Σύστημα ελέγχου ευστάθειας ESC

Το σύστημα αυτό βοηθάει στη διατήρηση του ελέγχου του αυτοκινήτου σε κρίσιμες συνθήκες οδήγησης (αποφυγή

ΣΥΣΤΗΜΑΤΑ ΔΙΟΡΘΩΣΗΣ ΚΑΙ ΥΠΟΒΟΗΘΗΣΗΣ ΟΔΙΚΗΣ ΣΥΜΠΕΡΙΦΟΡΑΣ

ενός εμποδίου, απώλεια πρόσφυσης σε μια στροφή κλπ).

Αρχή λειτουργίας

Ένας αισθητήρας στο τιμόνι ανιχνεύει την κατεύθυνση που έχει επιλεγεί από τον οδηγό.

Η πραγματική πορεία του αυτοκινήτου μετράται από άλλους αισθητήρες, που είναι τοποθετημένοι στο αυτοκίνητο.

Το σύστημα συγκρίνει την εντολή του οδηγού με την πραγματική τροχιά του αυτοκινήτου και διορθώνει την τελευταία, εάν χρειάζεται, ελέγχοντας την πέδηση συγκεκριμένων τροχών ή/και την ισχύ κινητήρα. Σε περίπτωση ενεργοποίησης του συστήματος, το ενδει-

κτικό  αναβοσβήνει στο καντράν.

Έλεγχος υποστροφής

Αυτό το σύστημα βελτιστοποιεί την ενέργεια του ESC σε περίπτωση έντονης υποστροφής (απώλεια πρόσφυσης του εμπρός άξονα).

Υποβοήθηση για πλευρικό άνεμο

Αυτό το σύστημα βελτιστοποιεί την λειτουργία του ESC και βοηθάει στη διατήρηση του ελέγχου του οχήματος σε περίπτωση πλευρικών ανέμων. Σας βοηθάει να διατηρείτε το όχημα σε στα-

θερή πορεία μέσω της χρήσης των φρένων.

Εάν ενεργοποιηθεί το σύστημα, στο καντράν ανάβει το ενδεικτικό .



Αυτές οι λειτουργίες αποτελούν συμπληρωματική βοήθεια σε περίπτωση κρίσιμων συνθηκών οδήγησης, έτσι ώστε να προσαρμόζεται η συμπεριφορά του αυτοκινήτου στις συνθήκες οδήγησης.

Οι λειτουργίες δεν επεμβαίνουν αντί του οδηγού. **Δεν επεκτείνουν τα όρια του αυτοκινήτου και δεν πρέπει να σας προτρέπουν να οδηγείτε πιο γρήγορα.** Συνεπώς, δεν πρέπει σε καμία περίπτωση να υποκαθιστούν την προσοχή και την υπευθυνότητα του οδηγού κατά τη διάρκεια των χειρισμών (ο οδηγός θα πρέπει να βρίσκεται σε συνεχή εγρήγορση για κάθε αναπάντεχο ενδεχόμενο που θα μπορούσε να συμβεί κατά τη διάρκεια της οδήγησης).

Έλεγχος πρόσφυσης

Το σύστημα αυτό βοηθάει στον περιορισμό της ολίσθησης των κινητήριων τροχών και στη διατήρηση του ελέγχου του αυτοκινήτου κατά την εκκίνηση, την επιτάχυνση ή την επιβράδυνση.

Αρχή λειτουργίας

Με τη βοήθεια αισθητήρων στους τροχούς, το σύστημα μετράει και συγκρίνει, την ταχύτητα των κινητήριων τροχών συνεχώς και τους επιβραδύνει σε περίπτωση σπιναρίσματος. Εάν ένας τροχός έχει την τάση να σπινάρει, το σύστημα φρενάρει τον εν λόγω τροχό μέχρις ότου η ελκτική δύναμή του επανέλθει σε συμβατά με την πρόσφυσή του επίπεδα.

Το σύστημα επίσης ρυθμίζει τις στροφές του κινητήρα ανάλογα με την διαθέσιμη πρόσφυση των τροχών, ανεξάρτητα από την πίεση που ασκείται στο πεντάλ γκαζιού.

Προβλήματα στη λειτουργία

Όταν το σύστημα ανιχνεύσει σφάλμα λειτουργίας, στο καντράν εμφανίζεται το μήνυμα "Ελέγξτε το ESC" και οι

προειδοποιητικές λυχνίες  και



. Σε αυτήν την περίπτωση, το ESC και το σύστημα αντλιοσθησης απενεργοποιούνται.

ΣΥΣΤΗΜΑΤΑ ΔΙΟΡΘΩΣΗΣ ΚΑΙ ΥΠΟΒΟΗΘΗΣΗΣ ΟΔΙΚΗΣ ΣΥΜΠΕΡΙΦΟΡΑΣ

Απευθυνθείτε σε ένα Επίσημο Συνεργείο της μάρκας

Σύστημα υποβοήθησης οδικής συμπεριφοράς με ρυμούλκα

Το σύστημα αυτό βοηθά στη διατήρηση του ελέγχου του αυτοκινήτου σε περίπτωση χρήσης με ρυμούλκα. Ανιχνεύει τις ταλαντώσεις που προκαλούνται λόγω της ρυμούλκησης σε ιδιαίτερες συνθήκες οδήγησης.

Συνθήκες λειτουργίας

- Το σύστημα ρυμούλκησης πρέπει να είναι εγκεκριμένο από την επίσημη αντιπροσωπεία,
- Η δέσμη καλωδίων πρέπει να είναι εγκεκριμένη από την επίσημη αντιπροσωπεία
- Το σύστημα ρυμούλκησης πρέπει να είναι συνδεδεμένο στο αυτοκίνητο

Αρχή λειτουργίας

Η λειτουργία σταθεροποιεί το αυτοκίνητο με:

- ασύμμετρο φρενάρισμα των πρόσθιων τροχών για μείωση των ταλαντώσεων που προκαλούνται από τη ρυμούλκηση
- φρενάρισμα των τεσσάρων τροχών και περιορισμό της ροπής κινητήρα για μείωση της ταχύτητας του αυτοκινήτου, εωσότου σταματήσουν οι ταλαντώσεις.

Η ένδειξη  αναβοσβήνει στο καντράν για να σας ενημερώσει.

ΣΥΣΤΗΜΑ ΥΠΟΒΟΗΘΗΣΗΣ ΦΡΕΝΑΡΙΣΜΑΤΟΣ ΕΚΤΑΚΤΗΣ ΑΝΑΓΚΗΣ

Πρόκειται για ένα σύστημα που συμπληρώνει τη δράση του συστήματος ABS και βοηθάει στη μείωση της απόστασης ακινητοποίησης του οχήματος.

Αρχή λειτουργίας

Το σύστημα επιτρέπει την ανίχνευση μιας κατάστασης φρεναρίσματος έκτακτης ανάγκης Σε αυτήν την περίπτωση, το σύστημα υποβοήθησης φρεναρίσματος αναπτύσσει αμέσως τη μέγιστη ισχύ του και μπορεί να ενεργοποιήσει τη ρύθμιση ABS

Το φρενάρισμα με ABS διατηρείται όσο το πεντάλ του φρένου είναι πατημένο.

Άναμμα των φώτων αλάρμ

Ανάλογα με το μοντέλο του αυτοκινήτου, ενδέχεται να αναβοσβήνουν σε περίπτωση απότομης επιβράδυνσης.

Προβλήματα στη λειτουργία

Όταν το σύστημα ανιχνεύσει ένα πρόβλημα λειτουργίας, το μήνυμα "Ελέγξτε το ABS" εμφανίζεται στο καντράν μαζί

με το ενδεικτικό προειδοποίησης



Απευθυνθείτε σε ένα Επίσημο Συνεργείο της μάρκας

Έλεγχος πρόσφυσης - "Εκτεταμένο κράτημα"

Εάν υπάρχει στο όχημα, ο έλεγχος πρόσφυσης βοηθά στον έλεγχο του οχήματος σε επιφάνειες με κακή πρόσφυση (μαλακό έδαφος κ.λπ.).

ΣΥΣΤΗΜΑΤΑ ΔΙΟΡΘΩΣΗΣ ΚΑΙ ΥΠΟΒΟΗΘΗΣΗΣ ΟΔΙΚΗΣ ΣΥΜΠΕΡΙΦΟΡΑΣ



Αυτές οι λειτουργίες αποτελούν συμπληρωματική βοήθεια σε περίπτωση κρίσιμων συνθηκών οδήγησης, έτσι ώστε να προσαρμόζεται η συμπεριφορά του αυτοκινήτου στις συνθήκες οδήγησης.

Οι λειτουργίες δεν επεμβαίνουν αντί του οδηγού. **Δεν επεκτείνουν τα όρια του αυτοκινήτου και δεν πρέπει να σας προτρέπουν να οδηγείτε πιο γρήγορα.**

Συνεπώς, δεν πρέπει σε καμία περίπτωση να υποκαθιστούν την προσοχή και την υπευθυνότητα του οδηγού κατά τη διάρκεια των χειρισμών (ο οδηγός θα πρέπει να βρίσκεται σε συνεχή εγρήγορση για κάθε αναπάντεχο ενδεχόμενο που θα μπορούσε να συμβεί κατά τη διάρκεια της οδήγησης).

63922



"Αυτόματη" λειτουργία

Η προεπιλεγμένη "Αυτόματη" λειτουργία επιτρέπει τη βέλτιστη χρήση υπό κανονικές συνθήκες οδοστρώματος (στεγνό, υγρό, ελαφρύ χιόνι κ.λπ.).

Η "Αυτόματη" λειτουργία χρησιμοποιεί τις λειτουργίες του συστήματος αντιολίσθησης.



Μετά τη διακοπή της λειτουργίας του κινητήρα και την επανεκκίνηση, το αυτοκίνητο επανέρχεται πάντα στην "Αυτόματη" λειτουργία.

Λειτουργία "Ασταθές Έδαφος"

Πιέστε παρατεταμένα τον διακόπτη **4**:

το ενδεικτικό προειδοποίησης  και, ανάλογα με το αυτοκίνητο, το εν-

δεικτικό προειδοποίησης  εμφανίζεται στο καντράν συνοδευόμενο από το μήνυμα "Λειτουργ. χαμηλής πρόσφυσης ενεργή". Αυτή η θέση επιτρέπει τη βέλτιστη χρήση σε συνθήκες ασταθούς εδάφους (λάσπη, άμμος, πεσμένα φύλλα...). Σε αυτή τη θέση, οι στροφές του κινητήρα βρίσκονται υπό τον έλεγχο του οδηγού.

Εάν πατηθεί ξανά ο διακόπτης **4**, το

ενδεικτικό προειδοποίησης  και, ανάλογα με το αυτοκίνητο, το ενδεικτι-

κό προειδοποίησης  σβήνουν και το μήνυμα "Αυτόματη λειτουργ. ενεργή" εμφανίζεται στον πίνακα οργάνων για να σας προειδοποιήσει.

Σύστημα βοήθειας για την εκκίνηση σε έδαφος με κλίση

Ανάλογα με την κλίση του οδοστρώματος, το σύστημα αυτό διευκολύνει τον οδηγό στην εκκίνηση σε ανηφόρα. Εμποδίζει το αυτοκίνητο να κινηθεί προς τα πίσω, ανάλογα με την κλίση, φρενάροντας αυτόματα, όταν ο οδηγός

ΣΥΣΤΗΜΑΤΑ ΔΙΟΡΘΩΣΗΣ ΚΑΙ ΥΠΟΒΟΗΘΗΣΗΣ ΟΔΙΚΗΣ ΣΥΜΠΕΡΙΦΟΡΑΣ

αφήνει το πεντάλ του φρένου για να πατήσει το πεντάλ γκαζιού.

Λειτουργία του συστήματος

Λειτουργεί μόνο όταν ο μοχλός ταχυτήτων βρίσκεται σε θέση διαφορετική από το νεκρό σημείο και το αυτοκίνητο είναι εντελώς σταματημένο (πάτημα του πεντάλ φρένου).

Το σύστημα συγκρατεί το αυτοκίνητο για **δύο δευτερόλεπτα** περίπου. Στη συνέχεια, τα φρένα ελευθερώνονται προοδευτικά (το αυτοκίνητο κινείται σύμφωνα με την κλίση)



Το σύστημα υποβοήθησης εκκίνησης σε ανηφόρα αδυνατεί να εμποδίσει τελείως την κύλιση

του αυτοκινήτου προς τα πίσω σε όλες τις περιπτώσεις (εδάφη με πολύ μεγάλη κλίση κλπ.).

Σε κάθε περίπτωση, ο οδηγός μπορεί να πατήσει το πεντάλ του φρένου εμποδίζοντας έτσι την κύλιση του αυτοκινήτου προς τα πίσω.

Το σύστημα υποβοήθησης για την εκκίνηση σε ανηφόρα δεν πρέπει να χρησιμοποιείται για παρατεταμένες στάσεις: χρησιμοποιήστε το πεντάλ φρένου.

Αυτή η λειτουργία δεν έχει σχεδιαστεί για να ακινητοποιεί το αυτοκίνητο μόνιμα.

Εάν είναι απαραίτητο, χρησιμοποιήστε το πεντάλ φρένου για να σταματήσετε το αυτοκίνητο.

Ο οδηγός πρέπει να παραμένει ιδιαίτερα προσεκτικός κατά την οδήγηση σε ολισθηρά ή με χαμηλή πρόσφυση εδάφη.

Κίνδυνος σοβαρών τραυματισμών

ΠΡΟΣΘΕΤΕΣ ΛΕΙΤΟΥΡΓΙΕΣ ΥΠΟΒΟΗΘΗΣΗΣ ΟΔΗΓΗΣΗΣ

Η ασφάλειά μου

Η λειτουργία "Η ασφάλειά μου" μπορεί να χρησιμοποιηθεί για την ταυτόχρονη απενεργοποίηση ή ενεργοποίηση ενός συνόλου λειτουργιών υποβοήθησης οδικής συμπεριφοράς.

Ανάλογα με το αυτοκίνητο, μπορείτε να ρυθμίσετε τη λειτουργία "Η ασφάλειά μου" από την οθόνη πολυμέσων ή από το ταμπλό οργάνων επιλέγοντας τις λειτουργίες υποβοήθησης οδήγησης που θα απενεργοποιηθούν ομαδικά.

Λειτουργία



Λειτουργία "Όλα ενεργά"

Ανάλογα με το αυτοκίνητο, αυτή η λειτουργία περιλαμβάνει τις ακόλουθες λειτουργίες υποβοήθησης οδήγησης:

- προειδοποίηση υπέρβασης ταχύτητας ➔ **266**,
- προειδοποίηση εξόδου από τη λωρίδα ➔ **228**,
- αποτροπή εξόδου από τη λωρίδα ➔ **234**,
- η προειδοποίηση εγρήγορσης οδηγού ➔ **264**.

Όταν ενεργοποιείται η λειτουργία "Όλα ενεργά": η ενδεικτική λυχνία στο κουμπί **1** ανάβει και το μήνυμα "My Safety All ON επιλεγμένο" εμφανίζεται στον πίνακα οργάνων για επιβεβαίωση της ενεργοποίησης. Τα βοηθήματα οδήγησης που είναι διαθέσιμα στη λειτουργία είναι ενεργοποιημένα.

"Προσαρμοσμένη" λειτουργία

Από αυτή τη λειτουργία **μπορείτε να απενεργοποιήσετε ή να ενεργοποιήσετε** εκ νέου ορισμένα βοηθήματα οδήγησης που είναι διαθέσιμα στη λειτουργία "Όλα ενεργά" και τα οποία έχουν διαμορφωθεί προηγουμένως με τη ρύθμιση "Προσαρμογή της ασφάλειάς μου".

Με την ανάφλεξη αναμμένη, **πατήστε** το κουμπί **1** δύο φορές διαδοχικά για να ενεργοποιήσετε τη λειτουργία "Προ-

σαρμογή". Την πρώτη φορά που το πατάτε, στο ταμπλό οργάνων εμφανίζεται το μήνυμα "Πατήστε ξανά για My Safety Perso". Με το δεύτερο πάτημα, η ενδεικτική λυχνία στο κουμπί **1** σβήνει. Η "Προσαρμοσμένη" λειτουργία είναι ενεργοποιημένη. Το μήνυμα "My Safety Perso επιλεγμένο" εμφανίζεται στο καντράν.

Για να επιστρέψετε στη λειτουργία "Όλα ενεργά", **πατήστε** μία φορά το κουμπί **1**. Το ενδεικτικό του πλήκτρου **1** ανάβει.



Ανάλογα με το όχημα, ανάλογα με το χρονικό διάστημα που ακολουθεί την τελευταία φορά που σταμάτησε ο κινητήρας, ενεργοποιείται εκ νέου η λειτουργία "Όλα ενεργά":

- όταν το αυτοκίνητο έχει ξεκλειδωθεί,
- ή
- με το άνοιγμα μιας πόρτας,
- ή
- όταν ο κινητήρας εκκινείται ξανά.

ΠΡΟΣΘΕΤΕΣ ΛΕΙΤΟΥΡΓΙΕΣ ΥΠΟΒΟΗΘΗΣΗΣ ΟΔΗΓΗΣΗΣ

Διαμόρφωση του "Προσαρμογή της ασφάλειάς μου"



Για λόγους ασφαλείας, κάνετε αυτούς τους χειρισμούς με το όχημα σταματημένο.



Οι ρυθμίσεις "Προσαρμογή της ασφάλειάς μου" που αποθηκεύονται για την "Προσαρμοσμένη" λειτουργία αποθηκεύονται όταν ο κινητήρας είναι τελευταία φορά σταματημένος ή όταν οι πόρτες είναι κλειδωμένες.

Διαμόρφωση από την οθόνη πολυμέσων 2



Συμβουλευθείτε τις οδηγίες χρήσης του συστήματος πολυμέσων για πληροφορίες σχετικά με την πρόσβαση στις ρυθμίσεις.

Διαμόρφωση από τον υπολογιστή ταξιδιού 3

(ανάλογα με το μοντέλο του αυτοκινήτου)

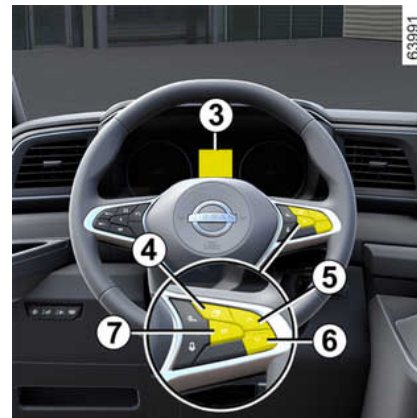

– **Με το αυτοκίνητο σε στάση**, πατήστε τον διακόπτη **4** όσες φορές απαιτείται για να φτάσετε στην καρτέλα



ή, ανάλογα με το αυτοκίνητο,

στην καρτέλα ,

ή

– πατήστε τον διακόπτη **4** και πατήστε επανειλημμένα το χειριστήριο **5** ή **6**

για να φτάσετε στην καρτέλα ,

– ανάλογα με το αυτοκίνητο, πατήστε τον διακόπτη **7** OK,

– πατήστε επανειλημμένα το χειριστήριο **5** ή **6** για να φτάσετε στο μενού



, κατόπιν πατήστε τον διακόπτη **7** OK,

ΠΡΟΣΘΕΤΕΣ ΛΕΙΤΟΥΡΓΙΕΣ ΥΠΟΒΟΗΘΗΣΗΣ ΟΔΗΓΗΣΗΣ

– πατήστε επανειλημμένα το χειριστήριο **5** ή **6** για να φτάσετε στο μενού "My Safety Perso", κατόπιν πατήστε τον διακόπτη **7** OK,
– επιλέξτε τα βοηθήματα οδήγησης που θα απενεργοποιηθούν ή θα ενεργοποιηθούν από την λειτουργία "Perso" πατώντας επανειλημμένα το χειριστήριο **5** ή **6**. Πατήστε τον διακόπτη **7** OK για να απενεργοποιήσετε ή να ενεργοποιήσετε τα βοηθήματα οδήγησης.

Προειδοποίηση εξόδου από τη λωρίδα



Χρησιμοποιώντας τις πληροφορίες από την κάμερα **1**, το σύστημα προειδοποιεί τον οδηγό σε περίπτωση που

διασχίσει μια συνεχή ή διακεκομμένη γραμμή χωρίς ενεργοποίηση των φλας.



Αυτή η λειτουργία είναι συμπληρωματικό βοήθημα στην οδήγηση. Αυτή η λειτουργία σε καμία περίπτωση δεν υποκαθιστά τη δέουσα προσοχή και υπευθυνότητα του οδηγού ο οποίος οφείλει να έχει πάντα τον έλεγχο του οχήματός.

Η λειτουργία προειδοποίησης εξόδου από λωρίδα κυκλοφορίας δεν διορθώνει την πορεία του αυτοκινήτου.

Θέση της κάμερας **1**

Βεβαιωθείτε ότι το παρμπρίζ δεν καλύπτεται (από ακαθαρσίες, λάσπη, χιόνι, συμπύκνωση κ.λπ.).

Ενεργοποίηση/απενεργοποίηση



Ανάλογα με το όχημα, ανάλογα με το χρονικό διάστημα που ακολούθησε την τελευταία φορά που σταμάτησε ο κινητήρας, η λειτουργία επανενεργοποιείται:

- όταν το αυτοκίνητο έχει ξεκλειδωθεί,
- ή
- με το άνοιγμα μιας πόρτας,
- ή
- όταν ο κινητήρας εκκινείται ξανά.

ΠΡΟΣΘΕΤΕΣ ΛΕΙΤΟΥΡΓΙΕΣ ΥΠΟΒΟΗΘΗΣΗΣ ΟΔΗΓΗΣΗΣ

Ενεργοποίηση, απενεργοποίηση ειδοποίησης με το κουμπί "Η ασφάλειά μου" 2



Οι λειτουργίες μπορούν να απενεργοποιηθούν ή να ενεργοποιηθούν από τη λειτουργία "Προσαρμοσμένη" της λειτουργίας "Η ασφάλειά μου" ➔ 226.

Εάν η λειτουργία έχει προηγουμένως απενεργοποιηθεί με τη χρήση της λειτουργίας "Προσαρμοσμένη",

– για να απενεργοποιήσετε τη λειτουργία, πατήστε το κουμπί 2 δύο φορές. Το ενδεικτικό στο κουμπί 2 σβήνει

και το ενδεικτικό  ή, ανάλογα με

το αυτοκίνητο, το ενδεικτικό  εμ-

φανίζεται με κίτρινο χρώμα στο καντράν,
– για να ενεργοποιήσετε ξανά τη λειτουργία, πατήστε το κουμπί 2 μία φορά. Το ενδεικτικό στο κουμπί 2 ανά-

βει και το ενδεικτικό  ή, ανάλογα

με το αυτοκίνητο, το ενδεικτικό  εμφανίζεται στο καντράν.

Αυτοκίνητα εξοπλισμένα με οθόνη πολυμέσων 3



Για να ενεργοποιήσετε ή να απενεργοποιήσετε τη λειτουργία, ανατρέξτε στις οδηγίες χρήσης του συστήματος πολυμέσων.

Επιλέξτε ON ή OFF.

Ενεργοποίηση/απενεργοποίηση του συστήματος από τον υπολογιστή ταξιδιού 4

(ανάλογα με το μοντέλο του αυτοκινήτου)

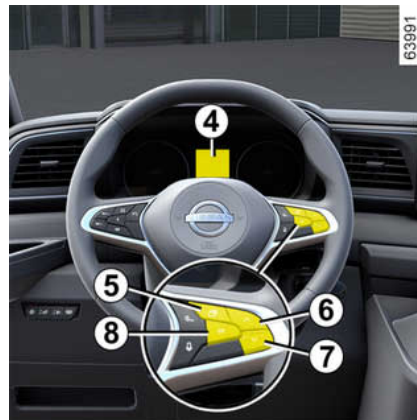

– Με το αυτοκίνητο σε στάση, πατήστε τον διακόπτη 5 όσες φορές απαιτείται για να φτάσετε στην καρτέλα

 ή, ανάλογα με το αυτοκίνητο,

στην καρτέλα ,

ή

– πατήστε τον διακόπτη 5 και πατήστε επανειλημμένα το χειριστήριο 6 ή 7

για να φτάσετε στην καρτέλα ,

ΠΡΟΣΘΕΤΕΣ ΛΕΙΤΟΥΡΓΙΕΣ ΥΠΟΒΟΗΘΗΣΗΣ ΟΔΗΓΗΣΗΣ

- ανάλογα με το αυτοκίνητο, πατήστε τον διακόπτη **8** OK,
- πατήστε επανειλημμένα το χειριστήριο **6** ή **7** για να φτάσετε στο μενού





κατόπιν πατήστε τον διακόπτη **8** OK,

- πατήστε επανειλημμένα το χειριστήριο **6** ή **7** για να φτάσετε στο μενού "ΥΠΟΒ. ΟΔΗΓΗΣΗΣ", κατόπιν πατήστε τον διακόπτη **8** OK,

– πατήστε επανειλημμένα το χειριστήριο **6** ή **7** για να φτάσετε στο μενού "Lane departure", κατόπιν πατήστε τον διακόπτη **8** OK,

– πατήστε τον διακόπτη **8** OK ξανά για να ενεργοποιήσετε ή να απενεργοποιήσετε τη λειτουργία:

-  λειτουργία ενεργοποιημένη
-  λειτουργία απενεργοποιημένη

Όταν η λειτουργία είναι απενεργοποιημένη, το ενδεικτικό προειδοποίησης



ή, ανάλογα με το αυτοκίνητο, το



ενδεικτικό προειδοποίησης  εμφανίζεται με κίτρινο χρώμα στο καντράν.

Αυτόματη απενεργοποίηση της λειτουργίας

Η λειτουργία απενεργοποιείται αυτόματα όταν:

- Το σύστημα ελέγχου δυναμικής του οχήματος είναι απενεργοποιημένο.
- Το ηλεκτρονικό σύστημα ευστάθειας δυσλειτουργεί,
- Το σύστημα αντιμπλοκαρίσματος των τροχών δυσλειτουργεί,
- Ένας κοτσαδόρος συνδέεται ηλεκτρικά στην υποδοχή κοτσαδόρου του ρυμουλκούμενου,

– το ενδεικτικό  εμφανίζεται.

Το ενδεικτικό  ή, ανάλογα με το αυτοκίνητο, το ενδεικτικό  εμφανίζεται με κίτρινο χρώμα στο καντράν.

Λειτουργία



Όταν η λειτουργία είναι ενεργοποιημέ-

νη, το ενδεικτικό  ή, ανάλογα με

το αυτοκίνητο, το  και τα ενδεικτικά για την αριστερή και τη δεξιά γραμμή **9** εμφανίζονται με γκρι χρώμα στο καντράν.

Το σύστημα είναι έτοιμο να αρχίσει να εκπέμπει ειδοποιήσεις στον οδηγό εάν:

– η ταχύτητα κυμαίνεται μεταξύ 65 χλμ./ώρα και 170 χλμ./ώρα περίπου, και

– η προειδοποιητική λυχνία  ή, ανάλογα με το όχημα, οι λυχνίες ενδεί-

ΠΡΟΣΘΕΤΕΣ ΛΕΙΤΟΥΡΓΙΕΣ ΥΠΟΒΟΗΘΗΣΗΣ ΟΔΗΓΗΣΗΣ

ξων των γραμμών αριστερά και δεξιά

9 και η προειδοποιητική λυχνία  εμφανίζονται με λευκό χρώμα στο ταμπλό οργάνων.

Η λειτουργία **ενεργοποιεί μια ειδοποίηση** εάν το όχημα διασχίσει μια γραμμή (συνεχή ή διακεκομμένη) χωρίς να έχουν ενεργοποιηθεί τα φλας.

Η λειτουργία προειδοποιεί τον οδηγό:

– από κραδασμό του τιμονιού, και

– το ενδεικτικό  αναβοσβήνει με λευκό χρώμα ή, ανάλογα με το αυτοκί-

νητο, το ενδεικτικό  και το ενδεικτικό **9** στην πλευρά της γραμμής που παραβιάστηκε εμφανίζονται με κόκκινο χρώμα στο καντράν.

Ρυθμίσεις



Για λόγους ασφαλείας, κάνετε αυτούς τους χειρισμούς με το όχημα σταματημένο.

Προσαρμογή ρυθμίσεων από την οθόνη πολυμέσων **3**



Για να αποκτήσετε πρόσβαση στις ρυθμίσεις λειτουργίας από την οθόνη πολυμέσων **3**, ανατρέξτε στις οδηγίες πολυμέσων:

– "Δόνηση προειδοποίησης": ρυθμίστε το επίπεδο δόνησης του τιμονιού,

- "Χαμηλή",
- "Μεσαίο",
- "Υψηλή",

– "Πρόβλεψη εξόδου από τη λωρίδα": ρυθμίστε το επίπεδο ευαισθησίας αντίχρευσης γραμμής. Για το σκοπό αυτό, επιλέξτε:

- "Καθυστερημένα": γραμμή που εντοπίζεται όταν παραβιάστηκε,

- "Κανονικά": η γραμμή ανιχνεύεται όταν προσεγγίζεται,
- "Νωρίς": η γραμμή ανιχνεύεται όταν είναι κοντά.

Προσαρμογή ρυθμίσεων από τον υπολογιστή ταξιδιού **4**

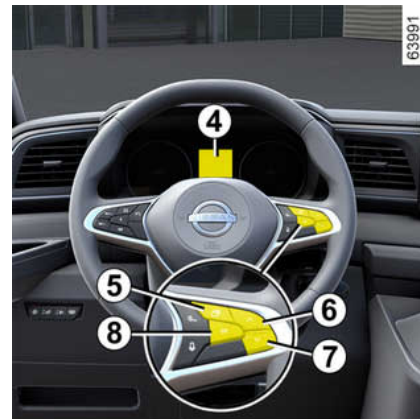

– **Με το αυτοκίνητο σε στάση**, πατήστε τον διακόπτη **5** όσες φορές απαιτείται για να φτάσετε στην καρτέλα



ή, ανάλογα με το αυτοκίνητο,

στην καρτέλα ,

ή

– ανάλογα με το αυτοκίνητο, πατήστε τον διακόπτη **5** και πατήστε επανειλημμένα το χειριστήριο **6** ή **7** για να

3

ΠΡΟΣΘΕΤΕΣ ΛΕΙΤΟΥΡΓΙΕΣ ΥΠΟΒΟΗΘΗΣΗΣ ΟΔΗΓΗΣΗΣ

φτάσετε στο μενού . Πατήστε τον διακόπτη **8** OK,

– πατήστε επανειλημμένα το χειριστήριο **6** ή **7** για να φτάσετε στο μενού "

 " ή, ανάλογα με το αυτοκίνητο, το

μενού "". Πατήστε τον διακόπτη **8** OK,

– πατήστε επανειλημμένα το χειριστήριο **6** ή **7** για να φτάσετε στο μενού "ΥΠΟΒ. ΟΔΗΓΗΣΗΣ". Πατήστε τον διακόπτη **8** OK.

Για ρύθμιση της ευαισθησίας:

– πατήστε επανειλημμένα το χειριστήριο **6** ή **7** για να φτάσετε στο μενού "Ευαισθησία προειδοποίησης αλλαγής λωρίδας". Πατήστε τον διακόπτη **8** OK,
– πατήστε επανειλημμένα το χειριστήριο **6** ή **7** για να προσαρμόσετε τη ρύθμιση. Πατήστε τον διακόπτη **8** OK.

Για να ρυθμίσετε την ένταση της δόνησης:

– πατήστε επανειλημμένα το χειριστήριο **6** ή **7** για να φτάσετε στο μενού "Δόνηση εξόδου από τη λωρίδα". Πατήστε τον διακόπτη **8** OK,
– πατήστε επανειλημμένα το χειριστήριο **6** ή **7** για να προσαρμόσετε τη ρύθμιση. Πατήστε τον διακόπτη **8** OK.

Λειτουργία προσωρινά μη διαθέσιμη/απενεργοποιημένη

Η λειτουργία είναι προσωρινά μη διαθέσιμη ή απενεργοποιημένη στις ακόλουθες περιπτώσεις:

- πολύ γρήγορη αναχώρηση από τη λωρίδα,
- οδήγηση συνεχώς πάνω σε γραμμή,
- περίπου τέσσερα δευτερόλεπτα μετά την αλλαγή λωρίδας,
- κλειστές στροφές,
- περιορισμένη ορατότητα,
- ενεργοποιείται ένας από τους δείκτες κατεύθυνσης,
- ενεργοποίηση των φώτων αλάρμ,
- εμπλοκή της όπισθεν,
- ισχυρή επιτάχυνση,
- αλλάξει το πλάτος της λωρίδας,
- λειτουργία του συστήματος Ηλεκτρονικού ελέγχου ευστάθειας,
- λειτουργία του συστήματος αντιμπλοκαρίσματος των τροχών,
- ενεργοποιείται το ενεργό σύστημα πέδησης έκτακτης ανάγκης,

Όταν η λειτουργία δεν είναι διαθέσιμη,

η προειδοποιητική λυχνία  ή, ανάλογα με το όχημα, η αριστερή και η δεξιά γραμμή **9** και η προειδοποιητική



λυχνία  εμφανίζονται με γκρι χρώμα στο ταμπλό οργάνων.

Όταν κρύβεται η εμπρός κάμερα, το μήνυμα "Εμπρός κάμερα χωρίς ορατό-

τητα" εμφανίζεται στο καντράν. Καθαρίστε την περιοχή όπου βρίσκονται οι αισθητήρες.

Προβλήματα στη λειτουργία

Όταν το σύστημα ανιχνεύσει σφάλμα λειτουργίας, ανάλογα με το όχημα:

- το ενδεικτικό  ή  εμφανίζεται στο ταμπλό με κίτρινο χρώμα,
- σε ορισμένες περιπτώσεις συνοδεύεται από το μήνυμα:
 - « Υποβ. Οδήγησης μη διαθέσιμη »
- ή
- « Ελέγξτε Υποβ. Οδήγησης »
- ή
- « Ελέγξτε εμπρός κάμερα »

Σε αυτές τις περιπτώσεις, επικοινωνήστε με έναν εγκεκριμένο αντιπρόσωπο.

Προσοχή



Αυτή η λειτουργία είναι συμπληρωματικό βοήθημα στην οδήγηση. Αυτή η λειτουργία σε καμία περίπτωση δεν υποκαθιστά τη δέουσα προσοχή και υπευθυνότητα του οδηγού ο οποίος οφείλει να έχει πάντα τον έλεγχο του οχήματος.

Συντήρηση/επισκευές του συστήματος

- Σε περίπτωση σύγκρουσης, μπορεί να μεταβληθεί η ευθυγράμμιση της κάμερας και συνεπώς, μπορεί να επηρεαστεί η λειτουργία της. Απενεργοποιήστε τη λειτουργία και επικοινωνήστε με μια επίσημη αντιπροσωπεία.
- Οποιαδήποτε εργασία στην περιοχή όπου βρίσκεται η κάμερα (επισκευές, αντικαταστάσεις, τροποποιήσεις παρμπρίζ, κ.λπ.) πρέπει να εκτελείται από πιστοποιημένο επαγγελματία.

Μόνο οι επίσημες αντιπροσωπείες είναι εξουσιοδοτημένες να επεμβαίνουν στο σύστημα.

Περιπτώσεις παρεμβολής του συστήματος

Ορισμένες συνθήκες ενδέχεται να διαταράξουν ή να καταστρέψουν τη λειτουργία του συστήματος, όπως:

- παρμπρίζ χωρίς ορατότητα (από λάσπη, πάγο, χιόνι, συμπύκνωση υδρατμών, κ.λπ.),
- δυσμενείς καιρικές συνθήκες (χιόνι, βροχή, χαλάζι, πάγος, κ.λπ.),
- κακή ορατότητα (νύχτα, ομίχλη κ.λπ.),
- οι διαγραμμίσεις των οδών είναι ακανόνιστες ή δυσδιάκριτες (π.χ. γραμμή μερικώς ξεθωριασμένη, γραμμές υπερβολικά ξεθωριασμένες, γραμμές πολύ απομακρυσμένες μεταξύ τους, ανώμαλο οδόστρωμα κ.λπ.),
- θάμβωση (εκτυφλωτικός ήλιος, φώτα αυτοκινήτων που κινούνται στο αντίθετο ρεύμα κυκλοφορίας, κ.λπ.).
- ο δρόμος είναι στενός, με πολλές στροφές ή κυματιστός (απότομες στροφές κ.λπ.),
- αυτοκίνητο σε πολύ κοντινή απόσταση, το οποίο κινείται στην ίδια λωρίδα.

Κίνδυνος εσφαλμένων συναγερμών ή απουσίας προειδοποιήσεων

ΠΡΟΣΘΕΤΕΣ ΛΕΙΤΟΥΡΓΙΕΣ ΥΠΟΒΟΗΘΗΣΗΣ ΟΔΗΓΗΣΗΣ

Αποτροπή εξόδου από τη λωρίδα





Με βάση τις πληροφορίες της κάμερας **1**, η λειτουργία ενεργοποιεί διορθωτική ενέργεια στο σύστημα διεύθυνσης του αυτοκινήτου σε περίπτωση παραβίασης μιας συνεχούς ή διακεκομμένης γραμμής ή όταν το αυτοκίνητο πλησιάζει στην άκρη του δρόμου (διαχωριστική νησίδα, προστατευτικό κιγκλίδωμα, πεζοδρόμιο, ανάχωμα κ.λπ.) χωρίς να είναι ενεργοποιημένα τα φλας.

Ανάλογα με τη ρύθμιση, σε περίπτωση διέλευσης μιας διακεκομμένης γραμμής χωρίς ενεργοποίηση των φλας, η λειτουργία:

– προειδοποιεί τον οδηγό χωρίς διορθωτικές ενέργειες στο τιμόνι,
ή

– εκτελεί διορθωτική δράση στο σύστημα διεύθυνσης.

 Μπορείτε να ξαναπάρτε τον έλεγχο του αυτοκινήτου ανά πάσα στιγμή χρησιμοποιώντας το τιμόνι.

 Αυτή η λειτουργία είναι συμπληρωματικό βοήθημα στην οδήγηση. Αυτή η λειτουργία σε καμία περίπτωση δεν υποκαθιστά τη δέουσα προσοχή και υπευθυνότητα του οδηγού ο οποίος οφείλει να έχει πάντα τον έλεγχο του οχήματος.

Θέση της κάμερας 1

Βεβαιωθείτε ότι το παρμπρίζ δεν καλύπτεται (από ακαθαρσίες, λάσπη, χιόνι, συμπύκνωση κ.λπ.).

Ενεργοποίηση/απενεργοποίηση

 Ανάλογα με το όχημα, ανάλογα με το χρονικό διάστημα που ακολούθησε την τελευταία φορά που σταμάτησε ο κινητήρας, η λειτουργία επανενεργοποιείται:

– όταν το αυτοκίνητο έχει ξεκλειδωθεί,

ή

– με το άνοιγμα μιας πόρτας,

ή

– όταν ο κινητήρας εκκινείται ξανά.

ΠΡΟΣΘΕΤΕΣ ΛΕΙΤΟΥΡΓΙΕΣ ΥΠΟΒΟΗΘΗΣΗΣ ΟΔΗΓΗΣΗΣ

Ενεργοποίηση, απενεργοποίηση λειτουργίας με το κουμπί "Η ασφάλειά μου" 2



Οι λειτουργίες μπορούν να απενεργοποιηθούν ή να ενεργοποιηθούν από τη λειτουργία "Προσαρμοσμένη" της λειτουργίας "Η ασφάλειά μου" ➔ 226.

Εάν η λειτουργία έχει προηγουμένως απενεργοποιηθεί με τη χρήση της λειτουργίας "Προσαρμοσμένη",

– για να απενεργοποιήσετε τη λειτουργία, πατήστε το κουμπί 2 δύο φορές. Το ενδεικτικό στο κουμπί 2 σβήνει

και το ενδεικτικό  OFF ή, ανάλογα με

το αυτοκίνητο, το ενδεικτικό  OFF εμφανίζεται

φανίζεται με κίτρινο χρώμα στο καντράν.

– για να ενεργοποιήσετε ξανά τη λειτουργία, πατήστε το κουμπί 2 μία φορά. Το ενδεικτικό στο κουμπί 2 ανάβει

και το ενδεικτικό  ή, ανάλογα

με το αυτοκίνητο, το ενδεικτικό  εμφανίζεται στο καντράν.

Ενεργοποίηση, απενεργοποίηση του συστήματος από την οθόνη πολυμέσων 3



Για να ενεργοποιήσετε ή να απενεργοποιήσετε τη λειτουργία, ανατρέξτε στις οδηγίες χρήσης του συστήματος πολυμέσων.

Επιλέξτε ON ή OFF.

Ενεργοποίηση/απενεργοποίηση του συστήματος από τον υπολογιστή ταξιδιού 4

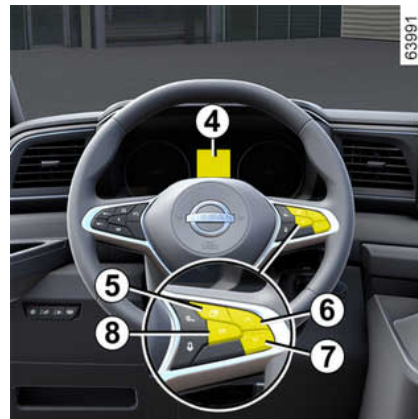

– Με το αυτοκίνητο σε στάση, πατήστε τον διακόπτη 5 όσες φορές απαιτείται για να φτάσετε στην καρτέλα

 ή, ανάλογα με το αυτοκίνητο,

στην καρτέλα ,



ή

– πατήστε τον διακόπτη 5 και πατήστε επανειλημμένα το χειριστήριο 6 ή 7

για να φτάσετε στην καρτέλα ,

ΠΡΟΣΘΕΤΕΣ ΛΕΙΤΟΥΡΓΙΕΣ ΥΠΟΒΟΗΘΗΣΗΣ ΟΔΗΓΗΣΗΣ

– ανάλογα με το αυτοκίνητο, πατήστε τον διακόπτη **8** OK,
– πατήστε επανειλημμένα το χειριστήριο **6** ή **7** για να φτάσετε στο μενού , κατόπιν πατήστε τον διακόπτη **8** OK,
– πατήστε επανειλημμένα το χειριστήριο **6** ή **7** για να φτάσετε στο μενού "ΥΠΟΒ. ΟΔΗΓΗΣΗΣ", κατόπιν πατήστε τον διακόπτη **8** OK,
– πατήστε επανειλημμένα το χειριστήριο **6** ή **7** για να φτάσετε στο μενού "Διατήρηση Λωρίδας", κατόπιν πατήστε τον διακόπτη **8** OK,
– πατήστε τον διακόπτη **8** OK ξανά για να ενεργοποιήσετε ή να απενεργοποιήσετε τη λειτουργία:

-  λειτουργία ενεργοποιημένη
-  λειτουργία απενεργοποιημένη

Όταν η λειτουργία είναι απενεργοποιημένη, ανάλογα με το αυτοκίνητο, η

προειδοποιητική λυχνία  ή το εν-

δεικτικό  εμφανίζεται με κίτρινο χρώμα στο καντράν.

Αυτόματη απενεργοποίηση του συστήματος

Το σύστημα απενεργοποιείται αυτόματα όταν:

- το σύστημα ελέγχου δυναμικής του αυτοκινήτου είναι απενεργοποιημένο,
- το ηλεκτρονικό σύστημα ευστάθειας δυσλειτουργεί,
- το σύστημα αντισπλοκαρίσματος των τροχών δυσλειτουργεί,
- ένας κοτσαδόρος συνδέεται ηλεκτρικά στην υποδοχή κοτσαδόρου του ρυθμιζόμενου,

– το ενδεικτικό  εμφανίζεται.

Ανάλογα με το αυτοκίνητο, εμφανίζεται

στο καντράν το ενδεικτικό  ή



Λειτουργία



Όταν η λειτουργία είναι ενεργοποιημένη, το ενδεικτικό  ή, ανάλογα με

το αυτοκίνητο, το ενδεικτικό  και τα ενδεικτικά για την αριστερή και τη δεξιά γραμμή **9** εμφανίζονται με γκρι χρώμα στο καντράν.

Η λειτουργία έχει οριστεί να ειδοποιεί ή να αντιδρά εάν:

– η ταχύτητα κυμαίνεται μεταξύ 65 χλμ./ώρα και 170 χλμ./ώρα περίπου, και

– η προειδοποιητική λυχνία  ή, ανάλογα με το όχημα, οι λυχνίες ενδείξεων των γραμμών αριστερά και δεξιά

ΠΡΟΣΘΕΤΕΣ ΛΕΙΤΟΥΡΓΙΕΣ ΥΠΟΒΟΗΘΗΣΗΣ ΟΔΗΓΗΣΗΣ

9 και η προειδοποιητική λυχνία  εμφανίζονται με λευκό χρώμα στο ταμπλό οργάνων.

Η λειτουργία ενεργοποιείται εάν τα φλας είναι απενεργοποιημένα και το αυτοκίνητο:

- πλησιάζει στην άκρη του δρόμου,
- διασχίζει μια σταθερή γραμμή,
- διασχίζει μια διακεκομμένη γραμμή εάν είναι επιλεγμένη η ρύθμιση "Λειτουργία σε διακεκομμένη γραμμή".

Σε αυτές τις περιπτώσεις:

- η λειτουργία επενεργεί στο σύστημα διεύθυνσης του αυτοκινήτου για να διορθώσει την πορεία του,

και

- το ενδεικτικό  αναβοσβήνει ή, ανάλογα με το αυτοκίνητο, το ενδεικτικό **9** στην πλευρά της γραμμής που

παραβιάστηκε και το ενδεικτικό  εμφανίζονται με κίτρινο χρώμα στο καντράν.

Εάν η διορθωτική ενέργεια που λαμβάνεται στο σύστημα διεύθυνσης δεν εί-

ναι επαρκής, το ενδεικτικό  συνεχίζει να αναβοσβήνει ή, ανάλογα με το

αυτοκίνητο, το ενδεικτικό  και η ένδειξη **9** στην πλευρά της παραβια-

σμένης γραμμής αλλάζει σε κόκκινο στο καντράν. Αυτό συνοδεύεται από μια δόνηση στο τιμόνι.

Όταν δεν έχει επιλεγεί η ρύθμιση "Λειτουργία σε διακεκομμένη γραμμή", η **λειτουργία ενεργοποιεί τον συναγερμό** εάν το αυτοκίνητο διασχίσει μια διακεκομμένη γραμμή χωρίς να ενεργοποιηθούν τα φλας και δεν υπάρχει άκρη του δρόμου αρκετά κοντά στη γραμμή.

Σε αυτήν την περίπτωση, η λειτουργία προειδοποιεί τον οδηγό:

- από κραδασμό του τιμονιού, και

- το ενδεικτικό προειδοποίησης  αναβοσβήνει με λευκό χρώμα ή, ανάλογα με το αυτοκίνητο, το ενδεικτικό

 και το ενδεικτικό **9** στην πλευρά της γραμμής που παραβιάστηκε μεταβάλλεται σε κόκκινο χρώμα στο καντράν.

Σημείωση: Στις στροφές, η λειτουργία επιτρέπει ελαφρύ κόψιμο της στροφής.

Εξαιρετικές περιπτώσεις

- Εάν το σύστημα λειτουργεί και δεν ανιχνεύει πλέον κάποια δραστηριότητα του οδηγού στο τιμόνι, εμφανίζεται το μήνυμα "Διατηρήστε τον έλεγχο" στο καντράν συνοδευόμενο από ένα ηχητι-

κό σήμα και, ανάλογα με το αυτοκίνητο, το ενδεικτικό προειδοποίησης



εμφανίζεται με κίτρινο χρώμα έως ότου ο οδηγός αναλάβει τον έλεγχο του αυτοκινήτου.

ή

- Εάν το σύστημα λειτουργεί για μεγάλο χρονικό διάστημα, το μήνυμα "Διατηρήστε τον έλεγχο" εμφανίζεται στο καντράν συνοδευόμενο από ένα ηχητικό σήμα και ανάλογα με το αυτοκίνητο,

το ενδεικτικό προειδοποίησης  εμφανίζεται με κίτρινο χρώμα και το ενδεικτικό **4** αναβοσβήνει στο πλάι της σχετικής γραμμής έως ότου ο οδηγός ανακτήσει τον έλεγχο του αυτοκινήτου.



Μπορείτε να διακόψετε την πορεία διόρθωσης ανά πάσα στιγμή με μια κίνηση του τιμονιού.

Ρυθμίσεις



Για λόγους ασφαλείας, κάνετε αυτούς τους χειρισμούς με το όχημα σταματημένο.

ΠΡΟΣΘΕΤΕΣ ΛΕΙΤΟΥΡΓΙΕΣ ΥΠΟΒΟΗΘΗΣΗΣ ΟΔΗΓΗΣΗΣ

Προσαρμογή ρυθμίσεων από την οθόνη πολυμέσων 3



Για να αποκτήσετε πρόσβαση στις ρυθμίσεις λειτουργίας από την οθόνη πολυμέσων **3**, ανατρέξτε στις οδηγίες πολυμέσων:

- "Λειτουργία σε διακεκομμένη γραμμή": Χρησιμοποιήστε αυτή τη ρύθμιση για να επιλέξετε την απόκριση της λειτουργίας εάν το αυτοκίνητο διασχίσει μια διακεκομμένη γραμμή χωρίς την ενεργοποίηση ενός από τους δείκτες κατεύθυνσης:
 - επιλεγμένη ρύθμιση: η λειτουργία ενδέχεται να ενεργοποιηθεί μια ενέργεια στο σύστημα διεύθυνσης του αυτοκινήτου για να διορθώσει την πορεία του,

- η ρύθμιση δεν έχει επιλεγεί: Η λειτουργία μπορεί να προειδοποιήσει τον οδηγό μέσω κραδασμών στο τιμόνι χωρίς να διορθώσει την τροχιά του αυτοκινήτου.

- "Δόνηση": ρύθμιση της δόνησης του τιμονιού για τη λειτουργία "Αποτροπή εξόδου από τη λωρίδα",
- ανάλογα με το αυτοκίνητο, "Πρόβλεψη εξόδου από τη λωρίδα" ή "Προειδοποίηση": ρυθμίστε το επίπεδο ευαισθησίας ανίχνευσης λωρίδας. Για το σκοπό αυτό, επιλέξτε:
 - "Καθυστερημένα": γραμμή που εντοπίζεται όταν παραβιάστηκε,
 - "Κανονικά": η γραμμή ανιχνεύεται όταν προσεγγίζεται,
 - "Νωρίς": η γραμμή ανιχνεύεται όταν είναι κοντά.

Προσαρμογή ρυθμίσεων από τον υπολογιστή ταξιδιού 4

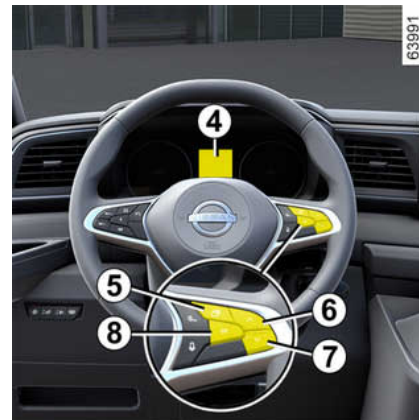

– **Με το αυτοκίνητο σε στάση**, πατήστε τον διακόπτη **5** όσες φορές απαιτείται για να φτάσετε στην καρτέλα



ή, ανάλογα με το αυτοκίνητο,

στην καρτέλα ,

ή

– ανάλογα με το αυτοκίνητο, πατήστε τον διακόπτη **5** και πατήστε επανειλημμένα το χειριστήριο **6** ή **7** για να

φτάσετε στο μενού . Πατήστε τον διακόπτη **8** OK,

– πατήστε επανειλημμένα το χειριστήριο **6** ή **7** για να φτάσετε στο μενού "

ΠΡΟΣΘΕΤΕΣ ΛΕΙΤΟΥΡΓΙΕΣ ΥΠΟΒΟΗΘΗΣΗΣ ΟΔΗΓΗΣΗΣ



ή, ανάλογα με το αυτοκίνητο, το

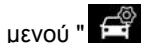

μενού " **OK** ". Πατήστε τον διακόπτη

OK,
– πατήστε επανειλημμένα το χειριστήριο **6** ή **7** για να φτάσετε στο μενού "ΥΠΟΒ. ΟΔΗΓΗΣΗΣ". Πατήστε τον διακόπτη **OK**.

Για ρύθμιση της ευαισθησίας:

– πιέστε επανειλημμένα το χειριστήριο **6** ή **7** για να φτάσετε στο μενού "Υποβοήθηση διατήρησης λωρίδας". Πατήστε τον διακόπτη **OK**,

– πατήστε επανειλημμένα το χειριστήριο **6** ή **7** για να προσαρμόσετε τη ρύθμιση. Πατήστε τον διακόπτη **OK**.

Για να ρυθμίσετε την ένταση της δόνησης:

– πιέστε επανειλημμένα το χειριστήριο **6** ή **7** για να φτάσετε στο μενού "Δόνηση υποβοήθησης διατήρησης λωρίδας". Πατήστε τον διακόπτη **OK**,

– πατήστε επανειλημμένα το χειριστήριο **6** ή **7** για να προσαρμόσετε τη ρύθμιση. Πατήστε τον διακόπτη **OK**.

Λειτουργία προσωρινά μη διαθέσιμη/απενεργοποιημένη

Το σύστημα δεν είναι πλέον διαθέσιμο ή απενεργοποιημένο όταν:

– πολύ γρήγορη αναχώρηση από τη λωρίδα,

– οδήγηση συνεχώς πάνω σε γραμμή,
– περίπου τέσσερα δευτερόλεπτα μετά την αλλαγή λωρίδας,

– κλειστές στροφές,

– περιορισμένη ορατότητα,

– ενεργοποιείται ένας από τους δείκτες κατεύθυνσης,

– ενεργοποίηση των φώτων αλάρμ,

– εμπλοκή της όπισθεν,

– ισχυρή επιτάχυνση,

– αλλάξει το πλάτος της λωρίδας,

– λειτουργία του συστήματος Ηλεκτρονικού ελέγχου ευστάθειας,

– λειτουργία του συστήματος αντιμπλοκαρίσματος των τροχών,

– ενεργοποιείται το ενεργό σύστημα πέδησης έκτακτης ανάγκης,

Όταν η λειτουργία δεν είναι διαθέσιμη,



το ενδεικτικό ή, ανάλογα με το αυτοκίνητο, η αριστερή και η δεξιά

γραμμή **7** και το ενδεικτικό  αλλάζουν σε γκρι χρώμα στο καντράν.

Όταν κρύβεται η εμπρός κάμερα, το μήνυμα "Εμπρός κάμερα χωρίς ορατότητα" εμφανίζεται στο καντράν. Καθαρίστε την περιοχή όπου βρίσκονται οι αισθητήρες.

Προβλήματα στη λειτουργία

Όταν το σύστημα ανιχνεύσει σφάλμα λειτουργίας:



– η προειδοποιητική λυχνία εμφανίζεται το ταμπλό οργάνων, ή, ανάλογα με το αυτοκίνητο

– το ενδεικτικό  εμφανίζεται στο ταμπλό με κίτρινο χρώμα.

Σε ορισμένες περιπτώσεις, συνοδεύονται από το ακόλουθο μήνυμα:

– « Υποβ. Οδήγησης μη διαθέσιμη » ;
ή

– « Ελέγξτε Υποβ. Οδήγησης » ;
ή

– « Ελέγξτε εμπρός κάμερα ».

Σε αυτές τις περιπτώσεις, επικοινωνήστε με έναν εγκεκριμένο αντιπρόσωπο.

Προσοχή



Αυτή η λειτουργία είναι συμπληρωματικό βοήθημα στην οδήγηση. Αυτή η λειτουργία σε καμία περίπτωση δεν υποκαθιστά τη δέουσα προσοχή και υπευθυνότητα του οδηγού ο οποίος οφείλει να έχει πάντα τον έλεγχο του οχήματος.

Συντήρηση/επισκευές του συστήματος

- Σε περίπτωση σύγκρουσης, μπορεί να μεταβληθεί η ευθυγράμμιση της κάμερας και συνεπώς, μπορεί να επηρεαστεί η λειτουργία της. Απενεργοποιήστε τη λειτουργία και συμβουλευθείτε μία επίσημη αντιπροσωπεία.
- Οποιαδήποτε εργασία στην περιοχή όπου βρίσκεται η κάμερα (επισκευές, αντικαταστάσεις, τροποποιήσεις παρμπρίζ, κ.λπ.) πρέπει να εκτελείται από πιστοποιημένο επαγγελματία.

Μόνο οι επίσημες αντιπροσωπείες είναι εξουσιοδοτημένες να επεμβαίνουν στο σύστημα.

Περιπτώσεις παρεμβολής του συστήματος

Ορισμένες συνθήκες ενδέχεται να διαταράξουν ή να καταστρέψουν τη λειτουργία του συστήματος, π.χ.:

- παρμπρίζ χωρίς ορατότητα (λάσπη, πάγος, χιόνι, συμπύκνωση υδρατμών, κ.λπ.),
- δυσμενείς καιρικές συνθήκες (χιόνι, βροχή, χαλάζι, πάγος, κλπ.),
- κακή ορατότητα (νύχτα, ομίχλη, κ.λπ.)
- η σήμανση του οδοστρώματος είναι ακανόνιστη ή δύσκολο να αναγνωριστεί (π.χ. μερικώς σβησμένες γραμμές, μεγάλη απόσταση μεταξύ τους, παραμορφωμένο οδόστρωμα),
- θάμβωση (εκτυφλωτικός ήλιο, φώτα αυτοκινήτων που κινούνται στο αντίθετο ρεύμα κυκλοφορίας κ.λπ.),
- ο δρόμος είναι στενός, με πολλές στροφές ή κυματιστός (απότομες στροφές κ.λπ.),
- αυτοκίνητο σε πολύ κοντινή απόσταση, το οποίο κινείται στην ίδια λωρίδα.

Σε αυτήν την περίπτωση, η λειτουργία "Αποτροπή εξόδου από τη λωρίδα κυκλοφορίας" μπορεί να ενεργοποιηθεί λανθασμένα ή και καθόλου.

Κίνδυνος ανεπιθύμητης, εσφαλμένης διόρθωσης ή καμίας διόρθωσης της πορείας.

Απενεργοποίηση της λειτουργίας

Πρέπει να απενεργοποιήσετε τη λειτουργία, εάν:

- η περιοχή της κάμερας έχει υποστεί ζημιά (στην πλευρά του παρμπρίζ ή στην πλευρά του εσωτερικού καθρέφτη οπισθοπορείας).

ΠΡΟΣΘΕΤΕΣ ΛΕΙΤΟΥΡΓΙΕΣ ΥΠΟΒΟΗΘΗΣΗΣ ΟΔΗΓΗΣΗΣ

- το οδόστρωμα είναι ολισθηρό (χιόνι, υαλόπαγος, υδρολίσθηση, χαλίκια κ.λπ.),
- κακή ορατότητα (νύχτα, ομίχλη, κ.λπ.)
- το παρμπρίζ είναι ραγισμένο ή παραμορφωμένο (μην εκτελείτε επισκευές σε αυτή την περιοχή του παρμπρίζ, ζητήστε την αντικατάστασή του από εξουσιοδοτημένη αντιπροσωπεία),
- το αυτοκίνητο φέρει ρυμούλκα ή τροχόσπιτο,
- το αυτοκίνητο εισέρχεται σε περιοχή με πολλές ανωμαλίες οδοστρώματος (περιοχή όπου εκτελούνται έργα, κ.λπ.).

ΠΡΟΣΘΕΤΕΣ ΛΕΙΤΟΥΡΓΙΕΣ ΥΠΟΒΟΗΘΗΣΗΣ ΟΔΗΓΗΣΗΣ

Ειδοποίηση τυφλής γωνίας

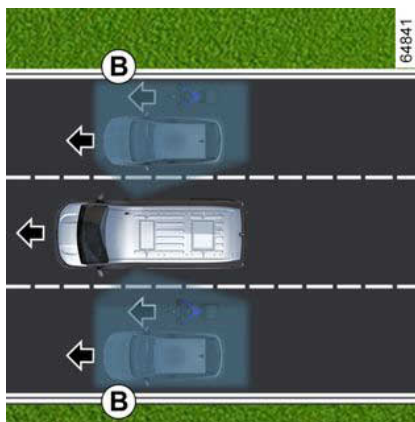
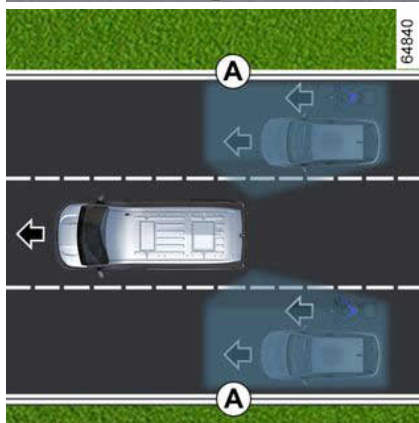
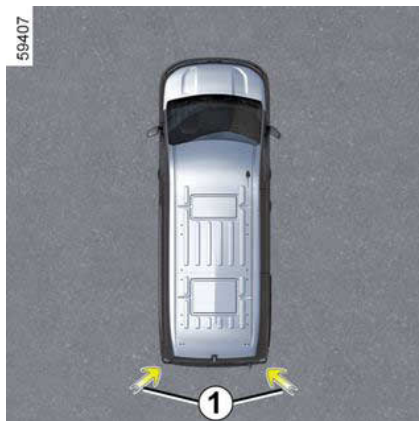

Ανάλογα με τον εξοπλισμό, το αυτοκίνητο μπορεί να έχει μία ή και τις δύο από τις ακόλουθες λειτουργίες:

Ειδοποίηση τυφλής γωνίας

Με βάση τις πληροφορίες των δύο ραντάρ που έχουν τοποθετηθεί σε κάθε πλευρά του πίσω προφυλακτήρα **1**, η λειτουργία προειδοποιεί τον οδηγό:

- όταν η ταχύτητα του αυτοκινήτου υπερβεί τα 15 χλμ./ώρα περίπου,
- όταν ένα αυτοκίνητο ή ποδηλάτης βρίσκεται στη ζώνη **A**.

Προειδοποίηση τυφλού σημείου "χαμηλής ταχύτητας"

Χρησιμοποιώντας πληροφορίες από το ραντάρ που είναι εγκατεστημένο στην

αντίθετη πλευρά του οδηγού του πίσω προφυλακτήρα **1** ή, ανάλογα με τον εξοπλισμό, από τα δύο ραντάρ που είναι εγκατεστημένα σε κάθε πλευρά, η λειτουργία προειδοποιεί τον οδηγό:

- όταν η ταχύτητα του αυτοκινήτου είναι μικρότερη από 30 χλμ./ώρα,
- όταν ένα αυτοκίνητο ή ποδηλάτης βρίσκεται στη ζώνη **A** και κινείται με χαμηλότερη ταχύτητα από το αυτοκίνητό σας, προς την ίδια κατεύθυνση,

ή

- όταν ένα αυτοκίνητο ή ποδηλάτης βρίσκεται στη ζώνη **B** και κινείται με μεγαλύτερη ταχύτητα από το αυτοκίνητό σας, προς την ίδια κατεύθυνση,

Εάν το αυτοκίνητο προσπεράσει ένα αυτοκίνητο ή έναν ποδηλάτη, η λειτουργία θα προειδοποιήσει τον οδηγό μόνο εάν το αυτοκίνητο ή ο ποδηλάτης που προσπεράστηκε βρίσκεται στη ζώνη για αρκετά μεγάλο χρονικό διάστημα.

ΠΡΟΣΘΕΤΕΣ ΛΕΙΤΟΥΡΓΙΕΣ ΥΠΟΒΟΗΘΗΣΗΣ ΟΔΗΓΗΣΗΣ

i Η λειτουργία δεν παρέχει προειδοποίηση εάν τα αυτοκίνητα ή οι ποδηλάτες δεν κινούνται ή, στην περίπτωση της προειδοποίησης τυφλού σημείου "χαμηλής ταχύτητας", εάν κινούνται με ταχύτητα μεγαλύτερη από περίπου 20 χλμ./ώρα.

Ιδιαιτερότητα

Βεβαιωθείτε ότι η περιοχή των ραντάρ **1** δεν εμποδίζεται (από αυτοκόλλητα, λάσπη, χιόνι κ.λπ.), δεν έχει κτυπηθεί ή υποστεί τροποποιήσεις (συμπεριλαμβανομένων των χρωματισμών κ.λπ.).

Λειτουργία

Ενδεικτικό προειδοποίησης 2



Σημείωση: καθαρίζετε τακτικά τους εξωτερικούς καθρέπτες **3**, ώστε τα ενδεικτικά προειδοποίησης **2** να παραμένουν ορατά.

Προειδοποιητική φωτεινή ένδειξη 2

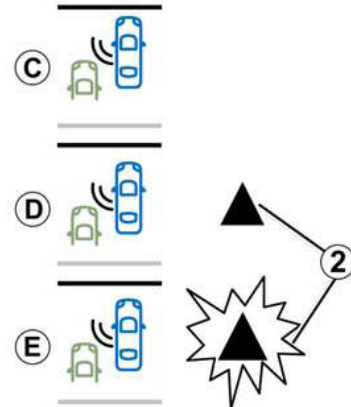

Οθόνη C

Η λειτουργία δεν ανιχνεύει αυτοκίνητο ή ποδηλάτη στη ζώνη **A** ή **B**.

Οθόνη Δ

Πρώτη προειδοποίηση: **το φλας δεν είναι ενεργοποιημένο**, ο δείκτης φλας **2** υποδεικνύει ότι ανιχνεύεται αυτοκίνητο ή ποδηλάτης στη ζώνη **A** ή **B**, στην ίδια πλευρά του αυτοκινήτου με τον δείκτη φλας.

Οθόνη E

Εάν το φλας είναι ενεργοποιημένο, το ενδεικτικό **2** αναβοσβήνει όταν η λειτουργία ανιχνεύει αυτοκίνητο ή ποδηλάτη στη ζώνη **A** ή **B**.

64870

3

ΠΡΟΣΘΕΤΕΣ ΛΕΙΤΟΥΡΓΙΕΣ ΥΠΟΒΟΗΘΗΣΗΣ ΟΔΗΓΗΣΗΣ

Εάν απενεργοποιήσετε το φλας, η λειτουργία θα επανέλθει στην αρχική προειδοποίηση (ένδειξη **D**).

Σημείωση: η λειτουργία συναγερμού βασίζεται σε πληροφορίες από το ραντάρ. Σε ορισμένες καταστάσεις (κυκλοφοριακή συμφόρηση κ.λπ.), μπορεί να ειδοποιήσει για κάθε είδους κινούμενο αντικείμενο που βρίσκεται στη ζώνη **A** ή **B**.

3

 Εάν το αυτοκίνητο είναι εξοπλισμένο μόνο με την προειδοποίηση τυφλού σημείου "χαμηλής ταχύτητας": το ενδεικτικό **2** εμφανίζεται μόνο στον εσωτερικό καθρέφτη στην πλευρά μακριά του οδηγού (για να επισημάνει ένα αυτοκίνητο ή ποδηλάτη σε εκείνη την πλευρά).

 Εάν το αυτοκίνητο είναι εξοπλισμένο με προειδοποίηση τυφλού σημείου, το ενδεικτικό **2** εμφανίζεται στον δεξιό ή αριστερό καθρέφτη, ανάλογα με την πλευρά στην οποία βρίσκεται το αυτοκίνητο ή ο ποδηλάτης.

Συνθήκες μη λειτουργίας

- Η λειτουργία απενεργοποιείται κατά την κίνηση με όπισθεν,
- η λειτουργία απενεργοποιείται αυτόματα και εμφανίζεται στο καντράν το μήνυμα "Ρυμούλκα: προειδοποίηση τυφλού σημείου ανενεργή" εάν ένας κοτσαδόρος συνδέεται ηλεκτρικά στην υποδοχή κοτσαδόρου του ρυμουλκού-μενου.

Προσωρινά μη διαθέσιμο

Σε περίπτωση παρεμπόδισης ενός ραντάρ, στο καντράν εμφανίζεται το μήνυμα "Πλευρικά ραντάρ χωρίς ορατότητα". Καθαρίστε την περιοχή όπου βρίσκονται οι αισθητήρες. Εάν το πρόβλημα παραμένει, συμβουλευθείτε ένα Επίσημο Συνεργείο της μάρκας.

Για αυτοκίνητα εξοπλισμένα με προειδοποίηση τυφλού σημείου "χαμηλής

ταχύτητας", το ενδεικτικό  εμφανίζεται επίσης στο καντράν, σε περίπτωση που αυτή η λειτουργία δεν είναι προσωρινά διαθέσιμη.

Προβλήματα στη λειτουργία

Εάν το σύστημα ανιχνεύσει κάποιο πρόβλημα, εμφανίζεται το μήνυμα "Ελέγξτε πλευρικά ραντάρ" στο καντράν. Απευθυνθείτε σε ένα Επίσημο Συνεργείο της μάρκας

Για αυτοκίνητα εξοπλισμένα με προειδοποίηση τυφλού σημείου "χαμηλής

ταχύτητας", το ενδεικτικό  εμφανίζεται επίσης στο καντράν, εάν αυτή η λειτουργία δεν λειτουργεί σωστά.



– Η εμβέλεια ανίχνευσης του συστήματος λειτουργεί σύμφωνα με ένα τυπικό πλάτος λωρίδας. Εάν οδηγήσετε σε λωρίδες ευρείας κυκλοφορίας, το σύστημα ενδέχεται να μην ανιχνεύσει ποδηλάτες σε ζώνες τυφλών σημείων.

– Σε περίπτωση πολύ κακών καιρικών συνθηκών (δυνατή βροχή, χιόνι κ.λπ.), το σύστημα ενδέχεται να διακοπεί προσωρινά. Να παραμείνετε προσεκτικοί με τις κυκλοφοριακές συνθήκες.

Κίνδυνος ατυχημάτων.

Προσοχή



Αυτή η λειτουργία είναι συμπληρωματικό βοήθημα στην οδήγηση. Αυτή η λειτουργία σε καμία περίπτωση δεν υποκαθιστά τη δέουσα προσοχή και υπευθυνότητα του οδηγού ο οποίος οφείλει να έχει πάντα τον έλεγχο του οχήματος.

Ο οδηγός πρέπει να προσαρμόζει πάντοτε την ταχύτητα στις συνθήκες κυκλοφορίας, ανεξάρτητα από τις ενδείξεις του συστήματος. Το σύστημα δεν πρέπει σε καμία περίπτωση να θεωρείται ισοδύναμο με έναν ανιχνευτή εμποδίων ή με ένα σύστημα αποφυγής συγκρούσεων.

Αυτή η λειτουργία δεν υποκαθιστά τον οδηγό.

Συντήρηση/επισκευές του συστήματος

- Σε περίπτωση σύγκρουσης, ενδέχεται να μεταβληθεί η ευθυγράμμιση του ραντάρ και, κατά συνέπεια, μπορεί να επηρεαστεί η λειτουργία του. Συμβουλευθείτε ένα Επίσημο Συνεργείο της μάρκας
- Οποιαδήποτε εργασία στην περιοχή όπου βρίσκεται το ραντάρ (επισκευές, αντικαταστάσεις, κ.λπ.) πρέπει να εκτελείται από πιστοποιημένο επαγγελματία.

Μόνο οι επίσημες αντιπροσωπείες είναι εξουσιοδοτημένες να επεμβαίνουν στο σύστημα.

Περιπτώσεις παρεμβολής του συστήματος

Ορισμένες συνθήκες ενδέχεται να διαταράξουν ή να καταστρέψουν τη λειτουργία του συστήματος, π.χ.:

- πολύπλοκο περιβάλλον (μεταλλικές γέφυρες, τούνελ, δρόμοι με προστατευτικά κιγκλιδώματα στην άκρη κ.λπ.),
- δυσχερείς καιρικές συνθήκες (χιόνι, χαλάζι, πάγος κλπ.).

Σε αυτές τις συνθήκες, το σύστημα ενδέχεται να μην αντιδράσει ή να προειδοποιήσει τον οδηγό ακούσια.

Περιορισμοί λειτουργίας του συστήματος

- Η περιοχή του ραντάρ πρέπει να παραμένει καθαρή και χωρίς καμιά τροποποίηση για την εξασφάλιση της σωστής λειτουργίας του συστήματος.
- Μικρά αντικείμενα που κινούνται κοντά στο αυτοκίνητο (πεζοί κ.λπ.) ενδέχεται να μην αναγνωρίζονται από το σύστημα.
- Η λειτουργία σας προειδοποιεί αργά όταν δύο άλλα οχήματα πλησιάζουν από το πίσω μέρος, το ένα δίπλα στο άλλο στις γειτονικές λωρίδες (οδήγηση σε δρόμο με 3 λωρίδες) και με πολύ πιο υψηλή ταχύτητα από το αυτοκίνητό σας.
- Το αυτοκίνητο κινείται σε δρόμο με πολλές στροφές.

ΠΡΟΣΘΕΤΕΣ ΛΕΙΤΟΥΡΓΙΕΣ ΥΠΟΒΟΗΘΗΣΗΣ ΟΔΗΓΗΣΗΣ

Εάν το σύστημα δεν συμπεριφέρεται κανονικά, επικοινωνήστε με μία επίσημη αντιπροσωπεία.

3

ΠΡΟΣΘΕΤΕΣ ΛΕΙΤΟΥΡΓΙΕΣ ΥΠΟΒΟΗΘΗΣΗΣ ΟΔΗΓΗΣΗΣ

Προειδοποίηση αποστάσεων ασφαλείας



Χρησιμοποιώντας τις πληροφορίες από την κάμερα **1**, η λειτουργία αυτή ενημερώνει τον οδηγό για το χρονικό διάστημα μεταξύ του αυτοκινήτου του και του προπορευόμενου αυτοκινήτου, ώστε να διατηρείται μια ασφαλής απόσταση ακινητοποίησης μεταξύ των δύο αυτοκινήτων.

Η λειτουργία ενεργοποιείται όταν το αυτοκίνητο κινείται με ταχύτητα μεταξύ 30 και 170 χλμ./ώρα περίπου, ανάλογα με το αυτοκίνητο.



Αυτή η λειτουργία είναι συμπληρωματικό βοήθημα στην οδήγηση. Αυτή η λειτουργία σε καμία περίπτωση δεν υποκαθιστά τη δέουσα προσοχή και υπευθυνότητα του οδηγού ο οποίος οφείλει να έχει πάντα τον έλεγχο του οχήματος.

Θέση της κάμερας **1**

Βεβαιωθείτε ότι το παρμπρίζ δεν καλύπτεται (από ακαθαρσίες, λάσπη, χιόνι, συμπύκνωση κ.λπ.).

Ενεργοποίηση/απενεργοποίηση



Ανάλογα με το όχημα, ανάλογα με το χρονικό διάστημα που ακολούθησε την τελευταία φορά που σταμάτησε ο κινητήρας, η λειτουργία επανεργοποιείται:

- όταν το αυτοκίνητο έχει ξεκλειδωθεί,
- ή
- με το άνοιγμα μιας πόρτας,
- ή
- όταν ο κινητήρας εκκινείται ξανά.

ΠΡΟΣΘΕΤΕΣ ΛΕΙΤΟΥΡΓΙΕΣ ΥΠΟΒΟΗΘΗΣΗΣ ΟΔΗΓΗΣΗΣ

Αυτοκίνητα εξοπλισμένα με οθόνη πολυμέσων 2



Από τον κόσμο "Αυτοκίνητο" της οθόνης πολυμέσων σας 2, πατήστε το μενού "Βοηθήματα οδήγησης".

Ενεργοποιήστε ή απενεργοποιήστε τη λειτουργία "Ασφαλής απόσταση".

Ενεργοποίηση/απενεργοποίηση του συστήματος από τον υπολογιστή ταξιδιού 3

(ανάλογα με το μοντέλο του αυτοκινήτου)

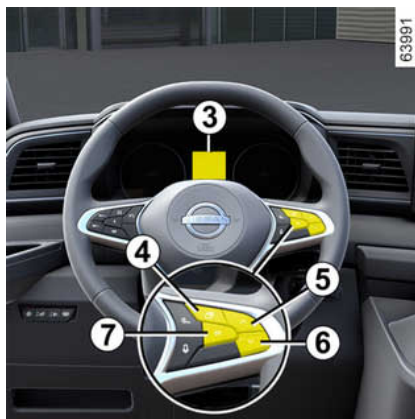

– **Με το αυτοκίνητο σε στάση**, πατήστε τον διακόπτη 4 όσες φορές απαιτείται για να φτάσετε στην καρτέλα

 ή, ανάλογα με το αυτοκίνητο,

στην καρτέλα ,

ή

– πατήστε τον διακόπτη 4 και πατήστε επανειλημμένα το χειριστήριο 5 ή 6

για να φτάσετε στην καρτέλα ,

– ανάλογα με το αυτοκίνητο, πατήστε τον διακόπτη 7 OK,

– πατήστε επανειλημμένα το χειριστήριο 5 ή 6 για να φτάσετε στο μενού

, κατόπιν πατήστε τον διακόπτη 7 OK,

– πατήστε επανειλημμένα το χειριστήριο 5 ή 6 για να φτάσετε στο μενού "ΥΠΟΒ. ΟΔΗΓΗΣΗΣ", κατόπιν πατήστε τον διακόπτη 7 OK,

– πατήστε επανειλημμένα το χειριστήριο 5 ή 6 για να φτάσετε στο μενού "Προειδ.απόστασης", κατόπιν πατήστε τον διακόπτη 7 OK,

– πατήστε τον διακόπτη 8 OK ξανά για να ενεργοποιήσετε ή να απενεργοποιήσετε τη λειτουργία:

- λειτουργία ενεργοποιημένη
- λειτουργία απενεργοποιημένη

Λειτουργία

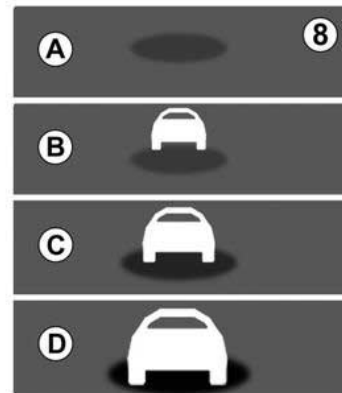

38301

ΠΡΟΣΘΕΤΕΣ ΛΕΙΤΟΥΡΓΙΕΣ ΥΠΟΒΟΗΘΗΣΗΣ ΟΔΗΓΗΣΗΣ

Με τη λειτουργία ενεργοποιημένη, το ενδεικτικό **B** εμφανίζεται στο καντράν και ενημερώνει τον οδηγό για την απόσταση μεταξύ του δικού του αυτοκινήτου και του προπορευόμενου αυτοκινήτου.

A (γκρι): η λειτουργία δεν λειτουργεί.

(πράσινο): δεν ανιχνεύεται κανένα όχημα.

B (πράσινο): το χρονικό διάστημα είναι μεγαλύτερο ή ίσο με περίπου δύο δευτερόλεπτα (απόσταση μεταξύ των δύο οχημάτων προσαρμοσμένη στην ταχύτητά σας).

C (κίτρινο): το χρονικό διάστημα είναι μεταξύ περίπου ενός και δύο δευτερολέπτων (ανεπαρκής απόσταση μεταξύ των δύο οχημάτων).

D (κόκκινο): το χρονικό διάστημα είναι μικρότερο ή ίσο με περίπου ένα δευτερόλεπτο (πολύ ανεπαρκής απόσταση μεταξύ των δύο οχημάτων).

Εάν το διάστημα μεταξύ των δύο οχημάτων είναι μικρότερο από περίπου 0,5 δευτερόλεπτα, η ενδεικτική λυχνία **B** στην οθόνη **D** θα εμφανίζεται με κόκκινο χρώμα στο ταμπλό οργάνων.

Υπό ορισμένες συνθήκες, ενδέχεται να μην εμφανίζεται το χρονικό διάστημα:

- στις στροφές,
- κατά την αλλαγή λωρίδας,

– εάν το προπορευόμενο αυτοκίνητο βρίσκεται αρκετά μακριά ή εκτός της εμβέλειας της κάμερας.



Η μέτρηση εμφανίζεται για ενημερωτικούς λόγους και μόνο: το σύστημα δεν πραγματοποιεί

καμία ενέργεια στο αυτοκίνητο. Η λειτουργία έχει σχεδιαστεί για χρήση σε σταθερές συνθήκες οδήγησης και όχι για οδήγηση σε συνθήκες πόλης ή δυναμικής οδήγησης (στροφές, επιταχύνσεις, απότομα φρεναρίσματα κλπ.). Η λειτουργία δεν αλληλεπιδρά με το σύστημα πέδησης. Οι περιοχές κάμερας πρέπει να παραμένουν καθαρές και χωρίς καμία τροποποίηση για τη διασφάλιση της σωστής λειτουργίας του συστήματος.

Προσοχή



Αυτή η λειτουργία είναι συμπληρωματικό βοήθημα στην οδήγηση. Αυτή η λειτουργία σε καμία περίπτωση δεν υποκαθιστά τη δέουσα προσοχή και υπευθυνότητα του οδηγού ο οποίος οφείλει να έχει πάντα τον έλεγχο του οχήματος.

Συντήρηση/επισκευές του συστήματος

- Σε περίπτωση πρόσκρουσης, η ευθυγράμμιση της κάμερας μπορεί να αλλάξει και, κατά συνέπεια, να επηρεαστεί η λειτουργία της. Απενεργοποιήστε τη λειτουργία και συμβουλευθείτε μία επίσημη αντιπροσωπεία.
- Οποιαδήποτε εργασία στην περιοχή όπου βρίσκεται η κάμερα (επισκευές, αντικαταστάσεις, τροποποιήσεις παρμπρίζ, κ.λπ.) πρέπει να εκτελείται από πιστοποιημένο επαγγελματία.

Μόνο οι επίσημες αντιπροσωπείες είναι εξουσιοδοτημένες να επεμβαίνουν στο σύστημα.

Περιπτώσεις παρεμβολής του συστήματος

- Παρμπρίζ χωρίς ορατότητα (από λάσπη, πάγο, χιόνι, συμπύκνωση υδρατμών, κ.λπ.).
- Περίπλοκο περιβάλλον (μεταλλική γέφυρα, τούνελ, κ.λπ.).
- Δυσχερείς καιρικές συνθήκες (χιόνι, χαλάζι, πάγος, κλπ.).
- Κακή ορατότητα (νύχτα, ομίχλη κ.λπ.).
- Κακή αντίθεση μεταξύ του μπροστινού αυτοκινήτου και της γύρω περιοχής (π.χ. λευκό αυτοκίνητο σε χιονισμένη περιοχή κ.λπ.).
- Θάμπωμα (εκτυφλωτικός ήλιος, φώτα αυτοκινήτων που κινούνται στο αντίθετο ρεύμα κυκλοφορίας, κ.λπ.).
- Ο δρόμος είναι στενός, με πολλές στροφές και κυματιστός (απότομες στροφές, κ.λπ.).

Κίνδυνος εσφαλμένου και ψευδούς συναγερμού.

ΠΡΟΣΘΕΤΕΣ ΛΕΙΤΟΥΡΓΙΕΣ ΥΠΟΒΟΗΘΗΣΗΣ ΟΔΗΓΗΣΗΣ

Ενεργό σύστημα πέδησης έκτακτης ανάγκης



Το σύστημα χρησιμοποιεί πληροφορίες από την κάμερα **1**, για να προσδιορίσει την απόσταση από το όχημά σας:

– από το προπορευόμενο όχημα που βρίσκεται στην ίδια λωρίδα,

ή

– και τυχόν επερχόμενα αυτοκίνητα στο πλαίσιο ελιγμών για αλλαγή κατεύθυνσης,

ή

– από αυτοκίνητα που διέρχονται κάθεται,

ή

– σταθερά αυτοκίνητα,
ή

– τους γύρω πεζούς και ποδηλάτες.

Το σύστημα ενημερώνει τον οδηγό για τυχόν κίνδυνο μετωπικής σύγκρουσης, ώστε να ενεργοποιήσει τους κατάλληλους ελιγμούς έκτακτης ανάγκης (πάτημα του πεντάλ φρένου ή/και στρίψιμο του τιμονιού).

Ανάλογα με την αντίδραση του οδηγού, το σύστημα μπορεί να υποβοηθήσει με πέδηση ώστε να περιορίσει τη ζημιά ή να εμποδίσει μια σύγκρουση.

Κατά τα άλλα το σύστημα είναι ανενεργό και δεν ενεργοποιεί προειδοποίηση.



Αυτή η λειτουργία είναι συμπληρωματικό βοήθημα στην οδήγηση.

Αυτή η λειτουργία σε καμία περίπτωση δεν υποκαθιστά τη δέουσα προσοχή και υπευθυνότητα του οδηγού ο οποίος οφείλει να έχει πάντα τον έλεγχο του οχήματος.



Το σύστημα αυτό έχει τη δυνατότητα εφαρμογής μέγιστης πέδησης στο

όχημα μέχρι να ακινητοποιηθεί πλήρως, εάν απαιτηθεί.

Για λόγους ασφαλείας, να φοράτε πάντα τη ζώνη ασφαλείας όταν ταξιδεύετε με το όχημά σας και να φροντίζετε ώστε το φορτίο να είναι ασφαλισμένο κατάλληλα ώστε να μην υπάρχει καμία πιθανότητα να εκτιναχθεί κάποιο αντικείμενο και να χτυπήσει τους επιβάτες.

Θέση της κάμερας **1**

Βεβαιωθείτε ότι το παρμπρίζ δεν καλύπτεται (από ακαθαρσίες, λάσπη, χιόνι, συμπύκνωση κ.λπ.).

Λειτουργία

Κατά την οδήγηση, όταν υπάρχει κίνδυνος σύγκρουσης, το σύστημα:

- **σάς ειδοποιεί για κίνδυνο σύγκρουσης:** το μήνυμα "Έχει εντοπιστεί εμπόδιο" εμφανίζεται στο καντράν συνοδευόμενο από ένα ηχητικό σήμα.

Σημείωση: Εάν ο οδηγός πατήσει το πεντάλ φρένου και το σύστημα εξακολουθεί να ανιχνεύει κίνδυνο

ΠΡΟΣΘΕΤΕΣ ΛΕΙΤΟΥΡΓΙΕΣ ΥΠΟΒΟΗΘΗΣΗΣ ΟΔΗΓΗΣΗΣ

σύγκρουσης, η δύναμη πέδησης μπορεί να αυξηθεί εάν δεν επαρκεί για να αποφευχθεί η σύγκρουση.

– **μπορεί να ενεργοποιηθεί η πέδηση:** εάν ο οδηγός δεν αντιδράσει στην ειδοποίηση και η σύγκρουση είναι επι-

κείμενη, το κόκκινο ενδεικτικό  και το μήνυμα "Φρενάρετε" εμφανίζονται στο καντράν συνοδευόμενα από έναν ηχητικό σήμα.

Σημείωση:

– εάν ο οδηγός χρησιμοποιεί τα χειριστήρια (τιμόνι, πεντάλ κ.λπ.) του οχήματος, το σύστημα ενδέχεται να καθυστερήσει να αντιδράσει ή να μην ενεργοποιηθεί,

– εάν το ενεργό σύστημα πέδησης έκτακτης ανάγκης έχει προκαλέσει την ακινητοποίηση του οχήματος, το όχημα παραμένει ακινητοποιημένο για μικρό χρονικό διάστημα. Πέρα από αυτό το χρονικό όριο, ο οδηγός πρέπει να διατηρήσει το όχημα σταματημένο κρατώντας το πόδι του στο πεντάλ του φρένου,

– αφού το σύστημα ενεργοποιήσει την πέδηση, θα εμφανιστεί το μήνυμα "Προηγμ. Ασφάλεια ενεργοποιήθηκε".

 Σε περίπτωση ελιγμού έκτακτης ανάγκης, μπορείτε να διακόψετε την πέδηση ανά πάσα στιγμή, ως εξής:

- πατώντας το πεντάλ γκαζιού, ή
- γυρίζοντας το τιμόνι σε μια προσπάθεια ελιγμού προς αποφυγή της σύγκρουσης.

Ιδιαιτερότητες προειδοποιήσεων

Ανάλογα με την ταχύτητα, η προειδοποίηση και η πέδηση ενδέχεται να ενεργοποιηθούν ταυτόχρονα.

Ανίχνευση αυτοκινήτου

Ανίχνευση οχημάτων που κινούνται στην ίδια λωρίδα

Ο κίνδυνος σύγκρουσης με το προπορευόμενο αυτοκίνητο στην ίδια λωρίδα κυκλοφορίας ανιχνεύεται από το σύστημα όταν:

- το αυτοκίνητο κινείται με ταχύτητα πάνω από 8 χλμ./ώρα,

Ανίχνευση τυχόν επερχόμενων αυτοκινήτων στο πλαίσιο ελιγμών για αλλαγή κατεύθυνσης

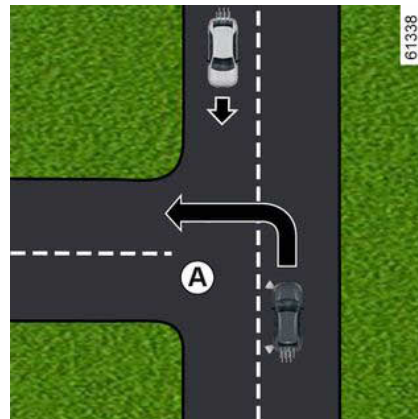

Όταν επιθυμείτε να αλλάξετε κατεύθυνση (π.χ. **A**), τα αντίθετα αυτοκίνητα ανιχνεύονται από το σύστημα όταν:

- το αυτοκίνητο σας κινείται με ταχύτητα μεταξύ περίπου 8 χλμ./ώρα έως 20 χλμ./ώρα,
- έχετε ενεργοποιήσει το φλας.

Ανίχνευση οχημάτων που διασχίζουν τη λωρίδα κάθετα

Τα οχήματα που διασχίζουν κάθετα τη λωρίδα ανιχνεύονται από το σύστημα όταν:

ΠΡΟΣΘΕΤΕΣ ΛΕΙΤΟΥΡΓΙΕΣ ΥΠΟΒΟΗΘΗΣΗΣ ΟΔΗΓΗΣΗΣ

– το αυτοκίνητο σας κινείται με ταχύτητα μεταξύ περίπου 20 χλμ/ώρα και 60 χλμ/ώρα.

Ανίχνευση οχημάτων σταματημένων στη λωρίδα

Τα σταματημένα οχήματα ανιχνεύονται από το σύστημα όταν:

– το αυτοκίνητο σας κινείται με ταχύτητα μεταξύ περίπου 8 χλμ/ώρα και 80 χλμ/ώρα.

Ανίχνευση πεζών και ποδηλατών

Ανίχνευση πεζών και ποδηλατών στην ίδια λωρίδα

Το σύστημα ανιχνεύει πεζούς και ποδηλάτες όταν:

– το αυτοκίνητο σας κινείται με ταχύτητα μεταξύ περίπου 8 χλμ/ώρα και 85 χλμ/ώρα.

Ανίχνευση πεζών και ποδηλατών κατά την αλλαγή κατεύθυνσης

Το σύστημα ανιχνεύει πεζούς και ποδηλάτες όταν:

– το αυτοκίνητο σας κινείται με ταχύτητα μεταξύ περίπου 8 χλμ/ώρα έως 20 χλμ/ώρα,

Ενεργοποίηση/απενεργοποίηση

-  Ανάλογα με το όχημα, ανάλογα με το χρονικό διάστημα που ακολούθησε την τελευταία φορά που σταμάτησε ο κινητήρας, η λειτουργία επανενεργοποιείται:
- όταν το αυτοκίνητο έχει ξεκλειδωθεί,
 - ή
 - με το άνοιγμα μιας πόρτας,
 - ή
 - όταν ο κινητήρας εκκινείται ξανά.

Ενεργοποίηση, απενεργοποίηση του συστήματος από την οθόνη πολυμέσων 2



Για να ενεργοποιήσετε ή να απενεργοποιήσετε τη λειτουργία, ανατρέξτε στις οδηγίες χρήσης του συστήματος πολυμέσων.

Επιλέξτε "ON" ή "OFF".

Ενεργοποίηση/απενεργοποίηση του συστήματος από τον υπολογιστή ταξιδιού 3

(ανάλογα με το μοντέλο του αυτοκινήτου)

3

ΠΡΟΣΘΕΤΕΣ ΛΕΙΤΟΥΡΓΙΕΣ ΥΠΟΒΟΗΘΗΣΗΣ ΟΔΗΓΗΣΗΣ



– Με το αυτοκίνητο σε στάση, πατήστε τον διακόπτη **4** όσες φορές απαιτείται για να φτάσετε στην καρτέλα



ή, ανάλογα με το αυτοκίνητο,

στην καρτέλα ,

ή

– πατήστε τον διακόπτη **4** και πατήστε επανειλημμένα το χειριστήριο **5** ή **6**

για να φτάσετε στην καρτέλα ,

– ανάλογα με το αυτοκίνητο, πατήστε τον διακόπτη **7** OK,

– πατήστε επανειλημμένα το χειριστήριο **5** ή **6** για να φτάσετε στο μενού



, κατόπιν πατήστε τον διακόπτη **7** OK,

– πατήστε επανειλημμένα το χειριστήριο **5** ή **6** για να φτάσετε στο μενού "ΥΠΟΒ. ΟΔΗΓΗΣΗΣ", κατόπιν πατήστε τον διακόπτη **7** OK,

– πατήστε επανειλημμένα το χειριστήριο **5** ή **6** για να φτάσετε στο μενού "Ενεργή πέδηση", κατόπιν πατήστε τον διακόπτη **7** OK,

– πιέστε τον διακόπτη **7** OK ξανά για να ενεργοποιήσετε ή να απενεργοποιήσετε τη λειτουργία:

- λειτουργία ενεργοποιημένη
- λειτουργία απενεργοποιημένη

Κατά την απενεργοποίηση του συστή-

ματος, ανάβει το ενδεικτικό  ή, ανάλογα με το όχημα, ανάβει το ενδει-

κτικό  στο καντράν. Όταν το σύστημα είναι ενεργοποιημένο, η προειδοποιητική λυχνία εξαφανίζεται.

Ρυθμίσεις



Για λόγους ασφαλείας, κάνετε αυτούς τους χειρισμούς με το όχημα σταματημένο.

Προσαρμογή ρυθμίσεων από την οθόνη πολυμέσων **2**



Με το όχημα ακινητοποιημένο, για να αποκτήσετε πρόσβαση στις ρυθμίσεις λειτουργιών από την οθόνη πολυμέσων **2**, ανατρέξτε στις οδηγίες πολυμέσων:

– "Προειδοποίηση": ρυθμίστε το επίπεδο ευαισθησίας. Για το σκοπό αυτό, επιλέξτε:

- "Αργά",
- "Κανονικά".
- "Νωρίς".

Για περισσότερες πληροφορίες, ανατρέξτε στις οδηγίες χρήσης πολυμέσων.

ΠΡΟΣΘΕΤΕΣ ΛΕΙΤΟΥΡΓΙΕΣ ΥΠΟΒΟΗΘΗΣΗΣ ΟΔΗΓΗΣΗΣ

Προσαρμογή ρυθμίσεων από τον υπολογιστή ταξιδιού 3

(ανάλογα με το μοντέλο του αυτοκινήτου)



– **Με το αυτοκίνητο σε στάση**, πατήστε τον διακόπτη **4** όσες φορές απαιτείται για να φτάσετε στην καρτέλα



ή, ανάλογα με το αυτοκίνητο,

στην καρτέλα ,
ή

– ανάλογα με το αυτοκίνητο, πατήστε τον διακόπτη **4** και πατήστε επανειλημμένα το χειριστήριο **5** ή **6** για να

φτάσετε στο μενού . Πιέστε τον διακόπτη **7** OK,

– πατήστε επανειλημμένα το χειριστήριο **5** ή **6** για να φτάσετε στο μενού "





ή, ανάλογα με το αυτοκίνητο, το μενού "". Πιέστε τον διακόπτη **7** OK,

– επανειλημμένα πατήστε το χειριστήριο **5** ή **6** για να φτάσετε στο μενού "ΥΠΟΒ. ΟΔΗΓΗΣΗΣ", Πιέστε τον διακόπτη **7** OK.

– πατήστε επανειλημμένα το χειριστήριο **5** ή **6** για να φτάσετε στο μενού "Ευαισθησία ενεργής πέδησης" **7** OK,
– πατήστε επανειλημμένα το χειριστήριο **5** ή **6** για να προσαρμόσετε τη ρύθμιση. Πιέστε τον διακόπτη **7** OK.

Προσωρινή μη διαθεσιμότητα

Εάν το σύστημα ανιχνεύσει προσωρινό σφάλμα, ανάβει το ενδεικτικό  ή, ανάλογα με το όχημα, ανάβει το ενδεικτικό  στο καντράν.

Οι πιθανές αιτίες είναι:

– το σύστημα έχει τυφλωθεί προσωρινά (εκτυφλωτικός ήλιος, φώτα διασταύρωσης (μεσαία σκάλα), κακές καιρικές συνθήκες, κ.λπ.). Το σύστημα λειτουργεί ξανά μόλις βελτιωθούν οι συνθήκες ορατότητας,

– το σύστημα διακόπτεται προσωρινά (για παράδειγμα: το παρμπρίζ καλύ-

πτεται από βρωμιά, χιόνι, συμπύκνωσ η κ.λπ.). Σε αυτή την περίπτωση, παρκάρετε το όχημα και σβήστε τον κινητήρα. Καθαρίστε το παρμπρίζ. Την επόμενη φορά που θα τεθεί σε λειτουργία ο κινητήρας, μετά από πέντε ή δέκα λεπτά οδήγησης, η προειδοποιητική λυχνία και το μήνυμα εξαφανίζονται. Εάν δεν συμβεί αυτό, το πρόβλημα ενδέχεται να προκαλείται από άλλη αιτία. Επικοινωνήστε με έναν εξουσιοδοτημένο αντιπρόσωπο.

Προβλήματα στη λειτουργία

Όταν η λειτουργία ανιχνεύσει σφάλμα λειτουργίας, στο ταμπλό οργάνων εμφανίζεται η προειδοποιητική λυχνία



ή, ανάλογα με το αυτοκίνητο, η προειδοποιητική λυχνία . Απευθυνθείτε σε ένα Επίσημο Συνεργείο της μάρκας

Προσοχή



Αυτή η λειτουργία είναι συμπληρωματικό βοήθημα στην οδήγηση. Αυτή η λειτουργία σε καμία περίπτωση δεν υποκαθιστά τη δέουσα προσοχή και υπευθυνότητα του οδηγού ο οποίος οφείλει να έχει πάντα τον έλεγχο του οχήματος.

Η ενεργοποίηση αυτής της λειτουργίας ενδέχεται να καθυστερεί ή να παρεμποδίζεται όταν το σύστημα ανιχνεύσει ξεκάθαρες ενδείξεις ελέγχου του οχήματος από τον οδηγό (ενέργεια στο τιμόνι, πεντάλ, κ.λπ.).

Το σύστημα δεν μπορεί να ενεργοποιηθεί, όταν:

- το ηλεκτρονικό σύστημα ελέγχου ευστάθειας (ESC) έχει ενεργοποιηθεί.

Συντήρηση/επισκευές του συστήματος

- Σε περίπτωση σύγκρουσης, μπορεί να μεταβληθεί η ευθυγράμμιση της κάμερας και συνεπώς, μπορεί να επηρεαστεί η λειτουργία της. Απενεργοποιήστε τη λειτουργία και συμβουλευθείτε μία επίσημη αντιπροσωπεία.
- Οποιαδήποτε εργασία στην περιοχή όπου βρίσκεται η κάμερα (επισκευές, αντικαταστάσεις, τροποποιήσεις παρμπρίζ, κ.λπ.) πρέπει να εκτελείται από πιστοποιημένο επαγγελματία.

Μόνο οι επίσημες αντιπροσωπείες είναι εξουσιοδοτημένες να επεμβαίνουν στο σύστημα.

Περιπτώσεις παρεμβολής του συστήματος

Ορισμένες συνθήκες ενδέχεται να διαταράξουν ή να καταστρέψουν τη λειτουργία του συστήματος, π.χ.:

- δυσμενείς καιρικές συνθήκες (χιόνι, βροχή, χαλάζι, πάγος, κλπ.),
- κακή ορατότητα (νύχτα, ομίχλη, κ.λπ.)
- κακή αντίθεση μεταξύ αντικειμένου (όχημα, πεζός, κ.λπ.) και περιβάλλοντος (π.χ. πεζός ντυμένος στα λευκά σε χιονισμένη περιοχή, κ.λπ.),
- θάμβωση (εκτυφλωτικός ήλιο, φώτα αυτοκινήτων που κινούνται στο αντίθετο ρεύμα κυκλοφορίας κ.λπ.),
- παρμπρίζ χωρίς ορατότητα (λάσπη, πάγος, χιόνι, συμπίκνωση υδρατμών, κ.λπ.),
- ...

Σε αυτές τις συνθήκες, το σύστημα ενδέχεται να μην αντιδράσει, μπορεί να προειδοποιήσει τον οδηγό ή ενδέχεται να φρενάρει αιφνίδια.

Περιορισμοί λειτουργίας του συστήματος

ΠΡΟΣΘΕΤΕΣ ΛΕΙΤΟΥΡΓΙΕΣ ΥΠΟΒΟΗΘΗΣΗΣ ΟΔΗΓΗΣΗΣ

- Με κάθε εκκίνηση του αυτοκινήτου, το σύστημα πραγματοποιεί βαθμονόμηση σύμφωνα με το περιβάλλον του αυτοκινήτου και ενδέχεται να είναι ανενεργό για ένα χρονικό διάστημα οδήγησης δύο έως πέντε λεπτών περίπου,
- Η κάμερα θα πρέπει να διατηρείται καθαρή και χωρίς οποιεσδήποτε τροποποιήσεις, προκειμένου να διασφαλίζεται η σωστή λειτουργία του συστήματος,
- το σύστημα ενδέχεται να μην ανταποκρίνεται στα μικρά αυτοκίνητα τόσο αποτελεσματικά όσο στα άλλα αυτοκίνητα,
- το σύστημα ενδέχεται να μην λειτουργεί σωστά όταν το οδόστρωμα είναι ολισθηρό (βροχή, χιόνι, υαλόπαγος κ.λπ.). ;
- για να εξασφαλιστεί η σωστή λειτουργία, το σύστημα πρέπει να διακρίνει ολόκληρο το εμπόδιο. Επομένως, το σύστημα αδυνατεί να ανιχνεύσει:
 - πεζούς/ποδηλάτες στο σκοτάδι ή σε κακές συνθήκες φωτισμού,
 - εν μέρει ορατούς πεζούς/ποδηλάτες,
 - πεζούς με ύψος κάτω από 80 cm περίπου,
 - πεζούς που μεταφέρουν ογκώδη αντικείμενα,
 - ...

Σε αυτές τις συνθήκες, το σύστημα ενδέχεται να μην αντιδράσει, μπορεί να προειδοποιήσει τον οδηγό ή ενδέχεται να φρενάρει αιφνίδια.

Απενεργοποίηση της λειτουργίας

Πρέπει να απενεργοποιήσετε τη λειτουργία, εάν:

- η περιοχή της κάμερας έχει υποστεί ζημιά (π.χ.: στο εσωτερικό ή στο εξωτερικό από το παρμπρίζ),
- το αυτοκίνητο είναι ρυμουλκούμενο (βλάβη),
- το παρμπρίζ είναι ραγισμένο ή παραμορφωμένο (μην εκτελείτε επισκευές σε αυτή την περιοχή του παρμπρίζ, ζητήστε την αντικατάστασή του από εγκεκριμένη αντιπροσωπεία),
- μην οδηγείτε σε λιθόστρωτο δρόμο.

Σε περίπτωση όπου το σύστημα δεν συμπεριφέρεται κανονικά, απενεργοποιήστε το και επικοινωνήστε με έναν εξουσιοδοτημένο αντιπρόσωπο.

Διακοπή της λειτουργίας

Μπορείτε να διακόψετε τη λειτουργία ενεργής πέδησης οποιαδήποτε στιγμή, πατώντας το πεντάλ γκαζιού ή γυρίζοντας το τιμόνι σε μια προσπάθεια ελιγμού προς αποφυγή της σύγκρουσης.

ΠΡΟΣΘΕΤΕΣ ΛΕΙΤΟΥΡΓΙΕΣ ΥΠΟΒΟΗΘΗΣΗΣ ΟΔΗΓΗΣΗΣ

Ενδεικτικό ανίχνευσης πεζών και δικυκλιστών κατά την εκκίνηση

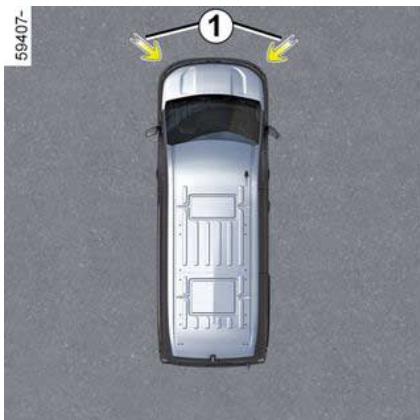

Χρησιμοποιώντας πληροφορίες από τα ραντάρ **1** που είναι τοποθετημένα σε κάθε πλευρά του εμπρόσθιου προφυλακτήρα, όταν το αυτοκίνητο είναι σταθμευμένο (με επιλεγμένη ταχύτητα) ή κινείται με χαμηλή ταχύτητα, το σύστημα προειδοποιεί τον οδηγό σε περίπτωση κινδύνου μετωπικής σύγκρουσης με πεζό ή/και ποδηλάτη, ώστε να μπορέσει να πραγματοποιήσει τους κατάλληλους ελιγμούς (πατώντας το πεντάλ φρένου ή/και με μια κίνηση του τιμονιού).



Αυτή η λειτουργία είναι συμπληρωματικό βοήθημα στην οδήγηση.

Αυτή η λειτουργία σε καμία περίπτωση δεν υποκαθιστά τη δέουσα προσοχή και υπευθυνότητα του οδηγού ο οποίος οφείλει να έχει τον έλεγχο του αυτοκινήτου σε όλες τις περιπτώσεις.

Θέση των ραντάρ **1**

Βεβαιωθείτε ότι η ζώνη του ραντάρ δεν παρεμποδίζεται (ακαθαρσίες, λάσπη, χιόνι, κακή τοποθέτηση μπροστινής πινακίδας κυκλοφορίας), δεν παρουσιάζει ίχνη σύγκρουσης ή τροποποίησης (συμπεριλαμβανομένης της βαφής) και δεν κρύβεται από κάποιο παρελκόμενο τοποθετημένο στο μπροστινό μέρος του αυτοκινήτου (στον εμπρός προφυλακτήρα, στο λογότυπο κ.λπ.)

Λειτουργία



ΠΡΟΣΘΕΤΕΣ ΛΕΙΤΟΥΡΓΙΕΣ ΥΠΟΒΟΗΘΗΣΗΣ ΟΔΗΓΗΣΗΣ

Ανίχνευση ποδηλατών και πεζών στη ζώνη **A**

Όταν το αυτοκίνητο είναι σταθμευμένο με επιλεγμένη σχέση, η λειτουργία προειδοποιεί τον οδηγό όταν υπάρχει κίνδυνος σύγκρουσης με ποδηλάτη ή/και ζώνη διάβασης πεζών **A** με ταχύτητα μεταξύ 3 χλμ./ώρα και 5 χλμ./ώρα

περίπου: το ενδεικτικό  εμφανίζεται στο καντράν για να σας προειδοποιήσει.

Ανίχνευση ποδηλάτη στη ζώνη **B**

Όταν το αυτοκίνητο είναι σταθμευμένο με επιλεγμένη σχέση ή κατά την οδήγηση (ταχύτητα μικρότερη από περίπου 10 χλμ./ώρα), η λειτουργία προειδοποιεί τον οδηγό όταν ένας ποδηλάτης είναι σταματημένος ή ταξιδεύει με ταχύτητα μικρότερη από 10 χλμ./ώρα προς την ίδια κατεύθυνση με το αυτοκίνητό σας:

– Το ενδεικτικό  εμφανίζεται στο καντράν για να σας ειδοποιήσει για αυτό,
– όταν εντοπιστεί κίνδυνος σύγκρουσης, το μήνυμα ""Εμπόδιο συνοδευόμενο από μια ηχητική ειδοποίηση και

το ενδεικτικό  εμφανίζονται στο καντράν.

Σημείωση: η λειτουργία προειδοποίησης χρησιμοποιεί πληροφορίες από τα ραντάρ. Σε ορισμένες περιπτώσεις (κυκλοφοριακή συμφόρηση, δεντροφυτευμένο δρόμο κ.λπ.), μπορεί να ειδοποιήσει για κάθε είδους κινούμενο αντικείμενο που βρίσκεται στη ζώνη **A** ή **B**.

 Αυτή η λειτουργία δεν παρέχει προειδοποίηση:

- εάν η ταχύτητα των πεζών ή των ποδηλατών στη ζώνη **A** είναι μεγαλύτερη από 5 χλμ./ώρα περίπου,
- εάν η ταχύτητα των ποδηλατών στη ζώνη **B** είναι μεγαλύτερη από 10 χλμ./ώρα περίπου.

Ενεργοποίηση/απενεργοποίηση

-  Ανάλογα με το όχημα, ανάλογα με το χρονικό διάστημα που ακολούθησε την τελευταία φορά που σταμάτησε ο κινητήρας, ενεργοποιούνται εκ νέου οι ειδοποιήσεις:
- όταν το αυτοκίνητο έχει ξεκλειδωθεί,
 - ή
 - με το άνοιγμα μιας πόρτας,
 - ή
 - όταν ο κινητήρας εκκινείται ξανά.

ΠΡΟΣΘΕΤΕΣ ΛΕΙΤΟΥΡΓΙΕΣ ΥΠΟΒΟΗΘΗΣΗΣ ΟΔΗΓΗΣΗΣ

Ενεργοποίηση/απενεργοποίηση του συστήματος από την οθόνη πολυμέσων 2



Μπορείτε:

- να απενεργοποιήσετε την ηχητική προειδοποίηση σύγκρουσης,
- να απενεργοποιήσετε το σύστημα,

Για να απενεργοποιήσετε ή να ενεργοποιήσετε τη λειτουργία, ανατρέξτε στις οδηγίες χρήσης του συστήματος πολυμέσων.

Επιλέξτε "ON" ή "OFF".

Ενεργοποίηση/απενεργοποίηση του συστήματος από τον υπολογιστή ταξιδιού 3

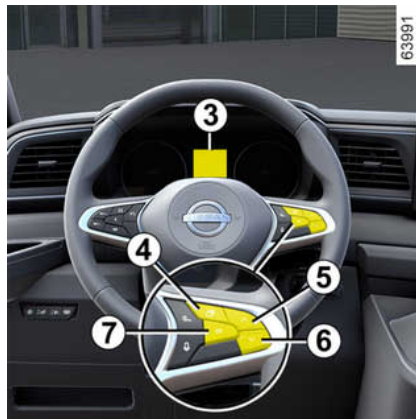

Μπορείτε:

- να απενεργοποιήσετε την ηχητική προειδοποίηση σύγκρουσης,
- να απενεργοποιήσετε το σύστημα,
- **Με το αυτοκίνητο σε στάση**, πατήστε τον διακόπτη 4 όσες φορές απαιτείται για να φτάσετε στην καρτέλα



ή, ανάλογα με το αυτοκίνητο,

στην καρτέλα ,

ή

- πατήστε τον διακόπτη 4 και πατήστε επανειλημμένα το χειριστήριο 5 ή 6

για να φτάσετε στην καρτέλα ,

- ανάλογα με το αυτοκίνητο, πατήστε τον διακόπτη 7 OK,
- πατήστε επανειλημμένα το χειριστήριο 5 ή 6 για να φτάσετε στο μενού



- κατόπιν πατήστε τον διακόπτη 7 OK,
- πατήστε επανειλημμένα το χειριστήριο 5 ή 6 για να φτάσετε στο μενού "ΥΠΟΒ. ΟΔΗΓΗΣΗΣ" κατόπιν πατήστε τον διακόπτη 7 OK.

Για να απενεργοποιήσετε την ηχητική προειδοποίηση σύγκρουσης,

- πατήστε επανειλημμένα το χειριστήριο 5 ή 6 για να φτάσετε στο μενού "Ήχος ειδοποίησης πεζών", Πιέστε τον διακόπτη 7 OK.

Για να απενεργοποιήσετε το σύστημα:

- πατήστε επανειλημμένα το χειριστήριο 5 ή 6 για να φτάσετε στο μενού "Ανίχνευση πεζού", Πιέστε τον διακόπτη 7 OK,
- πιέστε τον διακόπτη 7 OK ξανά για να ενεργοποιήσετε ή να απενεργοποιήσετε τη λειτουργία:



- λειτουργία ενεργοποιημένη



- λειτουργία απενεργοποιημένη

ΠΡΟΣΘΕΤΕΣ ΛΕΙΤΟΥΡΓΙΕΣ ΥΠΟΒΟΗΘΗΣΗΣ ΟΔΗΓΗΣΗΣ

Το ενδεικτικό προειδοποίησης  εμφανίζεται στο καντράν όταν η λειτουργία είναι απενεργοποιημένη.

Περιορισμοί λειτουργίας του συστήματος

Αυτή η λειτουργία δεν παρέχει προειδοποίηση:

- στην όπισθεν,
- όταν ο μοχλός του κιβωτίου ταχυτήτων βρίσκεται στη θέση **P** (στο αυτόματο κιβώτιο ταχυτήτων) ή στη νεκρά (σε μηχανικό κιβώτιο ταχυτήτων) και η ταχύτητα είναι μηδενική.

Προσωρινή μη διαθεσιμότητα

Όταν η λειτουργία δεν είναι διαθέσιμη,

το ενδεικτικό  και το μήνυμα "Πλευρικά ραντάρ χωρίς ορατότητα" εμφανίζονται στο καντράν.

Το σύστημα θα σταματήσει να είναι διαθέσιμο εάν το σύστημα διακοπεί προσωρινά (για παράδειγμα: ραντάρ που καλύπτεται από βρωμιά, λάσπη, χιόνι κ.λπ.). Σε αυτή την περίπτωση, παρκάρετε το όχημα και σβήστε τον κινητήρα. Καθαρίστε την περιοχή του ραντάρ. Μόλις θέσετε τον κινητήρα σε λειτουργία ξανά, το ενδεικτικό προειδοποίησης και το μήνυμα σβήνουν.

Εάν δεν συμβεί αυτό, το πρόβλημα ενδέχεται να προκαλείται από άλλη αιτία. Επικοινωνήστε με έναν εξουσιοδοτημένο αντιπρόσωπο.

Προβλήματα στη λειτουργία

Εάν το σύστημα ανιχνεύσει κάποια

βλάβη, το ενδεικτικό  και το μήνυμα "Ελέγξτε πλευρικά ραντάρ" εμφανίζονται στο καντράν. Απευθυνθείτε σε ένα Επίσημο Συνεργείο της μάρκας

Προσοχή



Αυτή η λειτουργία είναι συμπληρωματικό βοήθημα στην οδήγηση. Αυτή η λειτουργία σε καμία περίπτωση δεν υποκαθιστά τη δέουσα προσοχή και υπευθυνότητα του οδηγού ο οποίος οφείλει να έχει πάντα τον έλεγχο του οχήματος.

Το σύστημα δεν θα εμφανίσει προειδοποίηση:

- όταν ο μοχλός του κιβωτίου ταχυτήτων βρίσκεται στη νεκρά ή το πεντάλ του συμπλέκτη παρέμεινε πατημένο για περίπου δέκα δευτερόλεπτα και η ταχύτητα είναι μηδενική,
- όταν είναι ενεργοποιημένο το χειρόφρενο.

Συντήρηση/επισκευές του συστήματος

- Σε περίπτωση σύγκρουσης, ενδέχεται να μεταβληθεί η ευθυγράμμιση του ραντάρ και, κατά συνέπεια, μπορεί να επηρεαστεί η λειτουργία του. Απενεργοποιήστε τη λειτουργία και απευθυνθείτε σε εξουσιοδοτημένο αντιπρόσωπο.
- Οποιαδήποτε εργασία στην περιοχή όπου βρίσκονται τα ραντάρ (επισκευές, αντικαταστάσεις, επιδιόρθωση της βαφής κ.λπ.) πρέπει να εκτελείται από πιστοποιημένο επαγγελματία.

Μόνο οι επίσημες αντιπροσωπείες είναι εξουσιοδοτημένες να επεμβαίνουν στο σύστημα.

Περιπτώσεις παρεμβολής του συστήματος

Ορισμένες συνθήκες ενδέχεται να διαταράξουν ή να καταστρέψουν τη λειτουργία του συστήματος, π.χ.:

- πολύπλοκο περιβάλλον (μεταλλικές γέφυρες, τούνελ, δρόμοι με προστατευτικά κιγκλιδώματα στην άκρη κ.λπ.),
- δυσμενείς καιρικές συνθήκες (χιόνι, χαλάζι, πάγος κλπ.),
- ...

Σε αυτές τις συνθήκες, το σύστημα ενδέχεται να μην αντιδράσει ή να προειδοποιήσει τον οδηγό ακούσια.

Περιορισμοί λειτουργίας του συστήματος

- Η περιοχή του ραντάρ πρέπει να παραμένει καθαρή και χωρίς καμία τροποποίηση για την εξασφάλιση της σωστής λειτουργίας του συστήματος.
- Μικρά αντικείμενα που κινούνται κοντά στο αυτοκίνητο ενδέχεται να μην αναγνωρίζονται από το σύστημα.
- Το αυτοκίνητο κινείται σε δρόμο με πολλές στροφές.

Για να εξασφαλιστεί η σωστή λειτουργία, το σύστημα πρέπει να διακρίνει ολόκληρο το εμπόδιο. Το σύστημα αδυνατεί να ανιχνεύσει:

ΠΡΟΣΘΕΤΕΣ ΛΕΙΤΟΥΡΓΙΕΣ ΥΠΟΒΟΗΘΗΣΗΣ ΟΔΗΓΗΣΗΣ

- εν μέρει ορατούς πεζούς/ποδηλάτες,
- πεζούς με ύψος κάτω από 90 εκ. περίπου,

Απενεργοποίηση της λειτουργίας

Πρέπει να απενεργοποιήσετε τη λειτουργία εάν η περιοχή των ραντάρ έχει υποστεί ζημιά (μπροστινός προφυλακτήρας).

Σε περίπτωση όπου το σύστημα δεν συμπεριφέρεται κανονικά, απενεργοποιήστε το και επικοινωνήστε με έναν εξουσιοδοτημένο αντιπρόσωπο.

Προειδοποίηση εγρήγορσης οδηγού

Η προειδοποίηση εγρήγορσης οδηγού είναι μια λειτουργία που αναλύει τη συμπεριφορά του οδηγού (στυλ οδήγησης, χρήση τιμονιού κ.λπ.) και τον ειδοποιεί εάν υπάρχει κίνδυνος να κοιμηθεί ο οδηγός στο τιμόνι.

Λαμβάνει υπόψη ενδείξεις όπως:

- κινήσεις τιμονιού,
- ενέργειες του οδηγού σε άλλα συστήματα (φλας, πεντάλ φρένου κ.λπ.).



Αυτή η λειτουργία είναι ένα πρόσθετο βοήθημα οδήγησης σε περίπτωση κινδύνου κόπωσης. Η

λειτουργία δεν λειτουργεί στο όχημα. Δεν μπορεί, σε καμία περίπτωση, αυτή η λειτουργία να αντικαταστήσει την υπευθυνότητα που πρέπει να επιδεικνύει ο οδηγός.

Ο οδηγός πρέπει πάντα να προσαρμόζει την οδήγησή του ανάλογα με την πνευματική του διαύγεια, ανεξάρτητα από τις ενδείξεις του συστήματος.

Λειτουργία



Το σύστημα είναι έτοιμο να αρχίσει να εκπέμπει ειδοποιήσεις στον οδηγό εάν:

- έχουν παρέλθει λίγα λεπτά από την τελευταία στάση του αυτοκινήτου,
- η ταχύτητα του αυτοκινήτου είναι πάνω από 70 χλμ./ώρα περίπου.

Εάν υπάρχει κίνδυνος κόπωσης ή μειωμένης προσοχής, το μήνυμα "Μήνυμα Κόπωσης Κάντε μια στάση" εμφανίζεται στο καντράν **1**, συνοδευόμενο από ένα ηχητικό σήμα. Πατήστε τον διακόπτη **2** ΟΚ για να σβήσετε την ειδοποίηση. Συνιστάται να σταματήσετε το συντομότερο δυνατό για ένα διάλειμμα.

Μετά τη διαγραφή του μηνύματος, το σύστημα συνεχίζει την παρακολούθηση επαγρύπνησης και παρέχει νέα προειδοποίηση εάν είναι απαραίτητο.



Η προειδοποίηση εγρήγορσης οδηγού παρακολουθεί συνεχώς την προσοχή του οδηγού και μπορεί να παρέχει αρκετές προειδοποιήσεις ανά ταξίδι. Το σύστημα επαναφέρεται κάθε φορά που τίθεται σε λειτουργία ο κινητήρας.

Ενεργοποίηση/απενεργοποίηση



Για λόγους ασφαλείας, κάνετε αυτούς τους χειρισμούς με το όχημα σταματημένο.

ΠΡΟΣΘΕΤΕΣ ΛΕΙΤΟΥΡΓΙΕΣ ΥΠΟΒΟΗΘΗΣΗΣ ΟΔΗΓΗΣΗΣ

i Ανάλογα με το όχημα, ανάλογα με το χρονικό διάστημα που ακολούθησε την τελευταία φορά που σταμάτησε ο κινητήρας, ενεργοποιούνται εκ νέου οι ειδοποιήσεις:

– όταν το αυτοκίνητο έχει ξεκλειδωθεί,

ή

– με το άνοιγμα μιας πόρτας,

ή

– όταν ο κινητήρας εκκινείται ξανά.

i Όταν οι ειδοποιήσεις είναι απενεργοποιημένες, το σύστημα συνεχίζει να αξιολογεί την κατάσταση κόπωσης του οδηγού.

Ενεργοποίηση, απενεργοποίηση ειδοποιήσεων με τη χρήση του κουμπιού 3 "My Safety"



Οι ειδοποιήσεις μπορούν να απενεργοποιηθούν ή να ενεργοποιηθούν με τη χρήση της λειτουργίας "Perso" στη λειτουργία "My Safety" → 226.

Εάν οι ειδοποιήσεις έχουν προηγουμένως απενεργοποιηθεί με τη χρήση της λειτουργίας "Perso":

– **για να απενεργοποιήσετε τις ειδοποιήσεις**, πατήστε το κουμπί 3 δύο φορές. Το ενδεικτικό του πλήκτρου 3 σβήνει,

– **για να ενεργοποιήσετε ξανά τις ειδοποιήσεις**, πατήστε το κουμπί 3 μία φορά. Το ενδεικτικό που είναι ενσωματωμένο στο πλήκτρο 3 ανάβει.

Ενεργοποίηση και απενεργοποίηση των ειδοποιήσεων από την οθόνη πολυμέσων 4

Για να ενεργοποιήσετε ή να απενεργοποιήσετε τις ειδοποιήσεις, ανατρέξτε στις οδηγίες του συστήματος πολυμέσων.

Επιλέξτε "ON" ή "OFF".

Ενεργοποίηση και απενεργοποίηση των ειδοποιήσεων από τον υπολογιστή ταξιδιού 5

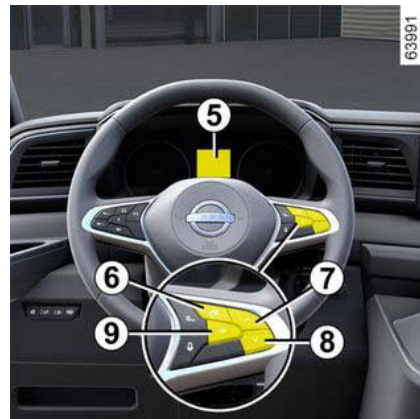

– **Με το αυτοκίνητο σε στάση**, πατήστε τον διακόπτη 6 όσες φορές απαιτείται για να φτάσετε στην καρτέλα

ΠΡΟΣΘΕΤΕΣ ΛΕΙΤΟΥΡΓΙΕΣ ΥΠΟΒΟΗΘΗΣΗΣ ΟΔΗΓΗΣΗΣ

 ή, ανάλογα με το αυτοκίνητο,

στην καρτέλα ,

ή

– πατήστε τον διακόπτη **6** και πατήστε επανειλημμένα το χειριστήριο **6** ή **7**

για να φτάσετε στην καρτέλα ,

– ανάλογα με το αυτοκίνητο, πατήστε τον διακόπτη **9** OK,

– πατήστε επανειλημμένα το χειριστήριο **7** ή **8** για να φτάσετε στο μενού

, κατόπιν πατήστε τον διακόπτη **9** OK,

– πατήστε επανειλημμένα το χειριστήριο **7** ή **8** για να φτάσετε στο μενού

"ΥΠΟΒ. ΟΔΗΓΗΣΗΣ", κατόπιν πατήστε τον διακόπτη **9** OK,

– πατήστε επανειλημμένα το χειριστήριο **7** ή **8** για να φτάσετε στο μενού

"Προειδοποίηση εγρήγορσης", κατόπιν πατήστε τον διακόπτη **9** OK,

– πατήστε τον διακόπτη **9** OK ξανά για να ενεργοποιήσετε ή να απενεργοποιήσετε τις ειδοποιήσεις:

– ενεργοποιημένες ειδοποιήσεις

– συναγερμοί απενεργοποιημένοι

Περιορισμοί λειτουργίας του συστήματος

Ορισμένες συνθήκες ενδέχεται να διαταράξουν ή να καταστρέψουν τη λειτουργία του συστήματος, για παράδειγμα:

- ορισμένες μορφές οδήγησης (λανθασμένη οδήγηση κ.λπ.),
- οδήγηση σε δρόμο σε κακή κατάσταση,
- δυνατός πλευρικός άνεμος,
- Το ρολόι έχει ρυθμιστεί λανθασμένα (ανάλογα με το αυτοκίνητο),
- δρόμοι με στροφές,
- έλξη ρυμουλκούμενου.

Προβλήματα στη λειτουργία

Εάν το σύστημα ανιχνεύσει κάποια βλάβη, στο καντράν εμφανίζεται το μήνυμα "Ελέγξτε παρακ. εγρήγορσης" και

το ενδεικτικό . Ζητήστε έλεγχο του συστήματος από ένα επίσημο συνεργείο της μάρκας.

Ανίχνευση πινακίδων οδικής σήμανσης



Το σύστημα εμφανίζει τα όρια ταχύτητας στο καντράν σύμφωνα με τις πινακίδες οδικής σήμανσης στην άκρη του δρόμου.

Χρησιμοποιεί κυρίως τις πληροφορίες που προέρχονται από την κάμερα **1** που είναι στερεωμένη στο παρμπρίζ πίσω από τον καθρέφτη.

Ανάλογα με τη χώρα, το σύστημα χρησιμοποιεί επίσης πληροφορίες από μια συνδρομή σε χάρτες για την ερμηνεία ορισμένων πινακίδων (είσοδος πόλης κ.λπ.).

Η πινακίδα που εμφανίζεται στο καντράν αλλάζει όταν ανιχνεύεται μια πι-

ΠΡΟΣΘΕΤΕΣ ΛΕΙΤΟΥΡΓΙΕΣ ΥΠΟΒΟΗΘΗΣΗΣ ΟΔΗΓΗΣΗΣ

νακίδα οδικής σήμανσης από το σύστημα.

Μόλις ενεργοποιηθεί ο περιοριστής ταχύτητας ή ο ρυθμιστή ταχύτητας, μπορείτε να προσαρμόσετε το σημείο ρύθμισης της περιορισμένης ταχύτητας στο όριο ταχύτητας που εμφανίζεται στο ταμπλό οργάνων από το σύστημα (➔ 272 και ➔ 276).

Σε περίπτωση υπέρβασης του εντοπισμένου ορίου ταχύτητας, η πινακίδα οδικής σήμανσης που εμφανίζεται στο καντράν τροποποιείται για να ενημερώσει τον οδηγό.

Θέση της κάμερας 1

Βεβαιωθείτε ότι το παρμπρίζ δεν καλύπτεται (από ακαθαρσίες, λάσπη, χιόνι, συμπύκνωση κ.λπ.).

Ιδιαιτερότητες

Για οχήματα με συνδρομή σε χάρτες:

- Αν το αυτοκίνητο κυκλοφορεί σε μια χώρα όπου οι μονάδες ταχύτητας είναι διαφορετικές από αυτές του αυτοκινήτου, το σύστημα εμφανίζει την πινακίδα ορίου ταχύτητας στη μονάδα της χώρας, καθώς και τη μετατροπή του ορίου ταχύτητας στη μονάδα του καντράν του αυτοκινήτου.
- για χώρες όπου το όριο ταχύτητας μειώνεται σε ορισμένα είδη δρόμων

όταν βρέχει, το σύστημα μπορεί να αλλάξει το όριο ταχύτητας που ανιχνεύεται μετά από μερικά δευτερόλεπτα λειτουργίας των υαλοκαθαριστήρων του παρμπρίζ.

Για αυτοκίνητα χωρίς συνδρομή χάρτη: όταν οδηγείτε σε χώρα όπου οι μονάδες ταχύτητας διαφέρουν από αυτές του οχήματός σας, μπορείτε να επιλέξετε χειροκίνητα τη μονάδα ταχύτητας που εμφανίζεται στο ταμπλό οργάνων (π.χ. να αλλάξετε τη μονάδα από μίλια σε χιλιόμετρα), προκειμένου να εμφανίζονται ακριβείς πληροφορίες ➔ 143.

Σημείωση: το σύστημα δεν λαμβάνει υπόψη έκτακτα μέτρα περιορισμού της ταχύτητας, όπως οι ημέρες αιχμής της ρύπανσης.

Λειτουργία

Προειδοποιητικές λυχνίες



64878

59535



3

ΠΡΟΣΘΕΤΕΣ ΛΕΙΤΟΥΡΓΙΕΣ ΥΠΟΒΟΗΘΗΣΗΣ ΟΔΗΓΗΣΗΣ

Η λειτουργία εμφανίζει τα εξής ενδεικτικά:

2. Πινακίδες ορίου ταχύτητας και επιπρόσθετες ενδείξεις ορίου ταχύτητας (ταχύτητα στη ράμπα εξόδου με βέλος, ταχύτητα με τροχόσπιτο, όριο ταχύτητας με μήκος εφαρμογής κ.λπ.)

3. Πρόσθετες οδικές πινακίδες (έναρξη ζώνης απαγόρευσης προσπέρασης).

Σε περίπτωση υπέρβασης του εντοπισμένου ορίου ταχύτητας, αναβοσβήνει ένας κύκλος γύρω από το οδικό σήμα (ενδεικτικό **2**) συνοδευόμενος, ανάλογα με το όχημα, από ένα ηχητικό σήμα που εκπέμπεται για λίγα δευτερόλεπτα για να σας προειδοποιήσει. Παραμένει αναμμένος στο καντράν όσο εξακολουθείτε να υπερβαίνετε το όριο ταχύτητας που ανιχνεύεται.



Συνδρομή σε χάρτες

Η ανίχνευση οδικών πινακίδων σχετίζεται με μια συνδρομή σε χάρτες.

Σημείωση: εάν δεν υπάρχει χάρτης για μια χώρα, θα εμφανιστεί ένα μήνυμα στην οθόνη πολυμέσων που θα ενημερώνει σχετικά και θα προτείνει τη λήψη των πληροφοριών χάρτη που αφορούν τη χώρα.

Για τη διαχείριση της συνδρομής, ανατρέξτε στις οδηγίες χρήσης του συστήματος πολυμέσων.

Εάν δεν υπάρχει συνδρομή, το σύστημα θα περιορίζεται στο να λαμβάνει υπόψη τις πινακίδες ορίων ταχύτητας όταν εντοπίζονται από την κάμερα.

Το σύστημα δεν θα λαμβάνει πλέον υπόψη πληροφορίες λογαριασμού σχετικά με τους χάρτες. Μπορεί να επηρεαστεί η διαθεσιμότητα του ορίου ταχύτητας.

Ενεργοποίηση/απενεργοποίηση



Για λόγους ασφαλείας, κάνετε αυτούς τους χειρισμούς με το όχημα σταματημένο.



Ανάλογα με το όχημα, ανάλογα με το χρονικό διάστημα μετά την τελευταία φορά που σταμάτησε ο κινητήρας, η ηχητική ειδοποίηση ενεργοποιείται ξανά:

– όταν το αυτοκίνητο έχει ξεκλειδωθεί,

ή

– με το άνοιγμα μιας πόρτας,

ή

– όταν ο κινητήρας εκκινείται ξανά.

ΠΡΟΣΘΕΤΕΣ ΛΕΙΤΟΥΡΓΙΕΣ ΥΠΟΒΟΗΘΗΣΗΣ ΟΔΗΓΗΣΗΣ

Ενεργοποίηση, απενεργοποίηση της ηχητικής ειδοποίησης υπερβολικής ταχύτητας με το κουμπί 4 "My Safety"



Η ηχητική προειδοποίηση μπορεί να ενεργοποιηθεί ή να απενεργοποιηθεί από τον τρόπο λειτουργίας "Perso" στη λειτουργία "My Safety" → 226.

Εάν η ηχητική ειδοποίηση έχει προηγουμένως απενεργοποιηθεί με τη χρήση της λειτουργίας "Perso":

- για να απενεργοποιήσετε την ηχητική ειδοποίηση, πατήστε το κουμπί 4 δύο φορές. Το ενδεικτικό του πλήκτρου 4 σβήνει,
- για να ενεργοποιήσετε ξανά την ηχητική ειδοποίηση, πατήστε το κου-

μπτί 4 μία φορά. Η ένδειξη του πλήκτρου 4 ανάβει.

Ενεργοποίηση, απενεργοποίηση της ειδοποίησης ήχου υπέρβασης ταχύτητας από την οθόνη πολυμέσων 5



Για να ενεργοποιήσετε ή να απενεργοποιήσετε την ηχητική ειδοποίηση, ανατρέξτε στις οδηγίες πολυμέσων.

Επιλέξτε "ON" ή "OFF".

Ενεργοποίηση, απενεργοποίηση της ηχητικής ειδοποίησης υπέρβασης ταχύτητας από τον υπολογιστή ταξιδιού 6

(ανάλογα με το μοντέλο του αυτοκινήτου)

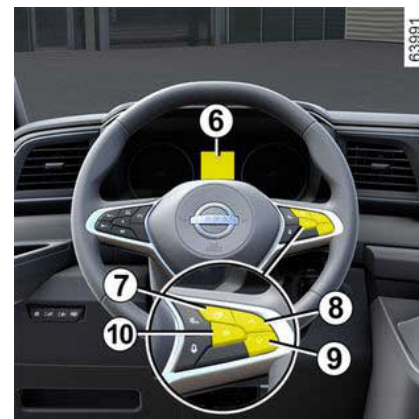

– **Με το αυτοκίνητο σε στάση**, πατήστε τον διακόπτη 7 όσες φορές απαιτείται για να φτάσετε στην καρτέλα



ή, ανάλογα με το αυτοκίνητο,

στην καρτέλα ,

ή

– πατήστε τον διακόπτη 7 και πατήστε επανειλημμένα το χειριστήριο 8 ή 9

για να φτάσετε στην καρτέλα ,

– ανάλογα με το αυτοκίνητο, πατήστε τον διακόπτη 10 OK,

– πατήστε επανειλημμένα το χειριστήριο 8 ή 9 για να φτάσετε στο μενού



, κατόπιν πατήστε τον διακόπτη 10 OK,

ΠΡΟΣΘΕΤΕΣ ΛΕΙΤΟΥΡΓΙΕΣ ΥΠΟΒΟΗΘΗΣΗΣ ΟΔΗΓΗΣΗΣ

- πατήστε επανειλημμένα το χειριστήριο **8** ή **9** για να φτάσετε στο μενού "ΥΠΟΒ. ΟΔΗΓΗΣΗΣ", κατόπιν πατήστε τον διακόπτη **10** ΟΚ,
- πατήστε επανειλημμένα το χειριστήριο **8** ή **9** για να φτάσετε στο μενού "Προειδοποίηση ταχύτητας", κατόπιν πατήστε τον διακόπτη **10** ΟΚ,
- πατήστε τον διακόπτη **10** ΟΚ ξανά για να ενεργοποιήσετε ή να απενεργοποιήσετε τις ειδοποιήσεις:

- λειτουργία ενεργοποιημένη
- λειτουργία απενεργοποιημένη

Διακύμανση της οριακής ταχύτητας ή της ταχύτητας ρύθμισης



Για να προσαρμόσετε το σημείο ρύθμισης του περιοριστή ταχύτητας ή του ρυθμιστή ταχύτητας ή στο ανιχνευμένο όριο ταχύτητας, πατήστε τον διακόπτη **11**.

Προσωρινή μη διαθεσιμότητα

Εάν το σύστημα δεν είναι διαθέσιμο για λόγους που σχετίζονται με τα δεδομένα της κάμερας ή του χάρτη, το σύμ-

βολο  ή, ανάλογα με το όχημα,

το σύμβολο  εμφανίζεται στο καντράν. Εάν το πρόβλημα παραμένει, συμβουλευθείτε ένα Επίσημο Συνεργείο της μάρκας.

Το σύστημα ενδέχεται να μην ανιχνεύσει το όριο ταχύτητας εάν:

- το παρμπρίζ δεν είναι καθαρό,
- η κάμερα θαμπώνεται από τον ήλιο,
- η ορατότητα δεν είναι επαρκής (ομίχλη, κ.λπ.),
- οι πινακίδες είναι δυσανάγνωστες (χιόνι...) ή κρυμμένες (από ένα άλλο αυτοκίνητο ή από δέντρα),
- οι πληροφορίες του χάρτη δεν είναι ενημερωμένες.

Σημείωση: όταν κρύβεται η εμπρός κάμερα, το μήνυμα "Εμπρός κάμερα χωρίς ορατότητα" εμφανίζεται στο καντράν. Καθαρίστε την περιοχή του παρμπρίζ μπροστά από την κάμερα.

Προβλήματα στη λειτουργία

Όταν το σύστημα ανιχνεύει σφάλμα λειτουργίας, στο ταμπλό οργάνων εμφ-

φανίζεται το σύμβολο  ή, ανάλο-

γα με το αυτοκίνητο, .

Σε ορισμένες περιπτώσεις, συνοδεύονται από το ακόλουθο μήνυμα:

- « Υποβ. Οδήγησης μη διαθέσιμη » ;
- ή
- « Ελέγξτε εμπρός κάμερα » ;
- ή
- « Ελέγξτε Υποβ. Οδήγησης ». Απευθυνθείτε σε ένα Επίσημο Συνεργείο της μάρκας

Προσοχή



Αυτή η λειτουργία είναι συμπληρωματικό βοήθημα στην οδήγηση. Αυτή η λειτουργία σε καμία περίπτωση δεν υποκαθιστά τη δέουσα προσοχή και υπευθυνότητα του οδηγού ο οποίος οφείλει να έχει πάντα τον έλεγχο του οχήματος.

Ο οδηγός πρέπει πάντα να προσαρμόζει την ταχύτητά του στον κώδικα οδικής κυκλοφορίας και στις συνθήκες κυκλοφορίας, ανεξάρτητα από τις ενδείξεις του συστήματος.

Το σύστημα ενδέχεται να μην ανιχνεύει όλα τα σημάδια ορίου ταχύτητας ή να τα ερμηνεύει λανθασμένα.

Ο οδηγός δεν πρέπει να αγνοεί τις οδικές πινακίδες που δεν εντοπίζονται από το σύστημα και πρέπει να δίνει προτεραιότητα στη συμμόρφωση με τις πραγματικές οδικές πινακίδες και τον κώδικα οδικής κυκλοφορίας.

Σε περιπτώσεις κακής ορατότητας (ομίχλη, χιόνι, πάγος...), το σύστημα ενδέχεται να μην επισημάνει στον οδηγό το κατάλληλο όριο.

ΠΕΡΙΟΡΙΣΤΗΣ

Ο περιοριστής ταχύτητας ελέγχει τον κινητήρα και, ανάλογα με το αυτοκίνητο, το σύστημα πέδησης για να σας βοηθήσει να μην υπερβείτε την ταχύτητα οδήγησης που έχετε επιλέξει, γνωστή ως **όριο ταχύτητας**.



Η λειτουργία περιορισμού ταχύτητας δεν επηρεάζει με κανέναν τρόπο το σύστημα πέδησης για οχήματα άνω των 3,5 τόνων.

Χειριστήρια

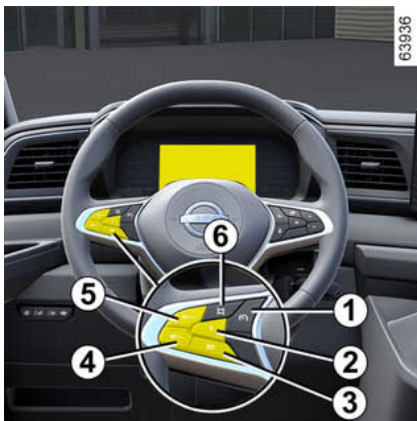

1. Αλλαγή λειτουργίας: OFF/περιοριστής ταχύτητας/ρυθμιστής ταχύτητας.

272 - Εκκίνηση

2. Θέτει τη λειτουργία σε κατάσταση αναμονής (και αποθηκεύει το όριο ταχύτητας) (0).

3. Επαναφορά της απομνημονευμένης ταχύτητας ρύθμισης (RES).

4. Ενεργοποίηση περιοριστή ταχύτητας και μείωση ταχύτητας (SET/-).

5. Ενεργοποίηση περιοριστή ταχύτητας και αύξηση ταχύτητας (SET/+).

6. Ανάλογα με το αυτοκίνητο, διακόπτης ενεργοποίησης ανίχνευσης οδικών πινακίδων [O].



Όταν επιλεγεί η λειτουργία "OFF" πριν σβήσετε τον κινητήρα, η λειτουργία "Περιοριστής ταχύτητας" θα είναι ενεργοποιηθεί από προεπιλογή την επόμενη φορά που το αυτοκίνητο θα τεθεί σε λειτουργία.



Μπορείτε να συνδέσετε τον περιοριστή ταχύτητας με τη λειτουργία "Ανίχνευση πινακίδων οδικής σήμανσης" → 266.

Εκκίνηση

Όταν έχει οριστεί μια ταχύτητα περιορισμού, αλλά δεν έχει επιτευχθεί ακόμη, η οδήγηση είναι παρόμοια με εκείνη ενός αυτοκινήτου χωρίς περιοριστή ταχύτητας.

Μόλις το αυτοκίνητο φτάσει την καταχωρημένη ταχύτητα, οποιαδήποτε ενέργεια στο πεντάλ γκαζιού δεν επιτρέπει την υπέρβαση του προγραμματισμένου ορίου ταχύτητας, εκτός εάν είναι απαραίτητο (βλ. παράγραφο "Υπέρβαση του ορίου ταχύτητας").



Ενεργοποίηση

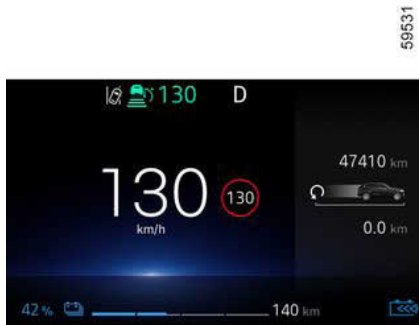

64879



Πατήστε τον διακόπτη **1** μέχρι να εμφανιστεί το ενδεικτικό  στο καντράν. Η προειδοποιητική λυχνία

 ή  εμφανίζεται στο ταμπλό οργάνων με γκρι χρώμα. Το μήνυμα "Περιοριστής ταχύτητας σε ετοιμότητα: SET για ενεργοποίηση" εμφανίζεται στο καντράν, συνοδευόμενο από παύλες, για να δείξει ότι η λειτουργία περιοριστή ταχύτητας είναι ενεργοποιημένη και εν αναμονή αποθήκευσης ενός ορίου ταχύτητας.

Για να αποθηκεύσετε την τρέχουσα ταχύτητα, πατήστε τον διακόπτη **4** (SET/-) ή **5** (SET/+): η οριακή ταχύτητα αντικαθιστά τις παύλες και, ανάλογα με το όχημα, η προειδοποιητική λυχνία



ή εμφανίζεται με λευκό χρώμα. Η ελάχιστη αποθηκευμένη ταχύτητα θα είναι 30 χλμ/ώρα. Η λειτουργία μπορεί να ενεργοποιηθεί από τα 0 χλμ./ώρα.

Σημείωση: η λειτουργία "Περιοριστής ταχύτητας" μπορεί να ενεργοποιηθεί έως τη μέγιστη ταχύτητα του αυτοκινήτου.



Θα πρέπει να έχετε τα πόδια σας κοντά στα πεντάλ, ώστε να είστε έτοιμοι να αντιδράσετε σε περίπτωση έκτακτης ανάγκης.

Μεταβολή του ορίου ταχύτητας

Μπορείτε να μεταβάλετε το όριο ταχύτητας επενεργώντας (με διαδοχικά πατήματα ή με ένα συνεχές πάτημα):

- του διακόπτη **5** (SET/+) για να αυξήσετε την ταχύτητα,
- του διακόπτη **4** (SET/-) για να μειώσετε την ταχύτητα.

Σημείωση: πατώντας και κρατώντας πατημένο πάνω ή κάτω το χειριστήριο **4** σας δίνει τη δυνατότητα να αλλάξετε την ταχύτητα σε διαδοχικά βήματα.

Υπέρβαση του ορίου ταχύτητας

Μπορείτε να υπερβείτε το όριο ταχύτητας ανά πάσα στιγμή. Για να επιτευχθεί αυτό: πατήστε το **πεντάλ γκαζιού σταθερά και μέχρι τέρμα** (πέρα από το όριο αλλαγής ταχύτητας). Κατά το διάστημα υπέρβασης, το όριο ταχύτητας αναβοσβήνει με κόκκινο χρώμα στο καντράν. Στη συνέχεια, αφήστε το πεντάλ γκαζιού: η λειτουργία του περιοριστή ταχύτητας επανέρχεται μόλις αναπτύξετε μια ταχύτητα μικρότερη της απομνημονευμένης.

Το σύστημα δεν μπορεί να διατηρήσει το όριο ταχύτητας

Σε περίπτωση οδήγησης σε δρόμο με απότομη κλίση, το σύστημα ενδέχεται να μην είναι ικανό να διατηρήσει την ταχύτητα περιορισμού: στην περίπτωση αυτή το όριο ταχύτητας αναβοσβήνει στο καντράν με κόκκινο χρώμα και συνοδεύεται από ηχητικό σήμα που ηχεί σε τακτά διαστήματα για να σας ενημερώσει σχετικά.



Εάν η λειτουργία του περιοριστή ταχύτητας δεν είναι διαθέσιμη (μετά από πολλές προσπάθειες ενεργοποίησης), απευθυνθείτε σε ένα επίσημο συνεργείο της μάρκας.



Προσωρινά μη διαθέσιμο

Το σύστημα ελέγχει την επιτάχυνση και την επιβράδυνση του αυτοκινήτου σας, χρησιμοποιώντας το σύστημα κινητήρα και πέδησης. Το σύστημα ενεργοποιεί τα φρένα για να διατηρήσει την καθορισμένη ταχύτητα, το σύστημα εφαρμόζει περιορισμένο φρενάρισμα. Σε περίπτωση απότομης κατάβασης, για παράδειγμα σε ορεινή περιοχή, πρέπει να επιλέξετε μια χαμηλότερη ταχύτητα για να επωφεληθείτε από το φρενάρισμα του κινητήρα.

Για να μειωθεί το φορτίο που επιβάλλεται στο σύστημα πέδησης και να αποφευχθεί η υπερθέρμανση των φρένων, η λειτουργία περιορισμού ταχύτητας μπορεί να διακοπεί προσωρινά και να εμφανιστεί το μήνυμα "Ελέγξτε περιοριστή ταχύτητας". Το μήνυμα εξαφανίζεται όταν η λειτουργία γίνει ξανά διαθέσιμη.

Εάν το μήνυμα παραμένει, απευθυνθείτε σε εξουσιοδοτημένο αντιπρόσωπο.

Αναστολή της Λειτουργίας

Η λειτουργία περιοριστή ταχύτητας τίθεται σε λειτουργία αναμονής με πάτημα του διακόπτη **2** (0). Η ταχύτητα περιορισμού απομνημονεύεται και εμφανίζεται στο καντράν με γκρι χρώμα.

Επαναφορά του ορίου ταχύτητας

Εάν μια ταχύτητα έχει αποθηκευτεί, μπορείτε να την ανακαλέσετε πιέζοντας τον διακόπτη **3**.





Όταν ο περιοριστής ταχύτητας βρίσκεται σε κατάσταση αναμονής, το πάτημα του διακόπτη **4** ή **5** ενεργοποιεί ξανά τη λειτουργία χωρίς να λαμβάνεται υπόψη η αποθηκευμένη ταχύτητα: λαμβάνεται υπόψη η ταχύτητα με την οποία κινείται το αυτοκίνητο.

Διακοπή της λειτουργίας

Η λειτουργία του περιοριστή ταχύτητας διακόπτεται όταν πατήσετε τον διακόπτη **1** για να καταργήσετε την επιλογή του περιοριστή ταχύτητας. Σε αυτήν την περίπτωση, η ταχύτητα δεν απομνημονεύεται πλέον.

ΠΕΡΙΟΡΙΣΤΗΣ

Το ενδεικτικό  εξαφανίζεται από το καντράν για να επιβεβαιώσει ότι η λειτουργία δεν είναι πλέον ενεργή.

 Για έξοδο από την υποβοήθηση οδήγησης, πατήστε τον διακόπτη **1** όσες φορές χρειάζεται μέχρι να φτάσετε στο OFF. Το μήνυμα "Υποβ. οδήγησης απενεργοποιημένη" εμφανίζεται στο καντράν.

Σε αυτήν την περίπτωση, την επόμενη φορά που ο κινητήρας θα τεθεί σε λειτουργία, θα ενεργοποιηθεί η λειτουργία "Περιοριστής ταχύτητας" και εν αναμονή αποθήκευσης ενός ορίου ταχύτητας.

ΡΥΘΜΙΣΤΗΣ ΤΑΧΥΤΗΤΑΣ

Ο ρυθμιστής ταχύτητας ελέγχει τον κινητήρα και το σύστημα πέδησης για να σας βοηθήσει να διατηρήσετε την ταχύτητα οδήγησης που έχετε επιλέξει, γνωστή ως ταχύτητα ρύθμισης. Αυτή η ταχύτητα πορείας μπορεί να ρυθμιστεί σε οποιαδήποτε ταχύτητα πάνω από 30 χλμ./ώρα.

Χειριστήρια

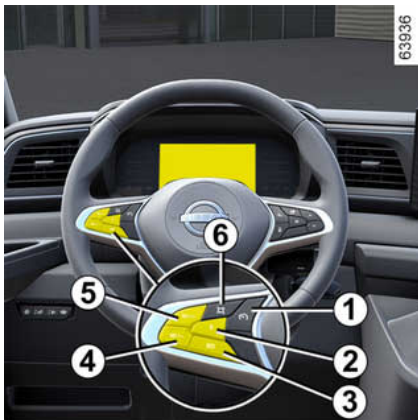

1. Αλλαγή λειτουργίας: OFF/περιοριστής ταχύτητας/ρυθμιστής ταχύτητας.
2. Θέτει τη λειτουργία σε κατάσταση αναμονής (και αποθηκεύει το όριο ταχύτητας) (0).
3. Επαναφορά της απομνημονευμένης ταχύτητας ρύθμισης (RES).

4. Ενεργοποίηση περιοριστή ταχύτητας και μείωση ταχύτητας (SET/-).
5. Ενεργοποίηση περιοριστή ταχύτητας και αύξηση ταχύτητας (SET/+).
6. Ανάλογα με το αυτοκίνητο, διακόπτης ενεργοποίησης ανίχνευσης οδικών πινακίδων [O].

i Μπορείτε να συνδέσετε τον ρυθμιστή ταχύτητας με τη λειτουργία "Ανίχνευση πινακίδων οδικής σήμανσης" → 266.

i Όταν επιλεγεί η λειτουργία "OFF" πριν σβήσετε τον κινητήρα, η λειτουργία "Περιοριστής ταχύτητας" θα είναι ενεργοποιηθεί από προεπιλογή την επόμενη φορά που το αυτοκίνητο θα τεθεί σε λειτουργία.



Αυτή η λειτουργία είναι συμπληρωματικό βοήθημα στην οδήγηση. Η λειτουργία δεν αντικαθιστά τον οδηγό. Συνεπώς, δεν μπορεί σε καμία περίπτωση να αντικαταστήσει την τήρηση των ορίων ταχύτητας, την προσοχή (ο οδηγός πρέπει να είναι πάντοτε έτοιμος να φρενάρει υπό οποιεσδήποτε συνθήκες) ή την υπευθυνότητα του οδηγού.

Ο ρυθμιστής ταχύτητας δεν πρέπει να χρησιμοποιείται σε δρόμο με μεγάλη κίνηση, με πολλές στροφές ή ολισθηρό (πάγος, υδρολίσθηση, χαλίκια) και όταν ο καιρός είναι κακός (ομίχλη, βροχή, πλευρικοί άνεμοι...).

Κίνδυνος ατυχήματος

ΡΥΘΜΙΣΤΗΣ ΤΑΧΥΤΗΤΑΣ

Ενεργοποίηση



Πατήστε τον διακόπτη **1** μέχρι να εμφανιστεί η προειδοποιητική λυχνία

 με πράσινο χρώμα στο ταμπλό

οργάνων. Το ενδεικτικό  εμφανίζεται στο καντράν. Το μήνυμα "Ρυθμιστής ταχύτητας ON" εμφανίζεται στο καντράν συνοδευόμενο από παύλες για να υποδείξει ότι η λειτουργία ρύθμισης ταχύτητας είναι ενεργή και περιμένει να αποθηκεύσει μια ταχύτητα ταξιδιού.

Ρύθμιση της ταχύτητας

Ενώ το αυτοκίνητο κινείται με σταθερή ταχύτητα (πάνω από περίπου 30 χλμ./ώρα, πατήστε τον διακόπτη **4** (SET/-) ή τον διακόπτη **5** (SET/+): η λειτουργία ενεργοποιείται και λαμβάνεται υπόψη η τρέχουσα ταχύτητα.

Η ταχύτητα πορείας αντικαθιστά τις παύλες. Η λειτουργία του ρυθμιστή ταχύτητας επιβεβαιώνεται, όταν η αποθηκευμένη ταχύτητα και το ενδεικτικό

προειδοποίησης  εμφανίζονται με πράσινο χρώμα.

Εάν προσπαθήσετε να ενεργοποιήσετε τη λειτουργία με ταχύτητα κάτω από 30 χλμ./ώρα, θα εμφανιστεί το μήνυμα "Μη έγκυρη ταχύτητα" και η λειτουργία θα παραμείνει ανενεργή.

Σημείωση: η ταχύτητα του ρυθμιστή ταχύτητας μπορεί να αλλάξει ανά πάσα στιγμή, εφόσον η ταχύτητα του αυτοκι-

νήτου είναι μεταξύ 30 χλμ./ώρα και της μέγιστης ταχύτητας του οχήματος.

Εκκίνηση

Μόλις απομνημονευθεί η ταχύτητα ρύθμισης και ενεργοποιηθεί η ρύθμιση, μπορείτε να σηκώσετε το πόδι σας από το πεντάλ γκαζιού.



Προσοχή, πρέπει να κρατάτε τα πόδια σας κοντά στα πεντάλ, ώστε να είστε έτοιμοι να αντιδράσετε σε περίπτωση έκτακτης ανάγκης.

Μεταβολή της ταχύτητας ρύθμισης

Μπορείτε να μεταβάλετε την ταχύτητα ρύθμισης επενεργώντας με διαδοχικά πατήματα:

- του διακόπτη **4** (SET/-) για να μειώσετε την ταχύτητα,
- του διακόπτη **5** (SET/+) για να αυξήσετε την ταχύτητα,

Σημείωση: Πιέστε παρατεταμένα έναν από τους διακόπτες για να τροποποιήσετε την ταχύτητα με διαδοχικά βήματα.

3

ΡΥΘΜΙΣΤΗΣ ΤΑΧΥΤΗΤΑΣ

Υπέρβαση της ταχύτητας ρύθμισης

Ανά πάσα στιγμή, μπορείτε να υπερβείτε την ταχύτητα ρύθμισης απλά πατώντας το πεντάλ του γκαζιού. Κατά το διάστημα υπέρβασης της ταχύτητας, η ταχύτητα ρύθμισης αναβοσβήνει στο καντράν.

Στη συνέχεια, αφήστε το πεντάλ γκαζιού: μετά από μερικά δευτερόλεπτα, το αυτοκίνητό σας θα επανέρθει αυτόματα στην ρυθμισμένη ταχύτητα πορείας.

Το σύστημα δεν μπορεί να διατηρήσει την ταχύτητα ρύθμισης

Σε περίπτωση απότομης κατηφόρας, το σύστημα δεν μπορεί να διατηρήσει το όριο ταχύτητας: η ένδειξη του απομνημονευμένου ορίου ταχύτητας αναβοσβήνει στο καντράν για να σας υποδείξει την κατάσταση.



Εάν δεν είναι πλέον διαθέσιμος ο ρυθμιστής ταχύτητας (έπειτα από πολλές προσπάθειες ενεργοποίησης), επικοινωνήστε με εξουσιοδοτημένο αντιπρόσωπο.



Προσωρινά μη διαθέσιμο

Το σύστημα ελέγχει την επιτάχυνση και την επιβράδυνση του αυτοκινήτου σας, χρησιμοποιώντας το σύστημα κινητήρα και πέδησης. Το σύστημα ενεργοποιεί τα φρένα για να διατηρήσει την καθορισμένη ταχύτητα, το σύστημα εφαρμόζει περιορισμένο φρενάρισμα. Σε περίπτωση απότομης κατάβασης, για παράδειγμα σε ορεινή περιοχή, πρέπει να επιλέξετε μια χαμηλότερη ταχύτητα για να επωφεληθείτε από το φρενάρισμα του κινητήρα.

Για να μειωθεί το φορτίο που επιβάλλεται στο σύστημα πέδησης και να αποφευχθεί η υπερθέρμανση των φρένων, η λειτουργία ρύθμισης ταχύτητας μπορεί να διακοπεί προσωρινά και να εμφανιστεί το μήνυμα "Ελέγξτε Cruise Control". Το μήνυμα εξαφανίζεται όταν η λειτουργία γίνει ξανά διαθέσιμη.

Εάν το μήνυμα παραμένει, απευθυνθείτε σε εξουσιοδοτημένο αντιπρόσωπο.

Αναστολή της Λειτουργίας

Η λειτουργία τίθεται σε αναμονή, εάν:

- τον διακόπτη **2** (0),
- Το πεντάλ του φρένου,
- το πεντάλ συμπλέκτη για παρατεταμένη περίοδο ή σε περίπτωση παρατεταμένης παραμονής του αυτοκινήτου στη νεκρά για αυτοκίνητα εξοπλισμένα με μηχανικό κιβώτιο ταχυτήτων,
- αλλαγή στη νεκρά, σε αυτοκίνητα εξοπλισμένα με αυτόματο κιβώτιο ταχυτήτων.

Η ταχύτητα ρύθμισης απομνημονεύεται και εμφανίζεται στο καντράν με γκρι χρώμα.

Επαναφορά της ταχύτητας ρύθμισης

Εάν μια ταχύτητα είναι απομνημονευμένη, μπορείτε να την επαναφέρετε, αφού βεβαιωθείτε ότι οι συνθήκες της κυκλοφορίας το επιτρέπουν (κίνηση, κατάσταση του οδοστρώματος, κλιματολογικές συνθήκες...). Πιέστε το διακόπτη **3** (RES) εάν η ταχύτητα του αυτοκινήτου είναι υψηλότερη από 30 χλμ./ώρα.

Όταν δείτε μια επενθύμιση της αποθηκευμένης ταχύτητας, η ενεργοποίηση του ρυθμιστή ταχύτητας επιβεβαιώνεται με την ένδειξη της ταχύτητας ρύθμισης με πράσινο χρώμα και, ανάλογα

ΡΥΘΜΙΣΤΗΣ ΤΑΧΥΤΗΤΑΣ

με το αυτοκίνητο, το άναμμα του ενδεικτικού .

Σημείωση: εάν η ταχύτητα που αποθηκεύτηκε προηγουμένως είναι πολύ μεγαλύτερη από την τρέχουσα ταχύτητα, το αυτοκίνητο θα επιταχύνει γρήγορα μέχρι αυτό το όριο.

Όταν η λειτουργία ρυθμιστή ταχύτητας έχει τεθεί σε αναμονή, πατώντας τον διακόπτη **4** (SET/-) ή **5** (SET/+) ενεργοποιείται ξανά η λειτουργία ρυθμιστή ταχύτητας χωρίς να λαμβάνεται υπόψη η αποθηκευμένη ταχύτητα: λαμβάνεται υπόψη η ταχύτητα κίνησης του αυτοκινήτου τη συγκεκριμένη στιγμή.

Διακοπή της λειτουργίας

Η λειτουργία του ρυθμιστή ταχύτητας διακόπτεται όταν πατήσετε τον διακόπτη **1** για να αποεπιλέξετε τον περιοριστή. Σε αυτήν την περίπτωση, η ταχύτητα δεν απομνημονεύεται πλέον.

Το ενδεικτικό  εξαφανίζεται από το καντράν για να επιβεβαιώσει ότι η λειτουργία δεν είναι πλέον ενεργή.



Για έξοδο από την υποβοήθηση οδήγησης, πατήστε τον διακόπτη **1** όσες φορές χρειάζεται μέχρι να φτάσετε στο OFF. Το μήνυμα "Υποβ. οδήγησης απενεργοποιημένη" εμφανίζεται στο καντράν.

Σε αυτήν την περίπτωση, την επόμενη φορά που ο κινητήρας θα τεθεί σε λειτουργία, θα ενεργοποιηθεί η λειτουργία "Περιοριστής ταχύτητας" και εν αναμονή αποθήκευσης ενός ορίου ταχύτητας.



Η θέση σε αναμονή ή η διακοπή του περιοριστή ταχύτητας δεν προκαλεί γρήγορη μείωση της ταχύτητας: θα χρειαστεί να φρενάρετε πατώντας το πεντάλ του φρένου.

ΣΥΣΤΗΜΑΤΑ ΒΟΗΘΕΙΑΣ ΣΤΟ ΠΑΡΚΑΡΙΣΜΑ

ΒΟΗΘΕΙΑ ΣΤΟ ΠΑΡΚΑΡΙΣΜΑ

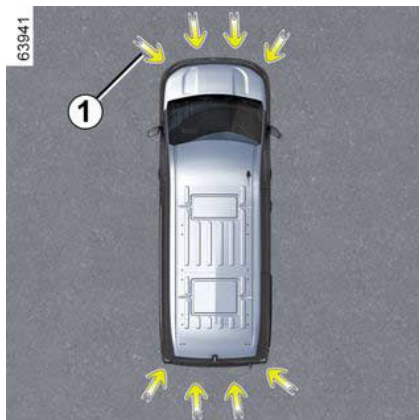

Αισθητήρες υπερήχων, που υποδεικνύονται από τα βέλη **1**, τοποθετούνται στους προφυλακτήρες για την ανίχνευση εμποδίων κοντά στο όχημα.

Η λειτουργία ειδοποιεί τον οδηγό μέσω ηχητικών σημάτων και μιας οθόνης που αντιπροσωπεύει την περιοχή όπου εντοπίστηκε το εμπόδιο.

Ανάλογα με τον εξοπλισμό, το σύστημα ανιχνεύει εμπόδια εμπρός, πίσω και στα πλαϊνά του αυτοκινήτου.

Το σύστημα βοήθειας στο παρκάρισμα ενεργοποιείται μόνο όταν το αυτοκίνητο κινείται με ταχύτητα χαμηλότερη από 10 χλμ./ώρα περίπου.

Η λειτουργία δεν λαμβάνει υπόψη συστήματα ρυμούλκησης ή μεταφοράς τα οποία δεν αναγνωρίζονται από το σύστημα.



Αυτή η λειτουργία είναι συμπληρωματικό βοήθημα στην οδήγηση.

Σε καμία περίπτωση δεν μπορεί να αντικαταστήσει την προσοχή ή την υπευθυνότητα του οδηγού στη διάρκεια ελιγμών με την όπισθεν.

Ο οδηγός θα πρέπει να είναι πάντα προετοιμασμένος για αναπάντεχα συμβάντα κατά την οδήγηση: θα πρέπει να διασφαλίζεται πάντα ότι δεν υπάρχουν μικρά, στενά κινούμενα εμπόδια (όπως παιδί, ζώο, καρτοσάκι, ποδήλατο, πέτρα, κολωνάκι, κ.λπ.) στα τυφλά σημεία, κατά την εκτέλεση ελιγμών.



Σε περίπτωση χτυπήματος στο κάτω μέρος του αυτοκινήτου, ενώ αυτό πραγματοποιεί ελιγμούς (παράδειγμα: επαφή με κολωνάκι, πολύ ψηλό πεζοδρόμιο ή άλλο στοιχείο του δρόμου), ενδέχεται να προκληθεί ζημιά στο αυτοκίνητο (παράδειγμα: παραμόρφωση άξονα).

Για να αποφύγετε οποιονδήποτε κίνδυνο ατυχήματος, ζητήστε έλεγχο του αυτοκινήτου από ένα Επίσημο Συνεργείο της μάρκας.

Θέση των αισθητήρων υπερήχων **1**

Βεβαιωθείτε ότι η περιοχή γύρω από τους αισθητήρες υπερήχων που υποδεικνύονται από τα βέλη **1** δεν καλύπτεται (από ακαθαρσίες, λάσπη, χιόνι, κακή τοποθέτηση πινακίδας κυκλοφορίας), δεν παρουσιάζει ίχνη σύγκρουσης ή τροποποίησης (συμπεριλαμβανομένης της βαφής) και δεν παρεμποδίζεται από κάποιο παρελκόμενο τοποθετημένο στο πίσω μέρος ή/και ανάλογα με το αυτοκίνητο στο εμπρός μέρος ή τα πλαϊνά του αυτοκινήτου σας.

ΣΥΣΤΗΜΑΤΑ ΒΟΗΘΕΙΑΣ ΣΤΟ ΠΑΡΚΑΡΙΣΜΑ

Λειτουργία

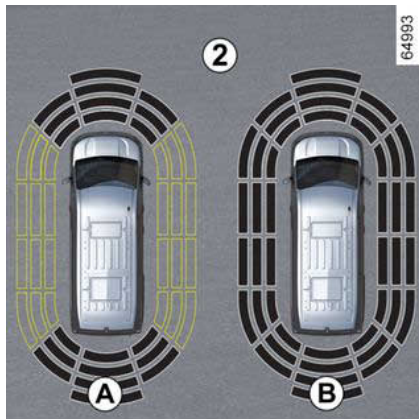

Στην οθόνη **2** εμφανίζεται το περιβάλλον του οχήματος, συνοδευόμενο από ηχητικά σήματα.

Ανάλογα με τον εξοπλισμό, μπορεί να χρειαστεί να διανύσετε λίγα μέτρα πριν ενεργοποιηθεί η πλευρική ανίχνευση. Όταν όλες οι ζώνες βρίσκονται σε γκρι φόντο, ελέγχεται κάθε πλευρά του αυτοκινήτου:

- οθόνη **A**: ανάλυση του περιβάλλοντος χώρου του οχήματος σε εξέλιξη,
- οθόνη **B**: ανάλυση του περιβάλλοντος χώρου του οχήματος ολοκληρωμένη.

Ανίχνευση εμποδίου

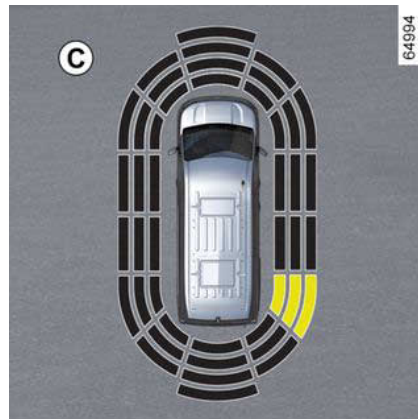

Το σύστημα είναι σε θέση να ανιχνεύσει τα περισσότερα εμπόδια που βρίσκονται κοντά στο πίσω μέρος και, ανάλογα με τον εξοπλισμό, κοντά στο μπροστινό μέρος και τις πλευρές του αυτοκινήτου.

Η συχνότητα του ηχητικού σήματος θα αυξάνεται καθώς το όχημα πλησιάζει σε εμπόδιο, έως ότου γίνει ένα σταθερό ηχητικό σήμα σε απόσταση περίπου 20 cm για ένα εμπόδιο που ανιχνεύεται στα πλάγια και περίπου 30 cm για ένα εμπόδιο που ανιχνεύεται μπροστά ή πίσω.

Εμφανίζεται η περιοχή όπου εντοπίστηκε το εμπόδιο (οθόνη **C**). Ανάλογα με το όχημα, η περιοχή εμφανίζεται με

πράσινο, πορτοκαλί (ή κίτρινο ανάλογα με το όχημα) ή κόκκινο, ανάλογα με την εγγύτητα του εντοπισμένου εμποδίου.

i Σε περίπτωση αλλαγής της πορείας κατά τη διάρκεια ενός ελιγμού, ο κίνδυνος σύγκρουσης με κάποιο εμπόδιο μπορεί να επισημανθεί καθυστερημένα.

Ειδική περίπτωση εμποδίων που εντοπίζονται στο πλάι

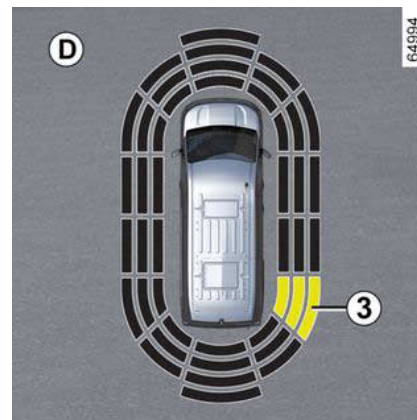

Ανάλογα με τον προσανατολισμό των τροχών, το σύστημα προσδιορίζει την

3

ΣΥΣΤΗΜΑΤΑ ΒΟΗΘΕΙΑΣ ΣΤΟ ΠΑΡΚΑΡΙΣΜΑ

πορεία του αυτοκινήτου και ενημερώνει τον οδηγό σχετικά με το εάν υπάρχει ή όχι κίνδυνος σύγκρουσης με κάποιο εμπόδιο **3** που βρίσκεται στο πλάι του αυτοκινήτου.

3

Όταν ανιχνευτεί κάποιο εμπόδιο στο πλάι:

- εάν υπάρχει κίνδυνος σύγκρουσης, εκπέμπονται ηχητικά σήματα με αυξανόμενη συχνότητα όσο πλησιάζει το εμπόδιο μέχρι να γίνουν συνεχή. Εμφανίζεται η περιοχή στην οποία ανιχνεύθηκε το εμπόδιο **3** (οθόνη **D**),
- εάν δεν υπάρχει κανένας κίνδυνος σύγκρουσης, δεν εκπέμπεται κανένα ηχητικό σήμα όσο πλησιάζει το εμπόδιο. Ανάλογα με το όχημα, η περιοχή όπου εντοπίστηκε το εμπόδιο **3** εμφανίζεται με γραμμοσκόπηση.



Σε περίπτωση αλλαγής της πορείας κατά τη διάρκεια ενός ελιγμού, ο κίνδυνος σύγκρουσης με κάποιο εμπόδιο μπορεί να επισημανθεί καθυστερημένα.

Ενεργοποίηση/απενεργοποίηση

Ενεργοποίηση/απενεργοποίηση από την οθόνη πολυμέσων **4**



Από τον κόσμο "Όχημα" στην οθόνη πολυμέσων **4**, πατήστε το μενού "Βοηθήματα στάθμευσης".

Ενεργοποιήστε ή απενεργοποιήστε τις περιοχές που καλύπτονται από τους ανιχνευτές υπερήχων.

Για περισσότερες πληροφορίες, ανατρέξτε στις οδηγίες χρήσης πολυμέσων.

Σημείωση: ανάλογα με το αυτοκίνητο, η "πίσω" ζώνη ανίχνευσης δεν μπορεί να απενεργοποιηθεί.

Ενεργοποίηση/απενεργοποίηση του συστήματος από τον υπολογιστή ταξιδιού **5**

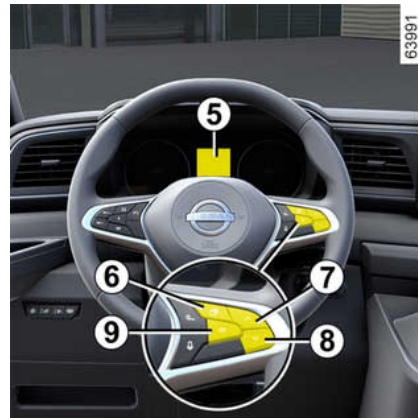

– **Με το αυτοκίνητο σε στάση**, πατήστε τον διακόπτη **6** όσες φορές απαιτείται για να φτάσετε στην καρτέλα



ή, ανάλογα με το αυτοκίνητο,

στην καρτέλα ,

ή

– πατήστε τον διακόπτη **6** και πατήστε επανειλημμένα το χειριστήριο **7** ή **8**

για να φτάσετε στην καρτέλα ,

– ανάλογα με το αυτοκίνητο, πατήστε τον διακόπτη **9** ΟΚ,

ΣΥΣΤΗΜΑΤΑ ΒΟΗΘΕΙΑΣ ΣΤΟ ΠΑΡΚΑΡΙΣΜΑ

– πατήστε επανειλημμένα το χειριστήριο **7** ή **8** για να φτάσετε στο μενού



, κατόπιν πατήστε τον διακόπτη **9** OK,

– πατήστε επανειλημμένα το χειριστήριο **7** ή **8** για να φτάσετε στο μενού "ΥΠΟΒ. ΟΔΗΓΗΣΗΣ", κατόπιν πατήστε τον διακόπτη **9** OK,

– πατήστε επανειλημμένα το χειριστήριο **7** ή **8** για να φτάσετε στο μενού "Στάθμευση", κατόπιν πατήστε τον διακόπτη **9** OK,

– πατήστε τον διακόπτη **9** OK ξανά για να ενεργοποιήσετε ή να απενεργοποιήσετε τη λειτουργία:

– λειτουργία ενεργοποιημένη

– λειτουργία απενεργοποιημένη

Σημείωση: ανάλογα με το αυτοκίνητο, η πίσω ζώνη ανίχνευσης δεν μπορεί να απενεργοποιηθεί.

Αυτόματη απενεργοποίηση της βοήθειας στο παρκάρισμα

Το σύστημα απενεργοποιείται:

- όταν η ταχύτητα του αυτοκινήτου υπερβεί τα 10 χλμ./ώρα περίπου,
- ανάλογα με το αυτοκίνητο, όταν το αυτοκίνητο είναι σταματημένο για περισσότερο από περίπου πέντε δευτερόλεπτα περίπου και ανιχνευτεί κάποιο

εμπόδιο (όπως για παράδειγμα ένα μπιτολιάρισμα, κ.λπ.),

- όταν βρίσκεστε σε θέση **N** ή **P**,
- όταν εντοπίζεται σφάλμα λειτουργίας.

Σημείωση: ανάλογα με το όχημα, εάν το όχημα διαθέτει σύστημα ρυμούλκησης που αναγνωρίζεται από το σύστημα, απενεργοποιείται μόνο η οπίσθια λειτουργία βοήθειας στο παρκάρισμα.

Ρύθμιση



Για λόγους ασφαλείας, κάνετε αυτούς τους χειρισμούς με το όχημα σταματημένο.



Σε κάθε εκκίνηση, το αυτοκίνητο επανέρχεται στη λειτουργία που ήταν ενεργή την τελευταία φορά που διακόπηκε η λειτουργία του κινητήρα.

Ρυθμίσεις από την οθόνη πολυμέσων **4**



Όχημα ακινητοποιημένο, από τον κόσμο "Όχημα" στην οθόνη πολυμέσων **4**, πατήστε το μενού "Βοηθήματα στάθμευσης".

Για περαιτέρω πληροφορίες, ανατρέξτε στις οδηγίες χρήσης πολυμέσων.

Ρυθμίσεις από τον υπολογιστή ταξιδιού **5**

(ανάλογα με το μοντέλο του αυτοκινήτου)

ΣΥΣΤΗΜΑΤΑ ΒΟΗΘΕΙΑΣ ΣΤΟ ΠΑΡΚΑΡΙΣΜΑ

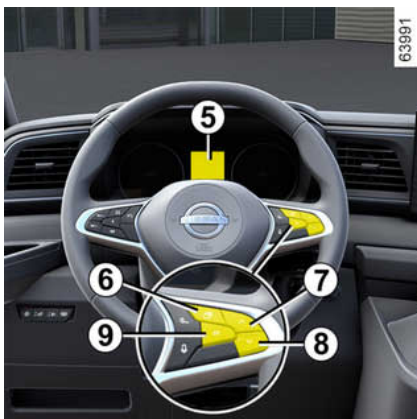

– **Με το αυτοκίνητο σε στάση**, πατήστε τον διακόπτη **6** όσες φορές απαιτείται για να φτάσετε στην καρτέλα



ή, ανάλογα με το αυτοκίνητο,

στην καρτέλα 

ή

– ανάλογα με το αυτοκίνητο, πατήστε τον διακόπτη **6** και πατήστε επανειλημμένα το χειριστήριο **7** ή **8** για να

φτάσετε στο μενού . Πιέστε τον διακόπτη **9** OK,

– πατήστε επανειλημμένα το χειριστήριο **7** ή **8** για να φτάσετε στο μενού "



" ή, ανάλογα με το αυτοκίνητο, το

μενού "". Πιέστε τον διακόπτη **9** OK,

– επανειλημμένα πατήστε το χειριστήριο **7** ή **8** για να φτάσετε στο μενού "ΥΠΟΒ. ΟΔΗΓΗΣΗΣ", Πιέστε τον διακόπτη **9** OK.

– πατήστε επανειλημμένα το χειριστήριο **7** ή **8** μέχρι να φτάσετε στο μενού "Στάθμευση". Πιέστε τον διακόπτη **9** OK.

Απενεργοποίηση του ήχου του συστήματος

(ανάλογα με το μοντέλο του αυτοκινήτου)

Ενεργοποιήστε ή απενεργοποιήστε τους ήχους της βοήθειας στο παρκάρισμα.

Σημείωση: εάν κάνετε σίγαση του ήχου, όταν πλησιάζετε ένα εμπόδιο θα ειδοποιηθείτε μόνο από την οθόνη.

Ένταση του ήχου της βοήθειας στο παρκάρισμα

Ρυθμίστε την ένταση ήχου της βοήθειας στάθμευσης χρησιμοποιώντας τη μπάρα έντασης.



Σε κάθε εκκίνηση, το αυτοκίνητο επανέρχεται στη λειτουργία που ήταν ενεργή την τελευταία φορά που διακόπηκε η λειτουργία του κινητήρα.

Εξαιρετικές περιπτώσεις

Μπορείτε να απενεργοποιήσετε χειροκίνητα τις ηχητικές ειδοποιήσεις ή, ανάλογα με το αυτοκίνητο, τη συγκεκριμένη ζώνη ανίχνευσης:

– οποιοσδήποτε εξοπλισμός ρυμούλκησης, μεταφοράς ή ρυμουλκούμενου που δεν αναγνωρίζεται από το σύστημα βρίσκεται μπροστά από τους αισθητήρες υπερήχων,
– οι αισθητήρες υπερήχων είναι κατεστραμμένοι.

Σημείωση: ακόμη και αν ο ήχος είναι σε σίγαση, οι ενδείξεις θα συνεχίσουν να σας προειδοποιούν.

Προβλήματα στη λειτουργία

Όταν το σύστημα ανιχνεύσει δυσλειτουργία: είτε ένα ηχητικό σήμα σας προειδοποιεί για περίπου τρία δευτερόλεπτα όταν είναι ενεργοποιημένη η οπισθοπορεία, συνοδευόμενο από το μήνυμα "Ελέγξτε αισθητ. παρκάρισμα" στο καντράν, είτε το σύστημα δεν παράγει ήχο ή οθόνη όταν είναι ενεργό.

ΣΥΣΤΗΜΑΤΑ ΒΟΗΘΕΙΑΣ ΣΤΟ ΠΑΡΚΑΡΙΣΜΑ

γοποιημένη η οπισθοπορεία. Βεβαιωθείτε ότι οι υπερηχητικοί αισθητήρες σας είναι καθαροί. Εάν η βλάβη επιμένει, συμβουλευτείτε έναν εγκεκριμένο αντιπρόσωπο.



Όταν το αυτοκίνητο κινείται με ταχύτητα κάτω από 10 χλμ./ώρα περίπου, ορισμένοι θόρυβοι (μοτοσυκλέτες, φορτηγά, κομπρεσέρ κ.λπ.) ενδέχεται να προκαλέσουν ενεργοποίηση των ηχητικών προειδοποιήσεων του συστήματος βοήθειας στο παρκάρισμα.

Συστάσεις



Συντήρηση/επισκευές του συστήματος

- Σε περίπτωση σύγκρουσης, ενδέχεται να μεταβληθεί η ευθυγράμμιση των αισθητήρων υπερήχων και, κατά συνέπεια, να επηρεαστεί η λειτουργία τους. Απενεργοποιήστε τη λειτουργία και συμβουλευθείτε μία επίσημη αντιπροσωπεία.
- Οποιαδήποτε εργασία στην περιοχή όπου βρίσκονται οι αισθητήρες υπερήχων (επισκευές, αντικαταστάσεις κ.λπ.) πρέπει να εκτελείται από ειδικευμένο επαγγελματία.

Μόνο οι επίσημες αντιπροσωπείες είναι εξουσιοδοτημένες να επεμβαίνουν στο σύστημα.

Περιπτώσεις παρεμβολής του συστήματος

Ορισμένες συνθήκες ενδέχεται να διαταράξουν ή να καταστρέψουν τη λειτουργία του συστήματος, όπως:

- δυσμενείς καιρικές συνθήκες (βροχή, χιόνι, χαλάζι, πάγος, κ.λπ.),
- ορισμένους τύπους θορύβου (μοτοσικλέτα, φορτηγό, κομπρεσέρ κ.λπ.),
- τοποθέτηση μη συμβατής μπίλιας ή γάντζου κοτσαδόρου.

Κίνδυνος εσφαλμένων συναγερμών ή απουσίας προειδοποιήσεων

Εάν το σύστημα δεν συμπεριφέρεται κανονικά, επικοινωνήστε με μία επίσημη αντιπροσωπεία.

Περιορισμοί λειτουργίας του συστήματος

- Οι ζώνες εντοπισμού υπερήχων θα πρέπει να διατηρούνται καθαρές και χωρίς καμία τροποποίηση, ώστε να διασφαλιστεί η σωστή λειτουργία του συστήματος.
- Μικρά αντικείμενα που κινούνται κοντά στο αυτοκίνητο (μοτοσικλέτες, ποδήλατα, πεζοί κ.λπ.) ενδέχεται να μην αναγνωρίζονται από το σύστημα.
- Το σύστημα ενδέχεται να μην ανιχνεύει εμπόδια που είναι πολύ κοντά στο όχημα.
- Το σύστημα ενδέχεται να μην παρέχει προειδοποίηση όταν τα άλλα οχήματα ή εμπόδια κινούνται με σημαντικά διαφορετική ταχύτητα.
- Κατά τη διάρκεια μιας αλλαγής στην πορεία κατά τη διάρκεια ενός ελιγμού, το σύστημα μπορεί να αναφέρει εμπόδια με καθυστέρηση.

ΣΥΣΤΗΜΑΤΑ ΒΟΗΘΕΙΑΣ ΣΤΟ ΠΑΡΚΑΡΙΣΜΑ

ΚΑΜΕΡΑ ΟΠΙΣΘΕΝ

Λειτουργία



Όταν επιλεγεί η όπισθεν, η κάμερα **1**, η οποία βρίσκεται στο πίσω μέρος του αυτοκινήτου, μεταδίδει μια προβολή της περιοχής πίσω από το αυτοκίνητο στην οθόνη πολυμέσων **2**, συνοδευόμενη, ανάλογα με το αυτοκίνητο, από μία έως τρεις γραμμές-οδηγούς **3**, **4** ή **5** (σταθερές γραμμές-οδηγοί, κινούμενες γραμμές-οδηγοί και γραμμές-οδηγοί ρυμουλκούμενου).

Αυτό το σύστημα χρησιμοποιεί διάφορες γραμμές-οδηγούς για τη λειτουργία του (κινητή για την πορεία και σταθερή για την απόσταση). Όταν φτάσετε στην

κόκκινη περιοχή, χρησιμοποιήστε την εικόνα του προφυλακτήρα για να σταματήσετε στο ακριβές σημείο.



Σταθερές οδηγίες **3**

Ο σταθερός μετρητής περιλαμβάνει τους έγχρωμους δείκτες αναφοράς **A**, **B** και **C** που υποδεικνύουν την απόσταση πίσω από το όχημα:

- **A** (κόκκινο) σε περίπου 30 εκατοστά από το αυτοκίνητο,
- **B** (κίτρινο) σε περίπου 70 εκατοστά από το αυτοκίνητο,
- **C** (πράσινο) σε περίπου 150 εκατοστά από το όχημα.

Αυτός ο οδηγός παραμένει σταθερός και δείχνει την πορεία του αυτοκινήτου εάν οι τροχοί είναι στην ίδια ευθεία με το αυτοκίνητο.

Κινούμενες γραμμές-οδηγοί **4**

Εμφανίζεται με μπλε χρώμα στην οθόνη πολυμέσων **2**. Δείχνει την πορεία του αυτοκινήτου σε συνάρτηση με τη θέση του τιμονιού

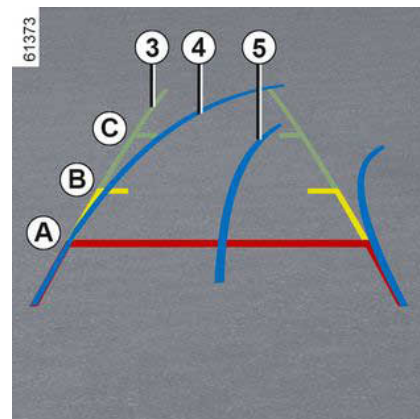

Γραμμές-οδηγοί ρυμουλκούμενου **5**

Εμφανίζεται με μπλε χρώμα στην οθόνη πολυμέσων **2**. Αυτό δείχνει την πορεία του κοσασδόρου του ρυμουλκούμενου σε συνάρτηση με τη θέση του τιμονιού. Επιτρέπει στον οδηγό να τοποθετήσει τον κοσασδόρο όσο το δυνατόν πιο κοντά στην υποδοχή του ρυμουλκούμενου.

"Προβολή ρυμουλκούμενου"

Με ταχύτητα εμπρός, εάν είναι συνδεδεμένο ρυμουλκούμενο, πατήστε το μενού "Κάμερα" στον Κόσμο "Αυτοκι-

3

ΣΥΣΤΗΜΑΤΑ ΒΟΗΘΕΙΑΣ ΣΤΟ ΠΑΡΚΑΡΙΣΜΑ

νητο" στην οθόνη πολυμέσων **2** για να ενεργοποιήσετε την κάμερα **1** και να μεταδώσει μια εικόνα της γύρω περιοχής για περίπου 30 δευτερόλεπτα.

Ρυθμίσεις



Όταν έχει επιλεγεί η όπισθεν, από την οθόνη πολυμέσων πατήστε το κουμπί "Ρυθμίσεις" για να προσθέσετε ή να αφαιρέσετε τις γραμμές καθοδήγησης και να προσαρμόσετε τις ρυθμίσεις της εικόνας της κάμερας (φωτεινότητα, αντίθεση κ.λπ.).

Για περαιτέρω πληροφορίες, ανατρέξτε στις οδηγίες χρήσης πολυμέσων.

i Διασφαλίστε ότι η κάμερα δεν καλύπτεται (από ρύπους, λάσπη, χιόνι, συμπυκνώματα, κ.λπ.).

Λειτουργία "αυτόματου ζουμ"

Εάν εντοπιστεί εμπόδιο πίσω από το αυτοκίνητο, η λειτουργία "Αυτόματο ζουμ" αλλάζει την τρέχουσα οθόνη σε οπίσθια όψη από πάνω.

Για να ενεργοποιήσετε ή να απενεργοποιήσετε τη λειτουργία "Αυτόματο ζουμ", ανατρέξτε στις οδηγίες πολυμέσων.

i Η εικόνα στην οθόνη είναι αντεστραμμένη όπως σε έναν καθρέφτη.

Τα πλαίσια είναι μια αναπαράσταση που προβάλλεται σε επίπεδη επιφάνεια. Οι πληροφορίες αυτές δεν πρέπει να λαμβάνονται υπόψη όταν προβάλλονται επάνω σε κατακόρυφο αντικείμενο ή σε αντικείμενο στο έδαφος.

Τα αντικείμενα που εμφανίζονται στο άκρο της οθόνης ενδέχεται να είναι παραμορφωμένα.

Σε περίπτωση πολύ έντονης φωτεινότητας (χιόνι, αυτοκίνητο στον ήλιο κ.λπ.), η εικόνα της κάμερας ενδέχεται να διαταραχθεί.

Εάν ο χώρος αποσκευών είναι ανοιχτός ή δεν έχει κλείσει σωστά, εμφανίζεται το μήνυμα "Ανοιχτή πόρτα χώρου αποσκευών".

Προβλήματα στη λειτουργία

Όταν είναι ενεργοποιημένη η όπισθεν, εάν το σύστημα εντοπίσει σφάλμα λειτουργίας, εμφανίζεται προσωρινά μια μαύρη οθόνη στην οθόνη πολυμέσων **2**.

Αυτό μπορεί να οφείλεται σε βλάβη που επηρεάζει τη λειτουργία της κάμε-

ΣΥΣΤΗΜΑΤΑ ΒΟΗΘΕΙΑΣ ΣΤΟ ΠΑΡΚΑΡΙΣΜΑ

ρας ή της οθόνης (καθαριότητα, σταθερή εικόνα, καθυστέρηση επικοινωνίας κ.λπ.).

Εάν η προσωρινή εμφάνιση της μαύρης οθόνης παραμένει, επικοινωνήστε με έναν εγκεκριμένο αντιπρόσωπο.



Αυτή η λειτουργία αποτελεί συμπληρωματική βοήθεια. Συνεπώς, δεν μπορεί, σε καμία περι-

πτωση, να υποκαταστήσει την προσοχή και την υπευθυνότητα που θα πρέπει να επιδεικνύει ο οδηγός.

Ο οδηγός θα πρέπει να είναι πάντα προετοιμασμένος για αναπάντεχα συμβάντα κατά την οδήγηση: θα πρέπει να διασφαλίζεται πάντα ότι δεν υπάρχουν μικρά, στενά κινούμενα εμπόδια (όπως παιδί, ζώο, καρτσάκι, ποδήλατο, πέτρα, κολωνάκι, κ.λπ.) στα τυφλά σημεία, κατά την εκτέλεση ελιγμών.

Διαφορά μεταξύ απόστασης υπολογισμού και πραγματικής απόστασης

Οπισθοπορεία σε ανωφέρεια με μεγάλη κλίση

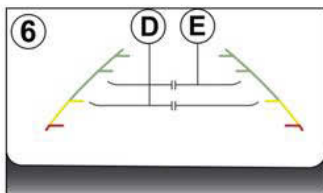
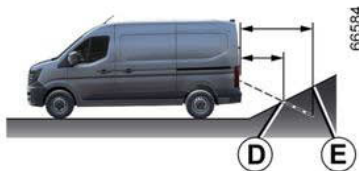

Οι σταθερές οδηγίες **6** υποδεικνύουν τις αποστάσεις πιο κοντά από ό,τι είναι στην πραγματικότητα.

Επομένως, στην περίπτωση εδάφους με ανηφορική κλίση, τα αντικείμενα που εμφανίζονται στην οθόνη είναι στην πραγματικότητα πιο μακριά.

Για παράδειγμα, εάν στην οθόνη εμφανίζεται ένα αντικείμενο σε απόσταση **D**, η πραγματική απόσταση του αντικείμενου είναι **E**.

Οπισθοπορεία σε κατωφέρεια με μεγάλη κλίση

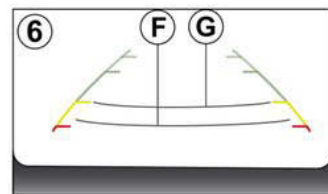
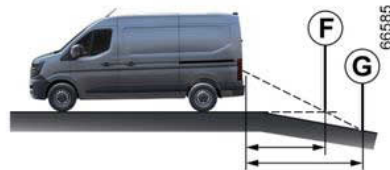

Οι σταθερές οδηγίες **6** υποδεικνύουν τις αποστάσεις πιο μακριά από ό,τι είναι στην πραγματικότητα.

Επομένως, στην περίπτωση εδάφους με κατηφορική κλίση, τα αντικείμενα που εμφανίζονται στην οθόνη είναι στην πραγματικότητα πιο κοντά.

Για παράδειγμα, εάν στην οθόνη εμφανίζεται ένα αντικείμενο σε απόσταση **G**, η πραγματική απόσταση του αντικείμενου είναι **F**.

ΣΥΣΤΗΜΑΤΑ ΒΟΗΘΕΙΑΣ ΣΤΟ ΠΑΡΚΑΡΙΣΜΑ

Οπισθοπορεία προς ένα προεξέχον αντικείμενο

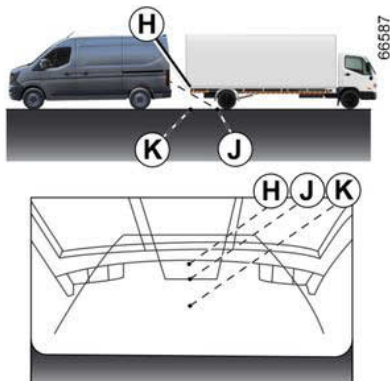

Στην οθόνη, η θέση **H** φαίνεται πιο μακριά από τη θέση **J**. Πάντως, η θέση **H** είναι στην ίδια απόσταση με τη θέση **K**.

Η πορεία που υποδεικνύεται από τις σταθερές και κινητές γραμμές-οδηγούς δεν λαμβάνει υπόψη το ύψος του αντικειμένου. Επομένως, υπάρχει κίνδυνος σύγκρουσης του οχήματος με το αντικείμενο, όταν αυτό κινείται με την όπισθεν προς τη θέση **K**.

ΚΛΗΣΗ ΈΚΤΑΚΤΗΣ ΑΝΑΓΚΗΣ

Εάν το αυτοκίνητο διαθέτει τον σχετικό εξοπλισμό, η λειτουργία κλήσεων έκτακτης ανάγκης μπορεί να χρησιμοποιηθεί για την αυτόματη ή μη αυτόματη κλήση των υπηρεσιών έκτακτης ανάγκης (χωρίς χρέωση) σε περίπτωση ατυχήματος ή ασθένειας, μειώνοντας τον χρόνο που απαιτείται για την άφιξή τους στον χώρο του συμβάντος.

Σημείωση: Η λειτουργία κλήσης έκτακτης ανάγκης είναι διαθέσιμη:

- σε χώρες που καλύπτονται από τις υπηρεσίες τηλεματικής και με υποδομές που σχετίζονται και είναι συμβατές με το σύστημα,
- ανάλογα με την κάλυψη του δικτύου στη γεωγραφική περιοχή όπου οδηγείται το αυτοκίνητο.

Εάν χρησιμοποιήσετε τη λειτουργία κλήσης έκτακτης ανάγκης για να αναφέρετε ένα ατύχημα στο οποίο υπήρξατε μάρτυρας, αυτό σημαίνει ότι θα πρέπει να σταματήσετε, όπου το επιτρέπουν οι συνθήκες κυκλοφορίας, ώστε να επιτρέψετε στις υπηρεσίες έκτακτης ανάγκης να εντοπίσουν το αυτοκίνητό σας και, κατά συνέπεια, την τοποθεσία του αναφερόμενου ατυχήματος.

Σε κάθε περίπτωση, τηρείτε την τοπική νομοθεσία.

i Χρησιμοποιήστε την κλήση έκτακτης ανάγκης μόνο σε περίπτωση έκτακτης ανάγκης στην οποία εμπλέκεστε, είστε μάρτυρας ατυχήματος ή εάν αισθάνεστε αδιαθεσία.

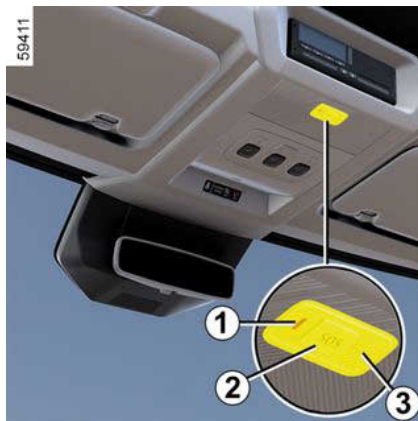

1. Προειδοποιητική λυχνία λειτουργίας συστήματος:

- πράσινο: λειτουργικό (δίκτυο διαθέσιμο),
- ανενεργό: μη λειτουργικό (το δίκτυο δεν είναι διαθέσιμο κ.λπ.),
- κόκκινο: βλάβη λειτουργίας,
- πράσινο που αναβοσβήνει: κλήση σε εξέλιξη.

2. Πλήκτρο "SOS".

3. Μικρόφωνο.

4. Ηχείο.

Μια κλήση πραγματοποιείται πάντα ως εξής:

- η κλήση ξεκινά με τις υπηρεσίες έκτακτης ανάγκης,

ΚΛΗΣΗ ΈΚΤΑΚΤΗΣ ΑΝΑΓΚΗΣ

– αποστέλλονται δεδομένα που σχετίζονται με το περιστατικό (πινακίδα κατασκευαστή, ώρα της κλήσης, τελευταίες θέσεις, κατεύθυνση αυτοκινήτου κ.λπ.),

– πραγματοποιείται φωνητική επικοινωνία με τις υπηρεσίες έκτακτης ανάγκης,

– εάν είναι απαραίτητο, πραγματοποιείται κλήση βοήθειας έκτακτης ανάγκης.

Υπάρχουν δύο τρόποι πραγματοποίησης μιας κλήσης έκτακτης ανάγκης:

- αυτόματη λειτουργία,
- Χειροκίνητη λειτουργία.

Αυτόματη λειτουργία

Η κλήση έκτακτης ανάγκης ξεκινά αυτόματα σε περίπτωση ατυχήματος κατά το οποίο απαιτήθηκε η ενεργοποίηση του προστατευτικού εξοπλισμού (προεντατήρες ζωνών ασφαλείας, airbag κ.λπ.).



Σε περίπτωση ατυχήματος, εάν η τοποθεσία και οι συνθήκες κυκλοφορίας σας το επιτρέπουν, παραμείνετε κοντά στο αυτοκίνητο ώστε να μπορείτε να απαντήσετε στο τηλεφωνικό κέντρο γρήγορα, εάν απαιτείται.

Χειροκίνητη λειτουργία

Η κλήση έκτακτης ανάγκης μπορεί να πραγματοποιηθεί ως εξής:

- πιέζοντας παρατεταμένα το πλήκτρο **2** για τρία δευτερόλεπτα τουλάχιστον, ή
- πιέζοντας το πλήκτρο **2** πέντε φορές εντός 10 δευτερολέπτων.

Εάν πιέσετε το κουμπί κατά λάθος, μπορείτε να ακυρώσετε την κλήση πιέζοντας παρατεταμένα το κουμπί **2** για δύο δευτερόλεπτα περίπου, πριν συνδεθεί η κλήση με το τηλεφωνικό κέντρο.

Μόλις πραγματοποιηθεί μια κλήση, μόνο το τηλεφωνικό κέντρο μπορεί να την τερματίσει.

Προβλήματα στη λειτουργία

Σε ορισμένες περιπτώσεις, η κλήση έκτακτης ανάγκης ενδέχεται να μη λει-

τουργεί (π.χ. χαμηλή φόρτιση μπαταρίας κ.λπ.).

Όταν το σύστημα ανιχνεύσει πρόβλημα λειτουργίας, το ενδεικτικό **1** ανάβει με κόκκινο χρώμα για περισσότερο από 30 λεπτά.

Σε περίπτωση βλάβης συστήματος, το ενδεικτικό **1** σβήνει και δεν ανάβει πλέον.

Και στις δύο αυτές περιπτώσεις συμβουλευθείτε το συντομότερο δυνατόν ένα Επίσημο Συνεργείο της μάρκας.



Το σύστημα λειτουργεί με μπαταρία αποκλειστικής χρήσης. Η διάρκεια της ωφέλιμης ζωής της μπαταρίας είναι τέσσερα χρόνια περίπου (το ενδεικτικό προειδοποίησης **1** εμφανίζεται με κόκκινο χρώμα για να σας προειδοποιήσει). Απευθυνθείτε σε ένα Επίσημο Συνεργείο της μάρκας



Χωρίς τη δυνατότητα κλήσης έκτακτης ανάγκης, δεν είναι δυνατή η ιχνηλάτηση και η συνεχής παρακολούθηση του συστήματος. Τα δεδομένα διαγράφονται αυτόματα και συνεχώς, και το σύστημα αποθηκεύει μόνο τις τρεις τελευταίες θέσεις του αυτοκινήτου.

Σύμφωνα με την τοπική νομοθεσία της χώρας, τα δεδομένα αποστέλλονται μόνο σε περίπτωση κλήσης έκτακτης ανάγκης. Η επεξεργασία των δεδομένων που αποστέλλονται στο τηλεφωνικό κέντρο πραγματοποιείται σύμφωνα με τη νομοθεσία περί προστασίας προσωπικών δεδομένων της χώρας όπου βρίσκεστε. Το σύστημα διατηρεί ιστορικό δραστηριότητας για 13 ώρες μόνο.

Ο ιδιοκτήτης του αυτοκινήτου έχει δικαίωμα πρόσβασης στα δεδομένα του. Μπορεί να ζητήσει τη διόρθωση, τη διαγραφή ή το κλείδωμα των δεδομένων.



Για λόγους διασφάλισης της ασφάλειάς σας και της σωστής λειτουργίας του συστήματος, κάθε εργασία που αφορά την μπαταρία (αφαίρεση, αποσύνδεση κ.λπ.) πρέπει να πραγματοποιείται από ειδικευμένο τεχνικό.

Κίνδυνος σοβαρών εγκαυμάτων ή ηλεκτροπληξίας.

Για την ασφάλειά σας, τηρείτε οπωσδήποτε τη συχνότητα αντικατάστασης που αναφέρεται στο έγγραφο συντήρησης (χωρίς να την υπερβαίνετε).

Η μπαταρία είναι ειδικού τύπου. Φροντίστε να την αντικαταστήσετε με του ίδιου τύπου.

Καλέστε ένα εξουσιοδοτημένο συνεργείο της μάρκας.

ΑΕΡΑΓΩΓΟΙ, ΘΕΡΜΑΝΣΗ ΚΑΙ ΚΛΙΜΑΤΙΣΜΟΣ

Αεραγωγοί: έξοδοι αέρα

Έξοδοι αέρα

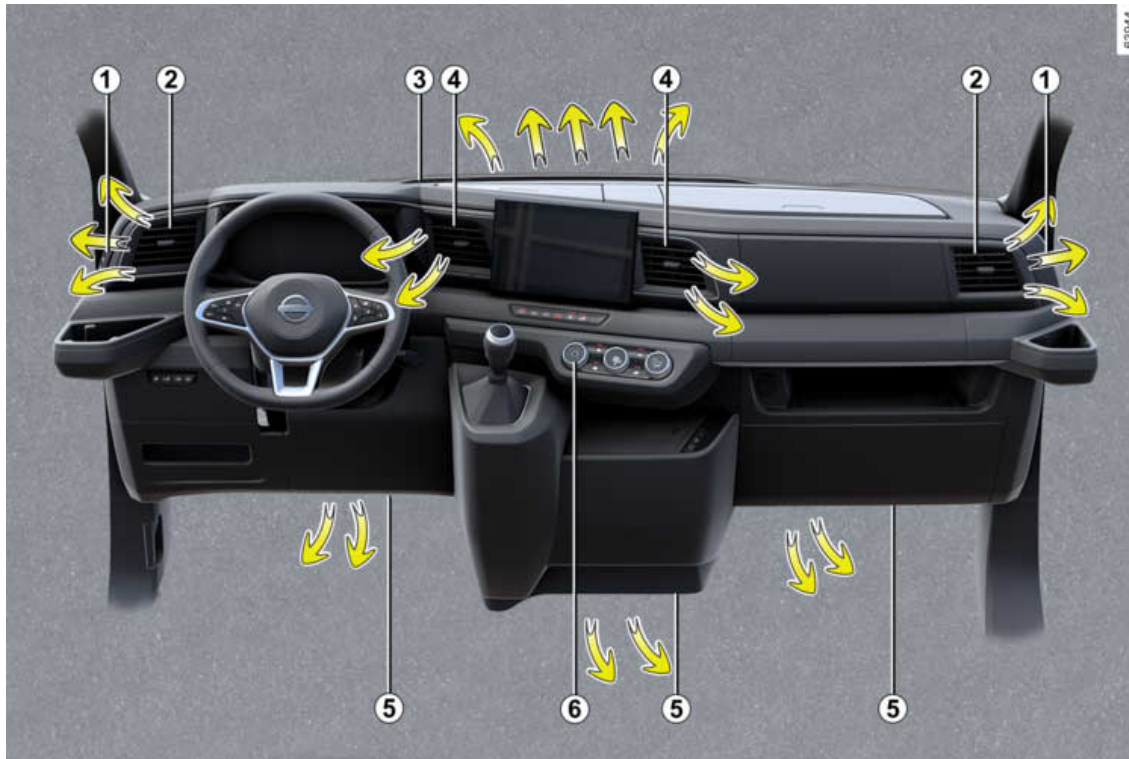

63944

4

ΑΕΡΑΓΩΓΟΙ, ΘΕΡΜΑΝΣΗ ΚΑΙ ΚΛΙΜΑΤΙΣΜΟΣ

- 1 Στόμιο ξεθαμπώματος παραθύρου.
- 2 Πλαϊνοί αεραγωγοί.
- 3 Στόμια ξεθαμπώματος παρμπριζ.
- 4 Κεντρικοί αεραγωγοί
- 5 Έξοδος στα πόδια των επιβατών.
- 6 Χειριστήριο

Κεντρικοί αεραγωγοί 4



Παροχή

Για κλείσιμο: μετακινήστε το πτερύγιο 7 προς το εξωτερικό μέρος του αυτοκινήτου, πέρα από το σημείο αντίστασης.

Για άνοιγμα: μετακινήστε το πτερύγιο 7 προς το εσωτερικό του αυτοκινήτου.

Προσανατολισμός

Μετακινήστε το δρομέα 7 στην επιθυμητή θέση.

Πλαϊνοί αεραγωγοί 2

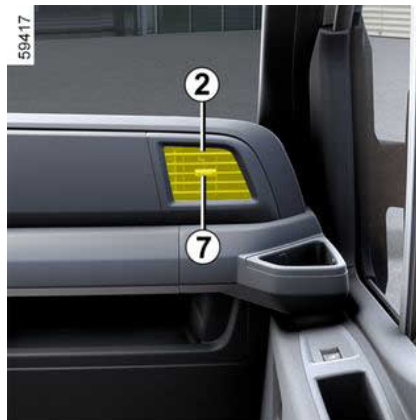

Παροχή

Κλείσιμο: μετακινήστε τον δρομέα 7 προς το εσωτερικό μέρος του αυτοκινήτου πέρα από το σημείο αντίστασης.

Για άνοιγμα: μετακινήστε τον δρομέα 7 προς το εξωτερικό μέρος του αυτοκινήτου.

Προσανατολισμός

Μετακινήστε το δρομέα 7 στην επιθυμητή θέση.



Μη στερεώνετε κανένα αντικείμενο στους αεραγωγούς (π.χ. βάση στερέωσης τηλεφώνου).

Κίνδυνοι φθοράς.

Για την καταπολέμηση των δυσάρεστων οσμών στο αυτοκίνητό σας, χρησιμοποιείτε μόνο συστήματα που έχουν σχεδιαστεί για αυτόν το σκοπό. Απευθυνθείτε σε ένα Επίσημο Συνεργείο της μάρκας.



Μην εισάγετε τίποτα στο κύκλωμα εξερισμού του αυτοκινήτου (για παράδειγμα, σε περίπτωση δυσάρεστης οσμής...).

Κίνδυνοι φθοράς ή πυρκαγιάς.

ΑΕΡΑΓΩΓΟΙ, ΘΕΡΜΑΝΣΗ ΚΑΙ ΚΛΙΜΑΤΙΣΜΟΣ

ΘΕΡΜΑΝΣΗ, ΧΕΙΡΟΚΙΝΗΤΟ AIR CONDITION

ΧΕΙΡΙΣΤΗΡΙΑ

4



59418

ΑΕΡΑΓΩΓΟΙ, ΘΕΡΜΑΝΣΗ ΚΑΙ ΚΛΙΜΑΤΙΣΜΟΣ

(ανάλογα με το μοντέλο του αυτοκινήτου)

1. Κατανομή του αέρα μέσα στην καμπίνα.
2. Ξεπάγωμα/ξεθάμπωμα του πίσω παρμπρίζ και, ανάλογα με το αυτοκίνητο, των εξωτερικών καθρεφτών.
3. Ρύθμιση της ταχύτητας του βεντιλατέρ.
4. Ανακύκλωση του αέρα.
5. Ρύθμιση της θερμοκρασίας του αέρα.
6. Χειριστήριο air condition.
7. Λειτουργία "Clear View".

ΑΕΡΑΓΩΓΟΙ, ΘΕΡΜΑΝΣΗ ΚΑΙ ΚΛΙΜΑΤΙΣΜΟΣ

Κατανομή του αέρα μέσα στην καμπίνα

Υπάρχουν πέντε δυνατότητες κατανομής του αέρα. Περιστρέψτε το χειριστήριο **1** για να επιλέξετε την κατανομή που επιθυμείτε



Η ροή του αέρα κατευθύνεται προς τους αγωγούς ξεθαμπώματος του παρμπρίζ και τους αγωγούς ξεθαμπώματος των εμπρός παραθύρων.



Η ροή του αέρα κατανέμεται στους αγωγούς ξεθαμπώματος των εμπρός παραθύρων, στους αγωγούς ξεθαμπώματος του παρμπρίζ και στα πόδια των επιβατών.



Η ροή του αέρα κατευθύνεται κυρίως προς τα πόδια των επιβατών.



Η ροή του αέρα κατευθύνεται προς τους αεραγωγούς του ταμπλό, προς τα πόδια των εμπρός επιβατών και ανάλογα με το αυτοκίνητο, στα πόδια των επιβατών της δεύτερης σειράς καθισμάτων.



Η ροή του αέρα κατευθύνεται κυρίως προς τους αεραγωγούς του ταμπλό.

Λειτουργία «καθαρή ορατότητα»

Πιέστε το κουμπί **7** και η ενσωματωμένη προειδοποιητική λυχνία ανάβει.

Αυτή η λειτουργία επιτρέπει το γρήγορο ξεθάγωμα και ξεθάμπωμα του παρμπρίζ και του πίσω παρμπρίζ, των εμπρός παραθύρων και των εξωτερικών καθρεφτών (ανάλογα με το αυτοκίνητο). Ενεργοποιεί αυτόματα τις λειτουργίες κλιματισμού και ξεπαγώματος του πίσω παρμπρίζ.

Πατήστε το κουμπί **2** για να απενεργοποιήσετε τη θερμαινόμενη πίσω οθόνη: η ενσωματωμένη ενδεικτική λυχνία σβήνει.

Για να εγκαταλείψετε αυτήν τη λειτουργία, πιέστε το πλήκτρο **7** ή **5**.



Η χρήση της λειτουργίας ξεθαμπώματος/ξεπαγώματος θα απενεργοποιήσει τη λειτουργία ανακύκλωσης αέρα.

Ενεργοποίηση ή διακοπή της λειτουργίας του air condition

Η ενεργοποίηση δεν είναι δυνατή εάν το χειριστήριο **3** έχει ρυθμιστεί σε "0" (χειριστήριο **A**) ή "OFF" (χειριστήριο **B**).

Πατήστε το κουμπί **6** για να επιβάλλετε απενεργοποίηση του κλιματισμού. Το ενδεικτικό του κουμπιού σβήνει.

Η χρήση του air condition επιτρέπεται:

- Να χαμηλώσετε τη θερμοκρασία στο εσωτερικό της καμπίνας,
- Να ξεθαμπώσετε πιο γρήγορα τα τζάμια.



Η λειτουργία του air condition προκαλεί αύξηση της κατανάλωσης καυσίμου (σβήνετέ το όταν δεν το χρειάζεστε).

Ενεργοποίηση της ανακύκλωσης του αέρα

Πατήστε το κουμπί **4**: το ενδεικτικό του κουμπιού ανάβει. Υπό αυτές τις συνθήκες, ο αέρας λαμβάνεται συνεχώς από το εσωτερικό της καμπίνας και ανακυκλώνεται χωρίς την εισαγωγή εξωτερικού αέρα.

Η ανακύκλωση αέρα λειτουργεί όπως παρακάτω :

- απομόνωση του εσωτερικού του αυτοκινήτου από το εξωτερικό περιβάλλον (π.χ. κατά την οδήγηση σε περιοχές με ρύπανση κ.λπ.),

ΑΕΡΑΓΩΓΟΙ, ΘΕΡΜΑΝΣΗ ΚΑΙ ΚΛΙΜΑΤΙΣΜΟΣ

– για να ψύχεται πιο γρήγορα η καμπίνα επιβατών, όταν ενεργοποιείται ο κλιματισμός.



Εάν ο κλιματισμός δεν είναι ενεργοποιημένος το ενδεικτικό "A/C" του κουμπιού **6** (σβήνει), η παρατεταμένη χρήση της ανακύκλωσης αέρα ενδέχεται να προκαλέσει θάμπωμα στα πλευρικά παράθυρα και στο παρμπρίζ, όπως και άλλα προβλήματα λόγω της παρουσίας μη ανακυκλωμένου αέρα στην καμπίνα επιβατών. Για να αποτραπεί αυτό, η λειτουργία ανακύκλωσης αέρα απενεργοποιείται αυτόματα μετά από συγκεκριμένο χρονικό διάστημα.

Ρύθμιση της ταχύτητας του εξαερισμού

Μετακίνησε το χειριστήριο **3** για να ρυθμίσεις την ποσότητα του προσαγόμενου αέρα. Εάν επιθυμείς να διακόψετε τη ροή του αέρα, τοποθετήστε το χειριστήριο **3** στο "0" (χειριστήριο **A**) ή το "OFF" (χειριστήριο **B**).

Το σύστημα είναι απενεργοποιημένο: η ταχύτητα του βεντιλατέρ είναι μηδενική

(αυτοκίνητο σταματημένο). Μπορείτε, ωστόσο, να αισθανθείτε ένα ελαφρύ ρεύμα αέρα όταν το αυτοκίνητο κινείται.



Η ρύθμιση της θέσης  χρησιμοποιώντας το χειριστήριο **1** θα απενεργοποιήσει τη λειτουργία επανακυκλοφορίας προκειμένου να αποφευχθεί ο κίνδυνος συμπύκνωσης στο παρμπρίζ.

Ρύθμιση της θερμοκρασίας του αέρα

Περιστρέψτε το χειριστήριο **5** για να επιτύχετε την επιθυμητή θερμοκρασία. Όσο περισσότερο βρίσκεται ο δρομέας μέσα στην κόκκινη περιοχή, τόσο πιο υψηλή θα είναι η θερμοκρασία

Σε περίπτωση παρατεταμένης χρήσης του air condition, μπορεί να προκύψει μια αίσθηση κρούου. Για να αυξηθεί η θερμοκρασία, περιστρέψτε το χειριστήριο **5** προς τα δεξιά.

Ξεπάγωμα και ξεθάμπωμα του πίσω παρμπριζ

Με τον κινητήρα σε λειτουργία, πατήστε το κουμπί **2**. Το ενδεικτικό λειτουργίας ανάβει

Αυτή η λειτουργία επιτρέπει το γρήγορο ξεθάμπωμα/ξεπάγωμα του πίσω παρμπριζ και το ξεπάγωμα των εξωτερικών καθρεφτών (στα αυτοκίνητα που είναι εξοπλισμένα με αυτά τα συστήματα).

Για να εγκαταλείψετε αυτήν τη λειτουργία, πιέστε ξανά το πλήκτρο **2**. Το ενδεικτικό σβήνει.

Διαφορετικά, το ξεθάμπωμα θα σταματήσει αυτόματα.

Γρήγορο ξεθάμπωμα

Φέρτε τα χειριστήρια **1**, **3** και **5** στις θέσεις :

- ξεθάμπωμα  ;
- ταχύτητα ανεμιστήρα στη θέση 3 ή 4,
- μέγιστη θερμοκρασία.

Πατήστε το πλήκτρο **4** για να απενεργοποιήσετε την επανακυκλοφορία αέρα (το ενδεικτικό είναι σβηστό).

Ηλεκτρικό ξεπάγωμα παρμπριζ

(ανάλογα με το μοντέλο του αυτοκινήτου)

ΑΕΡΑΓΩΓΟΙ, ΘΕΡΜΑΝΣΗ ΚΑΙ ΚΛΙΜΑΤΙΣΜΟΣ



Με τον κινητήρα σε λειτουργία, πιέστε τον διακόπτη 8 (το ενσωματωμένο ενδεικτικό ανάβει).

Αυτή η λειτουργία εξασφαλίζει το ξεπάγωμα/ξεθάμπωμα του παρμπρίζ (στα αυτοκίνητα που το διαθέτουν).

Για να εγκαταλείψετε αυτήν τη λειτουργία, πιέστε ξανά τον διακόπτη 8.

ΑΕΡΑΓΩΓΟΙ, ΘΕΡΜΑΝΣΗ ΚΑΙ ΚΛΙΜΑΤΙΣΜΟΣ

Αυτόματος κλιματισμός

Χειριστήρια

4

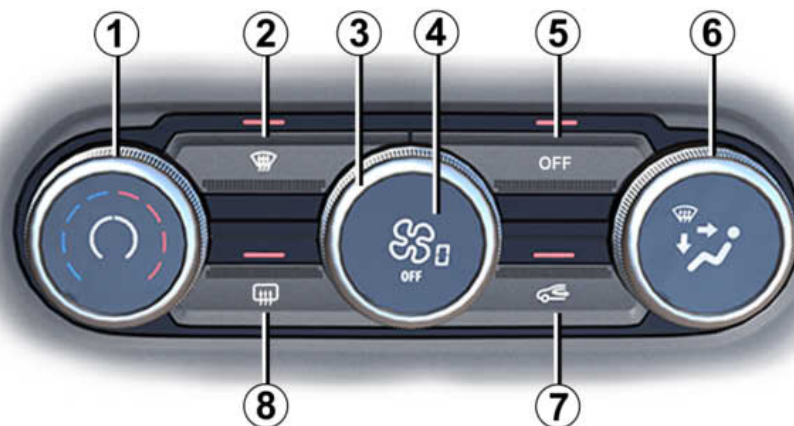

59537

ΑΕΡΑΓΩΓΟΙ, ΘΕΡΜΑΝΣΗ ΚΑΙ ΚΛΙΜΑΤΙΣΜΟΣ

(ανάλογα με το μοντέλο του αυτοκινήτου)

1. Ρύθμιση της θερμοκρασίας του αέρα.
2. Λειτουργία "Clear View".
3. Ρύθμιση της ταχύτητας του βεντιλατέρ.
4. Ενεργοποίηση του αυτόματου τρόπου λειτουργίας.
5. Χειριστήριο air condition.
6. Κατανομή του αέρα μέσα στην καμπίνα.
7. Ανακύκλωση του αέρα.
8. Ξεπάγωμα/ξεθάμπωμα του πίσω παρμπρίζ και, ανάλογα με το αυτοκίνητο, των εξωτερικών καθρεφτών.

ΑΕΡΑΓΩΓΟΙ, ΘΕΡΜΑΝΣΗ ΚΑΙ ΚΛΙΜΑΤΙΣΜΟΣ

Αυτόματη λειτουργία

Ο αυτόματος κλιματισμός είναι ένα σύστημα που εξασφαλίζει (εκτός από τις περιπτώσεις ακραίας χρήσης) την επιθυμητή θερμοκρασία μέσα στην καμπίνα επιβατών και τη διατήρηση ενός σωστού επιπέδου ορατότητας, βελτιστοποιώντας ταυτόχρονα την κατανάλωση. Το σύστημα ελέγχει την ταχύτητα βεντιλατέρ, την κατανομή του αέρα, την ανακύκλωση του αέρα, την ενεργοποίηση ή την απενεργοποίηση του air condition και τη θερμοκρασία του αέρα.

AUTO: βελτιστοποιεί το επιλεγμένο επίπεδο άνεσης ανάλογα με τις εξωτερικές συνθήκες. Πιέστε το πλήκτρο **4**.

Ρύθμιση της θερμοκρασίας του αέρα

Περιστρέψτε το χειριστήριο **1** για να επιτύχετε την επιθυμητή θερμοκρασία. Όσο πιο δεξιά βρίσκεται το χειριστήριο, τόσο υψηλότερη είναι η θερμοκρασία.



Όποιαδήποτε ενέργεια σε κάποιο άλλο πλήκτρο εκτός από το πλήκτρο AUTO οδηγεί στην απενεργοποίηση της αυτόματης λειτουργίας.

Ρύθμιση της ταχύτητας του εξαερισμού

Στον αυτόματο τρόπο λειτουργίας, το σύστημα επιλέγει την καλύτερη δυνατή ταχύτητα του βεντιλατέρ για να επιτύχει και να διατηρήσει την επιθυμητή θερμοκρασία.

Μπορείτε ακόμα να ρυθμίσετε την ταχύτητα εξαερισμού περιστρέφοντας το χειριστήριο **3** για να αυξήσετε ή να μειώσετε την ταχύτητα εξαερισμού.

Λειτουργία «καθαρή ορατότητα»

Πιέστε το κουμπί **2** και η ενσωματωμένη προειδοποιητική λυχνία ανάβει.

Αυτή η λειτουργία επιτρέπει το γρήγορο ξεπάγωμα και ξεθάμπωμα του παρμπρίζ και του πίσω παρμπρίζ, των εμπρός παραθύρων και των εξωτερικών καθρεφτών (ανάλογα με το αυτοκίνητο). Ενεργοποιεί αυτόματα τις λειτουργίες κλιματισμού και ξεπαγώματος του πίσω παρμπρίζ.

Πατήστε το κουμπί **8** για να απενεργοποιήσετε τη θερμαινόμενη πίσω οθόνη: η ενσωματωμένη ενδεικτική λυχνία σβήνει.

Για να εγκαταλείψετε αυτήν τη λειτουργία, πιέστε το πλήκτρο **2** ή **4**.

Ρύθμιση της κατανομής του αέρα μέσα στην καμπίνα

Γυρίστε το χειριστήριο **6**. Το ενδεικτικό που είναι ενσωματωμένο στο πλήκτρο που έχετε επιλέξει ανάβει.



Η ροή του αέρα κατευθύνεται προς τους αγωγούς ξεθαμπώματος του παρμπρίζ και τους αγωγούς ξεθαμπώματος των εμπρός παραθύρων.



Η ροή του αέρα κατανέμεται στους αγωγούς ξεθαμπώματος των εμπρός παραθύρων, στους αγωγούς ξεθαμπώματος του παρμπρίζ και στα πόδια των επιβατών.



Η ροή του αέρα κατευθύνεται προς τους αεραγωγούς του ταμπλό, προς τα πόδια των εμπρός επιβατών και ανάλογα με το αυτοκίνητο, στα πόδια των επιβατών της δεύτερης σειράς καθισμάτων.



Η ροή του αέρα κατευθύνεται κυρίως προς τους αεραγωγούς του ταμπλό.



Η ροή του αέρα κατευθύνεται κυρίως προς τα πόδια των επιβατών.

ΑΕΡΑΓΩΓΟΙ, ΘΕΡΜΑΝΣΗ ΚΑΙ ΚΛΙΜΑΤΙΣΜΟΣ

Ξεπάγωμα και ξεθάμπωμα του πύ- σω παρμπριζ

Πιέστε το κουμπί **8** και η ενσωματωμέ-
νη προειδοποιητική λυχνία ανάβει. Αυ-
τή η λειτουργία επιτρέπει το γρήγορο
ξεθάμπωμα ή ξεπάγωμα του πίσω
παρμπριζ και το ξεπάγωμα των εξωτε-
ρικών καθρεφτών (στα αυτοκίνητα που
είναι εξοπλισμένα με αυτά τα συστήμα-
τα).

**Για να εγκαταλείψετε αυτήν τη λει-
τουργία**, πιέστε ξανά το πλήκτρο **8**.
Διαφορετικά, το ξεθάμπωμα θα σταμα-
τήσει αυτόματα.

Ενεργοποίηση ή διακοπή της λει- τουργίας του air condition

Στον αυτόματο τρόπο λειτουργίας, το
σύστημα ελέγχει την ενεργοποίηση ή
τη διακοπή της λειτουργίας του air
condition ανάλογα με τις εξωτερικές
κλιματολογικές συνθήκες.

Πατήστε το κουμπί **5** για να επιβάλλετε
απενεργοποίηση του κλιματισμού. Το
ενσωματωμένο ενδεικτικό σβήνει.

Ανακύκλωση αέρα (απομόνωση της καμπίνας)

Αυτή η λειτουργία ελέγχεται αυτόματα,
αλλά μπορείτε επίσης να την ενεργο-
ποιήσετε χειροκίνητα. Σε αυτή την πε-
ρίπτωση, η λειτουργία επιβεβαιώνεται

με το άναμμα μιας ενδεικτικής λυχνίας
στο κουμπί **7**.

i Η χρήση της λειτουργίας ξε-
θαμπώματος/ξεπαγώματος
θα απενεργοποιήσει τη λει-
τουργία ανακύκλωσης αέρα.

Χειροκίνητη χρήση

Πιέστε το κουμπί **7** και η ενσωματωμέ-
νη προειδοποιητική λυχνία ανάβει.

Με την παρατεταμένη χρήση αυτής της
θέσης μπορεί να μυρίσει ο αέρας της
καμπίνας, επειδή δεν ανανεώνεται, και
να θαμπώσουν τα τζάμια.

Για να αποτραπεί αυτό, η λειτουργία
ανακύκλωσης αέρα απενεργοποιείται
αυτόματα μετά από συγκεκριμένο χρο-
νικό διάστημα.

Διακοπή της λειτουργίας

Γυρίστε το χειριστήριο **1** στη θέση
"OFF" για να σταματήσετε το σύστημα.
Για να τον θέσετε σε λειτουργία, γυρί-
στε ξανά το χειριστήριο **1** για να ρυθμί-
σετε την ταχύτητα του ανεμιστήρα ή
πατήστε το κουμπί **4**.

i Η λειτουργία του air
condition προκαλεί αύξηση
της κατανάλωσης καυσίμου
(σβήνετε το όταν δεν το χρειάζε-
τε).

Ηλεκτρικό ξεπάγωμα παρμπριζ



Με τον κινητήρα σε λειτουργία, πιέ-
στε τον διακόπτη **9** (το ενσωματωμένο
ενδεικτικό ανάβει).

Αυτή η λειτουργία εξασφαλίζει το ξεπά-
γωμα/ξεθάμπωμα του παρμπριζ (στα
αυτοκίνητα που το διαθέτουν).

**Για να εγκαταλείψετε αυτήν τη λει-
τουργία**, πιέστε ξανά τον διακόπτη **9**.

ΑΕΡΑΓΩΓΟΙ, ΘΕΡΜΑΝΣΗ ΚΑΙ ΚΛΙΜΑΤΙΣΜΟΣ

AIR CONDITION: πληροφορίες και συμβουλές χρήσης

Συμβουλές χρήσης

Σε ορισμένες περιπτώσεις, (κλιματιστικό απενεργοποιημένο, ανακύκλωση αέρα ενεργοποιημένη, ταχύτητα βεντιλατέρ μηδενική ή χαμηλή, κ.λπ.) μπορεί να διαπιστώσετε θάμπωμα των τζαμιών και του παρμπρίζ του οχήματος.

Σε περίπτωση θαμπώματος, χρησιμοποιήστε τη λειτουργία "**Clear View**" για να εξαλείψετε το θάμπωμα, στη συνέχεια προτιμήστε τη χρήση του air condition σε αυτόματη λειτουργία, για να αποφύγετε να ξαναθαμπώσουν τα τζάμια.



Αυτοκίνητα που διαθέτουν Eco τη λειτουργία

Μόλις ενεργοποιηθεί, η λειτουργία Eco μπορεί να μειώσει την απόδοση του αυτόματου κλιματισμού ➔ 304.



Μην εισάγετε τίποτα στο κύκλωμα εξερισμού του αυτοκινήτου (για παράδειγμα, σε περίπτωση δυσάρεστης οσμής...).

Κίνδυνος φθοράς ή πυρκαγιάς.

Κατανάλωση

(Έκδοση εσωτερικής καύσης)

Κατά τη χρήση του air condition, είναι φυσιολογικό να παρατηρείται μια αύξηση της κατανάλωσης (ιδιαίτερα μέσα στην πόλη).

Στα αυτοκίνητα που είναι εξοπλισμένα με air condition χωρίς αυτόματο τρόπο λειτουργίας, σβήνετε το σύστημα όταν δεν το χρειάζεστε πλέον.

Αυτονομία

(Ηλεκτρική έκδοση)

Κατά τη χρήση του air condition, είναι φυσιολογικό να παρατηρείται μια αύξηση της κατανάλωσης ενέργειας.

Συμβουλές για την ελαχιστοποίηση της κατανάλωσης και συνεπώς την προστασία του περιβάλλοντος

Οδηγείτε με τους αεραγωγούς ανοικτούς και τα παράθυρα κλειστά.

Εάν το όχημα έχει παραμείνει σταθμευμένο, ενώ κάνει πολλή ζέση ή κά-

τω από τον ήλιο, αφήστε το να αεριστεί για μερικά λεπτά, ώστε να φύγει ο ζεστός αέρας, πριν ξεκινήσετε.

Συντήρηση

Συμβουλευθείτε το Βιβλιário Συντήρησης του αυτοκινήτου σας για πληροφορίες σχετικά με τη συχνότητα ελέγχου.



Χρησιμοποιείτε τακτικά το σύστημα κλιματισμού, ακόμη και σε κρύο καιρό, θέτοντάς το σε λειτουργία τουλάχιστον μία φορά το μήνα για περίπου 5 λεπτά.

Σφάλματα λειτουργίας

Γενικά, σε περίπτωση προβλήματος λειτουργίας, συμβουλευθείτε ένα Επίσημο Συνεργείο της μάρκας.

– **Μείωση της αποτελεσματικότητας του ξεπαγώματος, του ξεθαμπώματος ή του air condition.** Αυτό μπορεί να οφείλεται σε συσσώρευση ακαθαρσιών στο φίλτρο της καμπίνας.

– **Δεν παράγεται ψυχρός αέρας.** Βεβαιωθείτε ότι τα χειριστήρια βρίσκονται στη σωστή θέση και ότι οι ασφάλειες είναι σε καλή κατάσταση. Εάν αυτό δεν επιλύσει το πρόβλημα, διακόψτε τη λειτουργία

ΑΕΡΑΓΩΓΟΙ, ΘΕΡΜΑΝΣΗ ΚΑΙ ΚΛΙΜΑΤΙΣΜΟΣ

Ιδιαιτερότητες των ηλεκτρικών εκδόσεων

Το σύστημα κλιματισμού του αυτοκινήτου χρησιμοποιείται επίσης για την ψύξη της μπαταρίας έλξης. Προκειμένου να διατηρηθεί η διάρκεια ζωής της μπαταρίας έλξης του αυτοκινήτου σας. Μια παρατεταμένη πτώση της απόδοσης του κλιματισμού μπορεί να οδηγήσει σε πρόωρη φθορά της μπαταρίας έλξης.

Παρουσία νερού κάτω από το αυτοκίνητο

Μετά από παρατεταμένη χρήση του συστήματος κλιματισμού, είναι φυσιολογικό να διαπιστώνετε παρουσία νερού κάτω από το αυτοκίνητο. Αυτό οφείλεται στη συμπύκνωση.



Μην ανοίγετε το κύκλωμα του ψυκτικού υγρού. Το ψυκτικό υγρό είναι επικίνδυνο για τα μάτια και το δέρμα

Ψυκτικό υγρό



Το κύκλωμα ψυκτικού υγρού (ορισμένα εξαρτήματα του οποίου είναι ερμητικά σφραγισμένα) ενδέχεται να περιέχει φθοριούχα αέρια θερμοκηπίου.

Ανάλογα με το όχημα, θα βρείτε τις παρακάτω πληροφορίες στην ετικέτα **A** που είναι κολλημένη στο εσωτερικό του χώρου κινητήρα. Η παρουσία και η θέση των πληροφοριών στην ετικέτα εξαρτώνται από το αυτοκίνητο.



Τύπος ψυκτικού υγρού



(XXX) Τύπος λαδιού στο κύκλωμα του κλιματισμού



Εύφλεκτο προϊόν



Συμβουλευθείτε τις οδηγίες χρήσης του οχήματος



Συντήρηση

x,xxx κιλά	(1) Ποσότητα του ψυκτικού υγρού μέσα στο αυτοκίνητο.
GWP xxxx	(2) Δυναμικό υπερθέρμανσης του πλανήτη.
CO ₂ eq x.xx	(3) Ποσότητα σε βάρος και σε ισοδύναμο CO ₂ .

Πρόσθετες πληροφορίες

Ανάλογα με την ετικέτα και ανάλογα με τον τύπο του ψυκτικού μέσου:

Ψυκτικό υγρό R-1234yf

(1) Έκδοση καύσης: 0,520 χγρ./0,530 χγρ.

Ηλεκτρική έκδοση: 0,650 χγρ.

(2) GWP 4

(3) 0,002 t./0,003 t

59952

ΑΕΡΑΓΩΓΟΙ, ΘΕΡΜΑΝΣΗ ΚΑΙ ΚΛΙΜΑΤΙΣΜΟΣ



Μην ανοίγετε το κύκλωμα του ψυκτικού υγρού. Το ψυκτικό υγρό είναι επικίνδυνο για τα μάτια και το δέρμα



Πριν από οποιαδήποτε ενέργεια στον χώρο του κινητήρα, πρέπει να κλείσετε τον διακόπτη κινητήρα ➔ **190**.

4

ΕΞΟΠΛΙΣΜΟΙ ΠΟΛΥΜΕΣΩΝ



Η παρουσία και η θέση αυτών των εξοπλισμών εξαρτώνται από τον εξοπλισμό πολυμέσων του αυτοκινήτου.

1. Ραδιόφωνο
2. Θύρες πολυμέσων "USB-C"
3. Περιοχή επαγωγικής φόρτισης
4. Χειριστήριο στο τιμόνι



Για περαιτέρω πληροφορίες, ανατρέξτε στις οδηγίες χρήσης πολυμέσων.

Θύρες πολυμέσων "USB-C" 2



Περιοχή επαγωγικής φόρτισης 3

→ 319



Οθόνη πολυμέσων 5



4

ΕΞΟΠΛΙΣΜΟΙ ΠΟΛΥΜΕΣΩΝ

Υποδοχή πολυμέσων 6



Μπορείτε να χρησιμοποιήσετε τις θύρες USB για να αποκτήσετε πρόσβαση στο περιεχόμενο πολυμέσων των αξεσουάρ σας και να ενημερώσετε το σύστημα.

Οι πρίζες USB μπορούν επίσης να χρησιμοποιηθούν για τη φόρτιση αξεσουάρ με μέγιστη ισχύ 12 Watt (5 V) ανά πρίζα.



Συνδέετε μόνο αξεσουάρ με μέγιστη ισχύ 12 Watt.
Κίνδυνος πυρκαγιάς.

Μικρόφωνο 7



(Για το τηλέφωνο και τον βοηθό φωνής)



Χρήση του τηλεφώνου

Σας υπενθυμίζουμε ότι είναι απαραίτητο να τηρείτε την ισχύ-ουσα νομοθεσία σχετικά με τη χρήση αυτής της συσκευής.

ΕΞΟΠΛΙΣΜΟΣ ΚΑΜΠΙΝΑΣ ΕΠΙΒΑΤΩΝ

ΠΑΡΑΘΥΡΑ

Παράθυρα

Αυτά τα συστήματα λειτουργούν με ανοικτό διακόπτη ή με κλειστό διακόπτη, έως το άνοιγμα μιας εμπρός πόρτας (για μέγιστο χρόνο περίπου 3 λεπτών).



Ευθύνη οδηγού

Μην εγκαταλείπετε ποτέ το αυτοκίνητό σας με το κλειδί στο εσωτερικό του,

αφήνοντας μέσα ένα παιδί, έναν ενήλικα που δεν είναι αυτόκλητος ή ένα κατοικίδιο, ακόμη και για μικρό χρονικό διάστημα.

Μπορεί να θέσουν σε κίνδυνο τους εαυτούς τους ή άλλα άτομα ξεκινώντας τον κινητήρα ή ενεργοποιώντας κάποιον εξοπλισμό (όπως το μοχλό ταχυτήτων ή τα ηλεκτρικά παράθυρα)

Σε περίπτωση που πιαστεί ένα μέλος του σώματος με αυτόν τον τρόπο, αντιστρέψτε αμέσως τη διαδρομή του τζαμιού, πιέζοντας τον αντίστοιχο διακόπτη

Κίνδυνος σοβαρών τραυματισμών

Πιέστε ή τραβήξτε το διακόπτη ενός παραθύρου, για να το χαμηλώσετε ή να το ανυψώσετε μέχρι την επιθυμητή θέση.

Αυτά τα συστήματα λειτουργούν με ανοικτό διακόπτη ή με κλειστό διακόπτη, έως το άνοιγμα μιας εμπρός πόρ-

τας (για μέγιστο χρόνο περίπου 3 λεπτών).



Από το κάθισμα του οδηγού, χρησιμοποιήστε το διακόπτη:

- 1 για την πλευρά του οδηγού,
- 2 για την πλευρά του συνοδηγού.

ΕΞΟΠΛΙΣΜΟΣ ΚΑΜΠΙΝΑΣ ΕΠΙΒΑΤΩΝ



Από τις θέσεις επιβατών, πατήστε τον διακόπτη 3.



Κατά το κλείσιμο των παραθύρων, βεβαιωθείτε ότι κανένα μέλος του σώματος (βραχίονας, χέρι, κ.λπ.) δεν προεξέχει από το αυτοκίνητο.

Κίνδυνος σοβαρών τραυματισμών.

Ηλεκτρικό παράθυρο απλού πατήματος

(ανάλογα με το μοντέλο του αυτοκινήτου)

314 - Η άνεσή σας

Αυτή η λειτουργία προστίθεται στη λειτουργία των ηλεκτρικών παραθύρων που περιγράφηκε προηγουμένως. Μπορεί να τοποθετηθεί στο παράθυρο του οδηγού.

Πατήστε στιγμιαία ή τραβήξτε ένα διακόπτη παραθύρου μέχρι το τέρμα: το παράθυρο θα ανοίξει ή θα κλείσει τελείως. Οποιαδήποτε επέμβαση στο διακόπτη διακόπτει τη λειτουργία του παραθύρου.

Σημείωση: εάν το παράθυρο συναντήσει αντίσταση κατά το κλείσιμο (π.χ. ένα κλαδί δέντρου), ακινητοποιείται και, στη συνέχεια, χαμηλώνει ξανά μερικά εκατοστά.

Αδύνατη η λειτουργία του ηλεκτρικού παραθύρου απλού πατήματος

Το ηλεκτρικό παράθυρο με ένα άγγιγμα διαθέτει θερμική διακοπή: Εάν πατηθεί επανειλημμένα ο διακόπτης παραθύρου (πολλές ενεργοποιήσεις μέσα σε λίγα λεπτά), το παράθυρο μπαίνει σε λειτουργία προστασίας (κλείδωμα του παραθύρου στην κλειστή θέση).

Μπορείτε:

- να χρησιμοποιήσετε τον διακόπτη του ηλεκτρικού παραθύρου για λίγο και για διαστήματα 30 δευτερολέπτων περίπου.
- με τον κινητήρα σε λειτουργία, το παράθυρο ξεκλειδώνεται μετά από

περίπου 20 λεπτά αδράνειας του διακόπτη ηλεκτρικού παραθύρου.

Προβλήματα στη λειτουργία

Σε περίπτωση που ένα παράθυρο δεν κλείνει, το σύστημα περνάει σε μη αυτόματη λειτουργία: τραβήξτε όσες φορές χρειάζεται τον αντίστοιχο διακόπτη έως ότου κλείσει εντελώς το τζάμι (το τζάμι θα κλείσει σταδιακά), κρατήστε το διακόπτη πατημένο (πάντα προς την πλευρά του κλεισίματος) για ένα δευτερόλεπτο, στη συνέχεια ανοίξτε και ξανακλείστε εντελώς το τζάμι ώστε να πραγματοποιηθεί επαναφορά του συστήματος.

Σε περίπτωση ανάγκης, απευθυνθείτε σε ένα Επίσημο Συνεργείο της μάρκας.



Αποφεύγετε να αφήνετε αντικείμενα πάνω σε ένα μισάνοιχτο παράθυρο: Κίνδυνος πρόκλησης ζημιάς στο ηλεκτρικό παράθυρο.

ΕΞΟΠΛΙΣΜΟΣ ΚΑΜΠΙΝΑΣ ΕΠΙΒΑΤΩΝ



Ευθύνη οδηγού

Μην εγκαταλείπετε ποτέ το αυτοκίνητό σας αφήνοντας το κλειδί, το τηλεχειριστήριο ή τον πομποδέκτη στο εσωτερικό του και μην αφήνετε ποτέ μέσα ένα παιδί, έναν μη αυτόνομο ενήλικα ή ένα ζώο, ούτε για μικρό χρονικό διάστημα. Μπορεί να θέσουν σε κίνδυνο τους εαυτούς τους ή άλλα άτομα ξεκινώντας τον κινητήρα ή ενεργοποιώντας κάποιον εξοπλισμό (όπως το μοχλό ταχυτήτων ή τα ηλεκτρικά παράθυρα) Σε περίπτωση που πιαστεί ένα μέλος του σώματος με αυτόν τον τρόπο, αντιστρέψτε αμέσως τη διαδρομή του τζαμιού, πιέζοντας τον αντίστοιχο διακόπτη

Κίνδυνος σοβαρών τραυματισμών



Κατά το κλείσιμο των παραθύρων, βεβαιωθείτε ότι κανένα μέλος του σώματος (βραχίονας, χέρι, κ.λπ.) δεν προεξέχει από το αυτοκίνητο.

Κίνδυνος σοβαρών τραυματισμών

ΕΣΩΤΕΡΙΚΟΣ ΦΩΤΙΣΜΟΣ

Φώτα ανάγνωσης 1

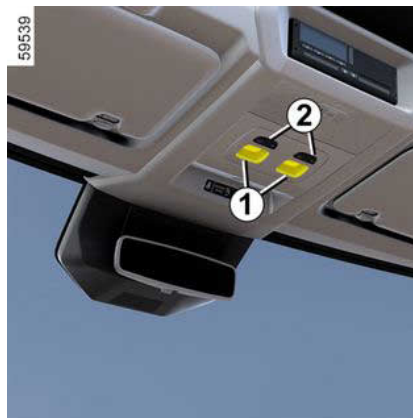

Χρησιμοποιήστε το διακόπτη **2** για να ενεργοποιήσετε:

- συνεχή φωτισμό,

- διακοπτόμενος φωτισμός που ελέγχεται με το άνοιγμα μίας από τις πόρτες Τα φώτα σβήνουν όταν οι αντίστοιχες πόρτες έχουν κλείσει καλά,
- άμεσο σβήσιμο.

Πλαφονιέρα 3

(ανάλογα με το μοντέλο του αυτοκινήτου)



Χρησιμοποιήστε το διακόπτη **4** για να ενεργοποιήσετε:

- συνεχή φωτισμό,
- διακοπτόμενος φωτισμός που ελέγχεται με το άνοιγμα μίας από τις πόρτες Τα φώτα σβήνουν όταν οι αντίστοιχες πόρτες έχουν κλείσει καλά,
- άμεσο σβήσιμο.

ΕΞΟΠΛΙΣΜΟΣ ΚΑΜΠΙΝΑΣ ΕΠΙΒΑΤΩΝ

Πίσω φωτιστικό σποτ 5



Μετακινήστε το διακόπτη **6** για να ενεργοποιήσετε:

- συνεχή φωτισμό,
- φωτισμό που ελέγχεται με το άνοιγμα μίας από τις πίσω πόρτες. Τα φώτα σβήνουν μόνο όταν οι αντίστοιχες πόρτες έχουν κλείσει καλά,
- διαφορετικά οριστικά απενεργοποιημένο φωτισμό.

Αντηλιακό γείσο, καθρέφτης, χειρολαβή

Αλεξήλια κουρτινάκια 1



Χαμηλώστε το αλεξήλιο **1**.

Το αλεξήλιο μπορεί να μετατοπιστεί ώστε να ακουμπάει στο παράθυρο της πόρτας.

Επιπλέον καθρέφτης οπισθοπορείας 2



(ανάλογα με το μοντέλο του αυτοκινήτου)

Χαμηλώστε το αλεξήλιο για να αποκτήσετε πρόσβαση στον επιπλέον καθρέφτη οπισθοπορείας.

Ιδιαιτερότητα του επιπλέον καθρέφτη οπισθοπορείας → 161

ΕΞΟΠΛΙΣΜΟΣ ΚΑΜΠΙΝΑΣ ΕΠΙΒΑΤΩΝ

Λαβή συγκράτησης 3



Προσφέρει στήριξη και χειρολαβή για τον επιβάτη όταν το αυτοκίνητο κινείται



Μην τη χρησιμοποιείτε για να επιβιβάζετε ή να αποβιβάζετε από το αυτοκίνητο.

Λαβές υποβοήθησης 4

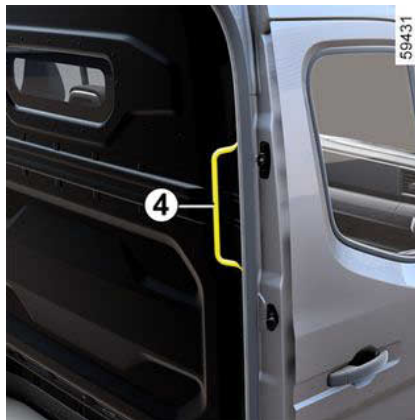

Διευκολύνουν την είσοδο ή την έξοδο στο/από το αυτοκίνητο.

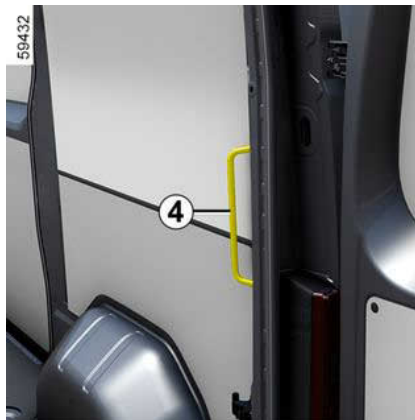

Πρίζα αξεσουάρ

Πρίζα αξεσουάρ 1

(ανάλογα με το μοντέλο του αυτοκινήτου)



Έχουν σχεδιαστεί για να συνδέουν αξεσουάρ με ισχύ που δεν πρέπει να υπερβαίνει τα 120 Watt (12 V).

ΕΞΟΠΛΙΣΜΟΣ ΚΑΜΠΙΝΑΣ ΕΠΙΒΑΤΩΝ

Πρίζα αξεσουάρ πορτ-μπαγκάζ 2

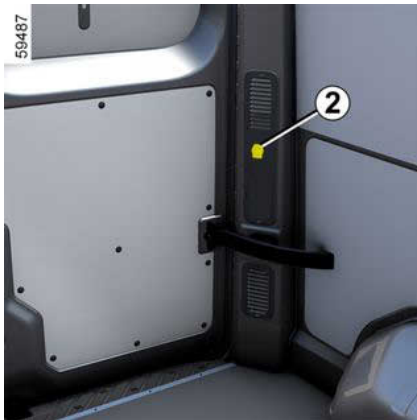

4



Να συνδέετε μόνο αξε-
σουάρ με μέγιστη ισχύ
120 W (12 V).

Όταν χρησιμοποιούνται
ταυτόχρονα πολλές πρίζες αξε-
σουάρ, η συνολική ισχύς των συν-
δεδεμένων αξεσουάρ δεν πρέπει
να υπερβαίνει τα 180 W.

Κίνδυνος πυρκαγιάς.

ΑΠΟΘΗΚΕΥΤΙΚΟΙ ΧΩΡΟΙ ΣΤΗΝ ΚΑΜΠΙΝΑ

Χώροι μικροαντικειμένων



Κανένα αντικείμενο δεν πρέπει να βρίσκεται στο δάπεδο (στη περιοχή μπροστά από τον οδηγό)

καθώς σε περίπτωση φρεναρίσματος, τα αντικείμενα αυτά μπορεί να γλιστρήσουν κάτω από τα πεντάλ και να εμποδίσουν τη χρήση του.



Φροντίστε ώστε να μην εξέχει και να μην έχει τοποθετηθεί στους "ανοιχτούς" αποθηκευτικούς

χώρους κανένα σκληρό, βαρύ ή αιχμηρό αντικείμενο, που θα μπορούσε να πεταχτεί πάνω στους επιβάτες σε περίπτωση απότομης στροφής, ξαφνικού φρεναρίσματος ή σύγκρουσης.

Χώροι μικροαντικειμένων στις εμπρός πόρτες



Μην χρησιμοποιείτε τον αποθηκευτικό χώρο **1** ως λαβή για να κλείσετε την πόρτα.

Ο αποθηκευτικός χώρος **2** μπορεί να κρατήσει ένα μπουκάλι του 1,5 λίτρου.

Χώροι μικροαντικειμένων στη θέση οδήγησης



Χώροι μικροαντικειμένων **3** και **5**
Θήκη για κουτάκια αναψυκτικών **4**



Βεβαιωθείτε ότι τα κουτάκια που τοποθετούνται στις ποτηροθήκες δεν επηρεάζουν την ορατότητά σας κατά την οδήγηση.

ΑΠΟΘΗΚΕΥΤΙΚΟΙ ΧΩΡΟΙ ΣΤΗΝ ΚΑΜΠΙΝΑ



Όταν το αυτοκίνητο στρίβει, επιταχύνει ή φρενάρει, φροντίστε ώστε το δοχείο που έχει τοποθετηθεί στη θήκη για κουτάκια αναψυκτικών να μην ξεχειλίζει.

Κίνδυνος εγκαυμάτων εάν το υγρό είναι ζεστό και/ ή υπερχειλίσσει

Αλεξήλιο και άνω αποθηκευτικοί χώροι καμπίνας



Αποθηκευτικός χώρος αλεξήλιου 6: μπορεί να χρησιμοποιηθεί για την απο-

θήκευση εισιτηρίων αυτοκινητοδρόμων, καρτών κ.λπ.



Άνω αποθηκευτικοί χώροι καμπίνας 7 και 8: προορίζονται αποκλειστικά για τη μεταφορά αντικειμένων.



Μέγιστο επιτρεπόμενο βάρος στην ανώτερη χώρο μικροαντικειμένων καμπίνας 7: 5 χгр. ομοιόμορφα κατανεμημένο.



Φροντίστε να μην τοποθετήσετε κανένα βαρύ και/ή αιχμηρό αντικείμενο, που θα μπορούσε να πέσει κατά την οδήγηση.

Κίνδυνος τραυματισμών

Χώρος μικροαντικειμένων κεντρικής κονσόλας/περιοχή επαγωγικής φόρτισης



Κλειστά διαμερίσματα αποθήκευσης 9: για να τα ανοίξετε, πατήστε ένα από τα χειριστήρια 10.

ΑΠΟΘΗΚΕΥΤΙΚΟΙ ΧΩΡΟΙ ΣΤΗΝ ΚΑΜΠΙΝΑ

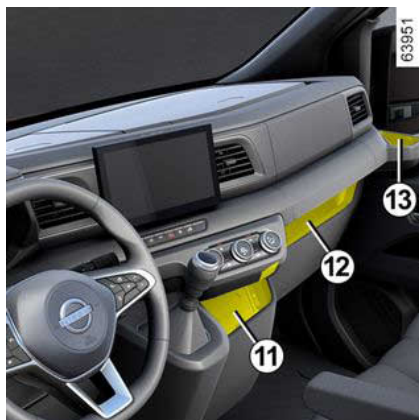

Χώρος μικροαντικειμένων ή περιοχής επαγωγικής φόρτισης 11: για περισσότερες πληροφορίες σχετικά με τη ζώνη φόρτισης μέσω επαγωγής, ανατρέξτε στις οδηγίες πολυμέσων.

Χώρος μικροαντικειμένων 12

Θήκη για κουτάκια αναψυκτικών 13

 Είναι σημαντικό να μην αφήνετε κανένα αντικείμενο (κλειδί USB, κάρτα SD, πιστωτικές κάρτες, κοσμήματα, κλειδιά, κέρματα, κ.λπ.) στην περιοχή επαγωγικής φόρτισης **11** κατά τη διάρκεια της φόρτισης του τηλεφώνου σας. Αφαιρέστε τις τυχόν μαγνητικές κάρτες ή τις πιστωτικές κάρτες από τη θήκη του τηλεφώνου προτού τοποθετήσετε το τηλέφωνό σας στην περιοχή της επαγωγικής φόρτισης **11**.

 Τυχόν αντικείμενα που έχετε αφήσει στην περιοχή επαγωγικής φόρτισης **11** ενδέχεται να υπερθερμανθούν. Συνιστάται να τα τοποθετήσετε στις περιοχές που έχουν προβλεφθεί για αυτόν το σκοπό (χώρος μικροαντικειμένων, θήκη αλεξήλιου κ.λπ.).



Βεβαιωθείτε ότι τα κουτάκια που τοποθετούνται στις ποτηροθήκες δεν επηρεάζουν την ορατότητά σας κατά την οδήγηση.



Όταν το αυτοκίνητο στρίβει, επιταχύνει ή φρενάρει, φροντίστε ώστε το δοχείο που έχει τοποθετηθεί στη θήκη για κουτάκια αναψυκτικών να μην ξεχειλίσει.
Κίνδυνος εγκαυμάτων εάν το υγρό είναι ζεστό και/ ή υπερχειλίσης

ΑΠΟΘΗΚΕΥΤΙΚΟΙ ΧΩΡΟΙ ΣΤΗΝ ΚΑΜΠΙΝΑ



Θέση ραδιοφώνου 14

Πρόσθετοι αποθηκευτικοί χώροι

Ντουλαπάκι μικροαντικειμένων

(ανάλογα με το μοντέλο του αυτοκινήτου)



Ντουλαπάκι μικροαντικειμένων 15: Για να το ανοίξετε, πατήστε το κουμπί 16. Μπορεί να χωρέσει αντικείμενα όπως έγγραφα A4, ένα μπουκάλι νερό 2 λίτρων κ.λπ. Ανάλογα με το όχημα, μπορεί να αερίζεται και να ψύχεται.



Μέγιστο επιτρεπόμενο μέγιστο βάρος στο ντουλαπάκι 15: 4 χγρ. ομοιόμορφα κατανεμημένο.

Πλάτη σε θέση χρήσης ως τραπέζι



Σε εξοπλισμένα οχήματα, χαμηλώστε την κεντρική πλάτη του καθίσματος τραβώντας τον ιμάντα 17.

Η κεντρική πλάτη του καθίσματος είναι εξοπλισμένη με τα ακόλουθα χαρακτηριστικά:

- χώρος αποθήκευσης 18,
- Δύο ποτηροθήκες 19,
- αποθηκευτικό χώρο 20.

Σημείωση: στην όρθια θέση της πλάτης του καθίσματος, το κάλυμμα του χώρου αποθήκευσης 18 πρέπει να παραμείνει κλειστό.

ΑΠΟΘΗΚΕΥΤΙΚΟΙ ΧΩΡΟΙ ΣΤΗΝ ΚΑΜΠΙΝΑ



Απαγορεύεται να κάθεστε στο μεσαίο κάθισμα, όταν η πλάτη του είναι κατεβασμένη.



Όταν το αυτοκίνητο στρίβει, επιταχύνει ή φρενάρει, φροντίστε ώστε το δοχείο που έχει τοποθετηθεί στη θήκη για κουτάκια αναψυκτικών να μην ξεχειλίζει.

Κίνδυνος εγκαυμάτων εάν το υγρό είναι ζεστό και/ ή υπερχέλισης



Χώρος μικροαντικειμένων 18

Για να ανοίξετε, πατήστε το χειριστήριο 21.

Με κλειστό τον αποθηκευτικό χώρο 18, τα ανοίγματα 22 σας επιτρέπουν να αφήσετε ένα καλώδιο φόρτισης συνδεδεμένο σε μια πρίζα αξεσουάρ.



Ο αποθηκευτικός χώρος 18 πρέπει να είναι κλειστός όταν αναδιπλώνεται η πλάτη του κεντρικού καθίσματος. Εάν δεν τηρήσετε αυτήν τη σύσταση, υπάρχει κίνδυνος πρόκλησης ζημιάς στο αυτοκίνητό σας

Πίσω αποθηκευτικοί χώροι

Άγκιστρα για ρούχα 23



ΑΠΟΘΗΚΕΥΤΙΚΟΙ ΧΩΡΟΙ ΣΤΗΝ ΚΑΜΠΙΝΑ

Αποθηκευτικός χώρος κάτω από το εμπρός κάθισμα συνοδηγού **24**



Για πρόσβαση, τραβήξτε μία από τις καρτέλες **25**.

Για να κλείσετε το χώρο αποθήκευσης, σπρώξτε το πίσω μέρος της βάσης του καθίσματος όσο το δυνατόν περισσότερο. Βεβαιωθείτε ότι κανένα αντικείμενο δεν εμποδίζει το σωστό κλείδωμα των μαξιλαριών στην κλειστή θέση.

Αποθηκευτικός χώρος κάτω από το πίσω κάθισμα **26**



Η βάση του καθίσματος **26** μπορεί να ανυψωθεί για να επιτρέψει την πρόσβαση στον αποθηκευτικό χώρο που βρίσκεται κάτω από το κάθισμα πάγκου.



Αφήνετε πάντοτε το έδρανο κλειστό κατά την οδήγηση:

- υπάρχει κίνδυνος τραυματισμού σε περίπτωση απότομου φρεναρίσματος ή ατυχήματος,
- υπάρχει κίνδυνος εκτίναξης αντικειμένων στο εσωτερικό της καμπίνας επιβατών.



Μετά από οποιοδήποτε χειρισμό των πίσω καθισμάτων, βεβαιωθείτε για τη σωστή τοποθέτηση και λειτουργία των πίσω ζωνών ασφαλείας.

Επάνω αποθηκευτικός χώρος πίσω τμήματος **27**

(ανάλογα με το μοντέλο του αυτοκινήτου)

ΑΠΟΘΗΚΕΥΤΙΚΟΙ ΧΩΡΟΙ ΣΤΗΝ ΚΑΜΠΙΝΑ



Προορίζεται αποκλειστικά για τη μεταφορά αντικειμένων.



Μέγιστο επιτρεπόμενο βάρος στον άνω αποθηκευτικό χώρο του πίσω χώρου αποσκευών **27**: 35 χγρ. ομοιόμορφα κατανεμημένο.

ΜΕΤΑΦΟΡΑ ΑΝΤΙΚΕΙΜΕΝΩΝ

Μεταφορά αντικειμένων στο πίσω τμήμα της καμπίνας

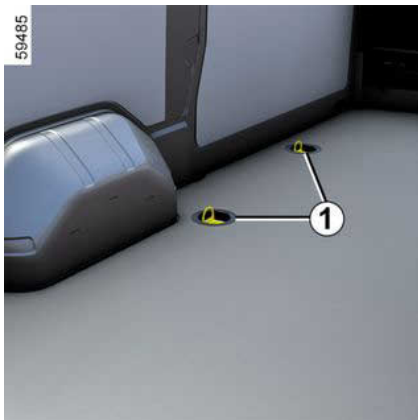

Ανάλογα με το αυτοκίνητο, τα σημεία στερέωσης **1** και **2** επιτρέπουν την αποφυγή ανατροπής των μεταφερόμενων αντικειμένων. Το πλήθος των σημείων στερέωσης και οι θέσεις του μπορεί να διαφέρουν ανάλογα με το όχημα



Οι δακτύλιοι **2** χρησιμοποιούνται μόνο για την αποφυγή της ανατροπής ενός φορτίου. Το φορτίο αυτό πρέπει να έχει στερεωθεί από την αρχή στα σημεία στερέωσης **1** στο δάπεδο του οχήματος.

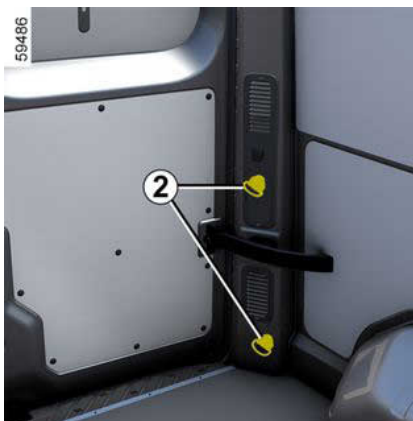

Τοποθετείτε πάντοτε τα βαρύτερα αντικείμενα απευθείας επάνω στο δάπεδο. Χρησιμοποιείτε, όταν το αυτοκίνητο είναι εξοπλισμένο με αυτό το σύστημα, τα σημεία πρόσδεσης που βρίσκονται στο δάπεδο του πορτ-μπαγκάζ. Η φόρτωση πρέπει να γίνεται κατά τέτοιο τρόπο ώστε κανένα αντικείμενο να μην είναι δυνατόν να εκτιναχθεί εμπρός, επάνω στους επιβάτες, σε περίπτωση απότομου φρεναρίσματος. Ασφαλίστε τις πίσω ζώνες ασφαλείας ακόμα και εάν δεν υπάρχουν επιβάτες.

ΜΕΤΑΦΟΡΑ ΑΝΤΙΚΕΙΜΕΝΩΝ

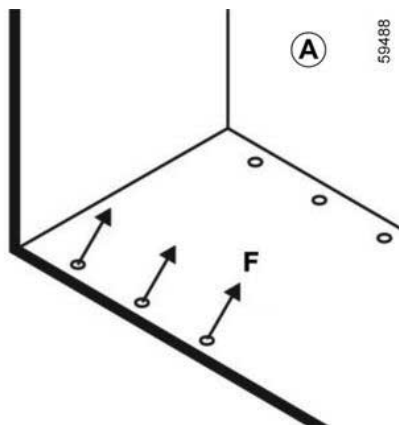

59488

F μέγ.: 500 daN (όπως υποδεικνύεται στην ετικέτα **A** που βρίσκεται στον πίσω χώρο φόρτωσης).

Σύνδεση Ρυμούλκα

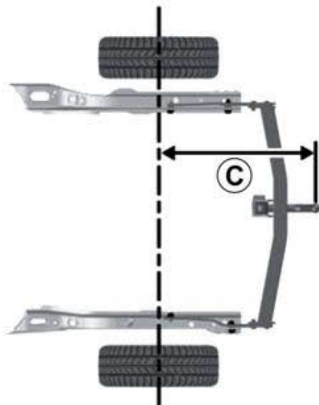

Διάσταση **C** (μέγιστη)

Με κίνηση στους μπροστινούς τροχούς

C = 1,253 mm.

Με κίνηση στους πίσω τροχούς

C = 1,843 mm.

Τοποθέτηση της μπίλιας του κοτσαδό-ρου

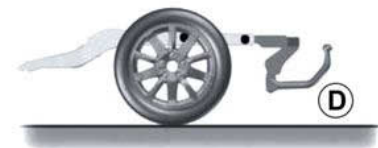

4

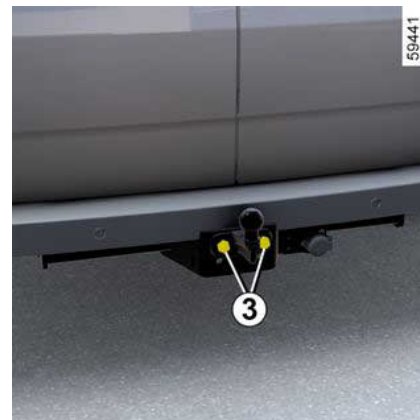

ΜΕΤΑΦΟΡΑ ΑΝΤΙΚΕΙΜΕΝΩΝ

Τοποθετήστε την μπίλια, έτσι ώστε να τηρείται το ύψος **Δ**, το οποίο πρέπει να περιλαμβάνεται μεταξύ 350 και 420 χιλ., με το αυτοκίνητο φορτωμένο. Σφίξτε με ροπή τα μπουλόνια **3** έως 180 Nm. (Newton metres).

i Για την τοποθέτηση και για τις συνθήκες χρήσης, συμβουλευθείτε τις οδηγίες τοποθέτησης του εξοπλισμού. Σας συμβουλευόμαστε να φυλάτε αυτό το βιβλίο μαζί με τα υπόλοιπα έγγραφα του σετ αυτοκινήτου.

i Για τις ηλεκτρικές εκδόσεις, η χρήση μεγάλου ρυμουλκούμενου μπορεί να προκαλέσει μείωση των επιδόσεων του κινητήρα και, ως εκ τούτου, να περιορίσει την επιτάχυνση ή/και τον έλεγχο της ταχύτητας του αυτοκινήτου σε έδαφος με κλίση.

i **Επιτρεπόμενο φορτίο στο σημείο ρυμούλκησης, μέγιστο βάρος ρυμούλκας με φρένα και χωρίς φρένα → 407.**

Επιλογή και τοποθέτηση εξοπλισμού ρυμούλκησης
Κοτσαδόρος ρυμούλκησης (τραβέρσα και κοτσαδόρος) που δεν έχει τοποθετηθεί αρχικά στο όχημα: ολόκληρος ο κοτσαδόρος ρυμούλκησης και τα εξαρτήματα δεν πρέπει να υπερβαίνουν τα **30 χιλγ.**

Οποιαδήποτε συσκευή ρυμούλκησης δεν πρέπει να εμποδίζει κανένα στοιχείο φωτισμού ή την πινακίδα κυκλοφορίας όταν δεν χρησιμοποιείται.

Σε κάθε περίπτωση, είστε υποχρεωμένοι να συμμορφώνεστε με τους κανονισμούς της χώρας στην οποία βρίσκεστε.

Για την τοποθέτηση και για τις συνθήκες χρήσης, συμβουλευθείτε τις οδηγίες τοποθέτησης του εξοπλισμού.

Σας συμβουλευόμαστε να φυλάτε αυτό το βιβλίο μαζί με τα υπόλοιπα έγγραφα του σετ αυτοκινήτου.

ΜΠΑΡΕΣ ΟΡΟΦΗΣ

Πρόσβαση στα σημεία στερέωσης
1



ΜΕΤΑΦΟΡΑ ΑΝΤΙΚΕΙΜΕΝΩΝ

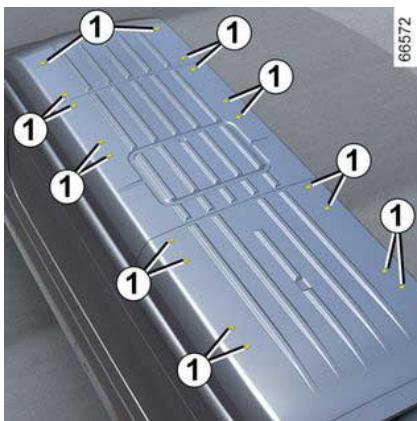

Όταν οι γνήσιες μπάρες οροφής, οι οποίες είναι εγκεκριμένες από τις τεχνικές υπηρεσίες μας, παραδίδονται με βίδες, χρησιμοποιείτε μόνο αυτές τις βίδες για να στερεώσετε τις μπάρες οροφής στο αυτοκίνητο.

Προφυλάξεις κατά τη χρήση

Λειτουργία της πίσω διπλής πόρτας

Πριν από το άνοιγμα της πίσω διπλής πόρτας, ελέγξτε τα αντικείμενα ή/και τα αξεσουάρ (σύστημα στερέωσης ποδηλάτων, μπαγκαζιέρα οροφής, κ.λπ.)

που είναι τοποθετημένα στις μπάρες οροφής: πρέπει να είναι κατάλληλα τοποθετημένα και ασφαλισμένα, και δεν πρέπει να εμποδίζουν το άνοιγμα της πίσω διπλής πόρτας.



Για να επιλέξετε τον κατάλληλο εξοπλισμό για το όχημά σας, σας συνιστούμε να συμβουλευθείτε ένα Επίσημο Συνεργείο της μάρκας.

Για να τοποθετήσετε μπάρες και για τις συνθήκες χρήσης, συμβουλευθείτε τις οδηγίες τοποθέτησης του κατασκευαστή.

Σας συμβουλεύουμε να φυλάτε αυτό το βιβλίο μαζί με τα υπόλοιπα έγγραφα του σετ αυτοκινήτου.

Επιτρεπόμενο φορτίο στην οροφή → 407.

ΠΡΟΣΒΑΣΗ ΣΤΟΝ ΚΙΝΗΤΗΡΑ, ΕΠΙΠΕΔΑ

Μπροστινό καπό

Άνοιγμα καπό κινητήρα



Για να ανοίξετε, τραβήξτε τη λαβή **1**.

Ξεκλείδωμα ασφάλειας καπό

Για να απασφαλίσετε, σπρώξτε τη γλωπίδα **2** προς τα αριστερά και στη συνέχεια ανοίξτε το καπό.

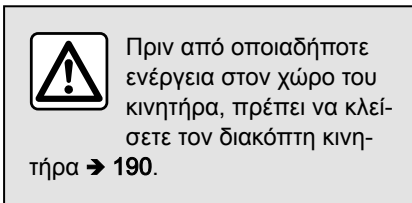

Σε περίπτωση σύγκρουσης, ακόμη και ελαφριάς πάνω στη μάσκα ή το καπό, ζητήστε το συντομότερο να ελεγχθεί το σύστημα κλειδώματος του καπό από έναν εξουσιοδοτημένο επισκευαστή της μάρκας.



Λάβετε υπόψη σας όταν εργάζεστε κοντά στον κινητήρα ότι μπορεί να είναι ζεστός. Το βενιλατέρο ψύξης μπορεί να αρχίσει να λειτουργεί ανά πάσα στιγμή. Το ενδει-

κτικό προειδοποίησης  που είναι ενσωματωμένο στο χώρο του κινητήρα σας το υπενθυμίζει.
Κίνδυνος τραυματισμών

Κλείσιμο καπό κινητήρα

Βεβαιωθείτε για την καλή τοποθέτηση των μάκτρων υαλοκαθαριστήρων. Τοποθετήστε τη ράβδο συγκράτησης **4** στη βάση της **5**, κρατήστε το καπό από το μέσον και χαμηλώστε το κατά 20 εκ. περίπου επάνω από την κλειστή

ΠΡΟΣΒΑΣΗ ΣΤΟΝ ΚΙΝΗΤΗΡΑ, ΕΠΙΠΕΔΑ

θέση και, στη συνέχεια, ελευθερώστε το. Κλείνει, ασφαρίζοντας αυτόματα με το βάρος του.



Βεβαιωθείτε ότι το καπό έχει ασφαλίσει σωστά. Βεβαιωθείτε ότι τίποτα δεν παρεμποδίζει τη γλωττίδα ασφάλισης (χαλίκια, πα- νί κλπ.).

Ανοιγμα καπό κινητήρα



Ανασηκώστε το καπό και ελευθερώστε τη ράβδο συγκράτησης **4** από τη βάση της **5**. Για τη δική σας ασφάλεια, πρέ-

πει να στερεώσετε τη ράβδο στην υποδοχή συγκράτησης **3** στο καπό.



Μετά από οποιαδήποτε επέμβαση στον χώρο του κινητήρα, βεβαιωθείτε ότι δεν έχετε ξεχάσει κάτι (πανί, εργαλεία κλπ.). Διαφορετικά, υπάρχει περίπτωση να προκληθεί ζημιά στον κινητήρα ή να προκληθεί πυρκαγιά.

Λάδι κινητήρα

Γενικά

Ένας κινητήρας καταναλώνει λάδι για τη λίπανση και την ψύξη των κινούμενων εξαρτημάτων του και μερικές φορές είναι απαραίτητο, μεταξύ δύο αλλαγών λαδιού, να συμπληρώνετε με μια ποσότητα λαδιού.

Ωστόσο, εάν μετά την περίοδο του ροτάρισμού, χρειάζεται να συμπληρώσετε περισσότερο από 0,5 λ. για κάθε 1.000 χλμ., επικοινωνήστε με έναν εξουσιοδοτημένο αντιπρόσωπο.

Περιοδικότητα: ελέγχετε περιοδικά τη στάθμη του λαδιού και οπωσδήποτε πριν από κάθε μεγάλο ταξίδι. Διαφορετικά υπάρχει κίνδυνος καταστροφής του κινητήρα σας.



Υπέρβαση της μέγιστης στάθμης λαδιού κινητήρα

Σε καμία περίπτωση, δεν επιτρέπεται η υπέρβαση της μέγιστης στάθμης πλήρωσης: αυτό θα προκαλούσε ζημιά στον κινητήρα και στο σύστημα ελέγχου εκπομπής καυσαερίων.

Εάν η στάθμη είναι υψηλότερη από το επίπεδο "MAXI" **μην εκκινείτε το αυτοκίνητό σας** και επικοινωνήστε με εξουσιοδοτημένο αντιπρόσωπο.

Ανάγνωση στάθμης λαδιού

Η ανάγνωση της στάθμης πρέπει να γίνεται σε οριζόντιο έδαφος και μετά από μακροχρόνια στάση του κινητήρα.

Για να μάθετε τη στάθμη λαδιού με ακρίβεια και να βεβαιωθείτε ότι η στάθμη δεν είναι υψηλότερη από τη μέγιστη (κίνδυνος ρωγμής στον κινητήρα), πρέπει να χρησιμοποιήσετε οπωσδήποτε το δείκτη.

Ανάλογα με το αυτοκίνητο, η οθόνη στο καντράν προειδοποιεί μόνο όταν η στάθμη λαδιού βρίσκεται στο ελάχιστο επίπεδο.

ΠΡΟΣΒΑΣΗ ΣΤΟΝ ΚΙΝΗΤΗΡΑ, ΕΠΙΠΕΔΑ



Πριν από οποιαδήποτε ενέργεια στον χώρο του κινητήρα, πρέπει να κλείσετε τον διακόπτη κινητήρα → 190.

Προειδοποίηση ελάχιστης στάθμης καυσίμων

5 Το μήνυμα "Συμπληρώστε τη στάθμη

λαδιού" και το ενδεικτικό  ανάβουν στο καντράν.

Συμπληρώστε οπωσδήποτε το λάδι το συντομότερο δυνατόν.



Η οθόνη προειδοποιεί μόνο σε περίπτωση ελάχιστης στάθμης, ποτέ σε περίπτωση υπέρβασης της μέγιστης στάθμης, η οποία ανιχνεύεται μόνο με την ανάγνωση του δείκτη.

Ανάγνωση της στάθμης με το δείκτη

64862

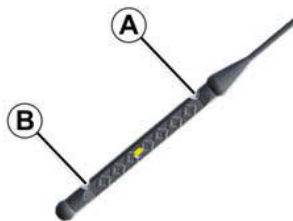

Με τον κινητήρα σταματημένο:

- Βγάλτε τον δείκτη και σκουπίστε τον με ένα καθαρό πανί που δεν αφήνει χνούδι,
- βυθίστε τον δείκτη μέχρι το τέρμα
- αφαιρέστε ξανά τη ράβδο στάθμης,
- να κοιτάζετε τη στάθμη: δεν πρέπει ποτέ να πέφτει κάτω από το επίπεδο "MINI" **B** ή να υπερβαίνει το επίπεδο "MAXI" **A**.

Μόλις διαβάσετε τη στάθμη, βυθίστε το δείκτη μέχρι το τέρμα.

59506

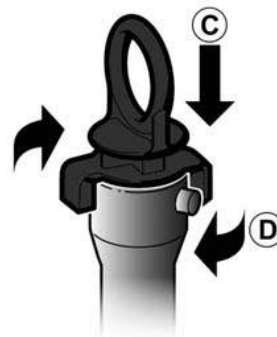

Ανάλογα με το όχημα, ο δείκτης στάθμης λαδιού πρέπει να είναι κλειδωμένο:

- ωθήστε τον δείκτη στάθμης μέχρι τέρμα (κίνηση **Γ**),
- περιστρέψτε για να τον ασφαλίσετε (κίνηση **Δ**).



Σε περίπτωση μη φυσιολογικής ή επαναλαμβανόμενης πτώσης της στάθμης, συμβουλευθείτε τον εξουσιοδοτημένο αντιπρόσωπό σας.

ΠΡΟΣΒΑΣΗ ΣΤΟΝ ΚΙΝΗΤΗΡΑ, ΕΠΙΠΕΔΑ



Προσθήκη λαδιού κινητήρα

Χρησιμοποιείτε ένα χωνί ή προσπατήστε την περιοχή του στομίου πλήρωσης για να αποφύγετε τη διαφυγή λαδιού κινητήρα πάνω σε ένα ζεστό μέρος στο χώρο του κινητήρα ή σε κάποιο ευαίσθητο εξάρτημα (π.χ.: ηλεκτρικά εξαρτήματα).

Κίνδυνος πυρκαγιάς.



Λάβετε υπόψη σας όταν εργάζεστε κοντά στον κινητήρα ότι μπορεί να είναι ζεστός. Το βεντιλατέρ ψύξης μπορεί να αρχίσει να λειτουργεί ανά πάσα στιγμή. Το ενδει-



κτικό προειδοποίησης που είναι ενσωματωμένο στο χώρο του κινητήρα σας το υπενθυμίζει.

Κίνδυνος τραυματισμών

Συμπλήρωμα/γέμισμα



Το αυτοκίνητο πρέπει να είναι σταθευμένο σε οριζόντιο έδαφος, με τον κινητήρα σβηστό και κρύο (για παράδειγμα, πριν από την πρώτη εκκίνηση του κινητήρα της ημέρας).



- Χαλαρώστε το καπάκι **1**,
- συμπληρώστε ως τη στάθμη (ενδεικτικά, η χωρητικότητα μεταξύ του σημείου "MINI" και του σημείου "MAXI" στη βυθομετρική ράβδο **2** είναι μεταξύ 1,5 και 2 λ. ανάλογα με τον κινητήρα,
- περιμένετε περίπου 10 λεπτά για να κυλήσει το λάδι στον κινητήρα;
- ελέγξτε τη στάθμη με τον δείκτη **2** (όπως περιγράφεται προηγουμένως).

Μόλις διαβαστεί η στάθμη, τοποθετήστε τον δείκτη στάθμης λαδιού **2** μέχρι τέρμα και, ανάλογα με το μοντέλο του αυτοκινήτου, γυρίστε τον κατά ένα τέταρτο της στροφής για να τον ασφαλίσετε. Σφίξτε τελείως το καπάκι **1**.

ΠΡΟΣΒΑΣΗ ΣΤΟΝ ΚΙΝΗΤΗΡΑ, ΕΠΙΠΕΔΑ



Μην υπερβείτε τη στάθμη "MAXI" και θυμηθείτε να επανατοποθετήσετε το κάπτακι **1** και στη βυθομετρική ράβδο **2**.

Ποιότητα λαδιού κινητήρα

Συμβουλευθείτε το έγγραφο συντήρησης του αυτοκινήτου σας

Αλλαγή λαδιού κινητήρα

Συχνότητα: συμβουλευθείτε το Βιβλιάριο Συντήρησης του αυτοκινήτου σας.

Χωρητικότητα λαδιού

Συμβουλευτείτε το έγγραφο συντήρησης του οχήματός σας ή ένα Επίσημο Συνεργείο της μάρκας.

Ελέγχετε πάντα τη στάθμη του λαδιού κινητήρα χρησιμοποιώντας τη βυθομετρική ράβδο, όπως εξηγήθηκε προηγουμένως (δεν πρέπει ποτέ να πέφτει κάτω από το σημάδι "MINI" ούτε να υπερβαίνει το σημάδι "MAXI" στη βυθομετρική ράβδο).

Προσοχή



Προσθήκη λαδιού κινητήρα

Χρησιμοποιείστε ένα χωνί ή προστατέψτε την περιοχή του στομίου πλήρωσης για να αποφύγετε τη διαφυγή λαδιού κινητήρα πάνω σε ένα ζεστό μέτρος στο χώρο του κινητήρα ή σε κάποιο ευαίσθητο εξάρτημα (π.χ.: ηλεκτρικά εξαρτήματα).

Κίνδυνος πυρκαγιάς.



Υπέρβαση της μέγιστης στάθμης λαδιού κινητήρα

Σε καμία περίπτωση, δεν επιτρέπεται η υπέρβαση της μέγιστης στάθμης πλήρωσης: αυτό θα προκαλούσε ζημιά στον κινητήρα και στο σύστημα ελέγχου εκπομπής καυσαερίων.

Εάν έχει γίνει υπέρβαση της μέγιστης στάθμης **μην ξεκινήσετε το αυτοκίνητό σας** και καλέστε ένα Επίσημο Συνεργείο της μάρκας.



Πριν από οποιαδήποτε ενέργεια στον χώρο του κινητήρα, πρέπει να κλείσετε τον διακόπτη κινητήρα → **190**.



Αλλαγή λαδιού κινητήρα:

Εάν εκτελείτε αλλαγή λαδιού όταν ο κινητήρας είναι καυτός, φροντίστε να μην υποστείτε εγκαύματα κατά την αποστράγγιση του λαδιού.



Σε περίπτωση μη φυσιολογικής ή επα- ναλαμβανόμενης πτώσης της στάθμης, συμβουλευθείτε ένα Επίσημο Συνεργείο της μάρκας.



Μην αφήνετε τον κινητήρα να λειτουργεί σε κλειστό χώρο: τα καυσαέρια είναι τοξικά.

ΠΡΟΣΒΑΣΗ ΣΤΟΝ ΚΙΝΗΤΗΡΑ, ΕΠΙΠΕΔΑ



Λάβετε υπόψη σας όταν εργάζεστε κοντά στον κινητήρα ότι μπορεί να είναι ζεστός. Το βεντιλατέρ ψύξης μπορεί να αρχίσει να λειτουργεί ανά πάσα στιγμή. Το ενδει-

κτικό προειδοποίησης  που είναι ενσωματωμένο στο χώρο του κινητήρα σας το υπενθυμίζει.
Κίνδυνος τραυματισμών



Πλήρωση ή/και έλεγχος της στάθμης λαδιού: κατά τη συμπλήρωση ή τον έλεγχο της στάθμης λαδιού, βεβαιωθείτε ότι δεν υπάρχει διαρροή λαδιού και δεν στάζει λάδι επάνω στα εξαρτήματα του κινητήρα. Μην ξεχάσετε να κλείσετε σωστά το καπάκι και να επανατοποθετήσετε τον δείκτη στάθμης λαδιού για να αποφύγετε τυχόν πιτσιλιές λαδιού σε καυτά εξαρτήματα του κινητήρα.

Κίνδυνος πυρκαγιάς.



Κατά τη διάρκεια επεμβάσεων μέσα στο χώρο κινητήρα, βεβαιωθείτε ότι το χειριστήριο υαλοκαθαριστήρων βρίσκεται στη θέση σταματήματος.

Κίνδυνος τραυματισμών

Στάθμη υγρού ψύξης

Έκδοση εσωτερικής καύσης

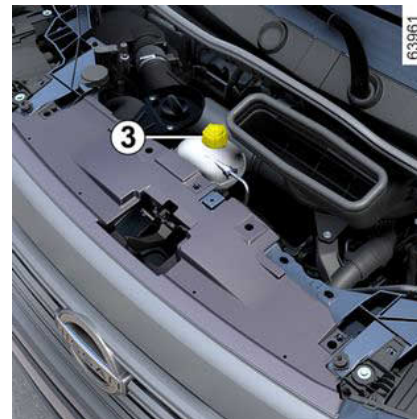

Με τον κινητήρα σβηστό και σε οριζόντιο έδαφος, οι στάθμες **με κρύο κινητήρα πρέπει να βρίσκεται μεταξύ των ενδείξεων "MINI" και "MAXI"** στα δύο δοχεία υγρού ψύξης:

- το δοχείο **2** χρησιμοποιείται για το σύστημα ψύξης του κινητήρα όταν βρίσκεται σε υψηλή θερμοκρασία.
- το δοχείο **3** χρησιμοποιείται για το σύστημα ψύξης του κινητήρα όταν βρίσκεται σε χαμηλή θερμοκρασία.

Συμπληρώστε έως αυτή τη στάθμη **όταν είναι κρύο, πριν φτάσει στο σημείο "MINI"**.

ΠΡΟΣΒΑΣΗ ΣΤΟΝ ΚΙΝΗΤΗΡΑ, ΕΠΙΠΕΔΑ

i Κατά την πλήρωση, γεμίστε τα δοχεία ελαφρώς πάνω από το επίπεδο "MAXI" (περίπου 10 mm).

Συχνότητα ελέγχου της στάθμης

Πρέπει να ελέγχετε τη στάθμη του υγρού ψύξης κινητήρα τακτικά (υπάρχει κίνδυνος σοβαρών βλαβών στον κινητήρα λόγω έλλειψης υγρού ψύξης).

Εάν χρειάζεται συμπλήρωμα, χρησιμοποιείτε είτε αποκλειστικά τα εγκεκριμένα προϊόντα από τις Τεχνικές Υπηρεσίες, τα οποία σας εξασφαλίζουν:

- Αντιπηκτική προστασία,
- αντιδιαβρωτική προστασία του κυκλώματος ψύξης του κινητήρα.

Συχνότητα αντικατάστασης

Συμβουλευθείτε το έγγραφο συντήρησης του αυτοκινήτου σας

i Σε περίπτωση μη φυσιολογικής ή επαναλαμβανόμενης πτώσης της στάθμης υγρών, επικοινωνήστε με έναν εγκεκριμένο αντιπρόσωπο.



Καμία επέμβαση δεν πρέπει να γίνεται στο κύκλωμα ψύξης όταν ο κινητήρας είναι ζεστός.

Κίνδυνος εγκαυμάτων.

Ηλεκτρική έκδοση



Ο έλεγχος της στάθμης πραγματοποιείται με τον κινητήρα σταματημένο και σε οριζόντιο έδαφος. Για κάθε δοχείο, το επίπεδο **όταν είναι κρύο** πρέπει να είναι μεταξύ των σημαδιών "MINI" και "MAXI" στα δοχεία ψυκτικού υγρού:

- η δεξαμενή **1** χρησιμοποιείται για την ψύξη του κινητήρα.

- το δοχείο **2** χρησιμοποιείται για το κύκλωμα θέρμανσης.
- το δοχείο **3** χρησιμοποιείται για την ψύξη του κινητήρα και της μπαταρίας έλξης,

Συμπληρώστε αυτές τις στάθμες **σε κρύα κατάσταση πριν φτάσουν στην ένδειξη "MINI"**.

Ανάλογα με το αυτοκίνητο, η θέση των δοχείων ψυκτικού υγρού μπορεί να διαφέρει.

Σημείωση: για ένα νέο αυτοκίνητο σε φάση στρωσίματος: η στάθμη του υγρού μπορεί να είναι υψηλότερη από το σημάδι "MAXI" στο δοχείο, μετά πέφτει μεταξύ της στάθμης "MINI" και "MAXI". Αυτό δεν παρουσιάζει κίνδυνο.



Σε περίπτωση μη φυσιολογικής ή επαναλαμβανόμενης πτώσης σε μία από τις τρεις στάθμες των υγρών, επικοινωνήστε με έναν εγκεκριμένο αντιπρόσωπο.

ΠΡΟΣΒΑΣΗ ΣΤΟΝ ΚΙΝΗΤΗΡΑ, ΕΠΙΠΕΔΑ



Καμία εργασία δεν πρέπει να γίνεται στα κυκλώματα ψύξης όταν ο κινητήρας είναι ζεστός.

Κίνδυνος εγκαυμάτων.



Το σύστημα μετάδοσης κίνησης σε ένα ηλεκτρικό αυτοκίνητο χρησιμοποιεί συνεχή τάση 400 V περίπου.

Το σύστημα αυτό μπορεί να είναι ζεστό έχοντας ανοικτό και αφού κλείσετε τον διακόπτη.

Σεβαστείτε τα προειδοποιητικά μηνύματα που υπάρχουν στις επικέτες του αυτοκινήτου.

Οποιαδήποτε επέμβαση ή τροποποίηση στο ηλεκτρικό σύστημα 400 V του αυτοκινήτου (εξαρτήματα, καλώδια, βύσματα, μπαταρία έλξης) απαγορεύεται αυστηρά.

Κίνδυνος σοβαρών εγκαυμάτων ή ηλεκτροπληξιών που μπορεί να οδηγήσουν στον θάνατο.

Το βεντιλατέρ ψύξης μπορεί να αρχίσει να λειτουργεί ανά πάσα

στιγμή Η ετικέτα  στο χώρο του κινητήρα σας το υπενθυμίζει.

Κίνδυνος τραυματισμών

Συχνότητα ελέγχου της στάθμης

Να ελέγχετε τακτικά τις στάθμες ψυκτικού υγρού (υπάρχει κίνδυνος πολύ

σοβαρών ζημιών στον κινητήρα και την μπαταρία λόγω έλλειψης υγρού ψύξης).

Εάν χρειάζεται συμπλήρωμα, χρησιμοποιείτε είτε αποκλειστικά τα εγκεκριμένα προϊόντα από τις Τεχνικές Υπηρεσίες, τα οποία σας εξασφαλίζουν:

- Αντιπληκτική προστασία,
- αντιδιαβρωτική προστασία του κυκλώματος ψύξης του κινητήρα.

Συχνότητα αντικατάστασης

Συμβουλευθείτε το έγγραφο συντήρησης του αυτοκινήτου σας



Μην παρεμβαίνετε κάτω από το καπό κινητήρα όταν το αυτοκίνητο είναι φορτισμένο ή όταν ο διακόπτης δεν είναι κλειστός.



Κατά τη διάρκεια επεμβάσεων μέσα στο χώρο κινητήρα, βεβαιωθείτε ότι το χειριστήριο υαλοκαθαριστήρων βρίσκεται στη θέση σταματήματος.

Κίνδυνος τραυματισμών

ΠΡΟΣΒΑΣΗ ΣΤΟΝ ΚΙΝΗΤΗΡΑ, ΕΠΙΠΕΔΑ

Στάθμες, φίλτρα

Στάθμη των υγρών φρένων

Η στάθμη των υγρών φρένων πρέπει να ελέγχεται συχνά και οπωσδήποτε μόλις αισθανθείτε κάποια διαφορά, έστω και ελάχιστη, στην αποτελεσματικότητα των φρένων.

Ο έλεγχος της στάθμης πραγματοποιείται με τον κινητήρα σταματημένο και σε οριζόντιο έδαφος

Στάθμη 1



Η στάθμη μειώνεται φυσιολογικά ταυτόχρονα με τη φθορά στα τακάκια, αλλά δεν πρέπει ποτέ να πέσει κάτω από τη γραμμή ασφαλείας "MINI" 2.

Εάν επιθυμείτε να ελέγξετε οι ίδιοι την κατάσταση φθοράς των δίσκων και των τακακίων, προμηθευτείτε το έγγραφο στο οποίο επεξηγείται η μέθοδος ελέγχου, το οποίο διατίθεται στο Επίσημο Δίκτυο της μάρκας ή στο διαδικτυακό τόπο του κατασκευαστή.

ΓΕΜΙΣΜΑ

Κάθε επέμβαση στο υδραυλικό κύκλωμα απαιτεί την αντικατάσταση των υγρών από έναν ειδικό.

Χρησιμοποιείτε, υποχρεωτικά, υγρά εγκεκριμένα από τις Τεχνικές Υπηρεσίες μας (από σφραγισμένο δοχείο).

Συχνότητα αντικατάστασης

Συμβουλευθείτε το έγγραφο συντήρησης του αυτοκινήτου σας



Σε περίπτωση μη φυσιολογικής ή επα- ναλαμβανόμενης πτώσης της στάθμης, συμβουλευθείτε ένα Επίσημο Συνεργείο της μάρκας.



Κατά τη διάρκεια επεμβάσεων μέσα στο χώρο κινητήρα, βεβαιωθείτε ότι το χειριστήριο υαλοκαθαριστήρων βρίσκεται στη θέση σταματήματος.

Κίνδυνος τραυματισμών

ΠΡΟΣΒΑΣΗ ΣΤΟΝ ΚΙΝΗΤΗΡΑ, ΕΠΙΠΕΔΑ



Λάβετε υπόψη σας όταν εργάζεστε κοντά στον κινητήρα ότι μπορεί να είναι ζεστός. Το βεντιλατέρ ψύξης μπορεί να αρχίσει να λειτουργεί ανά πάσα στιγμή. Η επικέ-

τα  στο χώρο του κινητήρα σας το υπενθυμίζει.

Κίνδυνος τραυματισμών



Πριν από οποιαδήποτε ενέργεια στον χώρο του κινητήρα, πρέπει να κλείσετε τον διακόπτη κινητήρα → 190.

Δοχείο πλυστικής συσκευής



ΓΕΜΙΣΜΑ

Με τον διακόπτη κινητήρα κλειστό, ανοίξτε την τάπα **3**, γεμίστε έως ότου να βλέπετε το υγρό, κατόπιν ξανακλείστε την τάπα.

Υγρό

Χρησιμοποιείτε μόνο υγρό πλύσης παρμπρίζ που περιέχει αντιπηκτικό.

Σας συνιστούμε να συμβουλευτείτε έναν εγκεκριμένο αντιπρόσωπο ή έναν εξειδικευμένο επαγγελματία.

Σημείωση: Μην χρησιμοποιείτε σκληρό νερό (κίνδυνος καταστροφής της αντλίας εξαέρωσης ή συσσώρευση

αλάτων στην αντλία και στους ψεκαστήρες).



Πριν από οποιαδήποτε ενέργεια στον χώρο του κινητήρα, πρέπει να κλείσετε τον διακόπτη κινητήρα → 190.

Φίλτρα

(Έκδοση εσωτερικής καύσης)

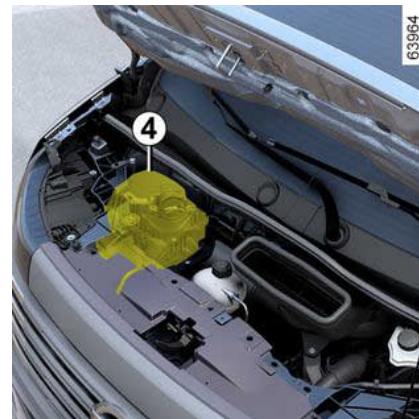

Η αντικατάσταση των φίλτρων (φίλτρο αέρα, φίλτρο καμπίνας επιβατών, φίλτρο πετρελαίου, κ.λπ.) έχει προβλεφθεί στο πλαίσιο των εργασιών συντήρησης του αυτοκινήτου σας.

5

ΠΡΟΣΒΑΣΗ ΣΤΟΝ ΚΙΝΗΤΗΡΑ, ΕΠΙΠΕΔΑ

Συχνότητα αντικατάστασης των εξαρτημάτων φίλτρων συμβουλευθείτε το Βιβλιάριο Συντήρησης του αυτοκινήτου σας.

Για τα αυτοκίνητα που είναι εξοπλισμένα με αυτό το σύστημα, εάν το ενδεικτικό **4** γίνει κόκκινο, επισημαίνει ότι το φίλτρο αέρα έχει βρωμίσει.

Συμβουλευθείτε το συντομό-τερο ένα Επίσημο Συνεργείο της μάρκας

5

ΜΠΑΤΑΡΙΑ:

Μπαταρία 12 Volt



Ανάλογα με το αυτοκίνητο, η μπαταρία βρίσκεται κάτω από την μπροστινή μοκέτα και δεν χρειάζεται συντήρηση.

Δεν θα πρέπει να την ανοίξετε ή να προσθέσετε καθόλου υγρό. Για να αποκτήσετε πρόσβαση σε αυτόν:

- ανασηκώστε τη μοκέτα **1**,
- αφαιρέστε τις τέσσερις βίδες **2** και βγάλτε το κάλυμμα **3**.

Ανάλογα με το αυτοκίνητο, ένα σύστημα ελέγχει σε συνεχή βάση την κατάσταση φόρτισης της μπαταρίας.

Με κλειστό διακόπτη, ορισμένες ηλεκτρικές καταναλώσεις μπορεί να διακοπούν (φώτα διασταύρωσης, ραδιόφωνο, εξερισμός...). Όταν η στάθμη είναι εξαιρετικά χαμηλή, εμφανίζεται το μήνυμα "Ασθενής μπαταρία Βάλτε μπροστά".

Η κατάσταση φόρτισης της μπαταρίας μπορεί να μειωθεί, κυρίως εάν χρησιμοποιείτε το αυτοκίνητό σας:

- για σύντομα ταξίδια,
- σε αστικό περιβάλλον,
- Όταν η θερμοκρασία πέφτει...,
- με το αυτοκίνητο σταματημένο και τον κινητήρα σβηστό.

Ετικέτα Α



Τηρείτε τις υποδείξεις που αναγράφονται στη μπαταρία:

- **4** απαγορεύονται οι γυμνές φλόγες και το κάπνισμα,
- **5** προστασία των ματιών υποχρεωτική,
- **6** να φυλάσσεται μακριά από παιδιά,
- **7** εκρηκτικά υλικά,
- **8** ανατρέξτε στο εγχειρίδιο,
- **9** διαβρωτικά υλικά.

ΜΠΑΤΑΡΙΑ:

Αντικατάσταση της μπαταρίας



Για την ασφάλειά σας, καθώς και για τη σωστή λειτουργία του ηλεκτρικού εξοπλισμού του αυτοκινήτου (φώτα, υαλοκαθαριστήρες, ABS, κ.λπ.), οποιαδήποτε παρέμβαση στη μπαταρία (εξαγωγή, αποσύνδεση, κ.λπ.), πρέπει να πραγματοποιείται αποκλειστικά και μόνον από ειδικευμένο τεχνικό.

Κίνδυνος σοβαρών εγκαυμάτων ή ηλεκτροπληξίας.

Για την ασφάλειά σας, τηρείτε οπωσδήποτε τη συχνότητα αντικατάστασης που αναφέρεται στο έγγραφο συντήρησης (χωρίς να την υπερβαίνετε).

Η μπαταρία είναι **συγκεκριμένου τύπου**: φροντίστε να την αντικαταστήσετε με μπαταρία ίδιου τύπου.

Καλέστε ένα εξουσιοδοτημένο συνεργείο της μάρκας.

Ηλεκτρικές εκδόσεις



Το σύστημα μετάδοσης κίνησης σε ένα ηλεκτρικό αυτοκίνητο χρησιμοποιεί συνεχή τάση 400 V περίπου. Το σύστημα αυτό μπορεί να είναι ζεστό έχοντας ανοικτό και αφού κλείσετε τον διακόπτη. Σεβαστείτε τα προειδοποιητικά μηνύματα που υπάρχουν στις ετικέτες του αυτοκινήτου.

Οποιαδήποτε επέμβαση ή τροποποίηση στο ηλεκτρικό σύστημα 400 V του αυτοκινήτου (εξαρτήματα, καλώδια, βύσματα, μπαταρία έλξης) απαγορεύεται αυστηρά.

Κίνδυνος σοβαρών εγκαυμάτων ή ηλεκτροπληξιών που μπορεί να οδηγήσουν στον θάνατο.



Για ηλεκτρικές εκδόσεις, η δευτερεύουσα μπαταρία 12 volt δεν πρέπει να αποσυνδεθεί.

Κίνδυνος σοβαρών εγκαυμάτων ή ηλεκτροπληξίας.

ΣΥΝΤΗΡΗΣΗ ΤΟΥ ΑΜΑΞΩΜΑΤΟΣ

Η καλή συντήρηση του αυτοκινήτου επιτρέπει την διατήρηση της καλής του κατάστασης για μεγαλύτερο χρονικό διάστημα. Συνιστάται λοιπόν, η καλή συντήρηση του εξωτερικού του αυτοκινήτου σε τακτική βάση.

Το αυτοκίνητό σας διαθέτει ισχυρή αντιδιαβρωτική προστασία. Παρ' όλα αυτά, εξακολουθεί να κινδυνεύει από διάφορες παραμέτρους.

Διαβρωτικοί ατμοσφαιρικοί παράγοντες:

- ατμοσφαιρική ρύπανση (σε αστικές και βιομηχανικές περιοχές),
- ατμόσφαιρα με πολύ αλάτι (παραθαλάσσιες περιοχές, ειδικά με ζεστό καιρό),
- εποχιακές κλιματολογικές συνθήκες (αλάτι που ρίχνεται στους δρόμους τον χειμώνα, νερό για τον καθαρισμό των δρόμων...).

Μικροαυχήματα

Γδαρώσιμα:

Ατμοσφαιρική σκόνη, άμμος, λάσπη, χαλίκια που εκτινάσσονται από άλλα οχήματα...

Για να είστε εξασφαλισμένοι εναντίον των παραπάνω κινδύνων, απαιτούνται ορισμένα προληπτικά μέτρα.

Τι πρέπει να κάνετε

Πλένετε συχνά το αυτοκίνητο, **με τον κινητήρα σταματημένο**, χρησιμοποιώντας κατά προτίμηση τα καθαριστικά προϊόντα που έχουν επιλέξει οι Τεχνικές Υπηρεσίες μας (απαγορεύεται η χρήση λειαντικών προϊόντων). Ξεπλύνετε καλά εκ των προτέρων χρησιμοποιώντας ένα πισιστικό:

- τις ρητίνες από δέντρα και τη βιομηχανική ρύπανση,
- Τη λάσπη, που δημιουργεί υγρά αμαγάλματα κάτω από τα φτερά και στο κάτω μέρος του αμαξώματος,
- **Τα περιπτώματα των πουλιών που κάνουν χημική αντίδραση με τη βαφή, η οποία προκαλεί γρήγορο αποχρωματισμό και μπορεί να προκαλέσει μέχρι και αποκόλληση της βαφής.**

Είναι **υποχρεωτικό** να πλένετε αμέσως το αυτοκίνητο για να αφαιρέτε τους λεκέδες αυτούς, καθώς αργότερα θα είναι αδύνατο να τους απομακρύνετε με ένα απλό γυάλισμα.

- Το αλάτι, κυρίως από τους θόλους των τροχών και το κάτω μέρος του αμαξώματος, μετά από πέρασμα σε περιοχές όπου έχουν απλωθεί χημικά προϊόντα.

Απομακρύνετε τακτικά τα φυτικά κατάλοιπα (ρητίνη, φύλλα...) από το αυτοκίνητο.

Τηρείτε την τοπική νομοθεσία σχετικά με το πλύσιμο των αυτοκινήτων (π.χ.: μην πλένετε το αυτοκίνητό σας στον δρόμο).

Τηρείτε τις αποστάσεις ασφαλείας όταν οδηγείτε σε δρόμους με χαλίκια. Έτσι θα αποφύγετε το γδάρισμα της βαφής του αυτοκινήτου σας.

Σε περίπτωση φθοράς της βαφής, κάντε γρήγορα τις απαραίτητες επισκευές, έτσι ώστε να αποφευχθεί η εξάπλωση της διάβρωσης.

Μην ξεχνάτε τις περιοδικές επισκέψεις αν το αυτοκίνητό σας διαθέτει εγγύηση αντιδιαβρωτικής προστασίας. Συμβουλευθείτε το Βιβλιάριο Συντήρησης του αυτοκινήτου σας

Όταν πλένετε το αυτοκίνητο με συσκευή καθαρισμού υψηλής πίεσης, λάβετε τις ακόλουθες προφυλάξεις:

- βεβαιωθείτε ότι το χρώμα του αυτοκινήτου, η περιοχή ή το εξάρτημα που θέλετε να καθαρίσετε είναι συμβατά με αυτόν τον τύπο πλυσίματος,
- η πίεση που παρέχεται από τη συσκευή πρέπει να είναι μικρότερη από 100 bar,
- κατά το πλύσιμο, τοποθετήστε το ακροφύσιο ψεκασμού σε απόσταση τουλάχιστον 15 εκ. από το αυτοκίνητο

ΚΑΘΑΡΙΣΜΟΣ

και ελέγξτε ότι ο ρυθμός ροής του νερού είναι μικρότερος από 15 λίτρα/λεπτό.

– μην επιμένετε στο πλύσιμο της ίδιας περιοχής, των σημείων πρόσκρουσης ή των στεγανοποιητικών (κίνδυνος ζημιάς στο χρώμα, αποκόλληση στεγανοποιητικών κ.λπ.).

Σε περίπτωση που χρειαστεί να καθαρίσετε μηχανικά εξαρτήματα, μεντεσέδες, κ.λπ. είναι απαραίτητο να τα προστατέψετε από τον ψεκασμό με ειδικά προϊόντα, εγκεκριμένα από τις Τεχνικές Υπηρεσίες μας.



Έχουμε επιλέξει ειδικά προϊόντα για τη συντήρηση του αυτοκινήτου σας, τα οποία μπορείτε να βρείτε στις μπουτίκ της μάρκας.

Τι δεν πρέπει να κάνετε

Να πλένετε το αυτοκίνητο στον ήλιο ή όταν έχει παγετό.

Να ξύνετε τη λάσπη ή τις βρομιές, χωρίς προηγουμένως να τις έχετε βρέξει με νερό για να μαλακώσουν.

Να αφήνετε να συσσωρεύονται οι εξωτερικές βρομιές.

Να αφήνετε τη σκουριά να εξαπλωθεί μετά από κάποιο μικρό γδάρισμα.

Να καθαρίζετε τους λεκέδες με διαλυτικά που δεν εγκρίνονται από τις Τεχνικές Υπηρεσίες μας και μπορεί να προκαλέσουν φθορές στη βαφή.

Να οδηγείτε μέσα στη λάσπη και το χιόνι χωρίς να πλένετε το αυτοκίνητο, κυρίως κάτω από τους θόλους των τροχών και το κάτω μέρος του αμαξώματος.



Απομάκρυνση γράσου ή καθαρισμός με χρήση μηχανημάτων καθαρισμού υψηλής πίεσης ή ψεκασμού με προϊόντα μη εγκεκριμένα από το Τεχνικό μας Τμήμα:

- μηχανικά εξαρτήματα (π.χ. χώρος κινητήρα),
- τροχοί (π.χ. εξαρτήματα του συστήματος πέδησης, όπως οι δαγκάνες των φρένων),
- τμήμα κάτω από το αυτοκίνητο,
- εξαρτήματα με μεντεσέδες (π.χ. εσωτερικό των θυρών),
- εξωτερικά βαμμένα πλαστικά εξαρτήματα (π.χ. προφυλακτήρες).

Υπάρχει κίνδυνος να προκληθεί οξειδωση ή κακή λειτουργία.

Ιδιαιτερότητα αυτοκινήτων με βαφή σε ματ απόχρωση

Για τη χρήση αυτού του είδους βαφής απαιτείται η λήψη ορισμένων προφυλάξεων.

Τι πρέπει να κάνετε

Να πλένετε το αυτοκίνητό σας με το χέρι, καθώς και με άφθονο νερό, χρησιμοποιώντας ένα μαλακό πανί, ένα μαλακό σφουγγάρι...

Τι δεν πρέπει να κάνετε

Χρήση προϊόντων με βάση το κερί (στίλβωση).

Σκληρό τρίψιμο.

Πλύσιμο του οχήματος σε αυτόματο πλυντήριο.

Επικόλληση αυτοκόλλητων επάνω στη βαφή του αμαξώματος (κίνδυνος να παραμείνουν σημάδια).



Πλύσιμο του αυτοκινήτου με συσκευή καθαρισμού υψηλής πίεσης.

Τοποθέτηση του αυτοκινήτου σε αυτόματο πλυντήριο

Επαναφέρετε το χειριστήριο υαλοκαθαριστήρων στη θέση αναμονής ➔ 172. Ελέγξτε εάν έχουν στερεωθεί καλά τα

ΚΑΘΑΡΙΣΜΟΣ

εξωτερικά εξαρτήματα, οι πρόσθετοι προβολείς και οι καθρέφτες οπισθοπορείας, στη συνέχεια, βεβαιωθείτε ότι τα μάκτρα των υαλοκαθαριστήρων είναι ασφαλισμένα με κολλητική ταινία.

Αφαιρέστε την κεραία του ραδιοφώνου, εάν το αυτοκίνητο διαθέτει τέτοιο εξοπλισμό.

Αφαιρέστε την αυτοκόλλητη ταινία και επαναποθετήστε την κεραία μόλις ολοκληρώσετε το πλύσιμο.

Καθαρισμός των προβολέων, αισθητήρων και καμερών

Χρησιμοποιήστε ένα μαλακό πανί ή βαμ-βάκι. Εάν αυτό δεν είναι αρκετό, βρέξτε το ελαφρά σε διάλυμα σαπουνιού με νερό, στη συνέχεια ξεπλύνετε το πάντοτε με ένα μαλακό πανί ή βαμ-βάκι.

Τελειώστε σκουπίζοντας απαλά με ένα στεγνό μαλακό πανί.

Μην χρησιμοποιείτε καθαριστικά προϊόντα με βάση το οινόπνευμα ή εργαλεία (π.χ. μια ξύστρα).

Καθαρισμός αυτοκόλλητων, διακοσμητικών μεμβρανών κ.λπ.

Τι πρέπει να κάνετε

Χρησιμοποιήστε ένα μαλακό πανί ή βαμ-βάκι. Βρέξτε το με σαπουνόνερο

και, στη συνέχεια, σκουπίστε πάντα με ένα μαλακό πανί ή βαμβάκι.

Τελειώστε σκουπίζοντας απαλά με ένα στεγνό μαλακό πανί.

Τι δεν πρέπει να κάνετε

Χρησιμοποιήστε προϊόντα καθαρισμού με βάση το αλκοόλ. Χρησιμοποιήστε σκεύη (π.χ. μια ξύστρα). Σκληρό τρίψιμο.



Πλύσιμο της περιοχής με συσκευή καθαρισμού υψηλής πίεσης.

ΣΥΝΤΗΡΗΣΗ ΕΣΩΤΕΡΙΚΩΝ ΔΙΑΚΟΣΜΗΤΙΚΩΝ

Η καλή συντήρηση του αυτοκινήτου επιτρέπει την διατήρηση της καλής του κατάστασης για μεγαλύτερο χρονικό διάστημα. Συνιστάται λοιπόν, η καλή συντήρηση του εσωτερικού του αυτοκινήτου σε τακτική βάση.

Οι λεκέδες πρέπει πάντοτε να αφαιρούνται γρήγορα.

Όποια και αν είναι η φύση του λεκέ, χρησιμοποιήστε **κρύο (ή χλιαρό) σαπουνόνερο με προετοιμασμένο φυσικό σαπούνι**.

Αποφύγετε τη χρήση απορρυπαντικών (π.χ. υγρό πιάτων, προϊόντα σε

σκόνη, προϊόντα με βάση το οινόπνευμα κ.λπ.).

Χρησιμοποιήστε ένα μαλακό πανί Ξεπλύνετε και σκουπίστε τυχόν υπερβολική ποσότητα νερού.

Πρόσοψη πολυμέσων

Η συντήρηση της οθόνης ενδέχεται να εξαρτάται από τον τύπο του εξοπλισμού πολυμέσων. Για περαιτέρω πληροφορίες, ανατρέξτε στις οδηγίες χρήσης πολυμέσων.

Τζάμια οργάνων του ταμπλό

(π.χ. καντράν, ρολόι, οθόνη εξωτερικής θερμοκρασίας, κ.λπ.)

Χρησιμοποιήστε ένα μαλακό πανί ή βαμ-βάκι.

Εάν αυτό δεν είναι αρκετό για να καθαρίσουν, χρησιμοποιήστε ένα μαλακό πανί (ή βαμβάκι) ελαφρά μουσκεμένο σε διάλυμα σαπουνιού με νερό και, στη συνέχεια, σφουγγίστε με ένα άλλο υγρό μαλακό πανί ή βαμβάκι.

Τελειώστε σκουπίζοντας **απαλά** με ένα στεγνό μαλακό πανί.

Μην χρησιμοποιείτε τα προϊόντα με βάση την αλκοόλη ή/και υγρά ψεκασμού στην περιοχή.

Ζώνες ασφαλείας

Πρέπει να παραμένουν καθαρά.

ΚΑΘΑΡΙΣΜΟΣ

Χρησιμοποιείτε είτε προϊόντα εγκεκριμένα από τις Τεχνικές Υπηρεσίες μας (μπουτίκ της μάρκας) είτε ένα σφουγγάρι με χλιαρό νερό και σαπούνι και στεγνώστε τες με ένα στεγνό πανί.

Απαγορεύεται η χρήση διαλυτικών απορρυπαντικών ή βαφής.

Υφάσματα (καθίσματα, επένδυση θυρών κ.λπ.)

Ξεσκονίζετε **τακτικά** τα υφάσματα.

Υγροί λεκέδες

Χρησιμοποιήστε νερό με σαπούνι.

Με τη βοήθεια ενός μαλακού απορροφητικού πανιού ταμπονάρετε απαλά (χωρίς τρίψιμο) τον λεκέ. Στη συνέχεια, ξεβγάλτε και επαναλάβετε προς απορρόφηση του περισσεύματος.

Σκληροί ή παχύρρευστοι λεκέδες

Αφαιρέστε **αμέσως** και με προσοχή την περίσσεια στερεού ή παχύρρευστου υλικού χρησιμοποιώντας σπάτουλα (με κίνηση από τα άκρα προς το κέντρο για να αποφύγετε την εξάπλωση του λεκέ).

Σε περίπτωση υγρού λεκέ, καθαρίστε όπως υποδεικνύεται.

Ειδικά για τις καραμέλες και τις τσίχλες

Τοποθετήστε ένα παγάκι επάνω στον λεκέ για να στερεοποιηθεί και, στη συνέχεια, ακολουθήστε τη διαδικασία που υποδεικνύεται για την αφαίρεση στερεών λεκέδων.



Για συμβουλές σχετικά με την συντήρηση του εσωτερικού του αυτοκινήτου και/ή για οποιοδήποτε ζήτημα που μπορεί να προκύψει, συμβουλευθείτε ένα Επίσημο Συνεργείο της μάρκας.

Αποσυαρμολόγηση/Συναρμολόγηση αφαιρούμενου προϋπάρχοντος εξοπλισμού του αυτοκινήτου

Σε περίπτωση που πρέπει να αφαιρέσετε τμήματα του εξοπλισμού του αυτοκινήτου για να καθαρίσετε την καμπίνα επιβατών (για παράδειγμα τα πατάκια), θα πρέπει πάντοτε να τα επανατοποθετείτε σωστά και από τη σωστή πλευρά (π.χ. το πατάκι του οδηγού θα πρέπει να επανατοποθετείται στην πλευρά του οδηγού) και να τα διατηρείτε στην ίδια θέση με τα τμήματα που παραδόθηκαν με τον εξοπλισμό (για παράδειγμα, το πατάκι του οδηγού

πρέπει να διατηρείται μαζί με τα τμήματα στερέωσης που είχαν προεγκατασταθεί).

Σε κάθε περίπτωση, με το αυτοκίνητο ακινητοποιημένο, βεβαιωθείτε ότι τίποτα δεν εμποδίζει την οδήγηση (εμπόδια στο πάτημα των πεντάλ, σφηνωμένο τακούνι στο πατάκι, κ.λπ.).

Τι δεν πρέπει να κάνετε

Τοποθετείτε αντικείμενα όπως αποσμητικό, αρώματα, κ.λπ. κοντά στους αεραγωγούς διότι μπορεί να προκαλέσουν ζημιά στην επένδυση του ταμπλό.



Χρήση συσκευής καθαρισμού υψηλής πίεσης ή ψεκασμού στο εσωτερικό της καμπίνας επιβατών: Εάν δεν χρησιμοποιηθεί με προσοχή, αυτός ο εξοπλισμός ενδέχεται να βλάψει, μεταξύ άλλων, την καλή λειτουργία των ηλεκτρικών και ηλεκτρονικών εξαρτημάτων που υπάρχουν στο αυτοκίνητο.

Ελαστικά

Συντήρηση των ελαστικών

Τα ελαστικά αποτελούν τη μοναδική επαφή του αυτοκινήτου με το δρόμο. Είναι, λοιπόν, απαραίτητο να τα διατηρείτε σε καλή κατάσταση.

Πρέπει υποχρεωτικά να συμμορφώνεστε με τις κατά τόπους διατάξεις του κώδικα οδικής κυκλοφορίας.



Τα ελαστικά πρέπει να βρίσκονται σε καλή κατάσταση και τα σκαλίσματά του πέλματος να έχουν ικανοποιητικό βάθος. Τα ελαστικά που συνιστούν οι Τεχνικές Υπηρεσίες μας διαθέτουν δείκτες φθοράς, **1** δηλαδή **εξογκώματα**

δείκτες ενσωματωμένους στο υλικό του πέλματος σε διάφορα σημεία.

Όταν το πέλμα των ελαστικών φθαρεί μέχρι το σημείο των δεικτών φθοράς, **οι δείκτες γίνονται ορατοί 2: τότε είναι απαραίτητο να αντικαταστήσετε τα ελαστικά επειδή το καουτσούκ του πέλματος έχει μέγιστο βάθος 1,6 mm και αυτό έχει ως αποτέλεσμα την κακή πρόσφυση σε υγρό οδόστρωμα.**

Υπερβολική φόρτωση του αυτοκινήτου, μεγάλες διαδρομές σε αυτοκινητόδρομους, κυρίως με πολύ ζεστό καιρό καθώς και συχνή οδήγηση σε κακό οδόστρωμα συμβάλλουν στην ταχύτερη φθορά των ελαστικών και επηρεάζουν αρνητικά την ασφάλεια.



Οι απροσεξίες στην οδήγηση, όπως «χτυπήματα στο πεζο- δρόμιο», μπορεί να προκαλέσουν φθορές στα ελαστικά και τις ζάντες καθώς και να απορρυθμίσουν το μπροστινό ή το πίσω σύστημα. Σε αυτήν την περίπτωση, ζητήστε έλεγχο της κατάστασής τους σε ένα Επίσημο Συνεργείο της μάρκας.

Πίεση ελαστικών

Να τηρείτε τις συνιστώμενες πιέσεις ελαστικών (συμπεριλαμβανομένου του εφεδρικού τροχού). Θα πρέπει να ελέγχετε την πίεση των ελαστικών τουλάχιστον μία φορά το μήνα και πριν από κάθε μεγάλο ταξίδι (ανατρέξτε στην ετικέτα που είναι κολλημένη στο άκρο της πόρτας του οδηγού).



Οι εσφαλμένες πιέσεις των ελαστικών οδηγούν σε μη φυσιολογική φθορά τους και ασυνήθιστη υπερθέρμανση. Αυτοί είναι παράγοντες που μπορούν να επηρεάσουν σοβαρά την ασφάλεια και να οδηγήσουν σε:

- κακό κράτημα στο δρόμο,
- τον κίνδυνο κλαταρίσματος ή αποκόλλησης του πέλματος.

Η πίεση ελαστικών εξαρτάται από το φορτίο και την ταχύτητα χρήσης. Ρυθμίστε τις πιέσεις σε συνάρτηση με τις συνθήκες χρήσης (συμβουλευθείτε την ετικέτα που είναι κολλημένη στο πλαίσιο της πόρτας του οδηγού ➔ **350**).

ΕΛΑΣΤΙΚΑ

Οι πιέσεις πρέπει να ελέγχονται όταν τα ελαστικά είναι κρύα. Μη λαμβάνετε υπ' όψη σας την υψηλή πίεση που μετρήσατε με ζεστό καιρό ή μετά από οδήγηση όπου το αυτοκίνητο ανάπτυξε υψηλές ταχύτητες.

Εάν η πίεση των ελαστικών δεν μπορεί να ελεγχθεί όταν τα ελαστικά είναι κρύα, **οι αναγραφόμενες τιμές πίεσης πρέπει να αυξηθούν κατά 0,2 έως 0,3 bar (ή 3 PSI).**

Δεν πρέπει να ξεφουσκώνετε ποτέ ένα ζεστό ελαστικό.

6 Εκδόσεις με διπλούς τροχούς

Για να φουσκώσετε τον εξωτερικό τροχό, συνιστάται να περάσετε το σωληνάκι φουσκώματος ανάμεσα στους δύο τροχούς.



Προσοχή, τυχόν απώλεια ή εσφαλμένο βιδώμα μιας τάπας βαλβίδας ενδέχεται να βλάψει τη στεγανότητα των ελαστικών και να προκαλέσει απώλειες πίεσης. Οι τάπες βαλβίδων θα πρέπει να είναι πάντα ίδιες με τις εργοστασιακές και εντελώς βιδωμένες

Αυτοκίνητο εξοπλισμένο με σύστημα προειδοποίησης απώλειας πίεσης ελαστικού

Σε περίπτωση ελλιπούς φουσκώματος (τρύπημα, σκασμένο ελαστικό κ.λπ.), στο τιμπλό οργάνων εμφανίζεται η

προειδοποιητική λυχνία  → 217

Εναλλαγή (σταύρωμα) των τροχών

Δεν συνιστάται.

Εφεδρικός τροχός έκτακτης ανάγκης

→ 357 → 360 → 363

Αντικατάσταση των ελαστικών



Για την ασφάλειά σας και την τήρηση της ισχύουσας νομοθεσίας.

Όταν χρειαστεί να αντικατασταθούν, πρέπει να τοποθετούνται μόνον καινούργια ελαστικά ίδιας μάρκας, ίδιων διαστάσεων, τύπου και προφίλ στον ίδιο άξονα.

Απαιτείται να έχουν τουλάχιστον ίδια ικανότητα φορτίου και δείκτη ταχύτητας με τα εργοστασιακά ελαστικά ή να συμμορφώνονται με αυτά που συνιστώνται από ένα επίσημο αντιπρόσωπο.

Η μη τήρηση αυτών των οδηγιών μπορεί να θέσει σε κίνδυνο την ασφάλειά σας και να καταστήσει παράνομο το αυτοκίνητο σας.

Κίνδυνος απώλειας του ελέγχου του αυτοκινήτου.



Η τοποθέτηση αλυσίδων είναι δυνατή μόνο σε ελαστικά ίδιων διαστάσεων με τα εργοστασι- ακά ελαστικά **του αυτοκινήτου σας**. Η τοποθέτηση αλυσίδων είναι δυνατή μόνο εφόσον χρησιμοποιθούν ειδικές αλυσίδες Απευθυνθείτε σε ένα Επίσημο Συνεργείο της μάρκας



Για την ασφάλειά σας, εμπιστευθείτε αυτήν την εργασία σε έναν ειδικό. Η τοποθέτηση διαφορετικών ελαστικών μπορεί:

- να καταστήσει το αυτοκίνητό σας παράνομο ως προς την ισχύουσα νομοθεσία,
- να επηρεάσει τη συμπεριφορά του στις στροφές,
- να κάνει το τιμόνι βαρύ στο χειρισμό,
- να τροποποιήσει τη δυνατότητα τοποθέτησης αλυσίδων χιονιού.



Επειδή μπορεί να χρειαστούν μερικά λεπτά ανάλογα με την οδήγηση, ώστε το σύστημα παρακολούθησης της πίεσης των ελαστικών να λάβει σωστά υπόψη τις θέσεις των τροχών και τις πιέσεις, ελέγχετε την πίεση των ελαστικών μετά από κάθε επέμβαση.

Χειμερινή οδήγηση

Αλυσίδες

Οποιαδήποτε τοποθέτηση ελαστικών με- γαλύτερου μεγέθους από τα εργοστασι- ακά **καθιστά αδύνατη την τοποθέτηση αλυσίδων**.

Προσθιοκίνητες εκδόσεις

Για λόγους ασφαλείας, απαγορεύεται ρητά η τοποθέτηση αλυσίδων στον πίσω άξονα.

Πισωκίνητες εκδόσεις

Για λόγους ασφαλείας, τοποθετείτε τις αλυσίδες μόνο στον πίσω άξονα.

Σημείωση: για τις πισωκίνητες εκδόσεις με διπλούς τροχούς, τοποθετείτε τις αλυσίδες στους εξωτερικούς πίσω τροχούς.

Ελαστικά "χιονιού" ή "χειμερινά"

Σας συνιστούμε να τα τοποθετείτε **σε όλους τους τροχούς** για να διατηρήσετε κατά το δυνατόν τις ιδιότητες πρόσφυσης του αυτοκινήτου σας.

Σημείωση: Εφιστούμε την προσοχή σας στο γεγονός ότι μερικές φορές τα ελαστικά αυτά έχουν:

- κατεύθυνση οδήγησης,
- έναν δείκτη μέγιστης ταχύτητας, που μπορεί να είναι χαμηλότερη από τη μέγιστη ταχύτητα του αυτοκινήτου σας.

Ελαστικά με καρφιά

Αυτός ο τύπος ελαστικών χρησιμοποιείται για περιορισμένο χρονικό διάστημα, το οποίο καθορίζεται από την ισχύουσα νομοθεσία.

Είναι απαραίτητο να τηρείτε το όριο ταχύτητας που ορίζει η ισχύουσα νομοθεσία.

Τα ελαστικά αυτά πρέπει να τοποθετούνται τουλάχιστον στους δύο εμπρός τροχούς για τα προσθιοκίνητα αυτοκίνητα και τουλάχιστον σε όλους τους πίσω τροχούς για τα πισωκίνητα αυτοκίνητα.

ΕΛΑΣΤΙΚΑ



Σε κάθε περίπτωση, σας συνιστούμε να συμβουλευέστε ένα Επίσημο Συνεργείο της μάρκας για την επιλογή του πλέον κατάλληλου εξοπλισμού για το αυτοκίνητό σας.

Πίεση ελαστικών



Για να τη διαβάσετε, ανοίξτε την πόρτα

Η πίεση των ελαστικών πρέπει να ελέγχεται όταν τα ελαστικά είναι κρύα.

Εάν η πίεση των ελαστικών δεν μπορεί να ελεγχθεί όταν τα ελαστικά είναι κρύα, **οι αναγραφόμενες τιμές πίεσης πρέπει να αυξηθούν κατά 0,2 έως**

0,3 bar (ή 3 PSI). Δεν πρέπει να ξεφουσκώνετε ποτέ ένα ζεστό ελαστικό.

Αυτοκίνητο εξοπλισμένο με σύστημα προειδοποίησης απώλειας πίεσης ελαστικού

Σε περίπτωση χαμηλής πίεσης (σκαμμένο ελαστικό, ξεφούσκωτο ελαστικό κ.λπ.), ανάβει το ενδεικτικό προειδοποίησης στο καντράν ➔ 217.



Για την ασφάλειά σας και την τήρηση της ισχύουσας νομοθεσίας.

Όταν χρειαστεί να αντικατασταθούν, πρέπει να τοποθετούνται μόνον καινούργια ελαστικά ίδιας μάρκας, ίδιων διαστάσεων, τύπου και προφίλ στον ίδιο άξονα.

Απαιτείται να έχουν τουλάχιστον ίδια ικανότητα φορτίου και δείκτη ταχύτητας με τα εργοστασιακά ελαστικά ή να συμμορφώνονται με αυτά που συνιστώνται από ένα επίσημο αντιπρόσωπο.

Η μη τήρηση αυτών των οδηγιών μπορεί να θέσει σε κίνδυνο την ασφάλειά σας και να καταστήσει παράνομο το αυτοκίνητο σας.

Κίνδυνος απώλειας του ελέγχου του αυτοκινήτου.

ΕΛΑΣΤΙΚΑ

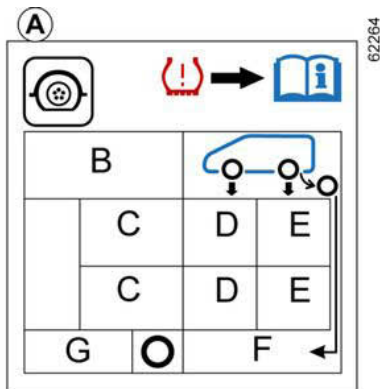

Η παρουσία και η θέση των πληροφοριών στην ετικέτα εξαρτώνται από το αυτοκίνητο.

B: μέγεθος των ελαστικών που είναι τοποθετημένα το αυτοκίνητο.

Γ: προβλεπόμενη ταχύτητα οδήγησης.

D: πίεση των ελαστικών εμπρός.

E: πίεση των ελαστικών πίσω.

ΣΤ: πίεση του εφεδρικού τροχού.

Z: μέγεθος ελαστικού του εφεδρικού τροχού.

Ασφάλεια ελαστικών και τοποθέτηση αλυσίδων: για πληροφορίες σχετικά με τη συντήρηση και, ανάλογα με την έκδοση του αυτοκινήτου, τη χρήση αλυσίδων → 347.



Για τα αυτοκίνητα που χρησιμοποιούνται με πλήρες φορτίο (Μέγιστο Επιτρεπόμενο Βάρος με Φορτίο) και με ρυμούλκα Η μέγιστη ταχύτητα πρέπει να περιορίζεται στα 100 χλμ./ώρα και η πίεση των ελαστικών να αυξάνεται κατά 0.2 bar (3 psi) → 400. Κίνδυνος κλαταρίσματος των ελαστικών.

Κιτ επισκευής ελαστικών



Το κιτ επισκευάζει τα ελαστικά που έχουν υποστεί ζημιά στο πέλμα **A** από αντικείμενα μικρότερα από 4 mm. **Δεν επισκευάζει τα σκασίματα όλων των τύπων, όπως κοψίματα μεγαλύτερα από 4 mm, ούτε κοψίματα στο πλάι του ελαστικού B κ.λπ.** Βεβαιωθείτε, επίσης, ότι η ζάντα του αυτοκινήτου σας βρίσκεται σε καλή κατάσταση. Μην επιχειρήσετε να αφαιρέσετε το ξένο σώμα που προκάλεσε το σκάσιμο, εάν αυτό βρίσκεται ακόμη μέσα στο ελαστικό.



Μη χρησιμοποιείτε το κιτ επι-σκευής ελαστικών εάν το ελα-στικό έχει καταστραφεί μετά από οδή-γηση με σκασμένο ελαστικό.

Συνεπώς, ελέγξτε με προσοχή τα πλαϊνά τοιχώματα των ελαστικών πριν από οποιαδήποτε επέμβαση. Παρομοίως, η οδήγηση με ελα-φρώς έως και εντελώς ξεφουσκω-τα ή τρυπημένα ελαστικά μπορεί να είναι επικίνδυνος και να κατα-στήσει αδύνατη την επισκευή του ελαστικού.

Αυτή η επισκευή είναι προσω-ρινή.

Ένα σκασμένο ελαστικό θα πρέ-πει πάντα να εξετάζεται (και να επισκευάζεται, όπου αυτό είναι εφικτό) από ειδικό, το συντομότε-ρο δυνατόν.

Κατά την αντικατάσταση ενός ελα-στικού που έχει επισκευαστεί με τη χρήση αυτού του κιτ, θα πρέπει να ενημερώνετε τον ειδικό ότι έχει πραγματοποιηθεί τέτοια επισκευή.

Κατά την οδήγηση, ενδέχεται να αισθανθείτε έναν κραδασμό λόγω της παρουσίας του προϊόντος μέ-σα στο ελαστικό.



Το κιτ είναι εγκεκριμένο μόνο για το φούσκωμα των ελαστικών του αυτο-κινήτου το οποίο είναι εξοπλισμένο, από το εργοστάσιο, με αυτό το κιτ.

Σε καμία περίπτωση δεν θα πρέ-πει να χρησιμοποιηθεί για το φού-σκωμα των ελαστικών άλλου αυ-τοκινήτου ή για οποιοδήποτε άλλο φουσκωτό αντικείμενο (σωσίβιο, βάρκα...).

Αποφεύγετε την εκτόξευση του προϊόντος στο δέρμα, κατά το χει-ρισμό της φιάλης του προϊόντος επισκευής. Εάν ωστόσο διαφύ-γουν σταγόνες, ξεπλύνετε με άφθονο νερό

Διατηρείτε το κιτ επισκευής μα-κριά από παιδιά.

Μην πετάτε τις κενές φιάλες στο περιβάλλον. Παραδίδετε τις σε έναν εξουσιοδοτημένο επισκευα-στή ή σε ένα φορέα ανακύκλω-σης.

Η φιάλη έχει περιορισμένη διάρ-κεια ζωής, η οποία αναγράφεται πάνω στην ετικέτα της Ελέγξτε την ημερομηνία λήξης

ΕΛΑΣΤΙΚΑ

Μεταβείτε σε έναν εξουσιοδοτημένο επισκευαστή για να αντικαταστήσετε το σωληνάκι φουσκώματος και τη φιάλη του προϊόντος επισκευής.



Ανάλογα με το αυτοκίνητο, εάν σας σκάσει ελαστικό, χρησιμοποιήστε το κιτ επισκευής ελαστικών **1** που βρίσκεται κάτω από το κάθισμα του οδηγού → **355**.

Αυτοκίνητο εξοπλισμένο με σύστημα προειδοποίησης απώλειας πίεσης ελαστικού

Σε περίπτωση χαμηλής πίεσης (σκασμένο ελαστικό, ξεφούσκωτο ελαστικό

κ.λπ.), ανάβει το ενδεικτικό προειδοποίησης  στο καντράν → **217**.

Κιτ επισκευής ελαστικών

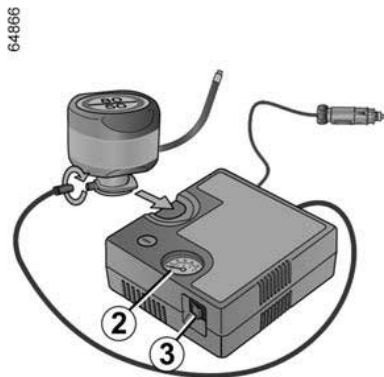

Ανάλογα με το αυτοκίνητο, εάν σας σκάσει ελαστικό, χρησιμοποιήστε το κιτ επισκευής ελαστικών που βρίσκεται κάτω από το κάθισμα του οδηγού.

Αυτοκίνητο εξοπλισμένο με σύστημα προειδοποίησης απώλειας πίεσης ελαστικού

Σε περίπτωση χαμηλής πίεσης (σκασμένο ελαστικό, ξεφούσκωτο ελαστικό κ.λπ.), ανάβει το ενδεικτικό προειδο-

ποίησης  στο καντράν → **217**.

Με τον κινητήρα σε λειτουργία και το χειρόφρενο δεμένο,

- Αποσυνδέστε τα αξεσουάρ από τις πρίζες αξεσουάρ του αυτοκινήτου,
- **ανατρέξτε στις πληροφορίες σχετικά με τον συμπιεστή του κιτ πλήρωσης** που βρίσκεται κάτω από το κάθισμα του οδηγού και ακολουθήστε τις οδηγίες για χρήση,
- φουσκώστε το ελαστικό με τη συνιστώμενη πίεση → **350**,
- μετά από μέγιστο χρόνο **15** λεπτών, σταματήστε το φούσκωμα και διαβάστε την ένδειξη πίεσης (στο μανόμετρο **2**).

Σημείωση: κατά το άδειασμα της φιάλης (30 δευτερόλεπτα περίπου), το μανόμετρο **2** υποδεικνύει στιγμιαία πίεση έως **6 bar**, και, στη συνέχεια, η πίεση θα πέσει,

- ρυθμίστε την πίεση: για να την αυξήσετε, συνεχίστε το φούσκωμα με το κιτ. Για να τη μειώσετε, πιέστε το κουμπί **3**.

Εάν δεν επιτευχθεί η συνιστώμενη πίεση των 1,8 bar μετά από 15 λεπτά, η επισκευή είναι αδύνατη. Μην οδηγήσετε το αυτοκίνητο. Απευθυνθείτε σε ένα Επίσημο Συνεργείο της μάρκας



Πριν χρησιμοποιήσετε το κιτ, παρκάρετε το αυτοκίνητο έτσι ώστε να βρίσκεται αρκετά μακριά από την κυκλοφορία, ενεργοποιήστε τα αλάρμ και δέστε το χειρόφρενο, κατεβάστε όλους τους επιβάτες από το αυτοκίνητο και κρατήστε τους μακριά από την κυκλοφορία.



Σε περίπτωση στάθμευσης στην άκρη του δρόμου, είναι απαραίτητο να προειδοποιήσετε τους άλλους οδηγούς για την παρουσία του αυτοκινήτου σας, χρησιμοποιώντας ένα τρίγωνο ασφαλείας ή με όποια άλλα μέσα επιβάλλει η τοπική νομοθεσία της χώρας στην οποία βρίσκεστε.

64866



Όταν το ελαστικό φουσκώσει σωστά, αφαιρέστε το κιτ: ξεβιδώστε σιγά-σιγά τον προσαρμογέα φουσκώματος από το δοχείο **4** για να αποφύγετε τυχόν πιπιλιίσματα από το προϊόν και μετά φυλάξτε το δοχείο σε πλαστική συσκευασία για να αποφύγετε τυχόν διαρροή του προϊόντος.



Δεν θα πρέπει να τοποθετείται κανένα αντικείμενο στον χώρο γύρω τα πόδια του οδηγού, καθώς σε περίπτωση απότομου φρεναρίσματος, τα αντικείμενα ενδέχεται να γλιστρήσουν κάτω από τα πεντάλ και να εμποδίσουν τη χρήση τους.

- Κολλήστε την ετικέτα συστάσεων οδήγησης (που βρίσκεται κάτω από τη φιάλη) σε σημείο ορατό από τον οδηγό επάνω στο ταμπλό.
- Τακτοποιήστε το κιτ.
- Στο τέλος αυτής της εργασίας αρχικού φουσκώματος, ο αέρας συνεχίζει να διαφεύγει από το ελαστικό. Θα πρέπει να οδηγήσετε για μικρή απόσταση για να κλείσει η τρύπα.
- Ξεκινήστε αμέσως και οδηγήστε με ταχύτητα από 20 και 60 χλμ./ώρα, ώστε το προϊόν να κατανεμηθεί ομοιόμορφα στο εσωτερικό του ελαστικού. Αφού οδηγήσετε μια απόσταση 3 χλμ., σταματήστε και ελέγξτε την πίεση.
- Εάν η πίεση είναι πάνω από 1,3 bar αλλά κάτω από τη συνιστώμενη πίεση (ανατρέξτε στην ετικέτα που είναι κολλημένη στην άκρη της πόρτας του οδηγού), ρυθμίστε την. Σε αντίθετη περίπτωση, απευθυνθείτε σε έναν εξουσιο-

ΕΛΑΣΤΙΚΑ

δοτημένο επισκευαστή: το ελαστικό δεν μπορεί να επισκευαστεί.

Προφύλαξη χρήσης του κιτ

Το κιτ δεν θα πρέπει να λειτουργεί για περισσότερα από 15 λεπτά συνεχόμενα,

θα πρέπει να γίνει αντικατάσταση της φιάλης μετά την πρώτη χρήση ακόμα και εάν υπάρχει υγρό εντός της.



Προσοχή, τυχόν απώλεια ή εσφαλμένο βίδωμα μιας τάπας βαλβίδας ενδέχεται να βλάψει τη

στεγανότητα των ελαστικών και να προκαλέσει απώλειες πίεσης.

Οι τάπες βαλβίδων θα πρέπει να είναι πάντα ίδιες με τις εργοστασιακές και εντελώς βιδωμένες



Μετά από την επισκευή με το κιτ, δεν θα πρέπει να διανύσετε περισσότερα από 200 χλμ. Επιπλέον, μειώστε την ταχύτητά σας και μην υπερβαίνετε τα 80 χλμ./ώρα σε καμιά περίπτωση. Η ετικέτα που θα πρέπει να κολλήσετε σε μια εμφανή θέση στο ταμπλό, σας το υπενθυμίζει.

Ανάλογα με τη χώρα ή την τοπική νομοθεσία, ένα ελαστικό που έχει επισκευαστεί με το κιτ επισκευής ελαστικών θα πρέπει να αντικατασταθεί.

Εργαλεία

Θέση της εργαλειοθήκης



Η εργαλειοθήκη **1** βρίσκεται κάτω από το κάθισμα του οδηγού.

Για να αφαιρέσετε τα εργαλεία, μετακινήστε το κάθισμα προς τα εμπρός και κατεβάστε την πλάτη του καθίσματος → **66**.

ΕΛΑΣΤΙΚΑ



6

Ανάλογα με το όχημα, το κάλυμμα **2** πρέπει να αφαιρεθεί για την πρόσβαση στην εργαλειοθήκη. Πιέστε τις γλωττίδες **3** και τραβήξτε το κάλυμμα προς το μέρος σας για να το αποσυνδέσετε.

Μόλις το σετ εργαλείων τοποθετηθεί ξανά στη θέση του, φροντίστε να επαυατοποθετήσετε το κάλυμμα με ασφάλεια.

Σημείωση: Όταν αποθηκεύετε ξανά το σετ εργαλείων, σπρώξτε το με το ένα χέρι και καθοδηγήστε το με το άλλο για να βεβαιωθείτε ότι έχει ασφαλίσει σωστά στη θέση του. Φροντίστε να σπρώξετε το κιτ μέχρι να ασφαλίσει.



Κανένα αντικείμενο δεν πρέπει να βρίσκεται στο δάπεδο (στη περιοχή μπροστά από τον οδηγό) καθώς σε περίπτωση φρεναρίσματος, τα αντικείμενα αυτά μπορεί να γλιστρήσουν κάτω από τα πεντάλ και να εμποδίσουν τη χρήση του.

Περιεχόμενο της εργαλειοθήκης

(ανάλογα με το μοντέλο του αυτοκινήτου)



- Υδραυλικός γρύλος **4**,
- δακτύλιο ρυμούγκησης **5**,
- κλειδί για τα τάσια **6**,
- μπουλονόκλειδο **7**,
- κλειδί απασφάλισης βαρούλκου **8**,
- εξάγωνη προέκταση **9**,
- προεκτάσεις **10**,
- γρύλος **11**.



Για την ασφάλειά σας, απαγορεύεται αυστηρά η χρήση γρύλου που δεν συνιστάται από τον κατασκευαστή.

Ο γρύλος είναι ειδικός για το συγκεκριμένο όχημα και χρησιμοποιείται για την αλλαγή των τροχών.

Σε καμία περίπτωση δεν πρέπει να χρησιμοποιείται:

- σε άλλο όχημα,
- για την εκτέλεση επισκευής,
- για πρόσβαση στο κάτω μέρος του αυτοκινήτου.

Κίνδυνος τραυματισμών

Κίνδυνος ζημιás στο αυτοκίνητο.



Μην αφήνετε τα εργαλεία χωρίς να τα ασφαλίσετε μέσα στο αυτοκίνητο διότι υπάρχει κίνδυνος να εκτιναχθούν κατά την πέδηση.

Μετά τη χρήση, φροντίστε να επαναποθετήσετε σωστά τα εργαλεία στη εργαλειοθήκη και, στη συνέχεια, τοποθετήστε την σωστά στην υποδοχή της για να μειώσετε τον κίνδυνο τυχόν τραυματισμού. Εάν παρέχονται μπουλόνια μαζί με τον εφεδρικό τροχό ανάγκης, αυτά τα μπουλόνια πρέπει να χρησιμοποιούνται μόνο για τον εφεδρικό τροχό ανάγκης.

ΣΚΑΣΜΕΝΟ ΕΛΑΣΤΙΚΟ, ΕΦΕΔΡΙΚΟΣ ΤΡΟΧΟΣ

Θέση του εφεδρικού τροχού έκτακτης ανάγκης

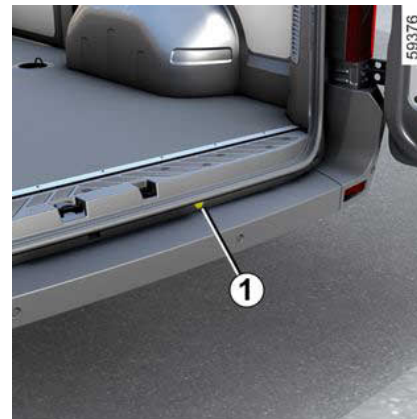

Σε ανάλογα εξοπλισμένα αυτοκίνητα, ο εφεδρικός τροχός έκτακτης ανάγκης βρίσκεται κάτω από το αμάξωμα.



Εάν ο εφεδρικός τροχός παραμένει ο ίδιος για πολλά χρόνια, ελέγξτε, σε ένα επίσημο συνεργείο, ότι εξακολουθεί να είναι λειτουργικός και ότι μπορεί να χρησιμοποιηθεί χωρίς κίνδυνο.



Σε ορισμένες περιπτώσεις (σκασμένο πίσω ελαστικό, αυτοκίνητο φορτωμένο με εξοπλισμό ρυμούλκησης, κ.λπ.) ενδέχεται να χρειαστεί να ανυψώσετε πρώτα το αυτοκίνητο (από το σημείο ανύψωσης που βρίσκεται πιο κοντά στον αντίστοιχο τροχό) ώστε να μπορέσετε να αποκτήσετε πρόσβαση στον εφεδρικό τροχό ➔ 359.

6

Για να βγάλετε τον εφεδρικό τροχό έκτακτης ανάγκης

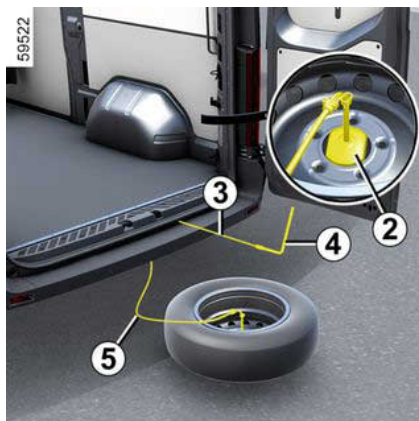

- στην θέση **1** εισάγετε το ακραίο κομμάτι του κλειδιού ξεκλειδώματος **3**, διαθέσιμο στο κιτ εργαλείων ➔ **355**, που προεκτείνεται από το μπουλονόκλειδο **4** (η χρήση άλλων εργαλείων μπορεί να προκαλέσει ζημιά στον μηχανισμό),
- Χαμηλώστε τον εφεδρικό τροχό όσο το δυνατόν πιο κάτω στρέφοντας το μπουλονόκλειδο **4** προς τα αριστερά,
- ξεκουμπώστε το εξάρτημα **2** της ζάντας,
- περάστε το εξάρτημα **2** μέσα από τη ζάντα του τροχού για να απελευθερώσετε τον τροχό.

Για να επανατοποθετήσετε έναν τροχό



Ακολουθήστε την αντίστροφη διαδικασία:

- τοποθετήστε τον τροχό σε επίπεδη θέση κάτω από το αυτοκίνητο, **με τη the βαλβίδα στραμμένη προς το έδαφος**. Υπάρχει κίνδυνος απώλειας του τροχού, εάν δεν τηρήσετε τη σωστή κατεύθυνση για την επανατοποθέτηση του τροχού,
- περάστε την ντίζα και το εξάρτημα **2** από τη ζάντα,
- κεντράρετε το εξάρτημα **2** στο μέσο του τροχού,
- σηκώστε το καλώδιο συγκράτησης όσο πιο μακριά μπορεί να πάει περιστρέφοντας το μπουλονόκλειδο **4** προς τα δεξιά και ελέγξτε ότι ο τροχός είναι απολύτως ασφαλής.

Σημείωση: μην τοποθετείτε ένα τροχό με σκασμένο ελαστικό και ζάντες αλουμινίου στο μηχανισμό-βάση του εφεδρικού τροχού. Φροντίστε να επανατοποθετήσετε σωστά το βαρούλκο



Τοποθετήστε το σκασμένο ελαστικό οριζόντια επάνω στο έδαφος. **Η βαλβίδα πρέπει να είναι στραμμένη προς το έδαφος. Κίνδυνος απώλειας του τροχού**

ΕΛΑΣΤΙΚΑ



Μην αγγίζετε το σύστημα της εξάτμισης.
Κίνδυνος εγκαυμάτων.

Αλλαγή τροχού

Ξεκλείδωμα του τροχού

Εάν είναι απαραίτητο, βγάλτε το τάσι

Ξεκλείδωμα του τροχού



Λύστε τα μπουλόνια των τροχών χρησιμοποιώντας το μπουλονόκλειδο **1**. Τοποθετήστε το κατά τέτοιον τρόπο ώστε να το πιέζετε προς τα κάτω.

Ξεκλείδωμα διπλών τροχών

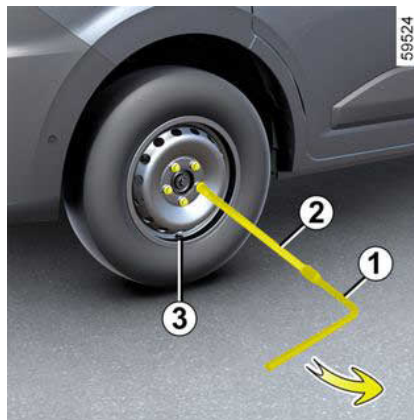

Σε περίπτωση αφαίρεσης διπλών τροχών, ξεβιδώστε την προέκταση φουσκώματος **3**.

Μην ξεχάσετε να την βιδώσετε κατά την επανατοποθέτηση.

Όταν αφαιρείτε διπλούς τροχούς, ξεβιδώστε το φουσκωμένο κομμάτι επέκτασης **1** που επεκτείνεται χρησιμοποιώντας το εξαγωνικό τεμάχιο επέκτασης **2** (παρέχεται στο κιτ εργαλείων) και πιέζοντας προς τα κάτω.



Αντικλεπτικά μπουλόνια

Εάν χρησιμοποιείτε αντικλεπτικά μπουλόνια, τοποθετήστε αυτά τα μπουλόνια όσο το δυνατό πιο κοντά στη βαλβίδα (διαφορετικά μπορεί να μην είναι δυνατό να τοποθετήσετε το τάσι του τροχού).



Μην αφήνετε τα εργαλεία χωρίς να τα ασφαλίσετε μέσα στο αυτοκίνητο διότι υπάρχει κίνδυνος να

εκτιναχθούν κατά την πέδηση. Μετά τη χρήση, φροντίστε να επανατοποθετήσετε σωστά τα εργαλεία στη εργαλειοθήκη και, στη συνέχεια, τοποθετήστε την σωστά στην υποδοχή της για να μειώσετε τον κίνδυνο τυχόν τραυματισμού. Εάν παρέχονται μπουλόνια μαζί με τον εφεδρικό τροχό ανάγκης, αυτά τα μπουλόνια πρέπει να χρησιμοποιούνται μόνο για τον εφεδρικό τροχό ανάγκης.

ΕΛΑΣΤΙΚΑ

Υδραυλικός γρύλος



Σε περίπτωση στάθμευσης στην άκρη του δρόμου, είναι απαραίτητο να προειδοποιήσετε τους άλλους οδηγούς για την παρουσία του αυτοκινήτου σας, χρησιμοποιώντας ένα τρίγωνο ασφαλείας ή με όποια άλλα μέσα επιβάλλει η τοπική νομοθεσία της χώρας στην οποία βρίσκεστε.



Ενεργοποιήστε τα αλάρμ Παρκάρετε το αυτοκίνητο μακριά από την κυκλοφορία σε επίπεδο, μη ολισθηρό και σταθερό έδαφος. Δέστε το χειρόφρενο και επιλέξτε μια ταχύτητα (πρώτη ή όπισθεν ή στη θέση **D**, **M** ή **R** για τα αυτόματα κιβώτια ταχυτήτων). Κατεβάστε όλους τους επιβάτες από το αυτοκίνητο κρατώντας τους μακριά από την περιοχή της κυκλοφορίας.



Για την ασφάλειά σας, απαγορεύεται αυστηρά η χρήση γρύλου που δεν συνιστάται από τον κατασκευαστή.

Ο γρύλος είναι ειδικός για το συγκεκριμένο όχημα και χρησιμοποιείται για την αλλαγή των τροχών.

Σε καμία περίπτωση δεν πρέπει να χρησιμοποιείται:

- σε άλλο όχημα,
- για την εκτέλεση επισκευής,
- για πρόσβαση στο κάτω μέρος του αυτοκινήτου.

Κίνδυνος τραυματισμών
Κίνδυνος ζημιάς στο αυτοκίνητο.

Χρήση του υδραυλικού γρύλου



Για να αποφύγετε οποιονδήποτε τραυματισμό ή οποιαδήποτε ζημιά στο αυτοκίνητο, σηκώστε το αυτοκίνητο με το γρύλο, έως ότου ο τροχός που πρόκειται να αλλάξετε βρίσκεται το πολύ σε απόσταση 3 εκατοστών από το έδαφος.

Αφαιρέστε την υποδοχή **1** που βρίσκεται στο κιτ εργαλείων. Εξοικειωθείτε με τη διάταξη του γρύλου πριν τον χρησιμοποιήσετε.

ΕΛΑΣΤΙΚΑ

Μπροστινό σημείο στήριξης γρύλου 2



Τοποθετήστε την κεφαλή του γρύλου στο σημείο στήριξης 2 κοντά στον συγκεκριμένο τροχό.

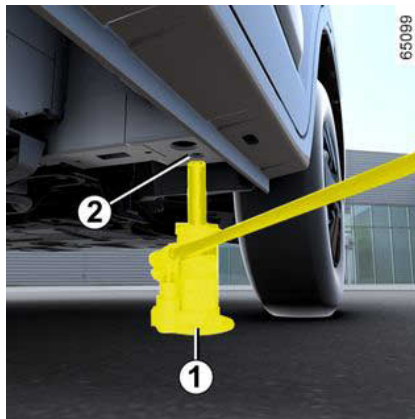

Τοποθετήστε το γρύλο 1 οριζόντια. Η κεφαλή του γρύλου πρέπει να συμπίπτει με την υποδοχή που έχει 2 προβλεφθεί.

Πίσω σημείο στήριξης γρύλου 3 (εκδόσεις van άνω των 3,5 τόνων)

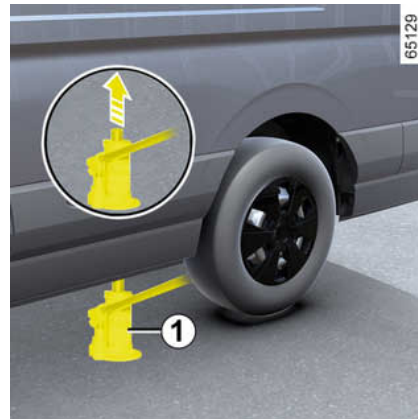

ΕΛΑΣΤΙΚΑ

Τοποθετήστε την κεφαλή του γρύλου στο σημείο στήριξης **3** κοντά στον συγκεκριμένο τροχό.

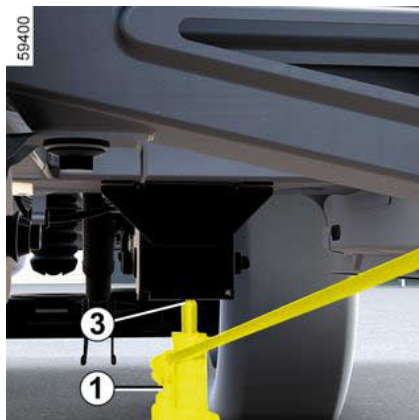

Τοποθετήστε το γρύλο **1** οριζόντια. Η κεφαλή του γρύλου πρέπει να συμπίπτει με την υποδοχή που έχει **3** προβλεφθεί.

Πίσω σημείο στήριξης γρύλου 4 (εκδόσεις με κίνηση στους πίσω τροχούς και σασί με καμπίνα)

Αυτό το σημείο στήριξης πρέπει να χρησιμοποιείται κατά την αλλαγή των πίσω τροχών για αυτοκίνητα με κίνηση στους πίσω τροχούς και σασί με καμπίνα.

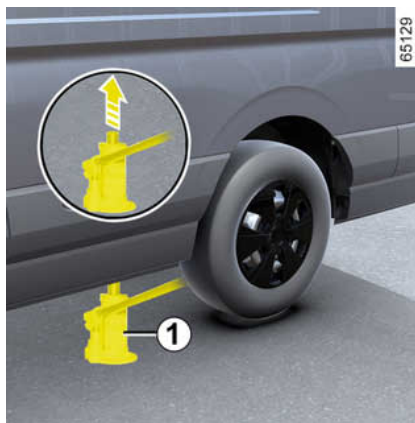

Τοποθετήστε την κεφαλή του γρύλου στο σημείο στήριξης **4** κοντά στον συγκεκριμένο τροχό.



Τοποθετήστε το γρύλο **1** οριζόντια. Η κεφαλή του γρύλου πρέπει να συμπίπτει με την υποδοχή που έχει **4** προβλεφθεί.

Ξεκινήστε την ανύψωση μετακινώντας τα τρία τμήματα επέκτασης **5** που είναι τοποθετημένα από άκρη σε άκρη και διατίθενται στο σετ εργαλείων ➔ **355**.

Σηκώστε τον τροχό από το έδαφος.

Σημείωση: με τη χρήση των τριών τμημάτων επέκτασης **5** αποφεύγεται η ανάγκη να πάτε κάτω από το όχημα για να χρησιμοποιήσετε τον γρύλο **1** κατά την ανύψωση του αυτοκινήτου.

Αφαιρέστε τα μπουλόνια και βγάλτε τον τροχό (αφαιρέστε το κεντρικό τάσι, εάν είναι απαραίτητο).

ΕΛΑΣΤΙΚΑ

Τοποθετήστε τον εφεδρικό τροχό στην κεντρική πλήμνη και, ανάλογα με το αυτοκίνητο, γυρίστε τον μέχρι να συμπέσουν οι τρύπες στερέωσης του τροχού και της πλήμνης.

εάν παρέχονται μπουλόνια μαζί με τον εφεδρικό τροχό, αυτά τα μπουλόνια θα πρέπει να χρησιμοποιούνται μόνο για τον εφεδρικό τροχό

Σημείωση: μη λιπαίνετε τα μπουλόνια των τροχών



Για να αποφύγετε οποιονδήποτε τραυματισμό ή οποιαδήποτε ζημιά στο αυτοκίνητο, σηκώστε το αυτοκίνητο με το γρύλο, έως ότου ο τροχός που πρόκειται να αλλάξετε βρίσκεται το πολύ σε απόσταση 3 εκατοστών από το έδαφος.

Σφίξτε τα μπουλόνια και κατεβάστε το γρύλο.

Όταν ο τροχός ακουμπήσει στο έδαφος, σφίξτε καλά τα μπουλόνια τηρώντας την ακόλουθη σειρά σφιξίματος:

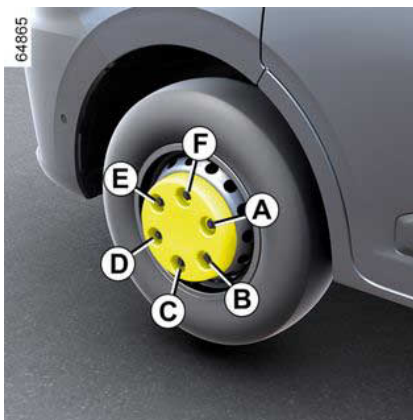

Τροχός με έξι τρύπες: ξεκινήστε με το μπουλόνι **A**, μετά **D**, **B**, **E**, **C** και τελειώστε με **F**.

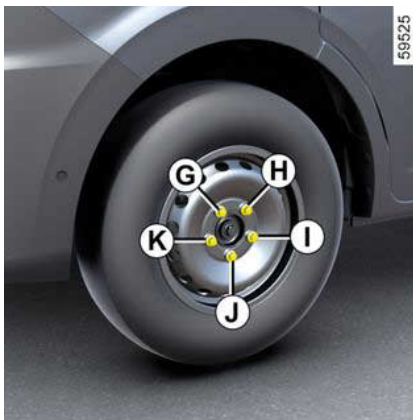

Τροχός με πέντε τρύπες: ξεκινήστε με το μπουλόνι **G**, μετά με **J**, **H**, **K** και τελειώστε με **I**.

Ελέγξτε τη σύσφιξη και την πίεση του εφεδρικού τροχού το συντομότερο δυνατό.

Γρύλος



Σε περίπτωση στάθμευσης στην άκρη του δρόμου, είναι απαραίτητο να προειδοποιήσετε τους άλλους οδηγούς για την παρουσία του αυτοκινήτου σας, χρησιμοποιώντας ένα τρίγωνο ασφαλείας ή με όποια άλλα μέσα επιβάλλει η τοπική νομοθεσία της χώρας στην οποία βρίσκεστε.



Ενεργοποιήστε τα αλάρμ Παρκάρετε το αυτοκίνητο μακριά από την κυκλοφορία σε επίπεδο, μη ολισθηρό και σταθερό έδαφος. Δέστε το χειρόφρενο και επιλέξτε μια ταχύτητα (πρώτη ή όπισθεν ή στη θέση **D**, **M** ή **R** για τα αυτόματα κιβώτια ταχυτήτων). Κατεβάστε όλους τους επιβάτες από το αυτοκίνητο κρατώντας τους μακριά από την περιοχή της κυκλοφορίας.



Για την ασφάλειά σας, απαγορεύεται αυστηρά η χρήση γρύλου που δεν συνιστάται από τον κατασκευαστή.

Ο γρύλος είναι ειδικός για το συγκεκριμένο όχημα και χρησιμοποιείται για την αλλαγή των τροχών.

Σε καμία περίπτωση δεν πρέπει να χρησιμοποιείται:

- σε άλλο όχημα,
- για την εκτέλεση επισκευής,
- για πρόσβαση στο κάτω μέρος του αυτοκινήτου.

Κίνδυνος τραυματισμών

Κίνδυνος ζημιάς στο αυτοκίνητο.

Αυτοκίνητο που διαθέτει γρύλο με ανυψωτήρα



Κατά την αλλαγή ενός μπροστινού τροχού, χρησιμοποιήστε τον ανυψωτήρα **1** (εικόνα **A**).

Κατά την αλλαγή ενός πίσω τροχού, αφαιρέστε τον ανυψωτήρα **1** (εικόνα **B**).

ΕΛΑΣΤΙΚΑ

Χρήση του γρύλου



Για να αποφύγετε οποιονδήποτε τραυματισμό ή οποιαδήποτε ζημιά στο αυτοκίνητο, σηκώστε το αυτοκίνητο με το γρύλο, έως ότου ο τροχός που πρόκειται να αλλάξετε βρίσκεται το πολύ σε απόσταση 3 εκατοστών από το έδαφος.

Αφαιρέστε την υποδοχή **2** που βρίσκεται στο κιτ εργαλείων. Εξοικειωθείτε με τη διάταξη του γρύλου πριν τον χρησιμοποιήσετε.

Μπροστινό σημείο στήριξης γρύλου **3**

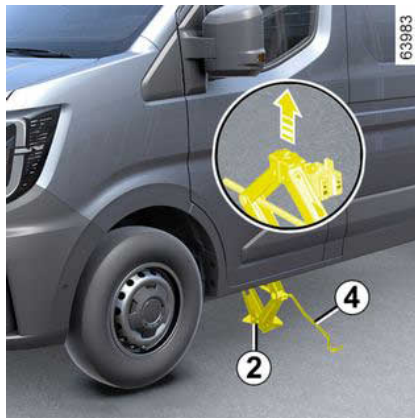

Τοποθετήστε το γρύλο **2** οριζόντια. Η κεφαλή του γρύλου πρέπει να συμπίπτει με την υποδοχή που έχει **3** προβλεφθεί.

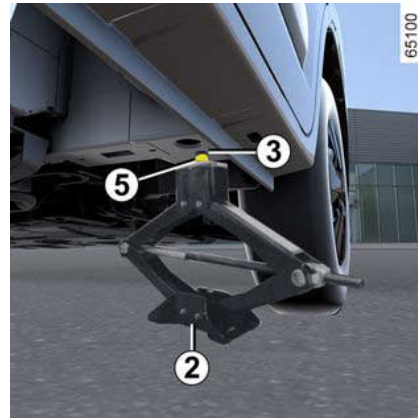

Τοποθετήστε το γρύλο **2** οριζόντια. Η κεφαλή του γρύλου **5** πρέπει να τοποθετείται στο ίδιο επίπεδο με το σημείο στήριξης **3**.

ΕΛΑΣΤΙΚΑ

Πίσω σημείο στήριξης γρύλου 6

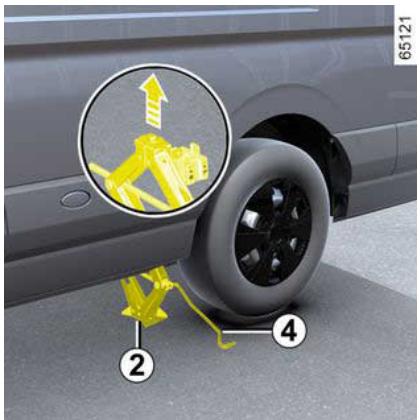

Τοποθετήστε το γρύλο **2** οριζόντια. Η κεφαλή του γρύλου πρέπει να συμπίπτει με την υποδοχή που έχει **6** προβλεφθεί.

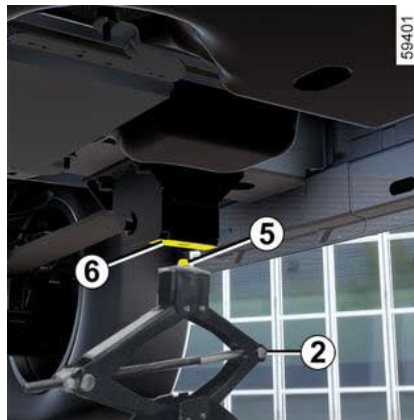

Τοποθετήστε το γρύλο **2** οριζόντια. Η κεφαλή του γρύλου **5** πρέπει να τοποθετείται στο ίδιο επίπεδο με τα σημεία στήριξης **6**.

Αρχίστε να βιδώνετε το γρύλο με το χέρι για να στερεώσετε τη βάση του στην κατάλληλη θέση (ελαφρώς κάτω από το αυτοκίνητο).

Γυρίστε τη λαβή **4** μερικές φορές μέχρι ο τροχός να ξεκολλήσει από το έδαφος και, στη συνέχεια, αφαιρέστε τις βίδες και τον ίδιο τον τροχό.

Τοποθετήστε τον εφεδρικό τροχό στην κεντρική πλήμνη και γυρίστε τον μέχρι

να συμπέσουν οι τρύπες στερέωσης του τροχού και της πλήμνης.

Εάν παρέχονται μπουλόνια μαζί με τον εφεδρικό τροχό, αυτά τα μπουλόνια θα πρέπει να χρησιμοποιούνται μόνο για τον εφεδρικό τροχό. Σφίξτε τα μπουλόνια ελέγχοντας ότι ο τροχός έχει τοποθετηθεί σωστά στην πλήμνη του και ξεβιδώστε το γρύλο.

Σημείωση: μη λιπαίνετε τα μπουλόνια των τροχών



Αντικλεπτικά μπουλόνια

Εάν χρησιμοποιείτε αντικλεπτικά μπουλόνια, τοποθετήστε αυτά τα μπουλόνια όσο το δυνατό πιο κοντά στη βαλβίδα (διαφορετικά μπορεί να μην είναι δυνατό να τοποθετήσετε το τάσι του τροχού).

ΕΛΑΣΤΙΚΑ



Με τον τροχό στο έδαφος, σφίξτε τα μπουλόνια με δύναμη, ξεκινώντας από την πλευρά **C**, μετά **E**, **G**, **Z** και τελειώστε με **F**. Ελέγξτε τη σύσφιξη και την πίεση ελαστικών στον εφεδρικό τροχό το συντομότερο δυνατό.



Εάν σας σκάσει λάστιχο, αντικαταστήστε τον τροχό το ταχύτερο δυνατό.

Ένα σκασμένο ελαστικό πρέπει να εξετάζεται (και να επισκευάζεται εάν γίνεται) από έναν ειδικό.

Τάσια, τάσι - τροχός

Επένδυση 2

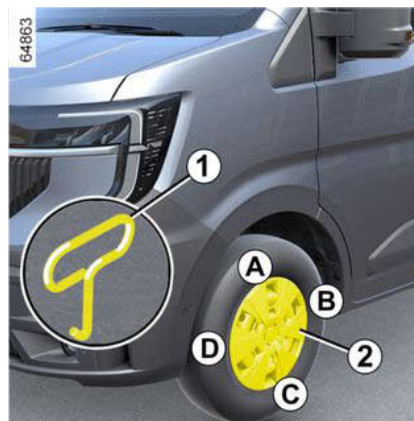

(καλυμμένα μπουλόνια τροχών)

Αφαιρέστε το χρησιμοποιώντας το κλειδί για τα τάσια **1** (που βρίσκεται μέσα στην εργαλειοθήκη), βυθίζοντας επαρκώς το άγκιστρο μέσα στο άνοιγμα, που βρίσκεται κοντά στη βαλβίδα (για να φτάσετε το μεταλλικό νήμα συγκράτησης που βρίσκεται πίσω από το τάσι).

Για να το επανατοποθετήσετε, ευθυγραμμίστε το με τη βαλβίδα Πιέστε τέρμα τα άγκιστρα συγκράτησης ξεκινώντας από την πλευρά της βαλβίδας **A**, στη συνέχεια της **B** και της **Γ** και τερ-

ματίστε με πλευρά απέναντι από τη βαλβίδα **Δ**.

Κεντρικό τάσι 4

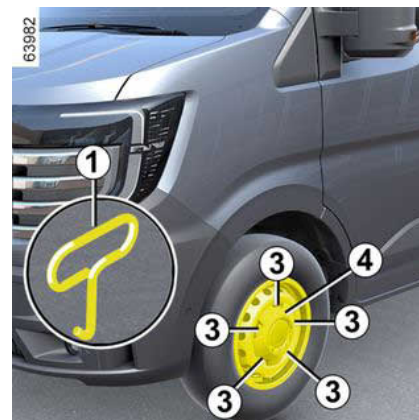

(καλυμμένα μπουλόνια τροχών)

Αφαιρέστε το με το κλειδί για τα τάσια **1**, τοποθετώντας το κλειδί στην υποδοχή **3** που έχει προβλεφθεί για αυτόν το σκοπό.

Για να το επανατοποθετήσετε, προσανατολίστε το σε σχέση με τα μπουλόνια του τροχού, κουμπώστε το και βεβαιωθείτε ότι έχει ασφαλίσει καλά.

ΕΛΑΣΤΙΚΑ

Τάσι 5



(εμφανή μπουλόνια τροχών)

Για να το αφαιρέσετε χωρίς να βγάλετε τον τροχό, ξεκουμπώστε το στα σημεία που δείχνουν τα βέλη.

Περιστρέψτε το κατά τρόπο ώστε οι βάσεις που το συγκρατούν στη θέση του πίσω από τα μπουλόνια του τροχού να ελευθερωθούν.

Για να το επανατοποθετήσετε, ακολουθήστε την αντίστροφη διαδικασία.

Τάσι 6

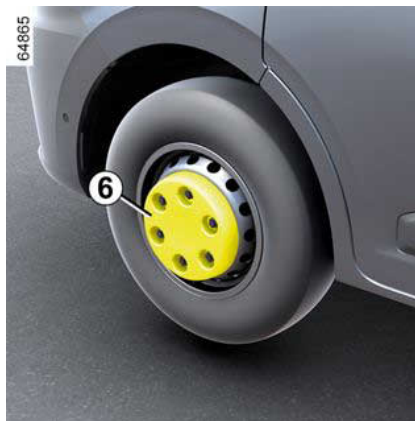

(εμπρός τροχός μόνο για τα αυτοκίνητα που είναι εξοπλισμένα με διπλούς τροχούς)

Αφαιρέστε τα καλύμματα των μπουλονιών **6** με το χέρι και μετά το τάσι.

ΒΛΑΒΗ

Ρυμούλκηση: σε περίπτωση βλάβης

Το τιμόνι δεν πρέπει να είναι κλειδωμένο, το κλειδί πρέπει να βρίσκεται στη θέση "M" (ενεργοποιημένο) για να ξεκλειδώσετε την κολόνα τιμονιού. Ενεργοποιήστε τα αλάρμ. Τη νύχτα τα φώτα του αυτοκινήτου πρέπει να είναι αναμμένα.

Βγάλτε τη ρυμούλκα, εάν υπάρχει.

Επί πλέον, θα πρέπει υποχρεωτικά να τηρείτε τη νομοθεσία κάθε χώρας σχετικά με τη ρυμούλκηση και να μην ξεπερνάτε το βάρος ρυμούλκησης για το αυτοκίνητό σας

Συμβουλευθείτε ένα Επίσημο Συνεργείο της μάρκας.



Μην βγάζετε το κλειδί από το διακόπτη του κινητήρα όταν το αυτοκίνητο ρυμουλκείται.



Όταν ο κινητήρας είναι σβηστός, τα συστήματα υποβοήθησης τιμονιού και πέδησης δεν λειτουργούν.

Ρυμούλκηση οχήματος με αυτόματο κιβώτιο ταχυτήτων

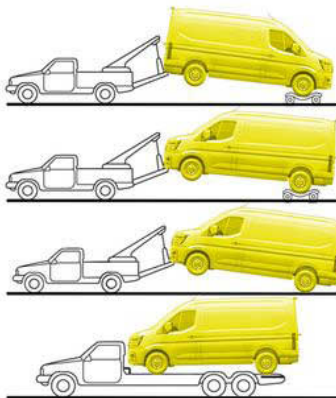

Μεταφέρετε το αυτοκίνητο επάνω σε μια πλατφόρμα ή ρυμουλκήστε το με τους εμπρός τροχούς ανυψωμένους.



– Χρησιμοποιήστε μια άκαμπτη ράβδο ρυμούλκησης Σε περίπτωση

που χρησιμοποιείτε σκοινί ή συρματόσχοινο (εφόσον η νομοθεσία το επιτρέπει), το ρυμουλκούμενο αυτοκίνητο θα πρέπει να διατηρεί την ικανότητα πέδησης.

– δεν θα πρέπει να ρυμουλκείτε ένα αυτοκίνητο το οποίο δεν είναι κατάλληλο για οδήγηση.

– κατά τη ρυμούλκηση να αποφεύγετε την απότομη επιτάχυνση ή το απότομο φρενάρισμα, καθώς ενδέχεται να προκληθεί ζημιά στο αυτοκίνητο.

– Σε κάθε περίπτωση, συνιστάται να μην υπερβαίνετε τα **25 χλμ./ώρα**.

ΒΛΑΒΗ

Μπροστινό σημείο ρυμούλκησης



Χρήση μόνο στο μπροστινό μέρος:

– ο δακτύλιος ρυμούλκησης **5** (που βρίσκεται στο κιτ εργαλείων).

Τα ειδικά αυτά σημεία ρυμούλκησης μπορούν να χρησιμοποιηθούν αποκλειστικά για ρυμούλκηση, ποτέ για την άμεση ή έμμεση ανύψωση του αυτοκινήτου

Πρόσβαση στον δακτύλιο ρυμούλκησης 5: Μετακινήστε το κάθισμα του οδηγού προς τα εμπρός και γείρετε την πλάτη για να την αφαιρέσετε από την εργαλειοθήκη ➔ **356**.

Πρόσβαση στο μπροστινό σημείο ρυμούλκησης 6: Πιέστε την αριστερή

πλευρά του καλύμματος **7** για να το ξεκομπώσετε.

Βιδώστε πλήρως τον δακτύλιο ρυμούλκησης 5 : πρώτα με το χέρι όσο το δυνατόν περισσότερο και, στη συνέχεια, ασφαλίστε τον με τη βοήθεια του μπουλονόκλειδου **8**.

Χρησιμοποιείτε μόνο τον δακτύλιο ρυμούλκησης **5** που είναι αποθηκευμένος με τα εργαλεία ➔ **356**.



Βεβαιωθείτε ότι ο δακτύλιος ρυμούλκησης έχει βιδωθεί σωστά.

Κίνδυνος απώλειας του ρυμουλκούμενου αντικειμένου.



Κατά την αποθήκευση των εργαλείων, βεβαιωθείτε ότι έχουν τοποθετηθεί σωστά στις αρχικές

θέσεις τους στην εργαλειοθήκη και αποθηκεύστε την εργαλειοθήκη κάτω από το κάθισμα του οδηγού. Μην αφήνετε τα εργαλεία χωρίς να τα ασφαλίσετε μέσα στο αυτοκίνητο διότι υπάρχει κίνδυνος να εκτιναχθούν κατά την πέδηση.

Πίσω σημείο ρυμούλκησης

Χρήση αποκλειστικά στο πίσω μέρος:

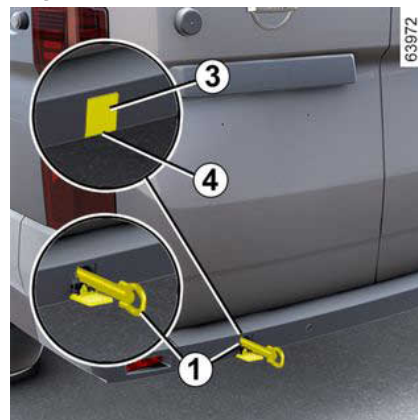

– ο δακτύλιος ρυμούλκησης **1** (που βρίσκεται στο κιτ εργαλείων ➔ **356**),

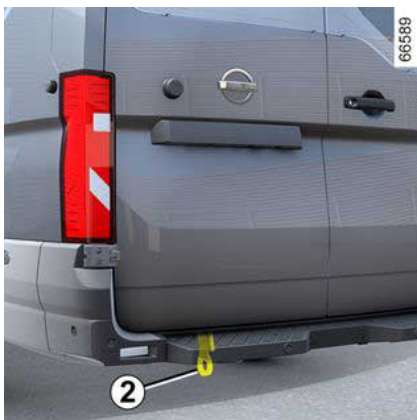

– ο δακτύλιος ρυμούλκησης **2** εάν το όχημα είναι εξοπλισμένο με σκαλοπάτι. Τα ειδικά αυτά σημεία μπορούν να χρησιμοποιηθούν αποκλειστικά για ρυμούλκηση, ποτέ για την άμεση ή έμμεση ανύψωση του αυτοκινήτου.

Πρόσβαση στον δακτύλιο ρυμούλκησης 1: Μετακινήστε το κάθισμα του οδηγού προς τα εμπρός και γείρετε την πλάτη για να την αφαιρέσετε από την εργαλειοθήκη → **356**.

Πρόσβαση στο πίσω σημείο ρυμούλκησης 3: Ξεκουμπώστε το κάλυμμα **4** εισάγοντας ένα ίσιο κατσαβίδι ή παρόμοιο εργαλείο στην εγκοπή **4**.

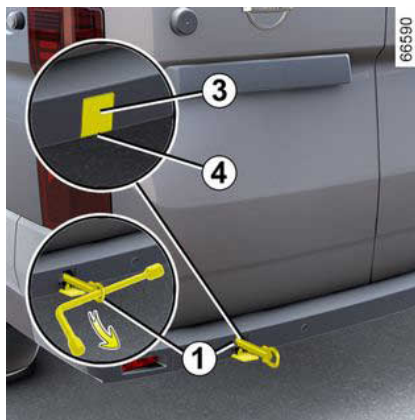

Σφίξτε πλήρως τον δακτύλιο ρυμούλκησης 1 : πρώτα με το χέρι όσο το δυνατόν περισσότερο, και στη συνέχεια ασφαλίστε με τη χρήση του μπουλονόκλειδου → **356**.

Χρησιμοποιείτε μόνο τον δακτύλιο ρυμούλκησης **1** που είναι αποθηκευμένος με τα εργαλεία → **356**.

Τα ειδικά αυτά σημεία μπορούν να χρησιμοποιηθούν αποκλειστικά για ρυμούλκηση και ποτέ για την άμεση ή έμμεση ανύψωση του αυτοκινήτου.



Βεβαιωθείτε ότι ο δακτύλιος ρυμούλκησης έχει βιδωθεί σωστά.

Κίνδυνος απώλειας του ρυμουλκούμενου αντικειμένου.



Κατά την αποθήκευση των εργαλείων, βεβαιωθείτε ότι έχουν τοποθετηθεί σωστά στις αρχικές θέσεις τους στην εργαλειοθήκη και αποθηκεύστε την εργαλειοθήκη κάτω από το κάθισμα του οδηγού. Μην αφήνετε τα εργαλεία χωρίς να τα ασφαλίσετε μέσα στο αυτοκίνητο διότι υπάρχει κίνδυνος να εκπιναχθούν κατά την πέδηση.

ΒΛΑΒΗ

Μπαταρία: Αποκατάσταση βλάβης

Ιδιαιτερότητες των ηλεκτρικών εκδόσεων

 Για να αποφύγετε ζημιές στο αυτοκίνητο, μην επαναφορτίσετε τη δευτερεύουσα μπαταρία 12 V με:

- εξωτερική συσκευή φόρτισης,
- μπαταρία άλλου αυτοκινήτου.

Καλέστε ένα εξουσιοδοτημένο συνεργείο της μάρκας.

 Μην χρησιμοποιείτε το ηλεκτρικό σας αυτοκίνητο για την επισκευή μπαταρίας 12 V άλλου αυτοκινήτου. Η ηλεκτρική ισχύς των 12 V ενός ηλεκτρικού αυτοκινήτου δεν είναι επαρκής για αυτήν την διαδικασία.

Κίνδυνος ζημιάς στο αυτοκίνητο.



Το σύστημα μετάδοσης κίνησης σε ένα ηλεκτρικό αυτοκίνητο χρησιμοποιεί συνεχή τάση 400 V περίπου. Το σύστημα αυτό μπορεί να είναι ζεστό έχοντας ανοικτό και αφού κλείσετε τον διακόπτη. Σεβαστείτε τα προειδοποιητικά μηνύματα που υπάρχουν στις ετικέτες του αυτοκινήτου.

Οποιαδήποτε επέμβαση ή τροποποίηση στο ηλεκτρικό σύστημα 400 V του αυτοκινήτου (εξαρτήματα, καλώδια, βύσματα, μπαταρία έλξης) απαγορεύεται αυστηρά.

Κίνδυνος σοβαρών εγκαυμάτων ή ηλεκτροπληξιών που μπορεί να οδηγήσουν στον θάνατο.

Για να αποφύγετε τον κίνδυνο σπινθήρα

- Βεβαιωθείτε ότι οι καταναλώσεις ενέργειας (όπως πλαφονιέρες κ.λπ.) είναι κλειστές πριν αποσυνδέσετε ή επανασυνδέσετε μια μπαταρία,
- κατά τη διάρκεια της φόρτισης, σταματήστε τη συσκευή φόρτισης πριν συνδέσετε ή αποσυνδέσετε τη μπαταρία,

– μην τοποθετείτε μεταλλικά αντικείμενα επάνω στη μπαταρία, για να μη δημιουργηθεί τυχόν βραχυκύκλωμα μεταξύ των πόλων,

– περιμένετε πάντα τουλάχιστον ένα λεπτό, μετά από το σβήσιμο του κινητήρα, για να αποσυνδέσετε μια μπαταρία,

– φροντίζετε να επανασυνδέετε σωστά τους πόλους μιας μπαταρίας μετά από την επανατοποθέτησή.

Σύνδεση με φορτιστή

Η συσκευή φόρτισης πρέπει να είναι συμβατή με μπαταρία ονομαστικής τάσης 12 Volt.

Μην αποσυνδέετε τη μπαταρία ενώ ο κινητήρας βρίσκεται σε λειτουργία. **Συμμορφωθείτε με τις οδηγίες χρήσης του κατασκευαστή της συσκευής φόρτισης μπαταρίας που χρησιμοποιείτε.**

Όταν τοποθετούνται πολλά αξεσουάρ στο όχημα, να τα έχετε συνδέσει στο + **Μετά την τροφοδοσία ανάφλεξης.**



Ορισμένες μπαταρίες μπορεί να παρουσιάσουν ιδιαιτερότητες σχετικές με την επαναφόρτιση τους Απευθυνθείτε σε εξουσιοδοτημένο αντιπρόσωπο.

Αποφεύγετε κάθε κίνδυνο σπινθήρα ο οποίος θα μπορούσε αμέσως να προκαλέσει έκρηξη. Φορτίζετε τη μπαταρία σε χώρο που αερίζεται καλά.

Κίνδυνος σοβαρών τραυματισμών



Πριν από οποιαδήποτε ενέργεια στον χώρο του κινητήρα, πρέπει να κλείσετε τον διακόπτη κινητήρα ➔ 190.

Κίνδυνος τραυματισμών



Μετακινείτε τη μπαταρία με προσοχή, διότι περιέχει θειικό οξύ που δεν πρέπει να έλθει σε επαφή με τα μάτια ή το δέρμα. Εάν συμβεί κάτι τέτοιο, ξεπλύνετε με άφθονο νερό. Εάν χρειάζεται, συμβουλευθείτε ένα γιατρό.

Κρατήστε τις τυχόν γυμνές φλόγες, καυτά αντικείμενα ή σπινθήρες μακριά από τα εξαρτήματα της μπαταρίας (υπάρχει κίνδυνος έκρηξης).

Λάβετε υπόψη σας όταν εργάζεστε κοντά στον κινητήρα ότι μπορεί να είναι ζεστός. Το βεντιλατέρ ψύξης μπορεί να αρχίσει να λειτουργεί ανά πάσα στιγμή. Το ενδει-

κτικό προειδοποίησης  που είναι ενσωματωμένο στο χώρο του κινητήρα σας το υπενθυμίζει.

Κίνδυνος τραυματισμών

Εκκίνηση με μπαταρία άλλου αυτοκινήτου

Για να ξεκινήσετε, εάν χρειαστεί να χρησιμοποιήσετε τη μπαταρία άλλου αυτοκινήτου, προμηθευτείτε τα κατάλληλα καλώδια (μεγάλης διατομής)

από ένα Επίσημο Συνεργείο της μάρκας ή, εάν έχετε ήδη τα καλώδια εκκίνησης, βεβαιωθείτε ότι είναι σε καλή κατάσταση.

Οι δύο μπαταρίες πρέπει να έχουν ίδια ονομαστική τάση: 12 V. Η χωρητικότητα (σε αμπερώρια, Ah) της εξωτερικής μπαταρίας πρέπει να είναι τουλάχιστον ίδια με αυτήν της αποφορτισμένης μπαταρίας.

Βεβαιωθείτε ότι δεν υπάρχει καμία επαφή μεταξύ των δύο αυτοκινήτων (κίνδυνος βραχυκυκλώματος κατά τη σύνδεση των θετικών πόλων). Κλείστε το διακόπτη του αυτοκινήτου σας



Συνδέστε το θετικό καλώδιο (+) **A** στον πόλο **3** μετά το άνοιγμα του καλύμματος **5** και στη συνέχεια στον πόλο (+)

ΒΛΑΒΗ

2 της μπαταρίας που τροφοδοτεί το ρεύμα.

Συνδέστε το αρνητικό καλώδιο (-) **B** στον ακροδέκτη (-) **1** της μπαταρίας που τροφοδοτεί το ρεύμα, και στη συνέχεια στη γείωση (-) **4**.

Ξεκινήστε τον κινητήρα του αυτοκινήτου που παρέχει τροφοδοσία και κρατήστε τον σε μεσαίες στροφές.

Εάν ο κινητήρας του οχήματός σας δεν ξεκινήσει αμέσως, κλείστε τον διακόπτη του κινητήρα και περιμένετε μερικά δευτερόλεπτα πριν επαναλάβετε τη λειτουργία.

Με τον κινητήρα σε λειτουργία, αποσυνδέστε τα καλώδια **A** και **B** με την αντίστροφη σειρά (**4 - 1 - 2 - 3**).



Βεβαιωθείτε ότι δεν υπάρχει επαφή μεταξύ των καλωδίων **A** και **B** και ότι το θετικό καλώδιο

A δεν έρχεται σε επαφή με κανένα μεταλλικό εξάρτημα του οχήματος που τροφοδοτεί το ρεύμα.

Κίνδυνος τραυματισμών και/ή ζημιάς στο αυτοκίνητο.

ΠΡΟΒΟΛΕΪΣ, ΦΩΤΑ: ΑΝΤΙΚΑΤΑΣΤΑΣΗ ΛΑΜΠΤΗΡΩΝ

Εξωτερικός φωτισμός: αντικατάσταση λαμπτήρων

Εμπρός προβολείς

 Ανάλογα με την τοπική νομοθεσία ή προληπτικά: προμηθευθείτε, από ένα Επίσημο Συνεργείο της μάρκας, ένα κουτί με πλήρες σετ εφεδρικών λαμπτήρων και σετ ασφαλειών.

 Πριν από οποιαδήποτε ενέργεια στον χώρο του κινητήρα, πρέπει να κλείσετε τον διακόπτη κινητήρα → 191.

 Οι λαμπτήρες βρίσκονται υπό πίεση και μπορεί να σκάσουν κατά την αντικατάσταση
Κίνδυνος τραυματισμών



Λάβετε υπόψη σας όταν εργάζεστε κοντά στον κινητήρα ότι μπορεί να είναι ζεστός. Το βεντιλατέρ ψύξης μπορεί να αρχίσει να λειτουργεί ανά πάσα στιγμή. Η ετικέτα  στο χώρο του κινητήρα σας το υπενθυμίζει.

Κίνδυνος τραυματισμών

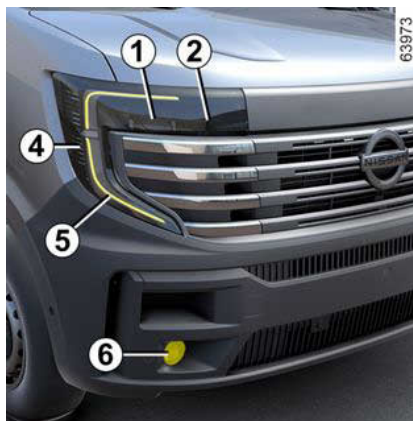

LED φώτων διασταύρωσης (μεσαία σκάλα) 1

Συμβουλευθείτε ένα Επίσημο Συνεργείο της μάρκας.

Φώτα πορείας (μεγάλη σκάλα) 2



Αφαιρέστε το κάλυμμα **A** και ξεκουμπώστε τη βάση του λαμπτήρα **3**.

ΠΡΟΒΟΛΕΪΣ, ΦΩΤΑ: ΑΝΤΙΚΑΤΑΣΤΑΣΗ ΛΑΜΠΤΗΡΩΝ

Τύπος λαμπτήρα: H7.

Σημείωση: αφού αντικαταστήσετε το λαμπτήρα, φροντίστε να τοποθετήσετε σωστά το κάλυμμα.

Φλας 4

Συμβουλευθείτε ένα Επίσημο Συνεργείο της μάρκας.

Φώτα ημέρας, φώτα θέσης LED 5

Συμβουλευθείτε ένα Επίσημο Συνεργείο της μάρκας.

6 Εμπρός προβολείς ομίχλης 6



– Ξεκουμπώστε ή ξεβιδώστε τη θυρίδα που βρίσκεται κάτω από τον εμπρός

προφυλακτήρα 7 χρησιμοποιώντας ένα κατσαβίδι ή παρόμοιο εργαλείο,
– έχετε πρόσβαση στην υποδοχή του λαμπτήρα που βρίσκεται πίσω από τον προφυλακτήρα, μέσω της θυρίδας,
– ξεβιδώστε τη βάση του λαμπτήρα.

Τύπος λαμπτήρα: H16LL.



Οποιαδήποτε επέμβαση (ή τροποποίηση) στο ηλεκτρικό σύστημα πρέπει να πραγματοποιείται

από εξουσιοδοτημένο επισκευαστή, επειδή τυχόν εσφαλμένη σύνδεση ενδέχεται να προκαλέσει ζημιά στον ηλεκτρικό εξοπλισμό (καλωδίωση, εξαρτήματα και ιδιαίτερα το αλτερνέϊτορ). Επιπλέον, ο αντιπρόσωπός σας διαθέτει όλα τα απαραίτητα εξαρτήματα για την τοποθέτηση αυτών των μονάδων.



Ανάλογα με την τοπική νομοθεσία ή προληπτικά:

προμηθευθείτε, από ένα Επίσημο Συνεργείο της μάρκας, ένα κουτί με πλήρες σετ εφεδρικών λαμπτήρων και σετ ασφαλειών.

Πίσω φώτα και φλας

Πίσω φώτα 1



ΠΡΟΒΟΛΕΪΣ, ΦΩΤΑ: ΑΝΤΙΚΑΤΑΣΤΑΣΗ ΛΑΜΠΤΗΡΩΝ



Ανάλογα με το αυτοκίνητο, αφαιρέστε τις γρίλιες προστασίας. Χαλαρώστε τις δύο βίδες **2** και τραβήξτε τη μονάδα πίσω φωτός **A**.



Οι λαμπτήρες βρίσκονται υπό πίεση και μπορεί να σκάσουν κατά την αντικατάσταση

Κίνδυνος τραυματισμών

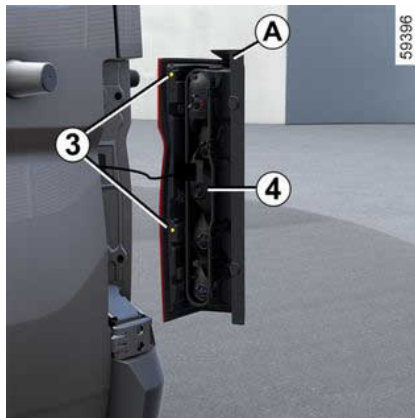

Ξεκουμπώστε τα κλιπ **3** από την υποδοχή του λαμπτήρα **4**.

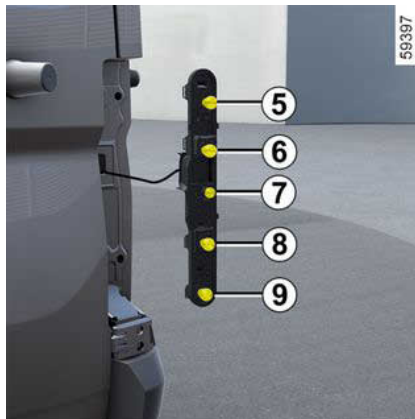

5. Φως θέσης και στοπ
Τύπος λαμπτήρα: P21/5 W.

6. Φλας
Τύπος λαμπτήρα: PY21W.

7. Φως θέσης
Τύπος λαμπτήρα: R5W.

8. Φως όπισθεν
Τύπος λαμπτήρα: P21W.

9. Πίσω φως ομίχλης
Τύπος λαμπτήρα: P21W.

Τρίτο φως στοπ

Συμβουλευθείτε ένα Επίσημο Συνεργείο της μάρκας.

Φώτα πινακίδας κυκλοφορίας **10**



ΠΡΟΒΟΛΕΪΣ, ΦΩΤΑ: ΑΝΤΙΚΑΤΑΣΤΑΣΗ ΛΑΜΠΤΗΡΩΝ



Ξεκουμπώστε το φως **10** (με ένα εργαλείο τύπου ίσιου κατσαβιδιού).

Βγάλτε το κάλυμμα για να αποκτήσετε πρόσβαση στο λαμπτήρα.

Τύπος λαμπτήρα: W5W.

Πλαϊνά φλας



Προσανατολίστε τον καθρέφτη **11** για να αποκτήσετε πρόσβαση στη βίδα.

Ξεβιδώστε τη βίδα με ένα κατσαβίδι με άκρο Torx.

Βγάλετε το φλας και αντικαταστήστε το λαμπτήρα **12**.

Τύπος λαμπτήρα ανάλογα με το αυτοκίνητο: WY5W ή W16W.



 Ανάλογα με την τοπική νομοθεσία ή προληπτικά: προμηθευθείτε, από ένα Επίσημο Συνεργείο της μάρκας, ένα κουτί με πλήρες σετ εφεδρικών λαμπτήρων και σετ ασφαλειών.



Οι λαμπτήρες βρίσκονται υπό πίεση και μπορεί να σκάσουν κατά την αντικατάσταση

Κίνδυνος τραυματισμών

ΠΡΟΒΟΛΕΪΣ, ΦΩΤΑ: ΑΝΤΙΚΑΤΑΣΤΑΣΗ ΛΑΜΠΤΗΡΩΝ

Πλαϊνά φώτα θέσης

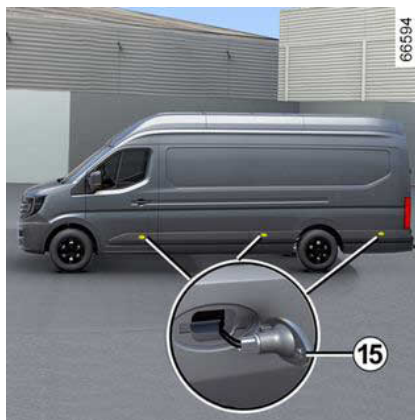
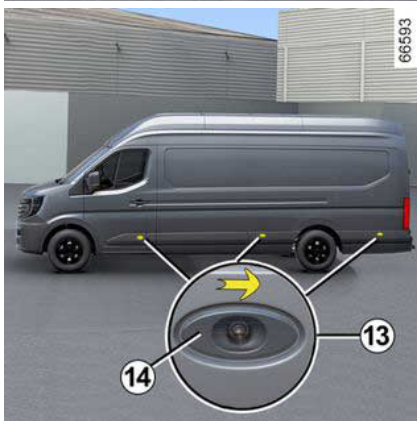
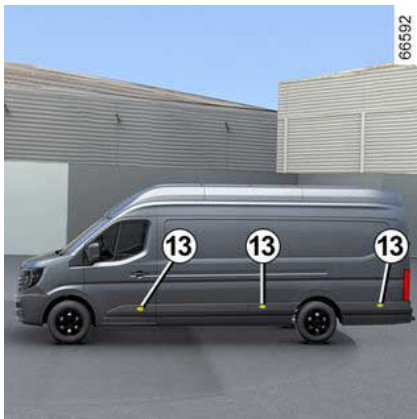

Για να αλλάξετε ένα πλευρικό φως **13**:

- σπρώξτε και σύρετε το φως **13** προς το πίσω μέρος του αυτοκινήτου,
- τραβήξτε το τμήμα **14** που βρίσκεται στο μπροστινό μέρος του αυτοκινήτου και αφαιρέστε το φως από το περίβλημά του,
- γυρίστε την υποδοχή του λαμπτήρα **15** κατά ένα τέταρτο της στροφής προς τα αριστερά και αντικαταστήστε τον λαμπτήρα.

Τύπος λαμπτήρα, ανάλογα με το αυτοκίνητο: W5W.



Ανάλογα με την τοπική νομοθεσία ή προληπτικά: προμηθευθείτε, από ένα Επίσημο Συνεργείο της μάρκας, ένα κουτί με πλήρες σετ εφεδρικών λαμπτήρων και σετ ασφαλειών.



Οι λαμπτήρες βρίσκονται υπό πίεση και μπορεί να σκάσουν κατά την αντικατάσταση

Κίνδυνος τραυματισμών

ΠΡΟΒΟΛΕΪΣ, ΦΩΤΑ: ΑΝΤΙΚΑΤΑΣΤΑΣΗ ΛΑΜΠΤΗΡΩΝ

Εσωτερικός φωτισμός: αντικατάσταση λαμπτήρων

Πλαφονιέρα με λαμπτήρα αλογόνου 1



Ξεκουμπώστε το σκεδαστήρα **1** από την οροφή με ένα ίσιο κατσαβίδι ή κάποιο παρόμοιο εργαλείο.

Τραβήξτε το λαμπτήρα για να τον βγάλετε από τη θέση του.

Τύπος λαμπτήρα: W5W ή W6W.

Αντικαταστήστε το λαμπτήρα και επαναποθετήστε το κάλυμμα στη θέση του.



Οι λαμπτήρες βρίσκονται υπό πίεση και μπορεί να σκάσουν κατά την αντικατάσταση

Κίνδυνος τραυματισμών.

Φως LED 2



Απευθυνθείτε σε ένα Επίσημο Συνεργείο της μάρκας

ΜΑΚΤΡΑ ΥΑΛΟΚΑΘΑΡΙΣΤΗΡΩΝ: ΑΝΤΙΚΑΤΑΣΤΑΣΗ

Αντικατάσταση των μάκτρων υαλοκαθαριστήρα 2

Πρόσβαση



Για πρόσβαση στα μάκτρα των υαλοκαθαριστήρων, σταθείτε στο πλαίσιο ποδιών 1.

Σημείωση: το πλαίσιο ποδιών μπορεί να είναι ολισθηρό.

Εξαγωγή

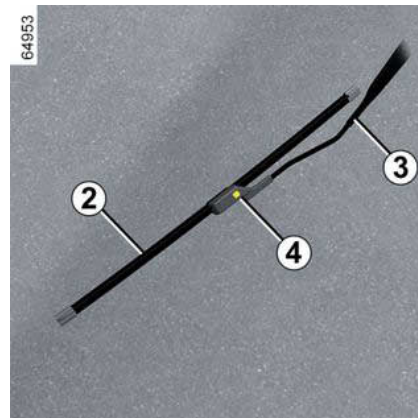
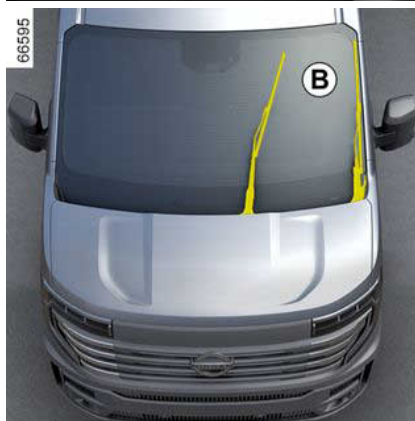

Για να αντικαταστήσετε τους υαλοκαθαριστήρες, πρώτα τοποθετήστε τους στη θέση συντήρησης **B**.

Με ανοικτό διακόπτη και σταματημένο κινητήρα:

- μετακινήστε το χειριστήριο 1 δύο διαδοχικές φορές στη θέση **A** (μία σύρση): τα μάκτρα των υαλοκαθαριστήρων σταματούν στη θέση συντήρησης **B** μακριά από το καπό κινητήρα,
- ανασηκώστε τον βραχίονα του υαλοκαθαριστήρα 3,
- κατεβάστε τη γλωπίδα 4 και, στη συνέχεια, αφαιρέστε το μάκτρο 2.

Επανατοποθέτηση

Για να επανατοποθετήσετε το μάκτρο του υαλοκαθαριστήρα 2, τοποθετήστε

ΜΑΚΤΡΑ ΥΑΛΟΚΑΘΑΡΙΣΤΗΡΩΝ: ΑΝΤΙΚΑΤΑΣΤΑΣΗ

το μέσα στην υποδοχή του στο βραχίονα **3**, στη συνέχεια κουμπώστε το έως ότου ακουστεί ήχος ασφάλισης (κλικ). Βεβαιωθείτε ότι το μάκτρο ασφάλισε σωστά

Για να επαναφέρετε τα μάκτρα στην κάτω θέση, βεβαιωθείτε ότι τα μάκτρα είναι κατεβασμένα στο παρμπρίζ και, στη συνέχεια τοποθετήστε το χειριστήριο **1** στη θέση **A** (μία σάρωση): τα μάκτρα των υαλοκαθαριστήρων του παρμπρίζ θα διπλωθούν μέσα στο κάπο με το άνοιγμα του διακόπτη.

6



Ελέγχετε την κατάσταση των μάκτρων υαλοκαθαριστήρων. Η διάρκεια ζωής τους εξαρτάται από εσάς:

- καθαρίζετε τακτικά τα μάκτρα και το παρμπρίζ με νερό και σαπούνι,
- μην τα χρησιμοποιείτε όταν το παρμπρίζ είναι στεγνό,
- αποκολλήστε τα από το παρμπρίζ, εάν δεν έχουν χρησιμοποιηθεί για πολύ καιρό.



– Σε περίπτωση χιονιού ή πάγου, βεβαιωθείτε ότι οι υαλοκαθαριστήρες δεν έχουν κολλήσει από τον πάγο (κίνδυνος υπερθέρμανσης του μοτέρ).

– Ελέγχετε την κατάσταση των μάκτρων υαλοκαθαριστήρων. Πρέπει να αντικαθίστανται όταν μειώνεται η αποτελεσματικότητά τους (περίπου μία φορά το χρόνο).

Κατά την αντικατάσταση του μάκτρου, όταν το έχετε βγάλει, φροντίστε να μην αφήσετε το βραχίονα να πέσει πάνω στο τζάμι καθώς **μπορεί να προκληθεί θραύση του παρμπρίζ**

ΑΣΦΑΛΕΙΕΣ

Ασφαλειοθήκη



Σε περίπτωση μη λειτουργίας ενός ηλεκτρικού εξαρτήματος, ελέγξτε την κατάσταση των ασφαλειών.

Αποσυνδέστε το πτερύγιο **A** χρησιμοποιώντας την αυλάκωση **B**.

Για να προσδιορίσετε τις ασφάλειες, ανατρέξτε στην ετικέτα κατανομής ασφαλειών που βρίσκεται στο πίσω μέρος του πτερυγίου **A**.

Αντιστοιχία ασφαλειών (η παρουσία των ασφαλειών ΕΞΑΡΤΑΤΑΙ ΑΠΟ ΤΟ ΕΠΙΠΕΔΟ ΕΞΟΠΛΙΣΜΟΥ ΤΟΥ ΑΥΤΟΚΙΝΗΤΟΥ)

Τσιμπιδάκι 1

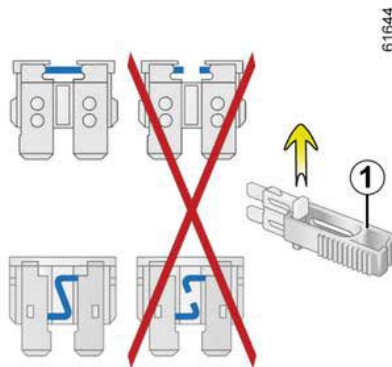

Αποσυνδέστε την ασφάλεια χρησιμοποιώντας τις λαβίδες **1** που βρίσκονται στο πίσω μέρος του πτερυγίου **A**.

Για να βγάλετε την ασφάλεια από το τσιμπιδάκι, γλιστρήστε τη στο πλάι.

Συνιστάται να μη χρησιμοποιείτε τις ελεύθερες θέσεις της ασφαλειοθήκης.

 Ανάλογα με την τοπική νομοθεσία ή προληπτικά, προμηθευθείτε από ένα Επίσημο Συνεργείο της μάρκας ένα κουτί με πλήρες σετ εφεδρικών λαμπτήρων και σετ ανταλλακτικών ασφαλειών.

Το αυτοκίνητό σας είναι εξοπλισμένο με δύο ασφαλειοθήκες, μέσα στην καμπίνα επιβατών και μέσα στο χώρο του κινητήρα.











Ελέγξτε την εν λόγω ασφάλεια και αντικαταστήστε την, **εάν απαιτείται, (η ανταλλακτική ασφάλεια θα πρέπει να έχει την ίδια ονομαστική τιμή με την αρχική)**.







Αν τοποθετηθεί ασφάλεια με πολύ υψηλά αμπέρ μπορεί να προκαλέσει υπερθέρμανση στο ηλεκτρικό κύκλωμα (κίνδυνος πυρκαγιάς) σε περίπτωση που ένα εξάρτημα ή κάποιος εξοπλισμός χρησιμοποιεί υπερβολική ποσότητα ρεύματος.







ΑΣΦΑΛΕΙΕΣ

Αντιστοιχία ασφαλειών

(η παρουσία των ασφαλειών εξαρτάται από το επίπεδο εξοπλισμού του αυτοκινήτου)

Σύμβολο	Σύμβολο
	Θερμαινόμενα καθίσματα
	Κουμπί Βοήθειας στάθμευσης/Ραντάρ εμπρός και πίσω πλευράς
	Φώτα στοπ
	Αναπτήρας εμπρός σειράς/πρίζα αξεσουάρ εμπρός σειράς
	Πίσω φώτα ομίχλης
	Φώτα αλάρμ και μεσαία φώτα στοπ
	Ραδιόφωνο
	<ul style="list-style-type: none"> – Επαγωγικός φορτιστής – Ταχογράφος – Προειδοποίηση ζώνης ασφαλείας – Ρύθμιση ύψους φωτεινής δέσμης

Σύμβολο	Σύμβολο
	<ul style="list-style-type: none"> – Συναγερμός – Θερμαινόμενο παρμπρίζ
	Υποδοχή εξαρτημάτων πολυμέσων/εξοπλισμός αναμονής για αξεσουάρ
	Πρίζα αξεσουάρ πορτομπγαγκάζ/πρίζα κοτσαδόρου
	<ul style="list-style-type: none"> – Ασφάλειες στις μπροστινές πόρτες – Πορτάκι φόρτισης/καυσίμου – Κλειδωμα πίσω θυρών – ΥΠΕΡΚΛΕΙΔΩΜΑ
	Φώτα διασταύρωσης (μεσαία σκάλα)/φώτα θέσης (μικρή σκάλα)
	Συναγερμός
	Ηλεκτρικά παράθυρα απλού πατήματος για το κάθισμα του επιβάτη
	Έλεγχος καθρέφτη οπισθοπορείας

Σύμβολο	Σύμβολο
	ABS/ESP
	Οθόνη καντράν
	Ηλεκτρικά παράθυρα απλού πατήματος για κάθισμα οδηγού
	Σύστημα θέρμανσης και κλιματισμού
	Πλαφονιέρα
	Airbag

ΑΣΦΑΛΕΙΕΣ

 Για να αναγνωρίσετε τις ασφάλειες, χρησιμοποιήστε την ετικέτα αντιστοιχίας ασφαλειών που βρίσκεται στον χώρο αποθήκευσης. Ορισμένες ασφάλειες θα πρέπει να αντικαθίστανται μόνο από πιστοποιημένο επαγγελματία. Οι συγκεκριμένες ασφάλειες δεν αναγράφονται στην ετικέτα. Μην επεμβαίνετε σε ασφάλειες που δεν απεικονίζονται στην ετικέτα.

Ασφάλειες μέσα στο χώρο του κινητήρα

 Πριν από οποιαδήποτε ενέργεια στον χώρο του κινητήρα, πρέπει να κλείσετε τον διακόπτη κινητήρα → 190.



Καμία επέμβαση δεν πρέπει να γίνεται στο κύκλωμα ψύξης όταν ο κινητήρας είναι ζεστός.

Κίνδυνος εγκαυμάτων.



Λάβετε υπόψη σας όταν εργάζεστε κοντά στον κινητήρα ότι μπορεί να είναι ζεστός. Το βεντιλατέρ ψύξης μπορεί να αρχίσει να λειτουργεί ανά πάσα στιγμή. Το ενδει-

κτικό προειδοποίησης  που είναι ενσωματωμένο στο χώρο του κινητήρα σας το υπενθυμίζει.
Κίνδυνος τραυματισμών



Απενεργοποιήστε τη λειτουργία Stop and Start για κάθε επέμβαση στον χώρο κινητήρα.

Ορισμένες λειτουργίες προστατεύονται με ασφάλειες που βρίσκονται μέσα στο χώρο του κινητήρα (μονάδα C).

Ωστόσο, εξαιτίας της δυσκολίας πρόσβασης, **σας συνιστούμε να αναθέτετε την αντικατάσταση αυτών των ασφαλειών σε ένα Επίσημο Συνεργείο της μάρκας.**

Πρόσβαση στην ασφαλειοθήκη



Ξεκουμπώστε τα κλιπ **2** και αφαιρέστε το δοχείο ψυκτικού υγρού **3**.

ΑΣΦΑΛΕΙΕΣ

Αφαίρεση του καλύμματος *C*.

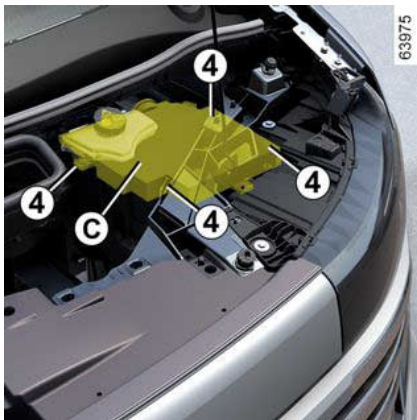

Ξεκουμπώστε τα κλιπ **4** και αφαιρέστε το κάλυμμα *C*.

Επανατοποθέτηση της μονάδας *C*

Επανατοποθετήστε τη μονάδα *C* στη θέση της και στερεώστε τα κλιπ **4** για να βεβαιωθείτε ότι η ασφαλειοθήκη είναι πλήρως σφραγισμένη.

Τοποθετήστε το δοχείο ψυκτικού υγρού **3** και, στη συνέχεια, σφίξτε τα κλιπ **2**.











Φροντίστε να μην εισέλθει νερό ή σκόνη στην ασφαλειοθήκη κατά την εξαγωγή/επανατοποθέτηση.

ΑΣΦΑΛΕΙΕΣ

Κατανομή ασφαλειών: διαμέρισμα κινητήρα

(η παρουσία των ασφαλειών ΕΞΑΡΤΑΤΑΙ ΑΠΟ ΤΟ ΕΠΙΠΕΔΟ ΕΞΟΠΛΙΣΜΟΥ ΤΟΥ ΑΥΤΟΚΙΝΗΤΟΥ)

Σύμβολο	Αντιστοιχία	Σύμβολο	Αντιστοιχία
	ΞΕΠΑΓΩΜΑ		Δεξιό φως πορείας
	Σύστημα θέρμανσης και κλιματισμού		ABS
	Δεξιό φως διασταύρωσης		Εμπρός υαλοκαθαριστήρες
	Αριστερό φως διασταύρωσης (μεσαία σκάλα)		
	Φως ομίχλης.		
	Αριστερό φως πορείας		

ΠΡΟΕΓΚΑΤΑΣΤΑΣΗ ΡΑΔΙΟΦΩΝΟΥ

Εάν το αυτοκίνητό σας δεν είναι εξοπλισμένο με σύστημα ήχου, έχετε στη διάθεσή σας μια προεγκατάσταση που αποτελείται από θέσεις για:

- το ραδιόφωνο **1**,
- εμπρός ηχεία **2** (ανάλογα με το αυτοκίνητο).

Για την εγκατάσταση εξοπλισμού, συμβουλευθείτε ένα Επίσημο Συνεργείο της μάρκας.

Τοποθεσία ραδιοφώνου **1**



Ξεκουμπώστε την τάπα Οι συνδέσεις κεραίας + και – τροφοδοσίας και καλωδίων ηχείων βρίσκονται πίσω από αυτό.



- i** – Σε κάθε περίπτωση, είναι πολύ σημαντικό να ακολουθείτε ακριβώς τις οδηγίες του βιβλίου του εξοπλισμού.
- Τα χαρακτηριστικά των βάσεων και των καλωδιώσεων (διαθέσιμων στο Επίσημο δίκτυο της μάρκας) ποικίλλουν ανάλογα με τον εξοπλισμό του αυτοκινήτου σας και τον τύπο του ραδιοφώνου σας.

Για περισσότερες λεπτομέρειες, συμβουλευθείτε ένα Επίσημο Συνεργείο της μάρκας.

- Οποιαδήποτε επέμβαση στο ηλεκτρικό κύκλωμα του αυτοκινήτου πρέπει να πραγματοποιηθεί μόνο από ένα Επίσημο Συνεργείο της μάρκας, διότι μια λανθασμένη σύνδεση μπορεί να προκαλέσει φθορά της ηλεκτρικής εγκατάστασης και/ή των οργάνων που συνδέονται με αυτή.

Προσοχή



Ηλεκτρικά και ηλεκτρονικά αξεσουάρ

Πριν από την εγκατάσταση τέτοιου είδους αξεσουάρ (ειδικότερα όταν πρόκειται για πομπούς/δέκτες: ζώνη συχνοτήτων, στάθμη ισχύος, θέση κεραίας...), βεβαιωθείτε ότι είναι συμβατό με το αυτοκίνητό σας. Συμβουλευθείτε μία επίσημη αντιπροσωπεία.

Προτού συνδέσετε ένα αξεσουάρ σε μια πρίζα, βεβαιωθείτε ότι αυτό δεν υπερβαίνει τη μέγιστη επιτρεπόμενη ισχύ για την πρίζα → 311. **Κίνδυνος πυρκαγιάς.**

Οι εργασίες στα ηλεκτρικά ή/και ηλεκτρονικά κυκλώματα του αυτοκινήτου δεν επιτρέπεται να εκτελούνται παρά μόνο από εξειδικευμένο επαγγελματία. Στην πραγματικότητα, μια λανθασμένη σύνδεση ή/και η εγκατάσταση ηλεκτρικών/ηλεκτρονικών εξαρτημάτων που δεν έχουν εγκριθεί από τον κατασκευαστή μπορεί να οδηγήσει σε:

- ζημιά στον ηλεκτρικό ή/και ηλεκτρονικό εξοπλισμό,
- ζημιά στα εξαρτήματα που συνδέονται με αυτόν.
- τη συλλογή και χρήση δεδομένων του οχήματος,
- παραβίαση της ιδιωτικής ζωής (τροποποίηση, διαγραφή ή αδικαιολόγητη πρόσβαση σε προσωπικά δεδομένα),
- ακύρωση της άδειας θέσης σε λειτουργία.

Κίνδυνος σοβαρών ατυχημάτων.

Κίνδυνος παραβίασης του απορρήτου.

Εάν τοποθετήσετε ηλεκτρικό εξοπλισμό στο μέλλον, βεβαιωθείτε ότι έχετε ειδοποιηθεί για τα αμπέρ και τη θέση της αντίστοιχης ασφάλειας.

Χρήση πρίζας διαγνωστικού ελέγχου

Η χρήση ηλεκτρονικών αξεσουάρ στην πρίζα διάγνωσης μπορεί να προκαλέσει σοβαρή διαταραχή στα ηλεκτρονικά συστήματα του οχήματος ή/και να προκαλέσει παραβίαση του απορρήτου (τροποποίηση, διαγραφή ή αδικαιολόγητη πρόσβαση σε προσωπικά δεδομένα).

Για την ασφάλειά σας συνιστάται η χρήση μόνο ηλεκτρονικών αξεσουάρ εγκεκριμένων από τον κατασκευαστή, απευθυνθείτε για το ζήτημα αυτό σε επίσημη αντιπροσωπεία.

Κίνδυνος σοβαρών ατυχημάτων

Κίνδυνος παραβίασης του απορρήτου.

Τοποθέτηση εξτρά εξαρτημάτων

ΕΓΚΑΤΑΣΤΑΣΗ ΚΑΙ ΧΡΗΣΗ ΤΩΝ ΑΞΕΣΟΥΑΡ

Εάν επιθυμείτε να τοποθετή- σετε αξεσουάρ στο αυτοκίνητο: συμβουλευθείτε ένα Επίσημο Συνεργείο της μάρκας. Επί πλέ- ον, για να εξασφαλίσετε τη σωστή λειτουργία του αυτοκινήτου σας και να αποφύγετε οποιονδήποτε κίνδυνο θα μπορούσε να έχει επιπτώσεις στην ασφάλειά σας, σας συνιστούμε να χρη- σιμοποιείτε τα ειδικά αξεσουάρ, τα οποία είναι προσαρμο- σμένα στο αυτοκίνητό σας και είναι τα μόνα που παρέχουν την εγγύηση του κατασκευαστή.

Εάν χρησιμοποιείτε αντικλεπτικό μπαστούνι, στερεώστε το μόνο στο πεντάλ του φρένου.

Παρεμπόδιση οδηγού

Στην πλευρά του οδηγού, να χρησιμοποιείτε υποχρεωτικά τα πατάκια που είναι προσαρμοσμένα στο όχημα, στερεώνοντας τα στα ήδη εγκατεστημένα εξαρτήματα και να ελέγχετε τακτικά τη στερέωσή τους. Μην τοποθετείτε από πάνω διάφορα πα- τάκια. **Κίνδυνος μαγκώματος των πεντάλ.**

ΣΦΑΛΜΑΤΑ ΛΕΙΤΟΥΡΓΙΑΣ

Οι παρακάτω συμβουλές θα σας επιτρέψουν να πραγματοποιήσετε γρήγορες, προσωρινές επισκευές. Για λόγους ασφαλείας θα πρέπει πάντα να επικοινωνείτε με έναν εγκεκριμένο αντιπρόσωπο το συντομότερο δυνατό.

Χρήση του τηλεχειριστηρίου	ΠΙΘΑΝΕΣ ΑΙΤΙΕΣ	ΑΠΑΙΤΟΥΜΕΝΗ ΕΝΕΡΓΕΙΑ
Το τηλεχειριστήριο δεν πραγματοποιεί ξεκλείδωμα ή κλείδωμα των θυρών.	Η μπαταρία του τηλεχειριστηρίου έχει εξασθε- νήσει.	Χρησιμοποιήστε το κλειδί.
	Χρήση συσκευών που λειτουργούν στην ίδια συχνότητα με το τηλεχειριστήριο (κι- νητό τηλέφωνο...).	Διακόψτε τη χρήση αυτών των συσκευών ή χρησιμοποιήστε το κλειδί.
	Το αυτοκίνητο βρίσκεται σε περιοχή με έντονη ηλεκτρομαγνητική ακτινοβολία.	Θα μπορείτε ακόμη να κλειδώσετε, να ξεκλει- δώσετε και να θέσετε το αυτοκίνητό σας σε λει- τουργία ➔ 54 και ➔ 191 .
	Το αυτοκίνητο έχει ξεκινήσει.	Με τον κινητήρα σε λειτουργία, δεν μπορείτε να κλειδώσετε/ξεκλειδώσετε το αυτοκίνητο με το κλειδί. Κλείστε τον διακόπτη.
	Αποσυγχρονισμός του τηλεχειριστηρίου.	Ξεκλειδώστε την εμπρός αριστερή πόρτα χρη- σιμοποιώντας το κλειδί στην κλειδαριά της πόρτας, στη συνέχεια βάλτε μπροστά τον κινη- τήρα ➔ 191 για να συγχρονίσετε το τηλεχειρι- στήριο.

ΣΦΑΛΜΑΤΑ ΛΕΙΤΟΥΡΓΙΑΣ

Ενεργοποιείτε τη μίζα	ΠΙΘΑΝΕΣ ΑΙΤΙΕΣ	ΑΠΑΙΤΟΥΜΕΝΗ ΕΝΕΡΓΕΙΑ
Τα ενδεικτικά ανάβουν αμυδρά ή δεν ανάβουν καθόλου, η μίζα δεν γυρίζει.	Οι ακροδέκτες της μπαταρίας δεν είναι καλά σφιγμένοι, έχουν αποσυνδεθεί ή είναι οξειδωμένοι. Η μπαταρία έχει αποφορτιστεί ή δεν λειτουργεί.	Καλέστε ένα εξουσιοδοτημένο συνεργείο της μάρκας. Συνδέστε μια άλλη μπαταρία στην ελαττωματική μπαταρία → 372 ή αντικαταστήστε την μπαταρία, εάν είναι απαραίτητο → 341 . Μη σπρώχνετε το αυτοκίνητο εάν η κολώνα του τιμονιού είναι κλειδωμένη.
Ο κινητήρας δεν ξεκινάει.	Δεν πληρούνται οι συνθήκες εκκίνησης.	→ 191
Η κολώνα τιμονιού παραμένει κλειδωμένη.	Τιμόνι μπλοκαρισμένο.	Για να το ξεκλειδώσετε, γυρίστε το κλειδί και το τιμόνι → 190 .

ΣΦΑΛΜΑΤΑ ΛΕΙΤΟΥΡΓΙΑΣ

Ηλεκτρική έκδοση	ΠΙΘΑΝΕΣ ΑΙΤΙΕΣ	ΑΠΑΙΤΟΥΜΕΝΗ ΕΝΕΡΓΕΙΑ
Η φόρτιση της μπαταρίας κίνησης δεν είναι εφικτή. Η προειδοποιητική λυχνία της θυρίδας φόρτισης αναβοσβήνει με κόκκινο χρώμα.	Η εξωτερική θερμοκρασία είναι χαμηλότερη από -26°C .	Επαναφορτίστε το αυτοκίνητό σας σε πιο κατάλληλο περιβάλλον. Εάν απαιτείται → 369 .
	Απουσία ρεύματος στην επίτοιχη πρίζα ή κακή σύνδεση του καλωδίου στην πρίζα οικιακής χρήσης.	Ελέγξτε την εγκατάστασή σας (αποζεύκτης, προγραμματιστής κλπ.). Ελέγξτε τις συνδέσεις (πρίζα φόρτισης κ.λπ.) → 22 .
	Το καλώδιο είναι ελαττωματικό.	Συμβουλευθείτε ένα Επίσημο Συνεργείο της μάρκας για την αντικατάστασή του.
6 Η φόρτιση της μπαταρίας κίνησης δεν είναι εφικτή. Η προειδοποιητική λυχνία της θυρίδας φόρτισης αναβοσβήνει με μπλε χρώμα.	Το καλώδιο φόρτισης δεν έχει ασφαλίσει σωστά στο αυτοκίνητο.	Συνδέστε το καλώδιο φόρτισης σωστά στο αυτοκίνητο → 22 .

ΣΦΑΛΜΑΤΑ ΛΕΙΤΟΥΡΓΙΑΣ

Στο δρόμο	ΠΙΘΑΝΕΣ ΑΙΤΙΕΣ	ΑΠΑΙΤΟΥΜΕΝΗ ΕΝΕΡΓΕΙΑ
Κραδασμοί.	Λάθος πίεση ή λάθος ζυγοστάθμιση ή κατεστραμμένα ελαστικά.	Ελέγξτε την πίεση των ελαστικών: εάν το πρόβλημα δεν είναι αυτό, ζητήστε έλεγχο της κατάστασής τους σε ένα Επίσημο Συνεργείο της μάρκας.
Το υγρό ψύξης βράζει μέσα στο δοχείο.	Μηχανική βλάβη: φθορά φλάντζας κυλινδροκεφαλής.	Σβήστε τον κινητήρα. Καλέστε ένα εξουσιοδοτημένο συνεργείο της μάρκας.
Καπνός κάτω από το καπό του κινητήρα.	Βραχυκύκλωμα ή διαρροή του κυκλώμα-τος ψύξης.	Σταματήστε, κλείστε το διακόπτη, απομα-κρυνθείτε από το αυτοκίνητο και καλέστε ένα Επίσημο Συνεργείο της μάρκας.
Ανάβει το ενδεικτικό πίεσης λαδιού:		
στις στροφές ή κατά το φρενάρισμα	Η στάθμη είναι υπερβολικά χαμηλή.	Προσθέστε λάδι κινητήρα → 331 .
αργεί να σβήσει ή παραμένει αναμμένο κατά την επιτάχυνση	Ανεπαρκής πίεση λαδιού	Σταματήστε το αυτοκίνητο και επικοινωνήστε με επίσημο συνεργείο της μάρκας.
Λευκός καπνός στην εξάτμιση.	Αυτό δεν είναι απαραίτητα πρόβλημα λειτουργίας. Ο καπνός μπορεί να προέρχεται από την αναζωογόνηση του φίλτρου σωματιδίων.	→ 200
Καπνός κάτω από το αυτοκίνητο κατά την εκκίνηση της θέρμανσης.	Αυτό δεν είναι απαραίτητα πρόβλημα λειτουργίας. Ο καπνός μπορεί να προέρχεται από τον θερμαντήρα. Σε αυτή την περίπτωση, ο καπνός θα εξαφανιστεί σταδιακά όταν η θερμοκρασία της καμπίνας φτάσει το όριο θερμοκρασίας.	

ΣΦΑΛΜΑΤΑ ΛΕΙΤΟΥΡΓΙΑΣ

Στο δρόμο	ΠΙΘΑΝΕΣ ΑΙΤΙΕΣ	ΑΠΑΙΤΟΥΜΕΝΗ ΕΝΕΡΓΕΙΑ
Το σύστημα διεύθυνσης σκληραίνει.	Υπερθέρμανση της υποβοήθησης τιμονιού. Βλάβη στο μοτέρ ηλεκτρικής υποβοήθησης. Βλάβη στο σύστημα υποβοήθησης.	Οδηγήστε με προσοχή με μειωμένη ταχύτητα, υπολογίστε τη δύναμη στο τιμόνι που απαιτείται για να γυρίσετε τους τροχούς. Συμβουλευθείτε ένα Επίσημο Συνεργείο της μάρκας.
Ο κινητήρας ζεσταίνεται Το ενδεικτικό προειδοποίησης θερμοκρασίας υγρού ψύξης και το ενδεικτικό υποχρεωτικής στάσης STOP ανάβουν.	Βλάβη στο βεντιλατέρ. Διαρροές υγρού ψύξης.	Σταματήστε το αυτοκίνητο, σβήστε τον κινητήρα και καλέστε ένα Επίσημο Συνεργείο της μάρκας. Ελέγξτε το δοχείο υγρού ψύξης: πρέπει να περιέχει υγρό. Εάν δεν έχει υγρό, συμβουλευθείτε το συντομότερο ένα Επίσημο Συνεργείο της μάρκας.

ΣΦΑΛΜΑΤΑ ΛΕΙΤΟΥΡΓΙΑΣ

Διακόπηκε	ΠΙΘΑΝΕΣ ΑΙΤΙΕΣ	ΑΠΑΙΤΟΥΜΕΝΗ ΕΝΕΡΓΕΙΑ
Ο ανεμιστήρας ψύξης κινητήρα αρχίζει να λειτουργεί μετά την απενεργοποίηση του διακόπτη κινητήρα.	Αυτό δεν είναι απαραίτητα πρόβλημα λειτουργίας. Η ομάδα ανεμιστήρων ψύξης κινητήρα μπορεί να αρχίσει να λειτουργεί προκειμένου να ρυθμίσει τη θερμοκρασία του κινητήρα. Αυτή η λειτουργία μπορεί να διαρκέσει αρκετά λεπτά μετά την απενεργοποίηση του κινητήρα.	
	Ο ανεμιστήρας ψύξης κινητήρα λειτουργεί για περισσότερο από 10 λεπτά μετά το σβήσιμο του κινητήρα.	Συμβουλευθείτε ένα Επίσημο Συνεργείο της μάρκας.

ΣΦΑΛΜΑΤΑ ΛΕΙΤΟΥΡΓΙΑΣ

Ηλεκτρικός εξοπλισμός	ΠΙΘΑΝΕΣ ΑΙΤΙΕΣ	ΑΠΑΙΤΟΥΜΕΝΗ ΕΝΕΡΓΕΙΑ
Δεν λειτουργεί ο υαλοκαθαριστήρας.	Τα μάκτρα των υαλοκαθαριστήρων έχουν κολλήσει.	Ξεκολλήστε τα μάκτρα πριν χρησιμοποιήσετε τον υαλοκαθαριστήρα.
	Ελαττωματικό ηλεκτρικό κύκλωμα.	Συμβουλευθείτε ένα Επίσημο Συνεργείο της μάρκας.
	Η ασφάλεια έχει υποστεί ζημιά.	Αντικαταστήστε την ασφάλεια ή ζητήστε να σας την αντικαταστήσουν ➔ 383 .
Ο υαλοκαθαριστήρας δεν σταματά.	Ελαττωματικά ηλεκτρικά χειριστήρια.	Συμβουλευθείτε ένα Επίσημο Συνεργείο της μάρκας.
Τα φλας αναβοσβήνουν με μεγαλύτερη συχνότητα.	Ελαττωματικός μπροστινός λαμπτήρας προβολών.	Απευθυνθείτε σε ένα Επίσημο Συνεργείο της μάρκας ➔ 375 .
	Ελαττωματικός πίσω ή πλευρικός λαμπτήρας.	Αντικαταστήστε τον ελαττωματικό λαμπτήρα ➔ 375 .
	Η ασφάλεια έχει υποστεί ζημιά.	Αντικαταστήστε την ασφάλεια ή ζητήστε να σας την αντικαταστήσουν ➔ 383 .
Δεν λειτουργούν πια τα φλας.	Ελαττωματικό ηλεκτρικό κύκλωμα ή χειριστήριο.	Συμβουλευθείτε ένα Επίσημο Συνεργείο της μάρκας.
	Η ασφάλεια έχει υποστεί ζημιά.	Αντικαταστήστε την ασφάλεια ή ζητήστε να σας την αντικαταστήσουν ➔ 383 .
Οι προβολείς δεν ανάβουν ή δεν σβήνουν.	Ελαττωματικό ηλεκτρικό κύκλωμα ή χειριστήριο.	Συμβουλευθείτε ένα Επίσημο Συνεργείο της μάρκας.
	Η ασφάλεια έχει υποστεί ζημιά.	Αντικαταστήστε την ασφάλεια ή ζητήστε να σας την αντικαταστήσουν ➔ 383 .
Ίχνη υδρατμών μέσα στους προβολείς και τα πίσω φώτα.	Η παρουσία υδρατμών ενδέχεται να είναι ένα φυσικό φαινόμενο που προκαλείται λό-	

ΣΦΑΛΜΑΤΑ ΛΕΙΤΟΥΡΓΙΑΣ

Ηλεκτρικός εξοπλισμός	ΠΙΘΑΝΕΣ ΑΙΤΙΕΣ	ΑΠΑΙΤΟΥΜΕΝΗ ΕΝΕΡΓΕΙΑ
Αδιαφανή (μαύρα) ίχνη υδρατμών στα πίσω φώτα.	<p>γω των διακυμάνσεων της θερμοκρασίας και της υγρασίας.</p> <p>Σε αυτήν την περίπτωση, τα ίχνη υδρατμών θα εξαφανιστούν γρήγορα όταν χρησιμοποιήσετε τα φώτα.</p> <p>Όταν πλένετε το αυτοκίνητο ή μετά από μια νεροποντή, το νερό μπορεί να ρέει στο κανάλι λειτουργίας της μονάδας φωτισμού. Μπορεί να εμφανιστούν ίχνη υγρασίας.</p> <p>Σε αυτή την περίπτωση, τα ίχνη εξαφανίζονται μετά από λίγες ώρες.</p>	

ΠΛΗΡΟΦΟΡΙΕΣ ΣΧΕΤΙΚΑ ΜΕ ΤΟ ΟΧΗΜΑ

Για να αποκτήσετε πρόσβαση στον τύπο οχήματος και τον αριθμό πλαισίου, ξεκουμπώστε τα καλύμματα **C** με ένα εργαλείο τύπου ίσιου κατσαβιδιού ή παρόμοιο.

Στοιχεία αναγνώρισης κινητήρα, Προδιαγραφές κινητήρα

Στοιχεία αναγνώρισης κινητήρα

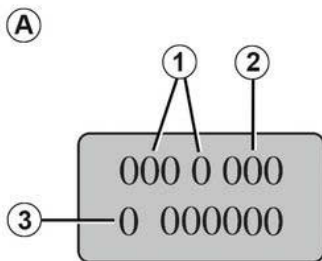

62527

2. Δείκτης κινητήρα.
3. Αριθμός σειράς κινητήρα.



Σε κάθε αλληλογραφία ή παραγγελία παρακαλείστε να αναφέρετε τα στοιχεία αναγνώρισης του κινητήρα που παρέχονται στη ζώνη **A** .

(ανάλογα με τον κινητήρα βρίσκεται σε διαφορετικό σημείο)

1. Τύπος κινητήρα.

ΠΛΗΡΟΦΟΡΙΕΣ ΣΧΕΤΙΚΑ ΜΕ ΤΟ ΌΧΗΜΑ

Χαρακτηριστικά κινητήρα

Τύπος κινητήρα, έκδοση κινητήρα εσωτερικής καύσης

Εκδόσεις	2.0 dCi
Τύπος κινητήρα (αναγράφεται στην πινακίδα κινητήρα)	M9R
Κυλινδρισμός (cc)	1 998
Σύστημα ψεκασμού	Πετρέλαιο
Τύπος καυσίμου Δείκτης οκτανίου	Πετρέλαιο Η ετικέτα που βρίσκεται μέσα από την τάπα του ρεζερβουάρ υποδεικνύει τους επιτρεπόμενους τύπους καυσίμου.
Τύποι καυσίμου που πληρούν τις ευρωπαϊκές προδιαγραφές και είναι συμβατά με τους κινητήρες των αυτοκινήτων που πωλούνται στην Ευρώπη (σε κάθε άλλη περίπτωση, επικοινωνήστε με ένα επίσημο συνεργείο της μάρκας).	B7 Το πετρέλαιο που είναι συμβατό με το πρότυπο EN 590 περιέχει μεθυλικό εστέρα λιπαρών οξέων 7% κατ' όγκο.
	B10 Το πετρέλαιο που είναι συμβατό με το πρότυπο EN 16734 περιέχει μεθυλικό εστέρα λιπαρών οξέων 10% κατ' όγκο.
	XTL Το παραφινικό πετρέλαιο που είναι συμβατό με το πρότυπο EN 15940 περιέχει μεθυλικό εστέρα λιπαρών οξέων 7% κατ' όγκο.
Μπουζί	-

Τύπος κινητήρα, ηλεκτρική έκδοση

Τύπος κινητήρα: 6AM

ΠΛΗΡΟΦΟΡΙΕΣ ΣΧΕΤΙΚΑ ΜΕ ΤΟ ΟΧΗΜΑ

Διαστάσεις (σε μέτρα)

Διάγραμμα διαστάσεων

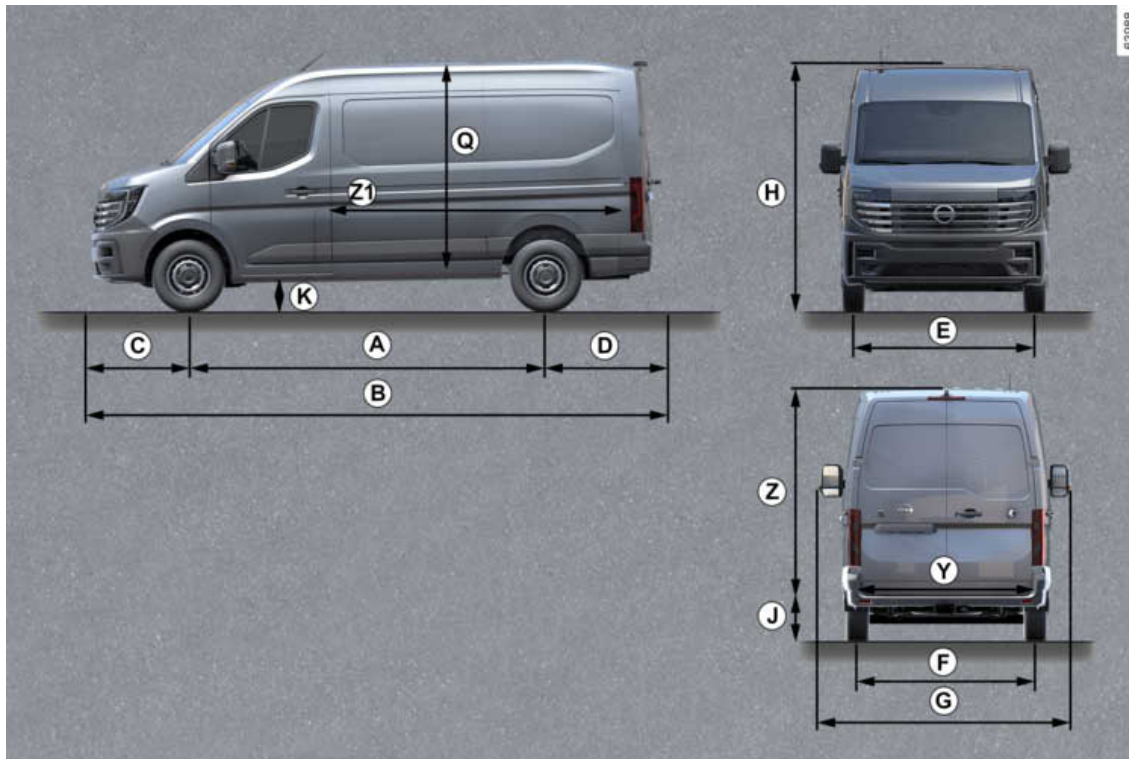

7

ΠΛΗΡΟΦΟΡΙΕΣ ΣΧΕΤΙΚΑ ΜΕ ΤΟ ΌΧΗΜΑ

Πίνακας διαστάσεων

Πλήρη αυτοκίνητα και χωρίς μεταγενέστερες μετατροπές

		Κανονικό επαγγελματικό φορτηγό		Πολύ ψηλό επαγγελματικό φορτηγό	
		Κανονικό αμάξωμα	Μακρύ αμάξωμα 1	Μακρύ αμάξωμα 1	Μακρύ αμάξωμα 2
A	Μεταξόνιο	3,585	4,215		
B	Συνολικό μήκος,	5,685 (5,780*)	6,315 (6,410*)		7,075*
C	Εμπρός πρόβολος	0,970			
D	Πίσω πρόβολος	1,130 (1,225*)			1,890
E	Πλάτος εμπρόςθιου μετατρόχιου	1,765		1,765 (1,775**)	
F	Πλάτος οπίσθιου μετατρόχιου	1,730		1,735 (1,615**)	
Z	Πλάτος με τους εξωτερικούς καθρέφτες ανοιχτούς	2,465 (2,630***)			
	Πλάτος με τους εξωτερικούς καθρέφτες κλειστούς	2,220			
H	Ύψος	2,500	2,780		
J	Ύψος κατωφλίου φόρτωσης	0,570			0,665 (0,715**)
K	Απόσταση από το έδαφος χωρίς φορτίο	0,212			
Q	Ύψος φόρτωσης	1,885	2,120	2,025	
Y	Πλάτος μεταξύ θόλων τροχών	1,380			1,380 (1,080**)

ΠΛΗΡΟΦΟΡΙΕΣ ΣΧΕΤΙΚΑ ΜΕ ΤΟ ΌΧΗΜΑ

		Κανονικό επαγγελματικό φορτηγό		Πολύ ψηλό επαγγελματικό φορτηγό	
		Κανονικό αμάξωμα	Μακρύ αμάξωμα 1	Μακρύ αμάξωμα 1	Μακρύ αμάξωμα 2
Z	Ύψος ανοίγματος πόρτας χώρου αποσκευών	1,755			1,660
Z1	Μήκος χώρου φόρτωσης,	3,225	3,855	4,495	

* Έκδοση με σκαλοπάτι ποδιών

** Έκδοση με διπλούς τροχούς

*** Έκδοση με εξωτερικούς καθρέπτες "long arm"

ΠΛΗΡΟΦΟΡΙΕΣ ΣΧΕΤΙΚΑ ΜΕ ΤΟ ΌΧΗΜΑ

Βάρη (σε κιλά)

Τα αναφερόμενα βάρη αντιστοιχούν σε αυτοκίνητο με βασικό εξοπλισμό χωρίς εξτρά: Διαφέρουν ανάλογα με τον εξοπλισμό του αυτοκινήτου σας. Συμβουλευθείτε ένα Επίσημο Συνεργείο της μάρκας

Μέγιστο επιτρεπόμενο βάρος με φορτίο (MMAC) Συνολικό Βάρος σε Κατάσταση Κίνησης (MTR)	Βάρη που αναγράφονται στην πινακίδα του κατασκευαστή (→ 400)		
Βάρος ρυμούλκας με φρένα* (MRF)	υπολογίζεται με τον τύπο: MTR - MMAC		
Βάρος Ρυμούλκας χωρίς Φρένα*	750		
Επιτρεπόμενο φορτίο στο σημείο ρυμούλκησης*	Εκδόσεις με MRF που κυμαίνεται από 2 έως 2.5 τόνους	Εκδόσεις με MRF που κυμαίνεται από 2,5 έως 3 τόνους	Εκδόσεις με MRF που κυμαίνεται από 3 έως 3,5 τόνους
	100	120	140
Επιτρεπόμενο φορτίο στην οροφή	Τυπική έκδοση οροφής: 200 Υπερυψωμένη έκδοση βαν: απαγορεύεται		

* Ρυμουλκούμενο φορτίο (ρυμούλκηση τροχόσπιτου, σκάφους, κ.λπ.)

Η ρυμούλκηση απαγορεύεται όταν ο υπολογισμός MTR - MMAC είναι ίσος με μηδέν, ή όταν το MTR ισούται με μηδέν (ή δεν αναγράφεται) στην πινακίδα του κατασκευαστή.

- Πρέπει να τηρείτε τις διατάξεις της τοπικής νομοθεσίας σχετικά με τις συνθήκες ρυμούλκησης και κυρίως αυτές του κώδικα οδικής κυκλοφορίας. Για κάθε μετατροπή, συμβουλευθείτε το Επίσημο Δίκτυο της μάρκας
- Η απόδοση του κινητήρα και η δυνατότητα αναρρίχησης μειώνονται με το υψόμετρο. Γι' αυτό συνιστούμε τη μείωση του μέγιστου φορτίου κατά 10 % σε υψόμετρο 1.000 μέτρων και, κατόπιν, κατά 10 % για κάθε επί πλέον 1.000 μέτρα.

ΠΛΗΡΟΦΟΡΙΕΣ ΣΧΕΤΙΚΑ ΜΕ ΤΟ ΌΧΗΜΑ

Προτεινόμενες χωρητικότητες, υγρά και λιπαντικά

Έκδοση εσωτερικής καύσης

Κινητήρας: M9R

	Μετρικό μέγεθος (Λίτρα)	Αγγλική μέτρηση (γαλόνι)	Αμερικάνικη μέτρηση (γαλόνι)	Συστάσεις
Χωρητικότητα ρεζερβουάρ καυσίμου	80/100	17,60/21,99	21,13/26,41	➔ 177
Χωρητικότητα ρεζερβουάρ AdBlue	22	4,83	5,81	➔ 180
Λάδι κινητήρα	8,5	1,86	2,24	Nissan Motor Oil Synthetic Technology 5W-30 C3 1 λ. P# KE90091033 5 λ. P# KE90091043 208 λ. P# KE90091073
Υγρά φρένων	1	0,22	0,26	Υγρό φρένων Nissan DOT4+ Κλάση 6 ref. 1 λίτρο = KE9039993A

Κιβώτιο ταχυτήτων	Μετρικό μέγεθος (Λίτρα)	Αγγλική μέτρηση (γαλόνι)	Αμερικάνικη μέτρηση (γαλόνι)	Συνιστώμενο λάδι
PF6	2,7	0,59	0,71	Γνήσιο λάδι κιβωτίου ταχυτήτων NISSAN MT-XZ NFX 75W KE91699071 0.22 1 λίτρο
ZT50	6,4	1,40	1,69	ZF LIFEGUARD 9 KE90899934

ΠΛΗΡΟΦΟΡΙΕΣ ΣΧΕΤΙΚΑ ΜΕ ΤΟ ΌΧΗΜΑ

Κιβώτιο ταχυτήτων		Μετρικό μέγεθος (Λίτρα)	Αγγλική μέτρηση (γαλόνι)	Αμερικάνικη μέτρηση (γαλόνι)	Συνιστώμενο λάδι
HA6	Χωρίς PTO*	3,1	0,68	0,81	Castrol BOT 356 A
	Με PTO*	3,3	0,72	0,87	
Λάδι πίσω διαφορικού		1,98	0,43	0,52	Castrol SAF-XO
Λάδι τιμονιού με υποβοήθηση.		Ηλεκτρική υποβοήθηση			

*Λήψη ισχύος

	Μετρικό μέγεθος	Αγγλικό μέγεθος	Αμερικανικό μέγεθος	Συστάσεις
Ψυκτικό υγρό για δείκτη κινητήρα 670-672	15,3	3,36	4,04	ΨΥΚΤΙΚΟ ΥΓΡΟ D-37DEG 7711947052 1 λίτρο
Ψυκτικό υγρό για δείκτη κινητήρα 681	9	1,97	2,37	
Μέγιστη χωρητικότητα ρεζερβουάρ για το κύκλωμα ψύξης του κινητήρα όταν βρίσκεται σε υψηλή θερμοκρασία.	11	2,42	2,90	
Μέγιστη χωρητικότητα ρεζερβουάρ για το κύκλωμα ψύξης του κινητήρα όταν βρίσκεται σε χαμηλή θερμοκρασία.	4,3	0,94	1,13	
Ψυκτικό υγρό κλιματισμού 1234YF	520 +/- 30 g	18,34 +/- 1,5 oz		ΤΥΠΟΣ ΑΕΡΙΟΥ 1234yf

7

ΠΛΗΡΟΦΟΡΙΕΣ ΣΧΕΤΙΚΑ ΜΕ ΤΟ ΌΧΗΜΑ

	Μετρικό μέγεθος	Αγγλικό μέγεθος	Αμερικανικό μέγεθος	Συστάσεις
Ποσότητα λαδιού το συμπιεστή κλιματισμού	0,12 +/- 0,010	0,026 +/- 0,0021	0,031 +/- 0,0026	DENSO ND-12 αρ. είδους 7711579522

Ηλεκτρική έκδοση

Κινητήρας: 6AM

Δείκτης κινητήρα: 412

Κιβώτιο ταχυτήτων: RC0

	Μετρικό μέγεθος	Αγγλικό μέγεθος	Αμερικανικό μέγεθος	Συστάσεις
Λάδι τιμονιού με υποβοήθηση.	Ηλεκτρική υποβοήθηση			
Βαλβολίνη για σύστημα μετάδοσης κίνησης	0,7	0,15	0,18	Fuchs Titan FFL-3
Υγρά φρένων	1	0,22	0,26	Υγρά φρένων Nissan DOT4+ Κλάση 6 ref. 1 λίτρο = KE9039993A
Ψυκτικό υγρό (συνολικό)	13,7	3,01	3,61	ΨΥΚΤΙΚΟ ΥΓΡΟ D-37DEG 7711947052 1 λίτρο
Μέγιστη χωρητικότητα του ρεζερβουάρ ψυκτικού υγρού κινητήρα	7,5	1,64	1,98	
Μέγιστη χωρητικότητα ρεζερβουάρ του ψυκτικού υγρού κυκλώματος θέρμανσης	4	0,87	1,05	

ΠΛΗΡΟΦΟΡΙΕΣ ΣΧΕΤΙΚΑ ΜΕ ΤΟ ΌΧΗΜΑ

	Μετρικό μέγεθος	Αγγλικό μέγεθος	Αμερικανικό μέγεθος	Συστάσεις
Μέγιστη χωρητικότητα ρεζερβουάρ του ψυκτικού υγρού μπαταρίας έλξης	2,2	0,48	0,58	
Ψυκτικό υγρό κλιματισμού 1234YF	650 +/- 30 (g)	22,92 +/- 1,5 oz		ΤΥΠΟΣ ΑΕΡΙΟΥ 1234yf
Ποσότητα λαδιού το συμπιεστή κλιματισμού	0,12 +/- 0,015 (λ.)	0,098 +/- 0,1211 λ.	0,117 +/- 0,0147 λ.	DENSO ND-11 αρ. είδους 7711431340

ΠΛΗΡΟΦΟΡΙΕΣ ΣΧΕΤΙΚΑ ΜΕ ΤΟ ΌΧΗΜΑ

Σήμανση Ukca



Hereby, NISSAN AUTOMOTIVE EUROPE SAS. declares that all equipment standardly fitted in your vehicle are in compliance with the following UKCA regulation directives :

- Radio Equipment Regulations 2017 ;
- Electromagnetic Compatibility Regulations 2016 ;
- Electrical Equipment (Safety) Regulations 2016 ;
- Pressure Equipment (Safety) Regulations 2016 ;
- Supply of Machinery (Safety) Regulations 2008.

The Importer to countries concerned by UKCA Certification ; England ; Scotland and Wales is :
NISSAN MOTOR (GB) Ltd.

The Rivers Office Park, Denham Way, Maple Cross, Rickmansworth,
WD3 9YS
UNITED KINGDOM



NISSAN AUTOMOTIVE EUROPE SAS

8 rue Jean Pierre Timbaud 78180 Montigny-le-Bretonneux - FRANCE

ΑΝΤΑΛΛΑΚΤΙΚΑ ΚΑΙ ΕΠΙΣΚΕΥΕΣ

Τα γνήσια ανταλλακτικά είναι κατασκευασμένα με ιδιαίτερα αυστηρές προδιαγραφές και υπόκεινται σε ειδικούς ελέγχους Κατά συνέπεια, η ποιότητά τους είναι τουλάχιστον εφάμιλλη με την ποιότητα των εξαρτημάτων που τοποθετούνται στο εργοστάσιο κατασκευής στα καινούργια αυτοκίνητα

Χρησιμοποιώντας συστηματικά γνήσια ανταλλακτικά, είστε βέβαιοι ότι διαφυλάσσετε τις επιδόσεις του αυτοκινήτου σας Επί πλέον, οι επισκευές που γίνονται στο Επίσημο Δίκτυο της μάρκας με γνήσια ανταλλακτικά έχουν εγγύηση σύμφωνα με τους όρους που αναφέρονται στην πίσω πλευρά της εντολής επισκευής

ΦΥΛΛΑ ΣΥΝΤΗΡΗΣΗΣ

VIN:

Ημερομηνία:	Χιλιόμετρα (χλμ.):	Αρ. τιμολογίου:	Σχόλια/διάφορα
Τύπος επέμβασης: Συντήρηση <input type="checkbox"/> <input type="checkbox"/>		Σφραγίδα	
Έλεγχος αντιδιαβρωτικής προστασίας: Εντάξει <input type="checkbox"/> Όχι εντάξει* <input type="checkbox"/>			
Ημερομηνία:	Χιλιόμετρα (χλμ.):	Αρ. τιμολογίου:	Σχόλια/διάφορα
Τύπος επέμβασης: Συντήρηση <input type="checkbox"/> <input type="checkbox"/>		Σφραγίδα	
Έλεγχος αντιδιαβρωτικής προστασίας: Εντάξει <input type="checkbox"/> Όχι εντάξει* <input type="checkbox"/>			
Ημερομηνία:	Χιλιόμετρα (χλμ.):	Αρ. τιμολογίου:	Σχόλια/διάφορα
Τύπος επέμβασης: Συντήρηση <input type="checkbox"/> <input type="checkbox"/>		Σφραγίδα	
Έλεγχος αντιδιαβρωτικής προστασίας: Εντάξει <input type="checkbox"/> Όχι εντάξει* <input type="checkbox"/>			

* Βλ. ειδική σελίδα

7

ΦΥΛΛΑ ΣΥΝΤΗΡΗΣΗΣ

VIN:

Ημερομηνία:	Χιλιόμετρα (χλμ.):	Αρ. τιμολογίου:	Σχόλια/διάφορα
Τύπος επέμβασης: Συντήρηση <input type="checkbox"/> <input type="checkbox"/>		Σφραγίδα	
Έλεγχος αντιδιαβρωτικής προστασίας: Εντάξει <input type="checkbox"/> Όχι εντάξει* <input type="checkbox"/>			
Ημερομηνία:	Χιλιόμετρα (χλμ.):	Αρ. τιμολογίου:	Σχόλια/διάφορα
Τύπος επέμβασης: Συντήρηση <input type="checkbox"/> <input type="checkbox"/>		Σφραγίδα	
Έλεγχος αντιδιαβρωτικής προστασίας: Εντάξει <input type="checkbox"/> Όχι εντάξει* <input type="checkbox"/>			
Ημερομηνία:	Χιλιόμετρα (χλμ.):	Αρ. τιμολογίου:	Σχόλια/διάφορα
Τύπος επέμβασης: Συντήρηση <input type="checkbox"/> <input type="checkbox"/>		Σφραγίδα	
Έλεγχος αντιδιαβρωτικής προστασίας: Εντάξει <input type="checkbox"/> Όχι εντάξει* <input type="checkbox"/>			

* Βλ. ειδική σελίδα

ΦΥΛΛΑ ΣΥΝΤΗΡΗΣΗΣ

VIN:

Ημερομηνία:	Χιλιόμετρα (χλμ.):	Αρ. τιμολογίου:	Σχόλια/διάφορα
Τύπος επέμβασης: Συντήρηση <input type="checkbox"/> <input type="checkbox"/>		Σφραγίδα	
Έλεγχος αντιδιαβρωτικής προστασίας: Εντάξει <input type="checkbox"/> Όχι εντάξει* <input type="checkbox"/>			
Ημερομηνία:	Χιλιόμετρα (χλμ.):	Αρ. τιμολογίου:	Σχόλια/διάφορα
Τύπος επέμβασης: Συντήρηση <input type="checkbox"/> <input type="checkbox"/>		Σφραγίδα	
Έλεγχος αντιδιαβρωτικής προστασίας: Εντάξει <input type="checkbox"/> Όχι εντάξει* <input type="checkbox"/>			
Ημερομηνία:	Χιλιόμετρα (χλμ.):	Αρ. τιμολογίου:	Σχόλια/διάφορα
Τύπος επέμβασης: Συντήρηση <input type="checkbox"/> <input type="checkbox"/>		Σφραγίδα	
Έλεγχος αντιδιαβρωτικής προστασίας: Εντάξει <input type="checkbox"/> Όχι εντάξει* <input type="checkbox"/>			

* Βλ. ειδική σελίδα

7

ΦΥΛΛΑ ΣΥΝΤΗΡΗΣΗΣ

VIN:

Ημερομηνία:	Χιλιόμετρα (χλμ.):	Αρ. τιμολογίου:	Σχόλια/διάφορα
Τύπος επέμβασης: Συντήρηση <input type="checkbox"/> <input type="checkbox"/>		Σφραγίδα	
Έλεγχος αντιδιαβρωτικής προστασίας: Εντάξει <input type="checkbox"/> Όχι εντάξει* <input type="checkbox"/>			
Ημερομηνία:	Χιλιόμετρα (χλμ.):	Αρ. τιμολογίου:	Σχόλια/διάφορα
Τύπος επέμβασης: Συντήρηση <input type="checkbox"/> <input type="checkbox"/>		Σφραγίδα	
Έλεγχος αντιδιαβρωτικής προστασίας: Εντάξει <input type="checkbox"/> Όχι εντάξει* <input type="checkbox"/>			
Ημερομηνία:	Χιλιόμετρα (χλμ.):	Αρ. τιμολογίου:	Σχόλια/διάφορα
Τύπος επέμβασης: Συντήρηση <input type="checkbox"/> <input type="checkbox"/>		Σφραγίδα	
Έλεγχος αντιδιαβρωτικής προστασίας: Εντάξει <input type="checkbox"/> Όχι εντάξει* <input type="checkbox"/>			

* Βλ. ειδική σελίδα

ΦΥΛΛΑ ΣΥΝΤΗΡΗΣΗΣ

VIN:

Ημερομηνία:	Χιλιόμετρα (χλμ.):	Αρ. τιμολογίου:	Σχόλια/διάφορα
Τύπος επέμβασης: Συντήρηση <input type="checkbox"/> <input type="checkbox"/>	Σφραγίδα		
Έλεγχος αντιδιαβρωτικής προστασίας: Εντάξει <input type="checkbox"/> Όχι εντάξει* <input type="checkbox"/>			
Ημερομηνία:	Χιλιόμετρα (χλμ.):	Αρ. τιμολογίου:	Σχόλια/διάφορα
Τύπος επέμβασης: Συντήρηση <input type="checkbox"/> <input type="checkbox"/>	Σφραγίδα		
Έλεγχος αντιδιαβρωτικής προστασίας: Εντάξει <input type="checkbox"/> Όχι εντάξει* <input type="checkbox"/>			
Ημερομηνία:	Χιλιόμετρα (χλμ.):	Αρ. τιμολογίου:	Σχόλια/διάφορα
Τύπος επέμβασης: Συντήρηση <input type="checkbox"/> <input type="checkbox"/>	Σφραγίδα		
Έλεγχος αντιδιαβρωτικής προστασίας: Εντάξει <input type="checkbox"/> Όχι εντάξει* <input type="checkbox"/>			

* Βλ. ειδική σελίδα

7

ΦΥΛΛΑ ΣΥΝΤΗΡΗΣΗΣ

VIN:

Ημερομηνία:	Χιλιόμετρα (χλμ.):	Αρ. τιμολογίου:	Σχόλια/διάφορα
Τύπος επέμβασης: Συντήρηση <input type="checkbox"/> <input type="checkbox"/>	Σφραγίδα		
Έλεγχος αντιδιαβρωτι- κής προστασίας: Εντάξει <input type="checkbox"/> Όχι εντάξει* <input type="checkbox"/>			
Ημερομηνία:	Χιλιόμετρα (χλμ.):	Αρ. τιμολογίου:	Σχόλια/διάφορα
Τύπος επέμβασης: Συντήρηση <input type="checkbox"/> <input type="checkbox"/>	Σφραγίδα		
Έλεγχος αντιδιαβρωτι- κής προστασίας: Εντάξει <input type="checkbox"/> Όχι εντάξει* <input type="checkbox"/>			
Ημερομηνία:	Χιλιόμετρα (χλμ.):	Αρ. τιμολογίου:	Σχόλια/διάφορα
Τύπος επέμβασης: Συντήρηση <input type="checkbox"/> <input type="checkbox"/>	Σφραγίδα		
Έλεγχος αντιδιαβρωτι- κής προστασίας: Εντάξει <input type="checkbox"/> Όχι εντάξει* <input type="checkbox"/>			

* Βλ. ειδική σελίδα

ΈΛΕΓΧΟΣ ΑΝΤΙΔΙΑΒΡΩΤΙΚΗΣ ΠΡΟΣΤΑΣΙΑΣ

Σε περίπτωση που η εγγύηση παραμένει σε ισχύ υπό την προϋπόθεση επισκευής, η επισκευή αυτή επισημαίνεται παρακάτω.

VIN:

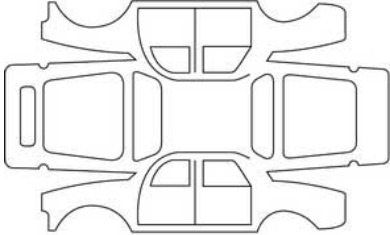
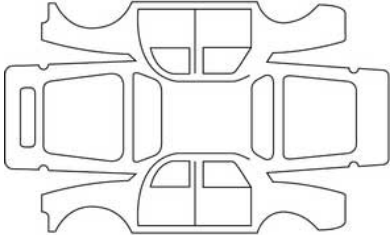
Ημερομηνία επισκευής:		Σφραγίδα
Αντιδιαβρωτική επισκευή που πρέπει να πραγματοποιηθεί:		
Ημερομηνία επισκευής:		Σφραγίδα
Επισκευή που πρέπει να πραγματοποιηθεί:		

7

ΈΛΕΓΧΟΣ ΑΝΤΙΔΙΑΒΡΩΤΙΚΗΣ ΠΡΟΣΤΑΣΙΑΣ

Σε περίπτωση που η εγγύηση παραμένει σε ισχύ υπό την προϋπόθεση επίσκεψης, η επίσκεψη αυτή επισημαίνεται παρακάτω.

VIN:

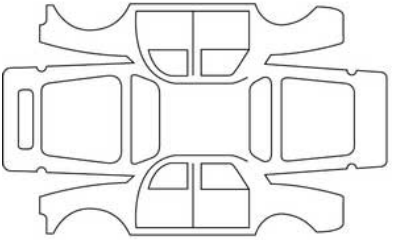
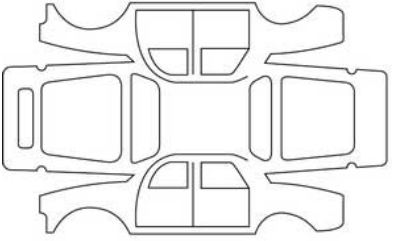
Ημερομηνία επίσκεψης:		Σφραγίδα
Αντιδιαβρωτική επίσκεψη που πρέπει να πραγματοποιηθεί:		
Ημερομηνία επίσκεψης:		Σφραγίδα
Επίσκεψη που πρέπει να πραγματοποιηθεί:		

ΈΛΕΓΧΟΣ ΑΝΤΙΔΙΑΒΡΩΤΙΚΗΣ ΠΡΟΣΤΑΣΙΑΣ

Σε περίπτωση που η εγγύηση παραμένει σε ισχύ υπό την προϋπόθεση επίσκεψης, η επίσκεψη αυτή επισημαίνεται παρακάτω.

VIN:

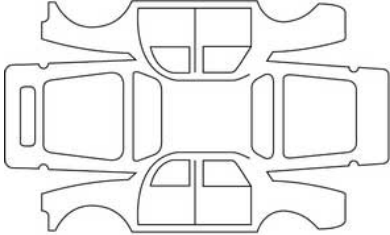
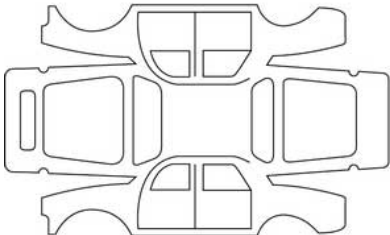
Ημερομηνία επίσκεψης:		Σφραγίδα
Αντιδιαβρωτική επίσκεψη που πρέπει να πραγματοποιηθεί:		
Ημερομηνία επίσκεψης:		Σφραγίδα
Επίσκεψη που πρέπει να πραγματοποιηθεί:		

7

ΈΛΕΓΧΟΣ ΑΝΤΙΔΙΑΒΡΩΤΙΚΗΣ ΠΡΟΣΤΑΣΙΑΣ

Σε περίπτωση που η εγγύηση παραμένει σε ισχύ υπό την προϋπόθεση επίσκεψης, η επίσκεψη αυτή επισημαίνεται παρακάτω.

VIN:

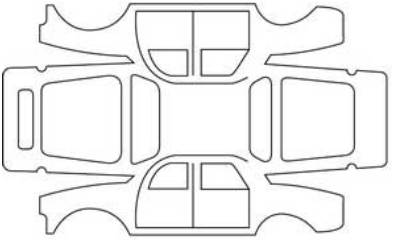
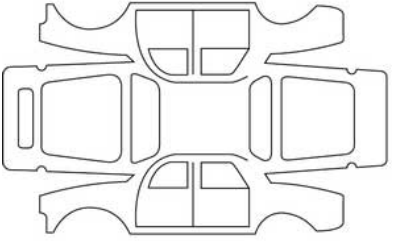
Ημερομηνία επίσκεψης:		Σφραγίδα
Αντιδιαβρωτική επίσκεψη που πρέπει να πραγματοποιηθεί:		
Ημερομηνία επίσκεψης:		Σφραγίδα
Επίσκεψη που πρέπει να πραγματοποιηθεί:		

ΈΛΕΓΧΟΣ ΑΝΤΙΔΙΑΒΡΩΤΙΚΗΣ ΠΡΟΣΤΑΣΙΑΣ

Σε περίπτωση που η εγγύηση παραμένει σε ισχύ υπό την προϋπόθεση επισκευής, η επισκευή αυτή επισημαίνεται παρακάτω.

VIN:

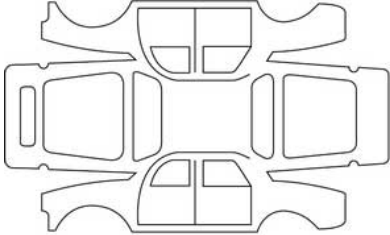
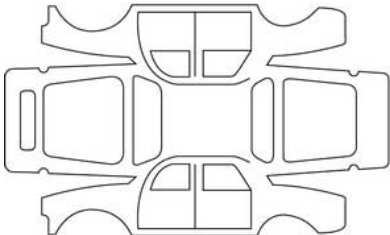
Ημερομηνία επισκευής:		Σφραγίδα
Αντιδιαβρωτική επισκευή που πρέπει να πραγματοποιηθεί:		
Ημερομηνία επισκευής:		Σφραγίδα
Επισκευή που πρέπει να πραγματοποιηθεί:		

7

ΈΛΕΓΧΟΣ ΑΝΤΙΔΙΑΒΡΩΤΙΚΗΣ ΠΡΟΣΤΑΣΙΑΣ

Σε περίπτωση που η εγγύηση παραμένει σε ισχύ υπό την προϋπόθεση επίσκεψης, η επίσκεψη αυτή επισημαίνεται παρακάτω.

VIN:

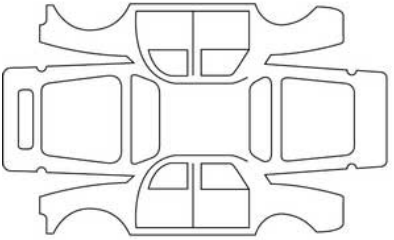
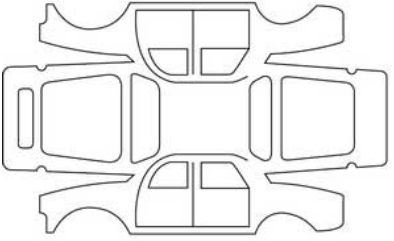
Ημερομηνία επίσκεψης:		Σφραγίδα
Αντιδιαβρωτική επίσκεψη που πρέπει να πραγματοποιηθεί:		
Ημερομηνία επίσκεψης:		Σφραγίδα
Επίσκεψη που πρέπει να πραγματοποιηθεί:		

ΈΛΕΓΧΟΣ ΑΝΤΙΔΙΑΒΡΩΤΙΚΗΣ ΠΡΟΣΤΑΣΙΑΣ

Σε περίπτωση που η εγγύηση παραμένει σε ισχύ υπό την προϋπόθεση επίσκεψης, η επίσκεψη αυτή επισημαίνεται παρακάτω.

VIN:

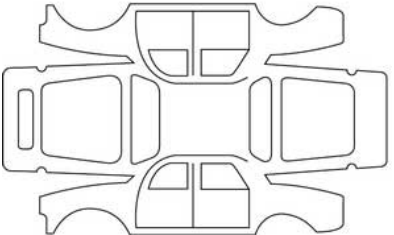
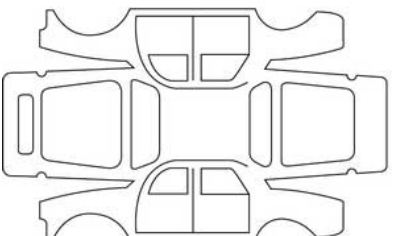
Ημερομηνία επίσκεψης:		Σφραγίδα
Αντιδιαβρωτική επίσκεψη που πρέπει να πραγματοποιηθεί:		
Ημερομηνία επίσκεψης:		Σφραγίδα
Επίσκεψη που πρέπει να πραγματοποιηθεί:		

7

ΑΛΦΑΒΗΤΙΚΟ ΕΥΡΕΤΗΡΙΟ

Σύμβολα

<UD-sous-titre>Ωρα</UD-sous-titre>, [151](#), [151](#)

A

Airbag : Απενεργοποίηση του αερόσακου του συνοδηγού, [120](#)

Airbag : ενεργοποίηση του αερόσακου του συνοδηγού, [120](#)

Airbags : ασφάλεια παιδιών, [120](#)

Air condition: πληροφορίες και συμβουλές χρήσης, [308](#)

E

ECO οδήγηση, [209](#), [209](#)

S

Stop και start, [192](#)

A

Άγκιστρα πρόσδεσης, [326](#)

ΑΕΡΑΓΩΓΟΙ, [294](#)

Αερόσακος, [81](#), [87](#)

Αεροτομή, [328](#)

Αλεξήλιο, [316](#)

Αλλαγή τροχού, [359](#), [367](#)

Ανίχνευση πινακίδων οδικής σήμανσης, [266](#)

Ανταλλακτικά και εξαρτήματα επισκευής, [413](#)

Αντιδιαβρωτική προστασία, [343](#)

Αντικατάσταση των μάκτρων του εμπρός υαλοκαθαριστήρα, [381](#)

Αντιμετώπιση προβλημάτων: μπαταρία, [372](#)

Αντιμετώπιση προβλημάτων: ρυμούλκηση του οχήματος, [369](#)

Αποθηκευτικοί χώροι: καμπίνα, [319](#)

Αποκατάσταση βλάβης μπαταρίας, [372](#)

Αποτροπή εξόδου από τη λωρίδα, [234](#)

Ασφάλεια επιβατών: συνοδηγός airbag, [120](#)

Ασφάλεια παιδιών, [91](#)

Ασφάλειες, [383](#), [383](#)

B

ΒΟΗΘΕΙΑ ΣΤΟ ΠΑΡΚΑΡΙΣΜΑ, [280](#)

Βοηθήματα οδήγησης, [148](#)

Δ

Δείκτης στάθμης λαδιού κινητήρα, [331](#)

Διαστάσεις αυτοκινήτου, [404](#)

E

Ειδοποίηση απώλειας πίεσης των ελαστικών, [217](#)

Ειδοποίηση τυφλής γωνίας, [242](#)

ΕΚΚΙΝΗΣΗ ΤΟΥ ΚΙΝΗΤΗΡΑ, [190](#)

Ελαστικά, [347](#), [347](#), [347](#), [350](#)

Έλεγχος απόστασης στάθμευσης, [148](#)

Εμπρός καθίσματα, [65](#)

Ενεργό σύστημα πέδησης έκτακτης ανάγκης, [251](#)

Εξατομίκευση των ρυθμίσεων του αυτοκινήτου, [148](#)

Εξοπλισμοί πολυμέσων, [148](#)

Εξωτερικά φώτα, [375](#)

εξωτερική θερμοκρασία., [151](#)

ΑΛΦΑΒΗΤΙΚΟ ΕΥΡΕΤΗΡΙΟ

ΕΞΩΤΕΡΙΚΟΣ ΦΩΤΙΣΜΟΣ ΚΑΙ ΣΗΜΑΝΣΗ, [166](#)

Επίπεδα: υγρό ψύξης, [335](#)

Επισκευή ελαστικών, [350](#)

Εργαλεία, [355](#)

ΕΣΩΤΕΡΙΚΟΣ ΦΩΤΙΣΜΟΣ, [315](#)

Εσωτερικός φωτισμός: αντικατάσταση λαμπτήρων, [380](#)

Εφεδρικός τροχός ανάγκης, [357](#)

Z

Zώνες ασφαλείας, [72, 87](#)

H

Ηλεκτρικό αυτοκίνητο, [22](#)

Ηχητικές και φωτεινές προειδοποιήσεις, [171](#)

Ηχητικό σήμα, [54](#)

Θ

Θέρμανση, [294](#)

Θέση οδήγησης, [122](#)

I

Ιδιαιτερότητες εκδόσεων με κινητήρα πετρελαίου, [200](#)

K

Καθαρισμός: εσωτερικό αυτοκινήτου, [345](#)

Καθρέπτες, [316](#)

Καθρέφτες, [161](#)

ΚΑΜΕΡΑ ΟΠΙΣΘΕΝ, [287](#)

Καντράν, [148](#)

Κατανάλωση ενέργειας, [143](#)

Κατανάλωση καυσίμου, [209, 209](#)

Κεντρικό κλειδωμα θυρών, [45, 48, 55, 58, 60, 148](#)

Κιτ επισκευής ελαστικών, [351](#)

Κλειδί/Τηλεχειριστήριο, [45](#)

Κλειδιά, [45, 48](#)

Κλειδί για τα τάσια, [367](#)

ΚΛΕΙΔΩΜΑ/ ΞΕΚΛΕΙΔΩΜΑ ΤΩΝ ΑΝΟΙΓΟΜΕΝΩΝ ΜΕΡΩΝ, [60](#)

Κλειδωμα των θυρών, [45, 48, 58, 148](#)

Λ

Λαβή συγκράτησης, [316](#)

Λάδι κινητήρα, [331, 331](#)

Λειτουργία Stop και start, [192](#)

M

Μάκτρα υαλοκαθαριστήρων: αντικατάσταση, [381](#)

Μενού διαμόρφωσης, [148](#)

Μενού εξατομίκευσης ρυθμίσεων αυτοκινήτου, [148](#)

Μεταφορά αντικειμένων στο πορτ-μπαγκάζ, [326](#)

Μεταφορά μετά από βλάβη (1/2), [369](#)

ΜΠΑΡΕΣ ΟΡΟΦΗΣ, [328](#)

Μπάρες οροφής, [328](#)

Μπαταρία:, [341](#)

ΜΠΑΤΑΡΙΑ: σε περίπτωση αποφόρτισης, [372](#)

Μπροστινό καπό, [330](#)

ΑΛΦΑΒΗΤΙΚΟ ΕΥΡΕΤΗΡΙΟ



Ξεκλείδωμα των θυρών, [60](#)

Ο

Οδήγηση, [148](#)

Οδήγηση ECO, [209](#)

Π

Παιδικά καθίσματα, [95](#)

ΠΑΡΑΘΥΡΑ, [313](#), [313](#)

Παράθυρα, [313](#)

Πεντάλ εκκίνησης, [381](#)

ΠΕΡΙΒΑΛΛΟΝ, [206](#), [206](#)

Περιοριστής, [272](#)

Πίεση ελαστικών, [350](#)

ΠΙΣΩ ΘΕΣΕΙΣ, [70](#)

Πλύση, [343](#)

Πόρτες, [54](#), [54](#), [55](#), [148](#)

Πρίζα αξεσουάρ, [317](#)

Προβλήματα στη λειτουργία, [392](#)

Προβολή, [143](#)

Προειδοποίηση αποστάσεων ασφαλείας, [247](#)

Προειδοποίηση εγρήγορσης οδηγού, [264](#)

Προειδοποίηση εξόδου από τη λωρίδα, [228](#)

Προεντατήρες των εμπρός ζωνών ασφαλείας, [81](#)

Πρόσβαση στον χώρο κινητήρα, [330](#)

Ρ

Ρεζερβουάρ αντιδραστηρίου, [180](#)

ΡΕΖΕΡΒΟΥΑΡ ΚΑΥΣΙΜΟΥ, [177](#)

Ρυθμίσεις, [148](#)

Ρυθμίσεις εξατομίκευσης αυτοκινήτου, [148](#)

Ρυθμίσεις μενού διαμόρφωσης, [148](#)

Ρυθμιστής ταχύτητας, [276](#)

Ρυμούλκηση: σε περίπτωση βλάβης, [369](#)

Σ

ΣΒΗΣΙΜΟ ΤΟΥ ΚΙΝΗΤΗΡΑ, [190](#)

Σκασμένο ελαστικό, [357](#)

Σκασμένο ελαστικό: εφεδρικός τροχός, [357](#)

Στάθμες:, [330](#), [338](#)

Στάθμη λαδιού κινητήρα:, [331](#), [331](#)

Στάθμη υγρού ψύξης, [335](#)

Στερέωση αξεσουάρ, [389](#)

Στοιχεία αναγνώρισης κινητήρα, [401](#)

Στοιχεία ανοίγματος, [54](#)

Συμβουλές για την οδήγηση, [209](#), [209](#)

Συμβουλές ελέγχου εκπομπής καυσαερίων, [208](#), [208](#)

Συμβουλές καυσίμου για μείωση της κατανάλωσης, [209](#)

Σύνδεση, [327](#)

Συντήρηση, [208](#)

Συντήρηση: αμάξωμα, [343](#)

Συντήρηση: εσωτερικά διακοσμητικά, [345](#)

Συντήρηση: συμβουλές συντήρησης και ελέγχου εκπομπών καυσαερίων, [208](#)

ΑΛΦΑΒΗΤΙΚΟ ΕΥΡΕΤΗΡΙΟ

Συντήρηση: φίλτρα, [338](#)

Συντήρηση βαφής, [343](#)

ΣΥΝΤΗΡΗΣΗ ΕΣΩΤΕΡΙΚΩΝ ΔΙΑΚΟΣΜΗΤΙΚΩΝ, [345](#)

Συσκευές πλευρικής προστασίας, [87](#)

Σύστημα θέρμανσης και κλιματισμού, [294](#)

Σύστημα πλοήγησης, [151](#)

ΣΥΣΤΗΜΑΤΑ ΠΟΥ ΣΥΜΠΛΗΡΩΝΟΥΝ ΤΗΝ ΕΜΠΡΟΣ ΖΩΝΗ, [81](#)

Συστήματα που συμπληρώνουν τις ζώνες ασφαλείας, [87](#)

Συστήματα συγκράτησης παιδιών, [81](#)

Σχάρα μπάρας οροφής, [328](#)

Τ

ΤΑΣΙΑ - ΤΡΟΧΟΣ, [367](#), [367](#)

Τηλεχειριστήριο κλειδώματος, [45](#), [48](#)

τοποθέτηση του παιδικού καθίσματος, [95](#)

Τροχοί (ασφάλεια), [347](#)

Υ

Υαλοκαθαριστήρας / πλυστική συσκευή, [148](#)

Υαλοκαθαριστήρες, [172](#)

Υπολογιστής ταξιδιού, [132](#), [148](#)

Φ

Φίλτρο: φίλτρο σωματιδίων, [200](#)

Φώτα: αντικατάσταση λαμπτήρων, [375](#)

Φώτα ημέρας, [148](#)

Φωτισμός: εξωτερικός συνοδευτικός φωτισμός, [148](#)

Χ

Χαρακτηριστικά κινητήρα, [401](#)

Χειριστήριο ταχυτήτων, [196](#)

Χειροκίνητος κλιματισμός, [298](#)

Χειρόφρενο, [204](#)



7 7 1 1 4 1 6 9 5 8



Printing: 08/2024

Publication No: OM24EL-0XDDE1EUR

Printed in France

NU 1485-2 – Edition grecque - 77 11 416 958



XDD-EL.2