



TOWNSTAR

ΒΙΒΛΙΟ ΟΔΗΓΙΩΝ ΧΡΗΣΗΣ

Καλώς ήρθατε στο καινούργιο σας αυτοκίνητο

Αυτό το εγχειρίδιο χρήστη περιέχει τις απαιτούμενες πληροφορίες:

- να γνωρίσετε καλύτερα το αυτοκίνητό σας και έτσι να αξιοποιήσετε πλήρως και κατά τον καλύτερο δυνατό τρόπο όλες τις λειτουργίες και όλες τις τεχνολογικές τελειοποιήσεις που διαθέτει.
- να απολαμβάνετε συνεχώς την καλύτερη δυνατή λειτουργία με τη βοήθεια της απλής, αλλά σχολαστικής τήρησης των συμβουλών συντήρησης.
- να αντιμετωπίζετε, χωρίς υπερβολικό χάσιμο χρόνου, μικροβλάβες που δεν απαιτούν την επέμβαση ειδικού.

Οι λίγες στιγμές που θα αφιερώσετε στη μελέτη αυτού του εγχειριδίου θα ανταμειφθούν με τις πληροφορίες που θα συγκεντρώσετε, τις λειτουργίες και τις τεχνολογικές καινοτομίες που θα ανακαλύψετε. Και εάν μερικά σημεία παρέμειναν σκοτεινά, οι τεχνικοί του Επίσημου Δικτύου θα χαρούν να σας δώσουν οποιαδήποτε συμπληρωματική πληροφορία.

Για καθοδήγηση, ανατρέξτε στα ακόλουθα σύμβολα:



Όταν εμφανίζονται στο αυτοκίνητο, υποδεικνύουν ότι πρέπει να ανατρέξετε στο βιβλίο χρήσης για να βρείτε αναλυτικές πληροφορίες ή/και περιορισμούς σε εργασίες σχετικά με τον εξοπλισμό του αυτοκινήτου σας.

→ οπουδήποτε στο εγχειρίδιο επισημαίνεται μεταφορά σε μια σελίδα.



οπουδήποτε στο εγχειρίδιο επισημαίνει επικίνδυνη ζώνη, κίνδυνο ή σύσταση.

Η περιγραφή των μοντέλων που υπάρχουν μέσα σε αυτό το εγχειρίδιο βασίζεται στις τεχνικές προδιαγραφές που είναι γνωστές τη στιγμή που αυτό γράφεται. **Το εγχειρίδιο καλύπτει όλα τα στοιχεία του εξοπλισμού (βασικού ή προαιρετικού) που διατίθεται για τα μοντέλα αυτά. Η ύπαρξη αυτού του εξοπλισμού στο αυτοκίνητο εξαρτάται από την έκδοση, τα επιλεγμένα εξτρά και από τη χώρα πώλησης.**

Αυτό το εγχειρίδιο ενδέχεται να περιέχει επίσης πληροφορίες για στοιχεία εξοπλισμού τα οποία θα κυκλοφορήσουν αργότερα στη διάρκεια του έτους του μοντέλου.

Τα σχεδιαγράμματα στο εγχειρίδιο χρήσης παρέχονται ενδεικτικά και μόνο.

Καλό δρόμο στο τιμόνι του νέου σας αυτοκινήτου.

Μετάφραση από τα Γαλλικά Απαγορεύεται η ολική ή μερική ανατύπωση ή μετάφραση του βιβλίου χωρίς τη γραπτή άδεια του κατασκευαστή του αυτοκινήτου.

ΠΕΡΙΕΧΟΜΕΝΑ

Καλώς ήρθατε στο καινούργιο σας αυτοκίνητο.....	4	Ρεζερβουάρ αντιδραστηρίου.....	231
Εξωτερικό	4	Εκκίνηση	236
Καμπίνα επιβατών	6	Ροντάρισμα	236
Θέση οδηγού	8	Εκκίνηση, σβήσιμο του κινητήρα	237
Βοηθήματα οδήγησης.....	10	Χειριστήριο ταχυτήτων	246
Ασφάλεια επί του οχήματος.....	12	Ιδιαίτερες εκδόσεων με κινητήρα πετρελαίου.....	250
Αναγνώριση αυτοκινήτου - Ετικέτες.....	14	Ειδικά χαρακτηριστικά εκδόσεων με βενζινοκινητήρα .	252
Ο χώρος του κινητήρα (τακτική συντήρηση).....	16	Χειρόφρενο	254
βλάβη.....	18	ΠΕΡΙΒΑΛΛΟΝ	259
Γνωρίστε το αυτοκίνητό σας	20	Συμβουλές συντήρησης και αντιρρόπησης.....	261
Intelligent Key	20	ΣΥΜΒΟΥΛΕΣ οδήγησης, για τη λειτουργία εξοικονόμησης	262
Κλειδί, τηλεχειριστήριο.....	30	ενέργειας κατά την οδήγηση	262
Πόρτες και ανοιγόμενα τμήματα.....	36	Συστημα παρακολούθησης της πίεσης των ελαστικών	267
Εμπρός καθίσματα.....	47	267
ΠΙΣΩ ΘΕΣΕΙΣ	55	Ειδοποίηση απώλειας πίεσης ελαστικού	274
Περιστρεφόμενο διαχωριστικό πλέγμα	75	ΣΥΣΤΗΜΑΤΑ ΔΙΟΡΘΩΣΗΣ ΚΑΙ ΥΠΟΒΟΗΘΗΣΗΣ ΟΔΙ-	280
Ζώνες ασφαλείας.....	77	ΚΗΣ ΣΥΜΠΕΡΙΦΟΡΑΣ	280
Πρόσθετες διατάξεις ασφαλείας.....	88	Πρόσθετες λειτουργίες υποβοήθησης οδήγησης.....	285
Ασφάλεια παιδιών	97	Περιοριστής	348
Παιδικά καθίσματα	103	Ρυθμιστής ταχύτητας	352
Ασφάλεια παιδιών: Απενεργοποίηση, ενεργοποίηση με-	175	Προσαρμοζόμενος ρυθμιστής ταχύτητας.....	358
τωπικού αερόσακου συνοδηγού	175	Συστήματα βοήθειας στο παρκάρισμα.....	373
Θέση οδήγησης	178	Κλήση έκτακτης ανάγκης	402
Υπολογιστής ταξιδιού.....	182	Η άνεσή σας.....	405
Προειδοποιητικές λυχνίες.....	201	Αεραγωγοί, θέρμανση και κλιματισμός	405
Σύστημα διεύθυνσης.....	207	Εξοπλισμοί πολυμέσων	415
Προβολή του χώρου πίσω	208	Εξοπλισμός καμπίνας επιβατών	419
Φωτισμός και σήμανση.....	211	Αποθηκευτικοί χώροι στην καμπίνα.....	428
Ηχητικές και φωτεινές προειδοποιήσεις.....	220	Μεταφορά αντικειμένων	437
Υαλοκαθαριστήρες	221	Συντήρηση.....	454
ΡΕΖΕΡΒΟΥΑΡ ΚΑΥΣΙΜΟΥ	227	Πρόσβαση στον κινητήρα, επίπεδα	454

ΠΕΡΙΕΧΟΜΕΝΑ

Μπαταρία:	461
Καθαρισμός	463
Πρακτικές συμβουλές.....	467
Ελαστικά	467
βλάβη.....	485
Προβολείς, φώτα: αντικατάσταση λαμπτήρων.....	491
Μάκτρα υαλοκαθαριστήρων: αντικατάσταση	502
Ασφάλειες	504
ΠΡΟΕΓΚΑΤΑΣΤΑΣΗ ΡΑΔΙΟΦΩΝΟΥ	508
Εγκατάσταση και χρήση των αξεσουάρ: σημαντικές συ- στάσεις.....	509
Σφάλματα λειτουργίας.....	511
Τεχνικά χαρακτηριστικά	518
Πληροφορίες σχετικά με το όχημα	518
ΑΝΤΑΛΛΑΚΤΙΚΑ ΚΑΙ ΕΠΙΣΚΕΥΕΣ	529
Φύλλα συντήρησης.....	530
Έλεγχος αντιδιαβρωτικής προστασίας	536

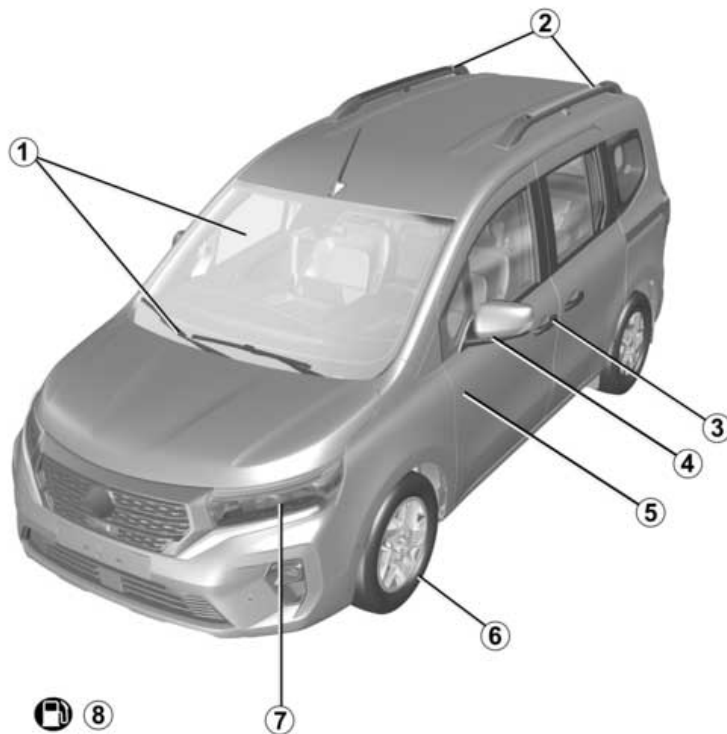

ΕΞΩΤΕΡΙΚΟ

- 1 Ξεθάμπωμα → 408 και → 410
Εμπρός υαλοκαθαριστήρας(-ες) → 217 και → 224
Ηλεκτρικά παράθυρα → 419
- 2 Μπάρες οροφής → 450
- 3 Κλειδί/τηλεχειριστήριο → 30
Intelligent Key → 20
Κλείδωμα/ξεκλείδωμα των ανοιγόμενων μερών → 42
- 4 Καθρέφτες → 208
- 5 Συντήρηση αμαξώματος → 463
- 6 Ελαστικά → 467
- 7 Φώτα: λειτουργία → 211
Φώτα: αντικατάσταση → 491
- 8  Γέμισμα με καύσιμο → 227

ΚΑΜΠΙΝΑ ΕΠΙΒΑΤΩΝ

1

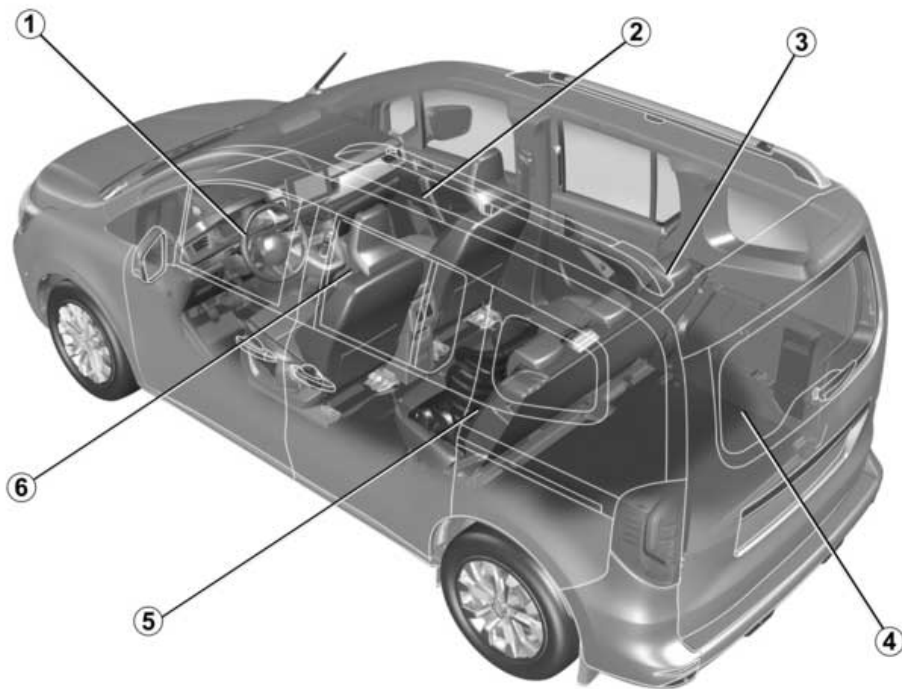

55147

6 - Καλώς ήρθατε στο καινούργιο σας αυτοκίνητο

ΚΑΜΠΙΝΑ ΕΠΙΒΑΤΩΝ

1 Ρύθμιση της θέσης οδήγησης ➔ **77**

2 Αποθηκευτικοί χώροι/δυνατότητες αποθήκευσης στην καμπίνα επιβατών ➔ **428**

3 Πίσω προσκέφαλα ➔ **55**

Πίσω κάθισμα ➔ **57**

Καθίσματα: πίσω ➔ **59**

4 Μεταφορά αντικειμένων στο πορτ-μπαγκάζ ➔ **440**

Πίσω ράφι ➔ **437**

Κάλυμμα αποσκευών ➔ **437**

5 Ασφάλεια των παιδιών ➔ **97**

6 Εμπρός καθίσματα ➔ **47**

Εμπρός προσκέφαλα ➔ **47**

ΘΕΣΗ ΟΔΗΓΟΥ

1

56834

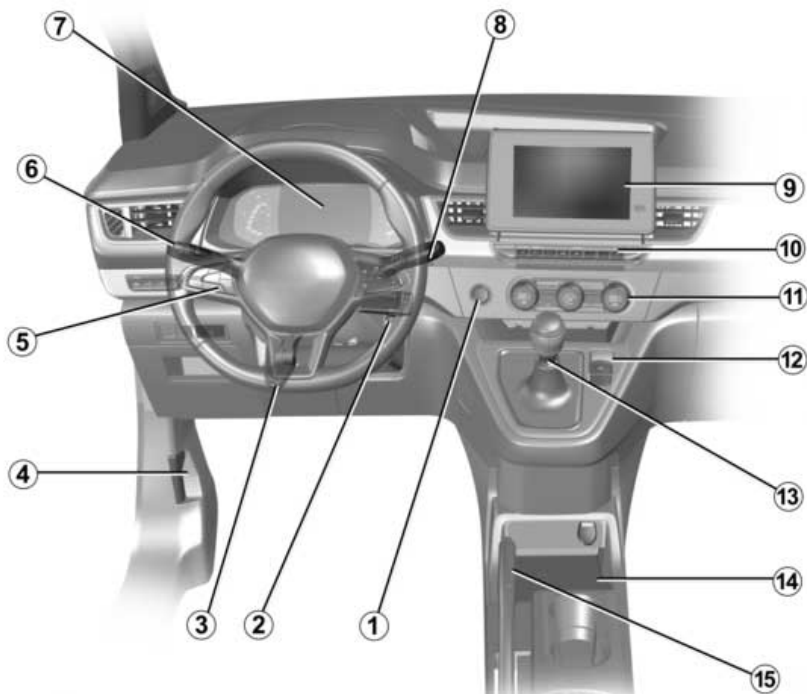

8 - Καλώς ήρθατε στο καινούργιο σας αυτοκίνητο

ΘΈΣΗ ΟΔΗΓΟΥ

- 1** Πλήκτρο εκκίνησης/διακοπής λειτουργίας κινητήρα ➔ **238**
- 2** Διακόπτης-κλειδί ανάφλεξης ➔ **237**
- 3** Ρύθμιση τιμονιού ➔ **207**
- 4** Μοχλός ανοίγματος του καπό κινητήρα ➔ **454**
- 5** Βοηθός αυτοκινητοδρόμου και κυκλοφορίας ➔ **332**
➔ **358** προσαρμοζόμενος ρυθμιστής ταχύτητας
Ρυθμιστής ταχύτητας ➔ **352**
Περιοριστής ταχύτητας ➔ **348**
- 6** Εξωτερικός φωτισμός ➔ **211**
- 7** Καντράν ➔ **182**
- 8** Χειριστήρια υπολογιστή ταξιδιού ➔ **182**
- 9** Πρόσοψη πολυμέσων ➔ **415**
- 10** Θερμαινόμενο(-α) κάθισμα(-τα) ➔ **47**
- 11** Θέρμανση/κλιματισμός ➔ **408**
- 12** Αυτόματο χειρόφρενο ➔ **254**
- 13** Μοχλός ταχυτήτων ➔ **257**
- 14** Ασύρματος φορτιστής / Επαγωγική φόρτιση ➔ **428**
- 15** Χειρόφρενο ➔ **257**

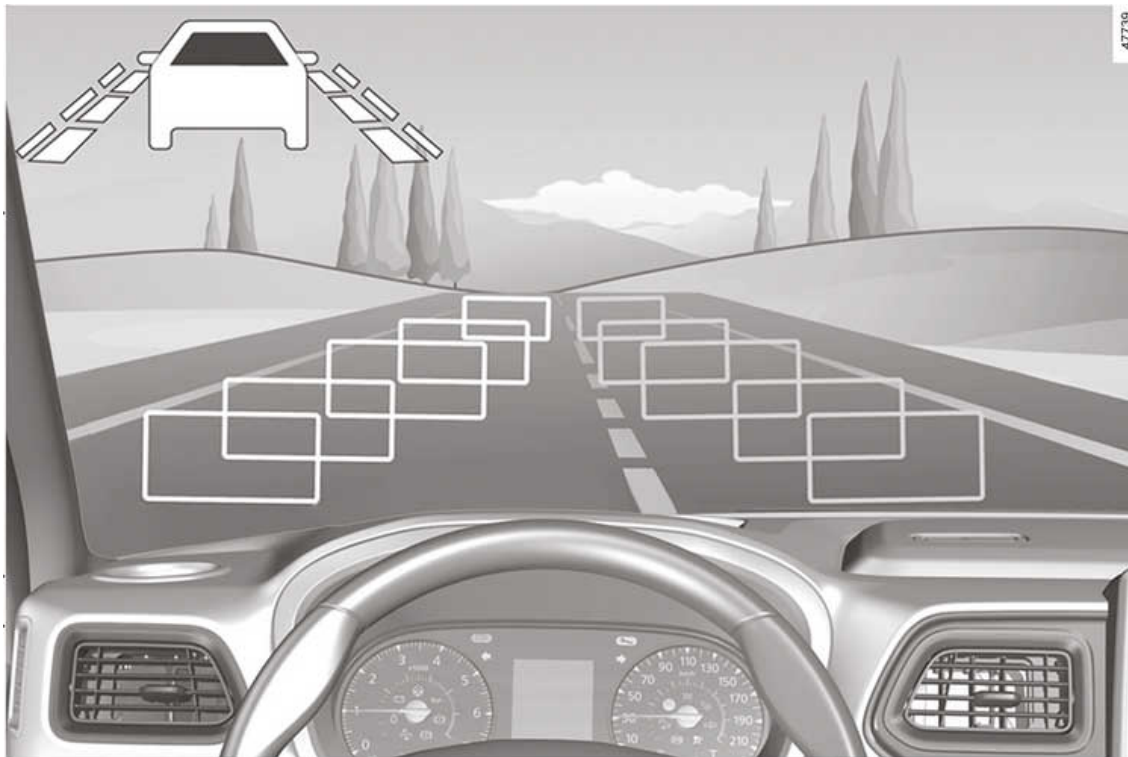

ΒΟΗΘΗΜΑΤΑ ΟΔΗΓΗΣΗΣ

- ABS (σύστημα αντιμπλοκαρίσματος των τροχών) ➔ **280**
- ESC (ηλεκτρονικό σύστημα ελέγχου ευστάθειας) ➔ **280**
- Υποβοήθηση πέδησης ➔ **280**
- Σύστημα βοήθειας για την εκκίνηση σε έδαφος με κλίση ➔ **280**
- Σύστημα υποβοήθησης οδικής συμπεριφοράς με ρυμούλκα ➔ **280**
- Έλεγχος πρόσφυσης - Extended grip ➔ **280**
- Προετοιμασία τυφλής γωνίας ➔ **304**
- Stop and Start ➔ **241**
- Προειδοποίηση απόστασης ασφαλείας ➔ **309**
- Προειδοποίηση αναγνώρισης κόπωσης ➔ **325**
- Ανίχνευση πινακίδων οδικής σήμανσης ➔ **326**
- Περιοριστής ταχύτητας ➔ **348**
- Ρυθμιστής ταχύτητας ➔ **352**
- ➔ **358** προσαρμοζόμενος ρυθμιστής ταχύτητας
- Βοηθός κυκλοφορίας και αυτοκινητοδρόμου ➔ **332**
- Βοήθεια στάθμευσης ➔ **373**
- Κάμερα όπισθεν ➔ **380**
- Βοήθεια στάθμευσης ➔ **392**
- Ειδοποίηση απώλειας πίεσης των ελαστικών ➔ **274**
- Σύστημα παρακολούθησης πίεσης ελαστικών ➔ **267**
- My Safety ➔ **285**
- Αποτροπή εξόδου από τη λωρίδα ➔ **287**
- Αποτροπή εξόδου έκτακτης ανάγκης από τη λωρίδα ➔ **296**
- Ενεργό σύστημα φρεναρίσματος έκτακτης ανάγκης ➔ **314**
- Προειδοποίηση εγρήγορης οδήγησης ➔ **322**

ΑΣΦΑΛΕΙΑ ΕΠΙ ΤΟΥ ΟΧΗΜΑΤΟΣ

1

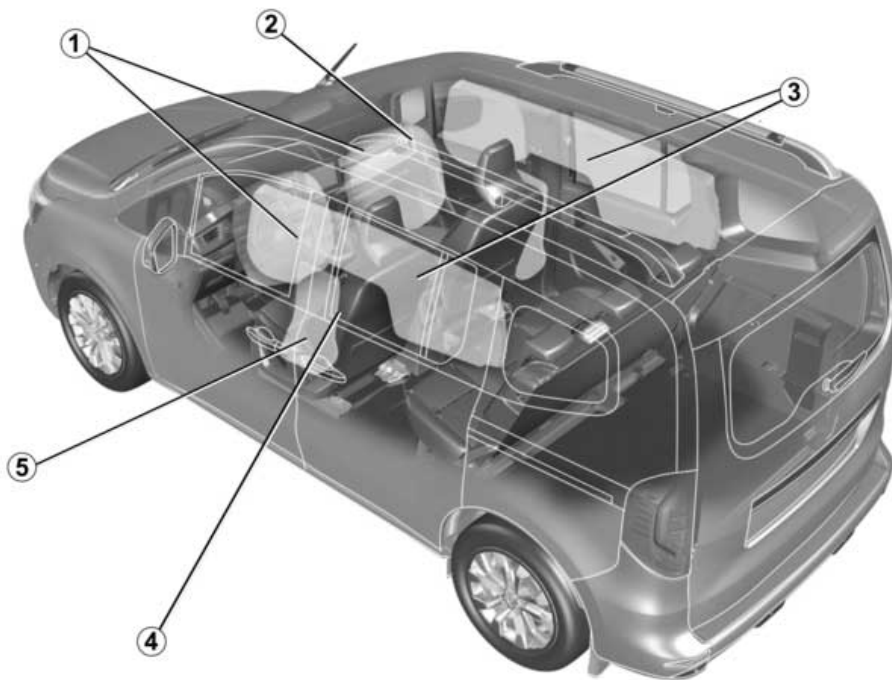

55148

12 - Καλώς ήρθατε στο καινούργιο σας αυτοκίνητο

ΑΣΦΑΛΕΙΑ ΕΠΙ ΤΟΥ ΟΧΗΜΑΤΟΣ

- 1 Airbag Εμπρός ➔ **88**
- 2 airbagΑναστολή ➔ **175** συνοδηγού
- 3 Airbag κουρτίνες ➔ **94**
- 4 Ζώνες ασφαλείας ➔ **77**
- 5 Airbag πλαϊνές ➔ **94**

ΑΝΑΓΝΩΡΙΣΗ ΑΥΤΟΚΙΝΗΤΟΥ - ΕΤΙΚΕΤΕΣ

1

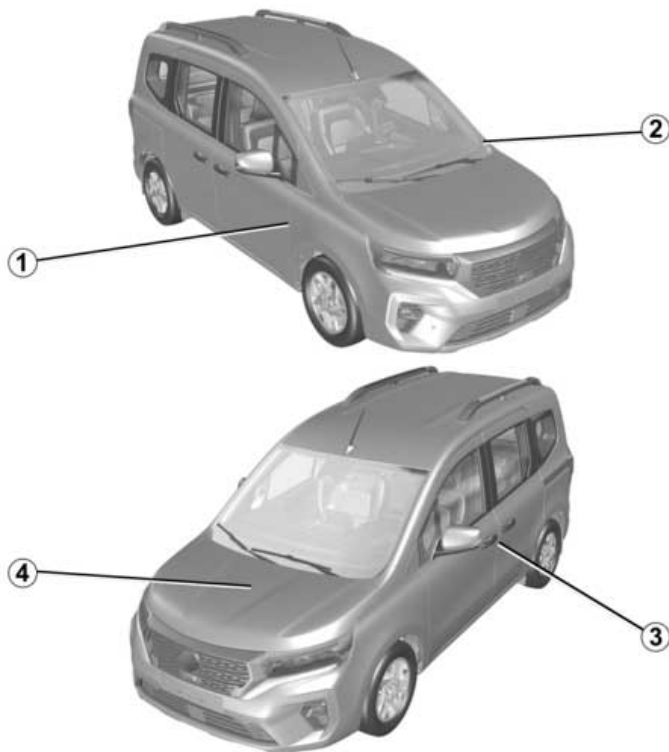

57455

ΑΝΑΓΝΩΡΙΣΗ ΑΥΤΟΚΙΝΗΤΟΥ - ΕΤΙΚΕΤΕΣ

- 1 Πινακίδιο κατασκευαστή ➔ **518**
- 2 Υπενθύμιση αριθμού αναγνώρισης αυτοκινήτου ➔ **518**
- 3 Ετικέτες πίεσης ελαστικών ➔ **274 ➔ 469**
- 4 Στοιχεία αναγνώρισης κινητήρα ➔ **519**

Ο ΧΩΡΟΣ ΤΟΥ ΚΙΝΗΤΗΡΑ (ΤΑΚΤΙΚΗ ΣΥΝΤΗΡΗΣΗ)

1

57456

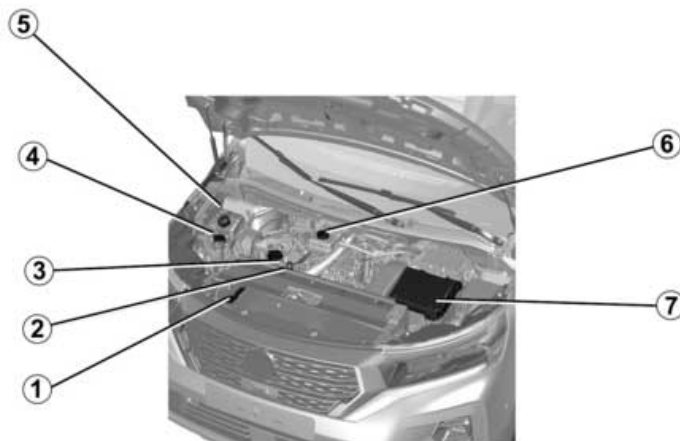

Ο ΧΩΡΟΣ ΤΟΥ ΚΙΝΗΤΗΡΑ (ΤΑΚΤΙΚΗ ΣΥΝΤΗΡΗΣΗ)

- 1 Άνοιγμα του καπό ➔ **454**
- 2 Δείκτης στάθμης λαδιού κινητήρα ➔ **455**
- 3 Τάπα πλήρωσης λαδιού κινητήρα ➔ **456**
- 4 Υγρό πλυστικής συσκευής παρμπρίζ ➔ **460**
- 5 Υγρό ψύξης ➔ **458**
- 6 Υγρό φρένων ➔ **459**
- 7 Μπαταρία ➔ **461**

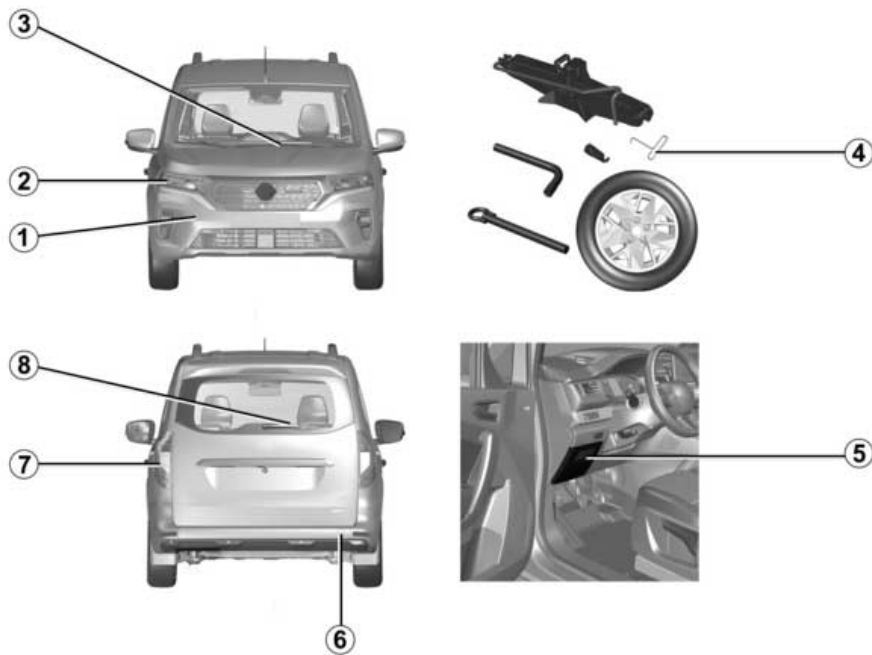

ΒΛΑΒΗ

- 1** Εμπρός σημείο ρυμούλκησης → **485**
- 2** Αντικατάσταση λαμπτήρων προβολέων → **491**
- 3** Αντικατάσταση μάκτρου(-ων) υαλοκαθαριστήρα(-ων) → **502**
- 4** Διάτρηση: εργαλεία → **475**
Εφεδρικός τροχός → **477**
Αλλαγή τροχού → **481**
- 5** Ασφάλειες → **504**
- 6** Πίσω σημείο ρυμούλκησης → **485**
- 7** Αντικατάσταση πίσω λαμπτήρων → **493**
- 8** Αντικατάσταση του μάκτρου του πίσω υαλοκαθαριστήρα → **502**

INTELLIGENT KEY

Γενικά

2



1. Κλείδωμα όλων των ανοιγόμενων μερών.
 2. Ξεκλείδωμα όλων των ανοιγόμενων μερών.
 3. Ξεκλείδωμα/κλείδωμα μόνο του χώρου αποσκευών ή, ανάλογα με το όχημα, ξεκλείδωμα της πίσω περιοχής (συρόμενες πλευρικές πόρτες και πίσω διπλή θύρα).
- Το Έξυπνο κλειδί επιτρέπει:
- το κλείδωμα/ξεκλείδωμα των στοιχείων ανοίγματος (πόρτες, πόρτα χώρου αποσκευών),
 - ξεκλείδωμα της πρίζας ηλεκτρικής φόρτισης.



Συμβουλή

Μην προσεγγίζετε το Έξυπνο κλειδί σε πηγή θερμότητας, ψύξης ή υγρασίας. Κρατήστε το Έξυπνο κλειδί επάνω σας. Μην κρατάτε το Έξυπνο κλειδί σε μέρος όπου θα μπορούσε να λυγίσει ή να υποστεί ζημιά κατά λάθος, όπως για παράδειγμα στην πίσω τσέπη ενός ρούχου όπου μπορεί να καθίσει.

Αυτονομία

Φροντίζετε να έχετε πάντοτε τη μπαταρία σε καλή κατάσταση, να είναι το σωστό μοντέλο και να έχει τοποθετηθεί σωστά. Η διάρκεια ζωής της είναι δύο χρόνια περίπου: αντικαταστήστε την όταν εμφανιστεί το μήνυμα "Αδύναμη μπαταρία κάρτας" ➔ 27 στο καντράν.



Εάν η μπαταρία είναι αποφορτισμένη, το κλείδωμα/ξεκλείδωμα και η εκκίνηση του αυτοκινήτου σας εξακολουθούν να είναι δυνατά ➔ 42 ➔ 238.



Αντικατάσταση, που απαιτεί ένα πρόσθετο Έξυπνο κλειδί

Σε περίπτωση απώλειας του Έξυπνου κλειδιού ή εάν επιθυμείτε άλλο, απευθυνθείτε σε ένα επίσημο συνεργείο της μάρκας για να το αποκτήσετε. Εάν αντικαθίσταται ένα Έξυπνο κλειδί, είναι απαραίτητο να πάτε το αυτοκίνητο μαζί με **όλα** του τα Έξυπνα κλειδιά σε ένα επίσημο συνεργείο για την επαναφορά του συστήματος. Μπορείτε να χρησιμοποιείτε μέχρι τέσσερα Έξυπνα κλειδιά ανά αυτοκίνητο.



Ευθύνη του οδηγού κατά τη στάθμευση ή στάση του οχήματος

Μην αφήνετε ποτέ μόνο στο όχημά σας ένα ζώο, ένα παιδί ή έναν μη αυτοεξυπηρετούμενο ενήλικα, ακόμη και για μικρό χρονικό διάστημα.

Αυτοί, μπορεί να θέσουν τον εαυτό τους ή άλλα άτομα σε κίνδυνο, ξεκινώντας τον κινητήρα, ενεργοποιώντας εξοπλισμούς, όπως τα ηλεκτρικά παράθυρα, ή κλειδώνοντας τις πόρτες.

Επιπλέον, όταν κάνει ζέστη ή/και έχει ηλιοφάνεια, πρέπει να θυμάστε ότι η εσωτερική θερμοκρασία της καμπίνας αυξάνεται πολύ γρήγορα.

ΚΙΝΔΥΝΟΣ ΘΑΝΑΤΟΥ Ή ΣΟΒΑΡΩΝ ΤΡΑΥΜΑΤΙΣΜΩΝ.

Εύρος λειτουργίας του Intelligent Key

Διαφέρει ανάλογα με το περιβάλλον: φροντίστε να μην κλειδώσετε ή ξεκλειδώσετε το αυτοκίνητο ακούσια πιέζοντας τυχαία τα πλήκτρα στο Έξυπνο κλειδί.

Σημείωση: εάν μια πόρτα ή η πόρτα του χώρου αποσκευών είναι ανοιχτή ή δεν έκλεισε σωστά, το αυτοκίνητο δεν θα κλειδωθεί. Ακούγεται ηχητικό σήμα και τα φώτα αλάρμ και τα φώτα θέσης δεν αναβοσβήνουν.

Παρεμβολές

Ανάλογα με το άμεσο περιβάλλον (εξωτερικές εγκαταστάσεις ή χρήση συσκευών που λειτουργούν στην ίδια συχνότητα με το Έξυπνο κλειδί), η λειτουργία του τηλεχειριστηρίου μπορεί να διαταραχτεί.

Χρήση

Έχετε στη διάθεσή σας τρεις τρόπους κλειδώματος/ξεκλειδώματος του οχήματος:

- στη λειτουργία "hands-free", όταν πλησιάζετε και απομακρύνεστε από το αυτοκίνητο·
- σε λειτουργία "hands-free", ανάλογα με το μοντέλο του αυτοκινήτου, χρησιμοποιώντας το πλήκτρο **2** στη χειρολαβή **1** μιας από τις μπροστινές πόρτες ή χρησιμοποιώντας το πλήκτρο **3** στην πίσω διπλή πόρτα,
- χρήση του Έξυπνου κλειδιού ως τηλεχειριστήριο.

Απενεργοποίηση/ενεργοποίηση της "λειτουργίας hands-free"

Ανάλογα με το αυτοκίνητο, από τον υπολογιστή ταξιδιού ή την οθόνη πολυ-

μέσων, μπορείτε να απενεργοποιήσετε/ενεργοποιήσετε τα εξής:

- ξεκλείδωμα όταν πλησιάζετε στο αυτοκίνητο,
- κλειδωμα όταν απομακρύνεστε από το αυτοκίνητο,
- εντελώς το "hands-free" κλειδωμα και ξεκλείδωμα.

Επίσης, μπορείτε να απενεργοποιήσετε/ενεργοποιήσετε το ηχητικό σήμα που ακούγεται κατά το κλειδωμα, όταν απομακρύνεστε από το αυτοκίνητο
➔ 196.

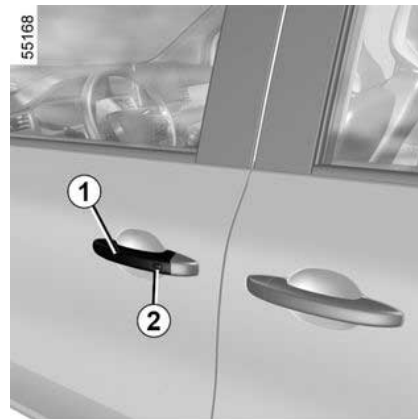

INTELLIGENT KEY

2



Ευθύνη του οδηγού κατά τη στάθμευση ή στάση του οχήματος

Μην αφήνετε ποτέ μόνο στο όχημά σας ένα ζώο, ένα παιδί ή έναν μη αυτοεξυπηρετούμενο ενήλικα, ακόμη και για μικρό χρονικό διάστημα.

Αυτοί, μπορεί να θέσουν τον εαυτό τους ή άλλα άτομα σε κίνδυνο, ξεκινώντας τον κινητήρα, ενεργοποιώντας εξοπλισμούς, όπως τα ηλεκτρικά παράθυρα, ή κλειδώνοντας τις πόρτες.

Επιπλέον, όταν κάνει ζέστη ή/και έχει ηλιοφάνεια, πρέπει να θυμάστε ότι η εσωτερική θερμοκρασία της καμπίνας αυξάνεται πολύ γρήγορα.

ΚΙΝΔΥΝΟΣ ΘΑΝΑΤΟΥ Ή ΣΟΒΑΡΩΝ ΤΡΑΥΜΑΤΙΣΜΩΝ.

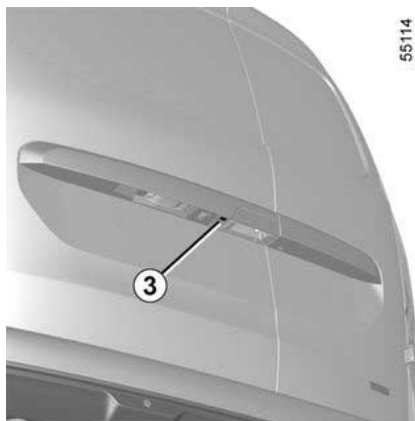

55114

57458



Ξεκλείδωμα "hands-free" όταν πλησιάζετε στο όχημα

Εάν το Έξυπνο κλειδί είναι στην περιοχή πρόσβασης **4** το αυτοκίνητο θα ξεκλειδώσει. Το ξεκλείδωμα επισημαίνεται με **ένα αναβόσβησμα** των φώτων αλάρμ και των πλαισίων φλας.



Ανάλογα με το αυτοκίνητο, οι εξωτερικοί καθρέφτες διπλώνουν/ξεδιπλώνουν αυτόματα όταν κλειδώνετε/ξεκλειδώνετε το αυτοκίνητο ➔ **208**.

57459



Κλειδωμα hands-free όταν απομακρύνεστε από το αυτοκίνητο

Με το Έξυπνο κλειδί επάνω σας και τις πόρτες και το πορτμπαγκάζ κλειστά,

INTELLIGENT KEY

απομακρυνθείτε από το αυτοκίνητο: θα κλειδώσει αυτόματα μόλις βγείτε από την περιοχή πρόσβασης **5**.

Σημείωση: η απόσταση από την οποία το όχημα κλειδώνει εξαρτάται από το περιβάλλον.

Για να επιβεβαιωθεί ότι το αυτοκίνητο είναι κλειδωμένο, **τα φώτα αλάρμ αναβοσβήνουν δύο φορές και, στη συνέχεια, ανάβουν** για τέσσερα δευτερόλεπτα περίπου, στη συνέχεια και ταυτόχρονα ακούγεται ένας ήχος.

57466



Το κλειδωμα κατά την απομάκρυνση δεν είναι δυνατό εάν το Intelligent Key δεν είναι στην ζώνη **6**.



57355

Μετά από περίπου 15 λεπτά με το Έξυπνο κλειδί στη ζώνη ανίχνευσης **5**, το κλειδωμα κατά την απομάκρυνση από το όχημα απενεργοποιείται. Για να κλειδώσετε το αυτοκίνητο, πιέστε το πλήκτρο **7** στο Έξυπνο κλειδί ή, ανάλογα με το μοντέλο του αυτοκινήτου, το πλήκτρο **2** στη χειρολαβή **1** ή πιέστε το πλήκτρο **3** στην πίσω διπλή πόρτα.

57459



Μην τοποθετείτε το Έξυπνο κλειδί σε χώρο όπου θα μπορούσε να έρθει σε επαφή με άλλο ηλεκτρονικό εξοπλισμό (υπολογιστής, τηλέφωνο κ.λπ.) καθώς μπορεί να διαταράξουν τη λειτουργία του.

2

INTELLIGENT KEY

2

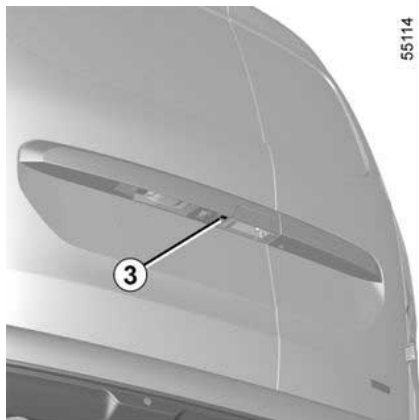
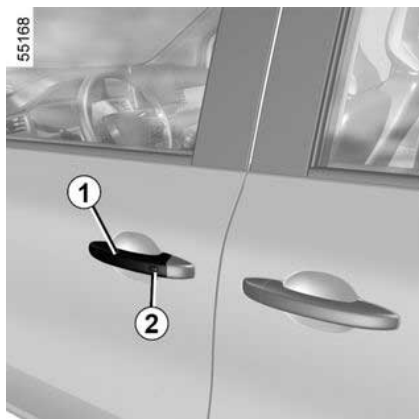

57458

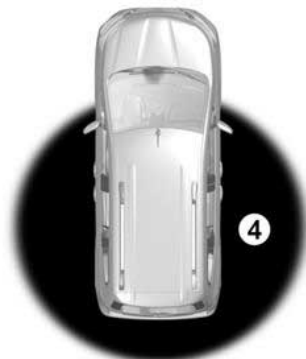

Ξεκλείδωμα σε λειτουργία "hands-free" με το πλήκτρο 2, 3 ή 8

Με το Έξυπνο κλειδί στην περιοχή 4 και το αυτοκίνητο κλειδωμένο, ανάλογα με το μοντέλο του αυτοκινήτου, πιέστε το πλήκτρο 2 στη χειρολαβή 1 μιας από τις μπροστινές πόρτες ή το πλήκτρο 3 στην πίσω διπλή πόρτα για να ξεκλειδώσετε το αυτοκίνητο.

Πιέστε μία φορά το πλήκτρο 8 της πίσω πόρτας για να την ανοίξετε και να ξεκλειδώσετε ολόκληρο το όχημα.

Τα φώτα αλάρμ και τα πλευρικά φλας **αναβοσβήνουν μία φορά** για να υποδείξουν ότι οι πόρτες έχουν ξεκλειδωθεί. Σε ορισμένα αυτοκίνητα, οι εξωτερικοί καθρέφτες ανοίγουν αυτόματα.

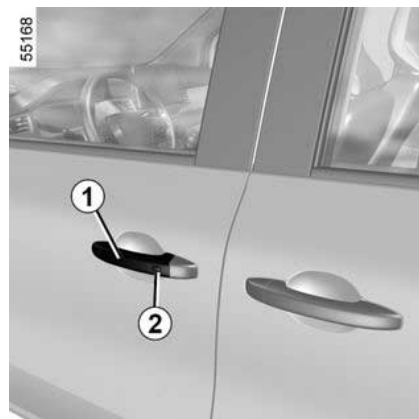

Κλειδωμα σε λειτουργία "hands-free" με το πλήκτρο 2 ή 3

Με το αυτοκίνητο ξεκλειδωτο, όλα τα ανοιγόμενα μέρη κλειστά και το Έξυπνο κλειδί στην περιοχή 4, ανάλογα με το μοντέλο του αυτοκινήτου, πιέστε το πλήκτρο 2 ή το πλήκτρο 3 μία φορά για να κλειδώσετε το αυτοκίνητο.

Τα φώτα αλάρμ **αναβοσβήνουν δύο φορές** για να υποδείξουν ότι το όχημα είναι κλειδωμένο και, ανάλογα με το μοντέλο του οχήματος, οι εξωτερικοί καθρέφτες κλείνουν αυτόματα.

INTELLIGENT KEY

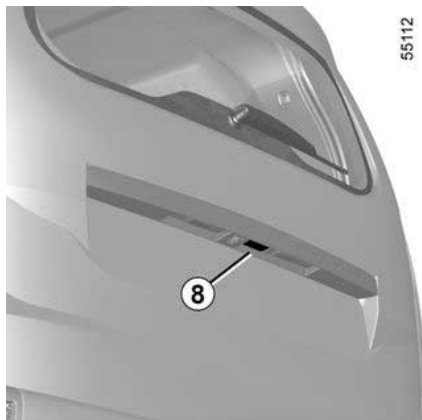

Ιδιαιτερότητες του συστήματος κλειδώματος

Μετά από οκτώ ημέρες μη χρήσης, η λειτουργία ξεκλειδώματος απενεργοποιείται. Ανάλογα με το μοντέλο, πατήστε το κουμπί **2** (στη χειρολαβή μπροστινής πόρτας) ή χρησιμοποιήστε το Έξυπνο κλειδί ως τηλεχειριστήριο (βλ. επόμενες σελίδες), για να ξεκλειδώσετε το αυτοκίνητο και να επανενεργοποιήσετε τη λειτουργία "hands-free".

Ιδιαιτερότητες που σχετίζονται με το κλειδώμα "hands-free"

Μετά το κλειδώμα σε λειτουργία "hands-free", θα πρέπει να περιμένετε περίπου τρία δευτερόλεπτα για να έχετε τη δυνατότητα να ξεκλειδώσετε και πάλι το όχημα. Κατά τα τρία αυτά δευ-

τερόλεπτα, μπορείτε να βεβαιωθείτε για το σωστό κλειδώμα δοκιμάζοντας τις χειρολαβές των θυρών.

Σημείωση: εάν μια πόρτα ή η πόρτα του χώρου αποσκευών είναι ανοιχτή ή δεν έκλεισε σωστά, το αυτοκίνητο δεν θα κλειδωθεί. Ακούγεται ηχητικό σήμα και τα φώτα αλάρμ και τα φώτα θέσης δεν αναβοσβήνουν.

Ξεκλειδώμα / κλειδώμα μόνο του πορτ μπαγκάζ ή, ανάλογα με το αυτοκίνητο, ξεκλειδώμα της πίσω περιοχής

Πατήστε το κουμπί **10** για να ξεκλειδώσετε/κλειδώσετε μόνο το χώρο αποσκευών ή, ανάλογα με το όχημα, για να ξεκλειδώσετε την πίσω περιοχή.

57466



2

INTELLIGENT KEY

Με τον κινητήρα σε λειτουργία, εάν ανοίξετε και κλείσετε μια πόρτα και το Έξυπνο κλειδί δεν βρίσκεται πλέον μέσα στην περιοχή **6**, το μήνυμα "Δεν ανιχνεύτηκε κάρτα-κλειδί" εμφανίζεται και σας προειδοποιεί ότι το Έξυπνο κλειδί δεν βρίσκεται πια μέσα στο αυτοκίνητο. Έτσι αποφεύγετε για παράδειγμα να φύγετε, αφού αφήσετε έναν επιβάτη που έχει επάνω του το Έξυπνο κλειδί.

Η προειδοποίηση καταργείται όταν ανιχνευτεί ξανά το Έξυπνο κλειδί.

Χρήση του Έξυπνου κλειδιού ως τηλεχειριστήριου

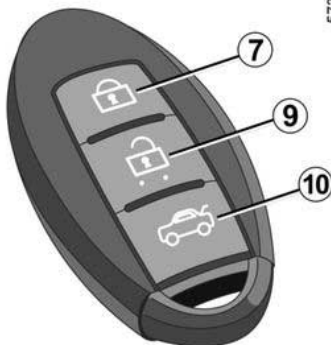

57355

Ξεκλειδωμα με το Έξυπνο κλειδί
Πιέστε το πλήκτρο **9**.

Τα φώτα αλάρμ και τα πλευρικά φλας **αναβοσβήνουν μία φορά** για να υποδείξουν ότι οι πόρτες έχουν ξεκλειδωθεί και, ανάλογα με το αυτοκίνητο, οι εξωτερικοί καθρέφτες ανοίγουν αυτόματα.



Με τον κινητήρα σε λειτουργία, τα πλήκτρα του Έξυπνου κλειδιού είναι ανενεργά.

Κλειδωμα με το Έξυπνο κλειδί

Με τις πόρτες και την πόρτα του χώρου αποσκευών κλειστές, πατήστε το κουμπί **7**: το αυτοκίνητο θα κλειδώσει.

Τα φώτα αλάρμ **αναβοσβήνουν δύο φορές** για να υποδείξουν ότι το όχημα είναι κλειδωμένο και, ανάλογα με το μοντέλο του οχήματος, οι εξωτερικοί καθρέφτες κλείνουν αυτόματα.

Σημείωση:

- Η μέγιστη απόσταση από την οποία μπορείτε να κλειδώσετε το όχημα εξαρτάται από το περιβάλλον,
- Εάν μια πόρτα ή το πορτ-μπαγκάζ είναι ανοικτή ή δεν έχει κλείσει σωστά, δεν πραγματοποιείται κλειδωμα. Ακούγεται ηχητικό σήμα και τα φώτα αλάρμ και τα φώτα θέσης δεν αναβοσβήνουν.

ΥΠΕΡΚΛΕΙΔΩΜΑ



57355

Όταν το αυτοκίνητο είναι εξοπλισμένο με το υπερκλειδωμα, αυτό επιτρέπει το κλειδωμα των ανοιγόμενων μερών και την παρεμπόδιση του ανοίγματος των θυρών από τις εσωτερικές λαβές (περίπτωση, για παράδειγμα, μιας παραβίασης τζαμιού η οποία ακολουθείται από προσπάθεια ανοίγματος των θυρών από το εσωτερικό).

Για να το κάνετε αυτό, πατήστε το κουμπί **1** δύο συνεχείς και γρήγορες φορές.

Τα φώτα αλάρμ και τα πλευρικά φλας αναβοσβήνουν **δύο φορές αργά και τρεις φορές γρήγορα για να επιβεβαιώσουν το κλειδωμα**.

INTELLIGENT KEY

 Ανάλογα με το μοντέλο του αυτοκινήτου, οι εξωτερικοί καθρέφτες μπορεί να διπλώνουν αυτόματα, όταν κλειδώνετε το αυτοκίνητο → 208.

 Μη χρησιμοποιείτε ποτέ το υπερκλειδωμα των θυρών εάν κάποιος παραμένει στο εσωτερικό του αυτοκινήτου- του!

Έξυπνο κλειδί: μπαταρία

Αντικατάσταση της μπαταρίας

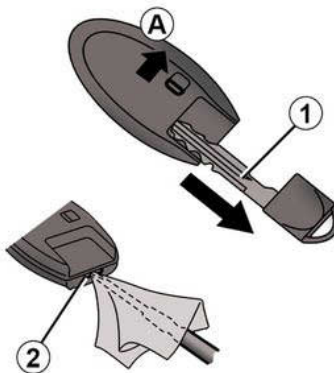

Όταν το μήνυμα "Χαμηλή μπαταρία κάρτας-κλειδιού" εμφανίζεται στο καντράν, αντικαταστήστε την μπαταρία του Έξυπνου κλειδιού:

- πατήστε το κουμπί ασφάλισης **A** στο πίσω περίβλημα για να αφαιρέσετε το κλειδί **1**,
- τοποθετήστε ένα καθαριδί με ίσια μύτη ή παρόμοιο εργαλείο στην υποδοχή **2** και γυρίστε το για να ανοίξει το περίβλημα,
- αφαιρέστε την μπαταρία πατώντας τη μία πλευρά και ανασηκώνοντας την άλλη,

– αντικαταστήστε την ανάλογα με τη κατεύθυνση και το πρότυπο που εμφανίζεται στο εσωτερικό του καλύμματος.

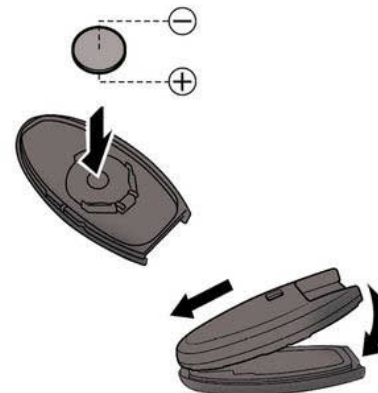

Για να επανατοποθετήσετε, ακολουθήστε την αντίστροφη διαδικασία και στη συνέχεια πιέστε ένα από τα πλήκτρα του Έξυπνου κλειδιού τέσσερις φορές καθώς είστε κοντά στο αυτοκίνητο: την επόμενη φορά που θα ξεκινήσει το όχημα, το μήνυμα θα εξαφανιστεί.

Βεβαιωθείτε ότι το κάλυμμα είναι πράγματι κουμπωμένο.

Σημείωση: κατά την αντικατάσταση της μπαταρίας, μην αγγίζετε το ηλεκτρονικό κύκλωμα ή τις επαφές του Έξυπνου κλειδιού.

INTELLIGENT KEY



Βεβαιωθείτε ότι το κάλυμμα είναι πράγματι κουμπωμένο.



Μπορείτε να βρείτε μπαταρίες σε ένα Επίσημο Συνεργείο της μάρκας, η διάρκεια ζωής αυτών των μπαταριών είναι περίπου δύο χρόνια. Φροντίστε να μην υπάρχουν ίχνη από μελάνι πάνω στη μπαταρία: κίνδυνος κακής ηλεκτρικής επαφής.



Σε περίπτωση αντικατάστασης, φροντίστε να χρησιμοποιείτε τον ίδιο ή αντίστοιχο τύπο μπαταρίας (συμβουλευθείτε έναν Εξουσιοδοτημένο Αντιπρόσωπο).



Κατά την αντικατάσταση:
– βεβαιωθείτε ότι οι μπαταρίες είναι σωστά τοποθετημένες.

Κίνδυνος έκρηξης.

– εάν η θυρίδα δεν κλείνει σωστά, αποφύγετε τη χρήση και κρατήστε μακριά από παιδιά.

Σφάλματα λειτουργίας

Εάν η μπαταρία είναι πολύ αδύναμη για να διασφαλιστεί η σωστή λειτουργία, μπορείτε ακόμη να ξεκινήσετε και κλειδώσετε/ξεκλειδώσετε το αυτοκίνητο → 42.



Προφυλάξεις σχετικά με τις μπαταρίες:

– φυλάξτε τις μπαταρίες (καινούργιες ή χρησιμοποιημένες) μακριά από παιδιά,

– μην καταπίνετε τις μπαταρίες,

Κίνδυνος χημικών εγκαυμάτων τα οποία ενδέχεται να οδηγήσουν σε θάνατο.

– σε περίπτωση κατάποσης ή εισαγωγής σε οποιοδήποτε μέρος του σώματος, συμβουλευθείτε ένα γιατρό το συντομότερο δυνατό.

26913



INTELLIGENT KEY



Μην πετάτε οπουδήποτε τις μεταχειρισμένες μπαταρίες σας, παραδίδετε τες σε κάποιον οργανισμό επιφορτισμένο με την συλλογή και ανακύκλωση των μπαταριών.

ΚΛΕΙΔΙ, ΤΗΛΕΧΕΙΡΙΣΤΗΡΙΟ

Γενικά

2

A



55142

Ανάλογα με το αυτοκίνητο, υπάρχουν δύο τύποι κλειδιού: το κλειδί **A** ή **B**.

Κλειδί, τηλεχειριστήριο **A**

1. Κλειδώμα όλων των ανοιγόμενων μερών.
2. Ξεκλειδώμα όλων των ανοιγόμενων μερών.
3. Κλειδί διακόπτη κινητήρα και πόρτας οδηγού.
4. Κλειδώμα/ξεκλειδώμα χρησιμοποιώντας το κλειδί με αναδιπλούμενο έλασμα. Για να ελευθερώσετε το κλειδί από την υποδοχή του, πιέστε το πλήκτρο **4** και θα εξαχθεί. Πιέστε το πλή-

κτρο **4** και επανατοποθετήστε το στην υποδοχή του.

5. Ξεκλειδώμα/κλειδώμα μόνο του πορτ-μπαγκάζ.

B



55143

Κλειδί, τηλεχειριστήριο **B**

1. Κλειδώμα όλων των ανοιγόμενων μερών.
6. Ξεκλειδώμα όλων των ανοιγόμενων μερών σε λειτουργία πρόσβασης ή ξεκλειδώμα των μπροστινών θυρών σε Ασφαλή λειτουργία.
3. Κλειδί διακόπτη κινητήρα και πόρτας οδηγού.
4. Κλειδώμα/ξεκλειδώμα χρησιμοποιώντας το κλειδί με αναδιπλούμενο έλασμα. Για να ελευθερώσετε το κλειδί από την υποδοχή του, πιέστε το πλή-

κτρο **4** και θα εξαχθεί. Πιέστε το πλήκτρο **4** και επανατοποθετήστε το στην υποδοχή του.

7. Ξεκλειδώμα των συρόμενων πλευρικών θυρών και της πίσω διπλής θύρας.



Τηλεχειριστήριο **B**

Υπάρχουν δύο τρόποι να χρησιμοποιήσετε το τηλεχειριστήριο: **Λειτουργία πρόσβασης** και **Ασφαλής λειτουργία**. Για εναλλαγή μεταξύ των λειτουργιών χρήστη του τηλεχειριστηρίου, χρησιμοποιήστε στο μενού "Πρόσβαση" από τον υπολογιστή ταξιδιού ή, ανάλογα με το όχημα, από την οθόνη πολυμέσων.

Εμβέλεια του τηλεχειριστηρίου με ραδιοσυχνότητα

Ποικίλλει ανάλογα με το περιβάλλον: προσοχή λοιπόν στους χειρισμούς του τηλεχειριστηρίου με τους οποίους μπορεί τυχαία να κλειδώσουν ή να ξεκλειδώσουν οι πόρτες ενώ δεν θα έπρεπε, εξαιτίας ανεπιθύμητων πατημάτων των πλήκτρων.

Σημείωση: Εάν κάποιο ανοιγόμενο μέρος (πόρτα ή πορτ-μπαγκάζ) είναι ανοικτό ή δεν έχει κλείσει καλά, το κλει-

ΚΛΕΙΔΙ, ΤΗΛΕΧΕΙΡΙΣΤΗΡΙΟ

δωμα δεν ολοκληρώνεται με επιτυχία και τα φώτα αλάρμ όπως και τα πλευρικά φλας δεν αναβοσβήνουν.

Παρεμβολές

Ανάλογα με το άμεσο περιβάλλον (εξωτερικές εγκαταστάσεις ή χρήση συσκευών που λειτουργούν στην ίδια συχνότητα με το τηλεχειριστήριο), η λειτουργία του τηλεχειριστηρίου μπορεί να διαταραχτεί.

 Το κλειδί δεν πρέπει να χρησιμοποιείται για άλλες λειτουργίες εκτός από τις λειτουργίες που περιγράφονται στο βιβλίο (άνοιγμα μπουκαλιού...).

 **Σε περίπτωση αντικατάστασης, ή εάν χρειάζεστε άλλο ένα κλειδί ή τηλεχειριστήριο**

Απευθυνθείτε αποκλειστικά σε ένα Επίσημο Συνεργείο της μάρκας:

- εάν πρέπει να αντικαταστήσετε ένα κλειδί, είναι απαραίτητο να πάτε το αυτοκίνητο μαζί με όλα του τα κλειδιά σε ένα Επίσημο Συνεργείο για την επαναφορά του συστήματος,
- ανάλογα με το αυτοκίνητο, μπορείτε να χρησιμοποιήσετε μέχρι τέσσερα τηλεχειριστήρια.

Βλάβη του τηλεχειριστηρίου

Φροντίζετε πάντα να έχετε πάντοτε τη μπαταρία σε καλή κατάσταση, να είναι το σωστό μοντέλο και να έχει τοποθετηθεί σωστά. Η διάρκεια ζωής της μπαταρίας είναι περίπου δύο χρόνια
Πώς θα αντικαταστήσετε την μπαταρία → 32.

 **Συμβουλή**
Μην πλησιάζετε το τηλεχειριστήριο σε πηγή θερμότητας, ψύξης ή υγρασίας.



Ευθύνη του οδηγού κατά τη στάθμευση ή στάση του οχήματος

Μην αφήνετε ποτέ μόνο στο όχημά σας ένα ζώο, ένα παιδί ή έναν μη αυτοεξυπηρετούμενο ενήλικα, ακόμη και για μικρό χρονικό διάστημα.
Αυτά τα άτομα ή ζώα μπορεί να κινδυνεύσουν ή να θέσουν σε κίνδυνο άλλα άτομα ξεκινώντας τον κινητήρα, ενεργοποιώντας εξοπλισμούς όπως τα ηλεκτρικά παράθυρα, ή κλειδώνοντας τις πόρτες. Επιπλέον, όταν κάνει ζέστη ή/και έχει ηλιοφάνεια, πρέπει να θυμάστε ότι η εσωτερική θερμοκρασία της καμπίνας αυξάνεται πολύ γρήγορα.

ΚΙΝΔΥΝΟΣ ΘΑΝΑΤΟΥ Ή ΣΟΒΑΡΟΥ ΤΡΑΥΜΑΤΙΣΜΟΥ.

ΚΛΕΙΔΙ, ΤΗΛΕΧΕΙΡΙΣΤΗΡΙΟ

Χρήση

Το τηλεχειριστήριο **A** ή, ανάλογα με το όχημα, το τηλεχειριστήριο **B** μπορεί να χρησιμοποιηθεί για το κλειδωμα ή το ξεκλείδωμα των ανοιγόμενων μερών. Τροφοδοτείται με ρεύμα από μπαταρία η οποία πρέπει να αντικαθίσταται
→ 32.

Κλειδωμα των θυρών

Πιέστε το πλήκτρο κλειδώματος **1**.

Τα φώτα αλάρμ και τα φώτα θέσης **αναβοσβήνουν δύο φορές** για να υποδείξουν ότι οι πόρτες έχουν **κλειδώσει** και, σε ορισμένα αυτοκίνητα, οι εξωτερικοί καθρέφτες διπλώνουν αυτόματα.

Σημείωση: Εάν κάποιο ανοιγόμενο μέρος (πόρτα ή πορτ-μπαγκάζ) είναι ανοικτό ή δεν έχει κλείσει καλά, το κλειδωμα δεν ολοκληρώνεται με επιτυχία και τα φώτα αλάρμ όπως και τα πλευρικά φλας δεν αναβοσβήνουν.

Ξεκλείδωμα/κλειδωμα μόνο του πορτ-μπαγκάζ

Χρησιμοποιώντας το τηλεχειριστήριο **A**, πατήστε το πλήκτρο **3** για να ξεκλειδώσετε/κλειδώσετε μόνο την πόρτα του χώρου αποσκευών.

Ξεκλείδωμα του πίσω χώρου



Χρησιμοποιώντας το τηλεχειριστήριο **B**, πιέστε το πλήκτρο **5** για να ξεκλειδώσετε τις πλαϊνές συρόμενες θύρες και την πίσω διπλή πόρτα.

Ξεκλείδωμα των θυρών

Τα φώτα αλάρμ και τα φώτα θέσης **αναβοσβήνουν μία φορά** για να υποδείξουν ότι οι πόρτες έχουν **ξεκλειδώσει** και, σε ορισμένα αυτοκίνητα, οι εξωτερικοί καθρέφτες ανοίγουν αυτόματα.

Τηλεχειριστήριο A

Πιέστε το πλήκτρο **2** για να ξεκλειδώσετε όλα τα ανοιγόμενα μέρη.

Τηλεχειριστήριο B

Πατώντας το κουμπί **4** ξεκλειδώνουν οι μπροστινές πόρτες σε **Ασφαλή λειτουργία** και ξεκλειδώνουν όλα τα ανοιγόμενα μέρη στη **Λειτουργία πρόσβασης**.



Τηλεχειριστήριο B

Υπάρχουν δύο τρόποι να χρησιμοποιήσετε το τηλεχειριστήριο: **Λειτουργία πρόσβασης** και **Ασφαλής λειτουργία**. Για εναλλαγή μεταξύ των λειτουργιών χρήστη του τηλεχειριστηρίου, χρησιμοποιήστε στο μενού "Πρόσβαση" από τον υπολογιστή ταξιδιού ή, ανάλογα με το όχημα, από την οθόνη πολυμέσων → 196.

Σημείωση: σε περίπτωση αποσύνδεσης/αντικατάστασης της μπαταρίας 12 Volt, η λειτουργία "Πρόσβασης" θα αναδιαμορφωθεί από προεπιλογή.

Πιέστε στιγμιαία το πλήκτρο **5** για να ξεκλειδώσετε την πίσω διπλή πόρτα και τη συρόμενη πλευρική πόρτα.

Το ξεκλείδωμα **επισημαίνεται με ένα αναβόσβημα** των φώτων αλάρμ και των πλαϊνών φλας



Ευθύνη του οδηγού κατά τη στάθμευση ή στάση του οχήματος

Μην αφήνετε ποτέ μόνο στο όχημά σας ένα ζώο, ένα παιδί ή έναν μη αυτοεξυπηρετούμενο ενήλικα, ακόμη και για μικρό χρονικό διάστημα.

Αυτά τα άτομα ή ζώα μπορεί να κινδυνεύσουν ή να θέσουν σε κίνδυνο άλλα άτομα ξεκινώντας τον κινητήρα, ενεργοποιώντας εξοπλισμούς όπως τα ηλεκτρικά παράθυρα, ή κλειδώνοντας τις πόρτες. Επιπλέον, όταν κάνει ζέστη ή/και έχει ηλιοφάνεια, πρέπει να θυμάστε ότι η εσωτερική θερμοκρασία της καμπίνας αυξάνεται πολύ γρήγορα.

ΚΙΝΔΥΝΟΣ ΘΑΝΑΤΟΥ Ή ΣΟΒΑΡΟΥ ΤΡΑΥΜΑΤΙΣΜΟΥ.



Ενώ ο κινητήρας είναι σε λειτουργία, τα πλήκτρα στο τηλεχειριστήριο **A** ή, ανάλογα με το αυτοκίνητο, στο τηλεχειριστήριο **B** είναι ανενεργά.



Ανάλογα με το αυτοκίνητο, οι εξωτερικοί καθρέφτες διπλώνουν/ξεδιπλώνουν αυτόματα όταν κλειδώνετε/ξεκλειδώνετε το αυτοκίνητο → 208.

ΥΠΕΡΚΛΕΙΔΩΜΑ



Μη χρησιμοποιείτε ποτέ το υπερκλειδωμα των θυρών εάν κάποιος παραμένει στο εσωτερικό του αυτοκινήτου!

Για να ενεργοποιήσετε το υπερκλειδωμα

πιέστε δύο συνεχείς και γρήγορες φορές το πλήκτρο **1**.

Το κλειδωμα επιβεβαιώνεται με τα φώτα αλάρμ και τα πλαϊνά φλας που αναβοσβήνουν **δύο φορές αργά και τρεις φορές γρήγορα**.

Ανάλογα με το μοντέλο του αυτοκινήτου, οι εξωτερικοί καθρέφτες μπορεί να διπλώνουν αυτόματα, όταν κλειδώνετε το αυτοκίνητο → 208.

Για να απενεργοποιήσετε το υπερκλειδωμα

Πιέστε το πλήκτρο **2** μία φορά.

Το ξεκλειδωμα των θυρών επισημαίνεται με **ένα αναβόσβησμα** των φώτων αλάρμ.

Ιδιαιτερότητα: το υπερκλειδωμα δεν είναι δυνατό όταν τα φώτα αλάρμ ή τα φώτα θέσης του αυτοκινήτου είναι αναμμένα.

ΚΛΕΙΔΙ, ΤΗΛΕΧΕΙΡΙΣΤΗΡΙΟ

Τηλεχειριστήριο με ραδιοσυχνότητα: μπαταρία

2 Αντικατάσταση της μπαταρίας



Ανοίξτε τη θήκη από τη σχισμή **1** χρησιμοποιώντας ένα κατσαβίδι με ίσια μύτη ή παρόμοιο εργαλείο και αντικαταστήστε την μπαταρία **2**, τηρώντας τον τύπο και την πολικότητα που υποδεικνύεται στο πίσω μέρος του καλύμματος.

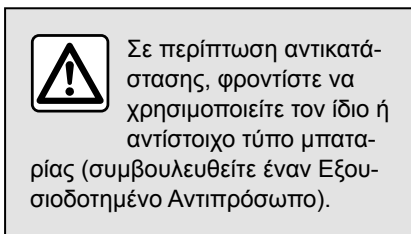

40619

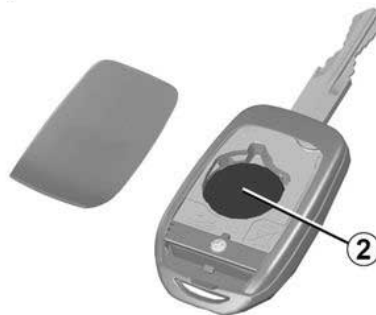

Σημείωση: κατά την αντικατάσταση της μπαταρίας, σας συμβουλεύουμε να μην αγγίζετε το ηλεκτρονικό κύκλωμα που βρίσκεται επάνω στο καπάκι του κλειδιού.

Κατά την επανατοποθέτηση, βεβαιωθείτε ότι το κάλυμμα έχει κουμπώσει σωστά και ότι η βίδα έχει σφίξει σωστά.



Μπορείτε να βρείτε μπαταρίες σε ένα Επίσημο Συνεργείο της μάρκας, η διάρκεια ζωής αυτών των μπαταριών είναι περίπου δύο χρόνια. Φροντίστε να μην υπάρχουν ίχνη από μελάνι πάνω στη μπαταρία: κίνδυνος κακής ηλεκτρικής επαφής.

Σφάλματα λειτουργίας

Εάν η μπαταρία είναι πολύ αδύναμη για να διασφαλιστεί η σωστή λειτουργία, μπορείτε ακόμη να ξεκινήσετε και κλειδώσετε/ξεκλειδώσετε το αυτοκίνητο → 42.

ΚΛΕΙΔΙ, ΤΗΛΕΧΕΙΡΙΣΤΗΡΙΟ

26913



Μην πετάτε οπουδήποτε τις μεταχειρισμένες μπαταρίες σας ως σκουπίδια.

Παραδώστε τες σε ένα εξουσιοδοτημένο συνεργείο ή συμβουλευτείτε την τοπική σας αρχή για πληροφορίες σχετικά με κατάλληλες εγκαταστάσεις ανακύκλωσης.



Κατά την αντικατάσταση:

- βεβαιωθείτε ότι οι μπαταρίες είναι σωστά τοποθετημένες.

Κίνδυνος έκρηξης.

- εάν η θυρίδα δεν κλείνει σωστά, αποφύγετε τη χρήση και κρατήστε μακριά από παιδιά.



Προφυλάξεις σχετικά με τις μπαταρίες:

- φυλάξτε τις μπαταρίες (καινούργιες ή χρησιμοποιημένες) μακριά από παιδιά,
- μην καταπίνετε τις μπαταρίες,

Κίνδυνος χημικών εγκαυμάτων τα οποία ενδέχεται να οδηγήσουν σε θάνατο.

- σε περίπτωση κατάποσης ή εισαγωγής σε οποιοδήποτε μέρος του σώματος, συμβουλευθείτε ένα γιατρό το συντομότερο δυνατό.

ΠΟΡΤΕΣ ΚΑΙ ΑΝΟΙΓΟΜΕΝΑ ΤΜΗΜΑΤΑ

Άνοιγμα και κλείσιμο των θυρών

ΕΜΠΡΟΣ ΠΟΡΤΕΣ



Άνοιγμα από έξω

Με τις πόρτες ξεκλειδωτες ή, ανάλογα με το αυτοκίνητο, την (Έξυπνο κλειδί) επάνω σας, κρατήστε τη λαβή **1** και τραβήξτε την προς το μέρος σας.



Για λόγους ασφαλείας, οι χειρισμοί ανοίγματος/κλείσιματος πρέπει να πραγματοποιούνται μόνο όταν το αυτοκίνητο είναι σταματημένο.

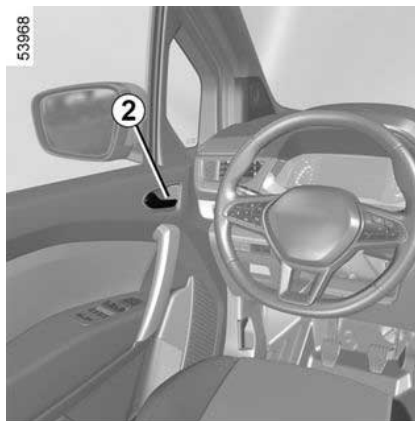

Άνοιγμα από μέσα

Τραβήξτε τη λαβή **2**.

Ηχητικό σήμα ανοικτής πόρτας ή πόρτας πορτ-μπαγκάζ

Όταν το αυτοκίνητο είναι σταματημένο, στο καντράν εμφανίζεται το ενδεικτικό



μαζί με ένα ενδεικτικό που υποδει-

κνύει τα ανοιγόμενα μέρη (θύρα(-ες), πορτ-μπαγκάζ) που είναι ανοικτά ή δεν έχουν κλείσει καλά.

Όταν το αυτοκίνητο αναπτύξει ταχύτητα περίπου 10 χλμ/ώρα, ένα ενδεικτικό προειδοποίησης υποδεικνύει τα ανοιγόμενα μέρη που είναι ανοικτά ή δεν έκλεισαν καλά, συνοδευόμενο από το μήνυμα "Ανοιχτή πόρτα χώρου αποσκευών" ή "Πόρτα ανοιχτή" και ένα ηχητικό σήμα ακούγεται για περίπου 40 δευτερόλεπτα ή μέχρι το κλείσιμο του ανοιγόμενου μέρους.

Ηχητικός συναγερμός υπενθύμισης φωτεινών ενδείξεων

Με το άνοιγμα μιας πόρτας ενεργοποιείται ένα ηχητικό σήμα για να σας επισημάνει ότι τα φώτα έχουν παραμείνει αναμμένα, ενώ ο διακόπτης του κινητήρα είναι κλειστός.

Ιδιαιτερότητα

Ανάλογα με το αυτοκίνητο, τα αξεσουάρ (π.χ. ραδιόφωνο) διακόπτουν τη λειτουργία τους είτε κατά το σβήσιμο του κινητήρα, είτε κατά το κλείδωμα των θυρών ή κατά το άνοιγμα της πόρτας του οδηγού.

ΠΟΡΤΕΣ ΚΑΙ ΑΝΟΙΓΟΜΕΝΑ ΤΜΗΜΑΤΑ

ΣΥΡΟΜΕΝΗ ΠΛΑΪΝΗ ΠΟΡΤΑ



Άνοιγμα από έξω

Ξεκλειδώστε την πόρτα και τραβήξτε τη χειρολαβή **3** και, στη συνέχεια, σύρετε την πόρτα προς το πίσω μέρος του αυτοκινήτου μέχρι να ασφαλίσει στη θέση της. Για να ξεκλειδώσετε τις πόρτες → 21 → 32.



Συρόμενη πλαϊνή πόρτα στην πλευρά της τάπας ρεζερβουάρ

Ανάλογα με το αυτοκίνητο, το άνοιγμα της τάπας του ρεζερβουάρ καυσίμου εμποδίζει το πλήρες άνοιγμα της συρόμενης πλευρικής πόρτας → 227.

Ασφάλεια παιδιών

(ανάλογα με το μοντέλο του αυτοκινήτου)

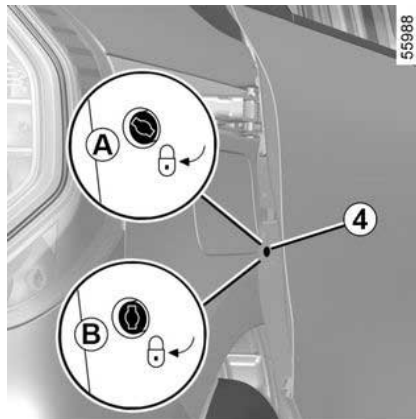

Για να μην ανοίγουν οι συρόμενες πίσω πόρτες από μέσα, χρησιμοποιήστε

το κλειδί για να γυρίσετε την ασφάλεια **4** (θέση **B**) και κλείστε την πόρτα.

Βεβαιωθείτε από το εσωτερικό, ότι το άνοιγμα των θυρών έχει όντως απαγορευθεί. Μπορείτε πλέον να ανοίξετε την πόρτα μόνο από το εξωτερικό του αυτοκινήτου.

Για να ανοίξετε τις συρόμενες πλευρικές πόρτες από μέσα, γυρίστε την κλειδαριά **4** (θέση **A**) χρησιμοποιώντας το κλειδί.

2

ΠΟΡΤΕΣ ΚΑΙ ΑΝΟΙΓΟΜΕΝΑ ΤΜΗΜΑΤΑ

2



Συστάσεις σχετικά με τη συ-ρόμενη πλαϊνή πόρτα

Κατά το άνοιγμα και το κλείσιμο της πόρτας, όπως και κάθε ανοιγόμενου μέρους του αυτοκινήτου, πρέπει να λαμβάνετε τις παρακάτω προφυλάξεις:

- Βεβαιωθείτε ότι κανένα άτομο, ζώο ή αντικείμενο δεν κινδυνεύει κατά την εκτέλεση αυτής της ενέργειας.
- Ποτέ μη χρησιμοποιείτε αποκλειστικά και μόνο τις εσωτερικές και εξωτερικές λαβές των θυρών για το χειρισμό.
- Προσέχετε τόσο κατά το άνοιγμα όσο και κατά το κλείσιμο της πόρτας.
- Προσοχή: όταν το αυτοκίνητο είναι σταματημένο σε έδαφος με κλίση, ανοίγετε εντελώς την πόρτα με προσοχή μέχρι το σημείο ασφάλισής της.
- Να βεβαιώνετε πάντοτε ότι η συρόμενη πόρτα έχει κλείσει εντελώς κάθε φορά που το αυτοκίνητο βρίσκεται σε κίνηση.

– Μη χρησιμοποιείτε την κάτω βάση ως σκαλοπάτι.

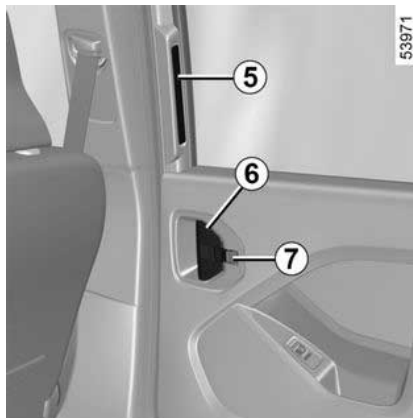

Άνοιγμα από μέσα

Με την πόρτα ξεκλειδωτή, τραβήξτε τη λαβή **6** ή, ανάλογα με το αυτοκίνητο, ενεργοποιήστε το χειριστήριο **8**, και, στη συνέχεια, σύρετε την πόρτα προς το πίσω μέρος του οχήματος μέχρι να ασφαλίσει στην ανοιχτή θέση.

Κλείσιμο από μέσα

Ωθήστε τη χειρολαβή **5** προς το εμπρός μέρος του αυτοκινήτου μέχρι η πόρτα να κλείσει τελείως.

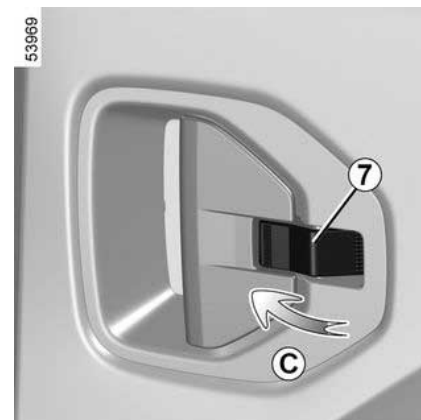

Χειροκίνητο κλειδίωμα

Με το πλήκτρο **7** στη θέση ξεκλειδώματος, γυρίστε το προς το εμπρός μέρος του αυτοκινήτου (κίνηση **Γ**).

Χειροκίνητο ξεκλειδίωμα

Με το πλήκτρο **7** στη θέση κλειδώματος, γυρίστε το προς το πίσω μέρος του αυτοκινήτου (κίνηση **Δ**).

ΠΟΡΤΕΣ ΚΑΙ ΑΝΟΙΓΟΜΕΝΑ ΤΜΗΜΑΤΑ

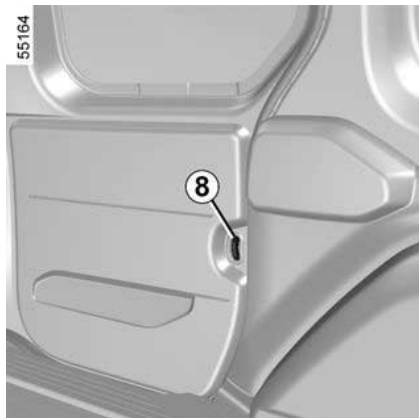
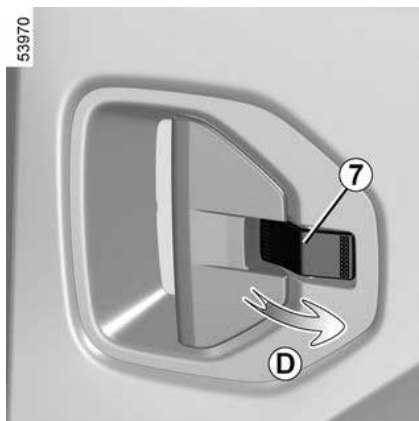

Πίσω διπλή πόρτα

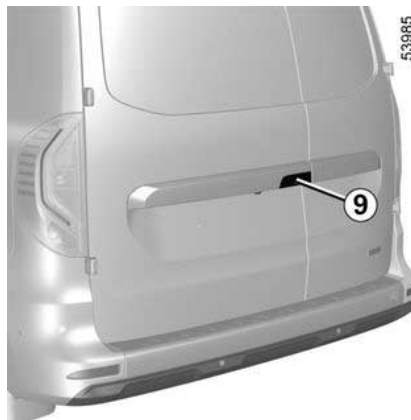

Άνοιγμα της μεγάλης πόρτας από έξω

Ξεκλειδώστε την πόρτα και τραβήξτε τη χειρολαβή **9**. Για να ξεκλειδώσετε τις πόρτες → **21** → **32**.



Πριν ανοίξετε τις πίσω διπλές πόρτες, βεβαιωθείτε ότι υπάρχει αρκετός χώρος για να επιτρέψετε το άνοιγμα των θυρών.

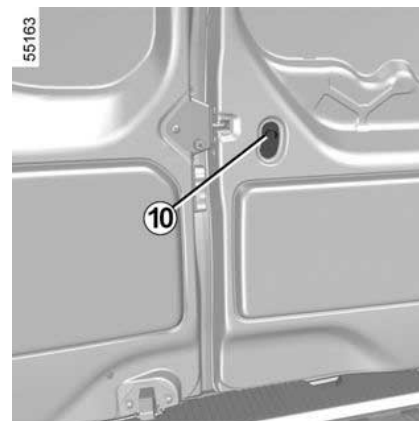

Άνοιγμα της μεγάλης πόρτας από μέσα

Ανάλογα με το αυτοκίνητο, ενεργοποιήστε το χειριστήριο **10**.



Για την περίπτωση δυνατών ριπών αέρα, μην αφήνετε ανοιχτή την πίσω διπλή πόρτα

Κίνδυνος τραυματισμών

2

ΠΟΡΤΕΣ ΚΑΙ ΑΝΟΙΓΟΜΕΝΑ ΤΜΗΜΑΤΑ

2



Για την ασφάλειά σας, πριν ξεκινήσετε, βεβαιωθείτε ότι όλες οι πόρτες του οχήματός σας είναι εντελώς κλειστές.

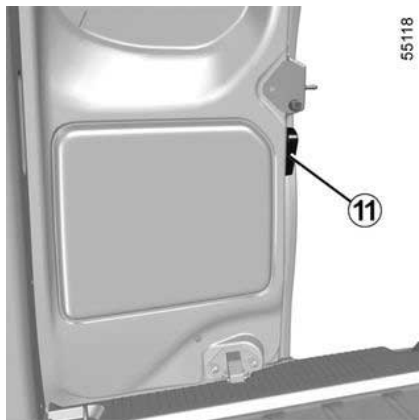

Άνοιγμα της μικρής πόρτας

Μετακινήστε τον μοχλό **11** για να ανοίξετε τη μικρή πόρτα.



Εάν το όχημα είναι σταθμευμένο στη λωρίδα έκτακτης ανάγκης και η πόρτα του χώρου αποσκευών είναι ανοιχτή, τα πίσω φώτα ενδέχεται να είναι κρυμμένα.

Είναι, λοιπόν, απαραίτητο να ενημερώσετε τους υπόλοιπους οδηγούς για την παρουσία του αυτοκινήτου σας, χρησιμοποιώντας ένα τρίγωνο ασφαλείας ή με όποια άλλα μέσα επιβάλλει η νομοθεσία της χώρας στην οποία βρίσκεστε.



Οδήγηση με τη μικρή πόρτα ανοιχτή

Ενώ η μικρή πόρτα είναι ανοιχτή, κλείστε τη μεγάλη πόρτα.

Μετά τη χρήση, ανοίξτε τη μεγάλη πόρτα χρησιμοποιώντας τη λαβή **9** και κλείστε τη μικρή πόρτα πριν κλείσετε τη μεγάλη πόρτα.

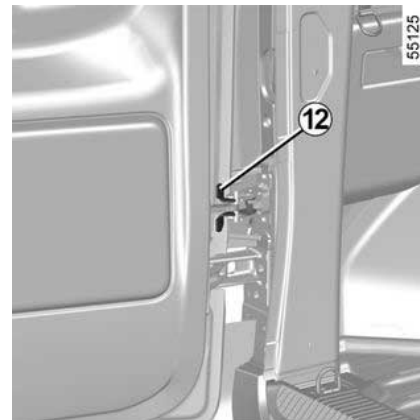

Μέγιστο άνοιγμα των θυρών

Για κάθε πόρτα, πιέστε τον μοχλό **12** για να ελευθερώσετε τον άξονα της πόρτας. Ανοίξτε την πόρτα μέχρι το τέρμα της διαδρομής

Κλείσιμο με το χέρι από έξω

Κλείστε πρώτα τη μικρή κι έπειτα τη μεγάλη πόρτα.

ΠΟΡΤΕΣ ΚΑΙ ΑΝΟΙΓΟΜΕΝΑ ΤΜΗΜΑΤΑ

Μετακινήστε τις πόρτες έως ότου ο ιμάντας ελέγχου της πόρτας εμπλακεί πλήρως στο γλωσσίδι της πόρτας. Βεβαιωθείτε ότι ο ιμάντας ελέγχου της πόρτας έχει συνδεθεί σωστά πριν κλείσετε τις αρθρωτές πόρτες.

Ασφάλεια παιδιών

(ανάλογα με το μοντέλο του αυτοκινήτου)

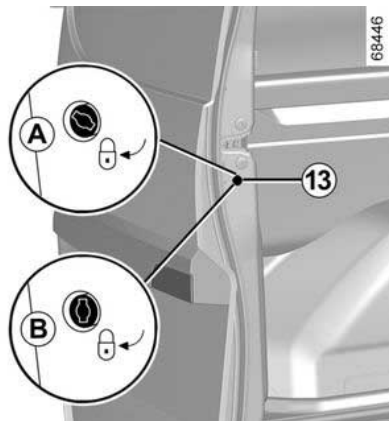

Για να μην ανοίγουν οι ανοιγόμενες πίσω πόρτες από μέσα, χρησιμοποιήστε το κλειδί για να γυρίσετε την ασφάλεια **13** (θέση **B**) και κλείστε την πόρτα.

Βεβαιωθείτε από το εσωτερικό, ότι το άνοιγμα των θυρών έχει όντως απαγορευθεί. Μπορείτε πλέον να ανοίξετε

την πόρτα μόνο από το εξωτερικό του αυτοκινήτου.

Για να ανοίξετε τις πίσω ανοιγόμενες πόρτες από μέσα, γυρίστε την κλειδαριά **13** (θέση **A**) χρησιμοποιώντας το κλειδί.

ΠΟΡΤ-ΜΠΑΓΚΑΖ



Άνοιγμα

Ξεκλειδώστε την πόρτα, πιέστε το πλήκτρο **14** και ανασηκώστε την πόρτα του πορτ-μπαγκάζ. Για να ξεκλειδώσετε τις πόρτες, ➔ **21** ➔ **32**.

Κλείσιμο

Χαμηλώστε την πίσω πόρτα χρησιμοποιώντας τον ιμάντα κλεισίματος **15**.

Όταν η πόρτα του πορτ-μπαγκάζ φτάσει στο ύψος των ώμων, δώστε την τελική ώθηση, μαλακά, για την κλείσετε.

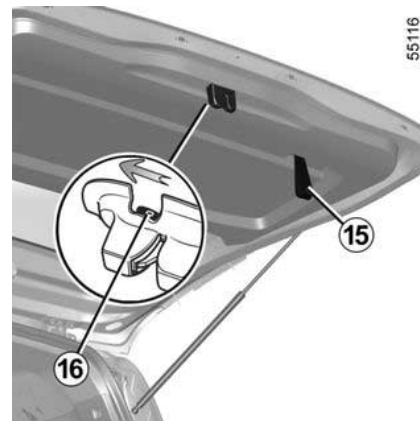

Άνοιγμα με το χέρι από το εσωτερικό

Σε περίπτωση που δεν είναι δυνατό το ξεκλειδώμα της πόρτας του πορτ-μπαγκάζ, μπορείτε να την ξεκλειδώσετε με το χέρι από το εσωτερικό.

Εισαγάγετε ένα μολύβι ή παρόμοιο αντικείμενο μέσα στην εσοχή **16**, κάντε το σύνολο να ολισθήσει όπως φαίνεται στο σχήμα και σπρώξτε την πόρτα του πορτ-μπαγκάζ για να την ανοίξετε.

ΠΟΡΤΕΣ ΚΑΙ ΑΝΟΙΓΟΜΕΝΑ ΤΜΗΜΑΤΑ



Πριν από οποιοδήποτε άνοιγμα του πορτ-μπαγκάζ, βεβαιωθείτε ότι υπάρχει αρκετός χώρος γύρω της ώστε να είναι δυνατή η κίνηση ανοίγματος της πόρτας του πορτ-μπαγκάζ.



Μην χρησιμοποιείτε ποτέ τα αμορτισέρ για να κλείσετε την πόρτα του χώρου αποσκευών.



Για την ασφάλειά σας, πριν ξεκινήσετε, βεβαιωθείτε ότι όλες οι πόρτες του οχήματός σας είναι εντελώς κλειστές.



Ευθύνη του οδηγού κατά τη στάθμευση ή στάση του οχήματος

Μην αφήνετε ποτέ μόνο στο όχημά σας ένα ζώο, ένα παιδί ή έναν μη αυτοεξυπηρετούμενο ενήλικα, ακόμη και για μικρό χρονικό διάστημα.

Αυτά τα άτομα ή ζώα μπορεί να κινδυνεύσουν ή να θέσουν σε κίνδυνο άλλα άτομα ξεκινώντας τον κινητήρα, ενεργοποιώντας εξοπλισμούς όπως τα ηλεκτρικά παράθυρα, ή κλειδώνοντας τις πόρτες. Επιπλέον, όταν κάνει ζέστη ή/και έχει ηλιοφάνεια, πρέπει να θυμάστε ότι η εσωτερική θερμοκρασία της καμπίνας αυξάνεται πολύ γρήγορα.

ΚΙΝΔΥΝΟΣ ΘΑΝΑΤΟΥ Ή ΣΟΒΑΡΟΥ ΤΡΑΥΜΑΤΙΣΜΟΥ.

Κλειδώμα, ξεκλειδώμα των στοιχείων ανοίγματος και των θυρών

Εάν δεν λειτουργεί το τηλεχειριστήριο ή, ανάλογα με το αυτοκίνητο, το Intelligent Key

Σε ορισμένες περιπτώσεις, το ασύρματο τηλεχειριστήριο ή το Έξυπνο κλειδί ενδέχεται να μην λειτουργούν:

- η μπαταρία του ασύρματου τηλεχειριστηρίου ή του Έξυπνου κλειδιού έχει εκφορτιστεί, η μπαταρία του αυτοκινήτου έχει εκφορτιστεί, κ.λπ.,
- χρήση εξοπλισμού που λειτουργεί στην ίδια συχνότητα με το Έξυπνο κλειδί (κινητό τηλέφωνο κ.λπ.),
- Το αυτοκίνητο βρίσκεται σε περιοχή με έντονη ηλεκτρομαγνητική ακτινοβολία.

Σε αυτές τις περιπτώσεις μπορείτε:

- για να ξεκλειδώσετε την πόρτα του οδηγού χρησιμοποιώντας το ασύρματο τηλεχειριστήριο ή το εφεδρικό κλειδί που είναι ενσωματωμένο στο Έξυπνο κλειδί (ανάλογα με το αυτοκίνητο),
- να χρησιμοποιήσετε το χειριστήριο κλειδώματος/ξεκλειδώματος θυρών από μέσα (ανατρέξτε στις ακόλουθες σελίδες).

ΠΟΡΤΕΣ ΚΑΙ ΑΝΟΙΓΟΜΕΝΑ ΤΜΗΜΑΤΑ

Ενσωματωμένο κλειδί Intelligent Key

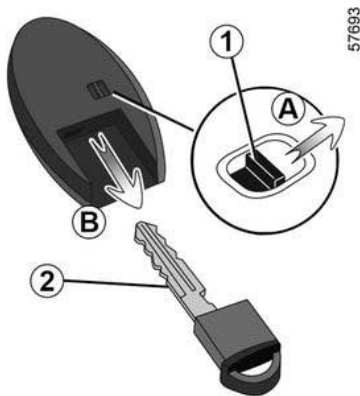

Το ενσωματωμένο κλειδί **2** μπορεί να χρησιμοποιηθεί για κλειδώμα ή ξεκλειδώμα της πόρτας του οδηγού εάν δεν λειτουργεί το Έξυπνο κλειδί.

Πρόσβαση μέσω κλειδιού **2**

Πατήστε το πλήκτρο κλειδώματος **1** (κίνηση **A**) στο πίσω περίβλημα και αφαιρέστε το κλειδί **2** (κίνηση **B**).

Χρήση του ενσωματωμένου κλειδιού Intelligent Key

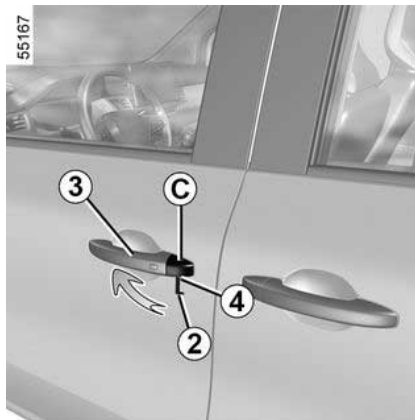

- Τραβήξτε τη λαβή **3**,
- πιέστε προς τα κάτω το κάλυμμα **C** στην πόρτα του οδηγού,
- εισαγάγετε το άκρο του κλειδιού **2** στην εγκοπή **4** στο κάτω μέρος του καλύμματος **C**,
- περιστρέψτε το προς τα επάνω για να αφαιρέσετε το κάλυμμα **C**,
- τοποθετήστε το κλειδί **2** στην κλειδαριά της πόρτας του οδηγού, κατόπιν κλειδώστε ή ξεκλειδώστε.

Μόλις μπείτε στο όχημα, επανατοποθετήστε το ενσωματωμένο κλειδί στην υποδοχή του Έξυπνου κλειδιού.

Οχήματα με κλειδί, τηλεχειριστήριο

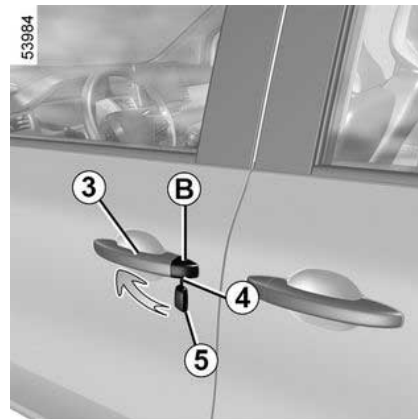

Χρήση του κλειδιού

- Τραβήξτε τη λαβή **3**,
- πιέστε προς τα κάτω το κάλυμμα **B** στην πόρτα του οδηγού,
- εισαγάγετε το άκρο του κλειδιού **5** στην εγκοπή **4** στο κάτω μέρος του καλύμματος **B**,
- περιστρέψτε το προς τα επάνω για να αφαιρέσετε το κάλυμμα **B**,
- τοποθετήστε το κλειδί **5** στην κλειδαριά της πόρτας του οδηγού, κατόπιν κλειδώστε ή ξεκλειδώστε.

2

ΠΟΡΤΕΣ ΚΑΙ ΑΝΟΙΓΟΜΕΝΑ ΤΜΗΜΑΤΑ

Χειροκίνητο κλειδί της μπροστινής πόρτας του συνοδηγού



Με την πόρτα ανοικτή, γυρίστε τη βίδα **6** (χρησιμοποιώντας το άκρο του κλειδιού) και κλείστε την πόρτα.

Στο εξής, αυτή η πόρτα είναι κλειδωμένη από έξω.

Στη συνέχεια, οι πόρτες θα ανοίγουν μόνο από το εσωτερικό ή χρησιμοποιώντας το κλειδί στην πόρτα του οδηγού.

Διακόπτης κλειδώματος/Ξεκλειδώματος από μέσα

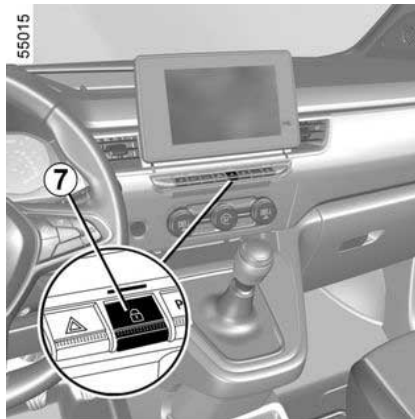

Ο διακόπτης **7** ελέγχει τις πόρτες, την πόρτα του πορτ-μπαγκάζ και τη θυρίδα πλήρωσης καυσίμου ταυτόχρονα.

Εάν ένα ανοιγόμενο μέρος (πόρτα ή πορτ-μπαγκάζ) είναι ανοικτό ή δεν έχει κλείσει καλά, πραγματοποιείται γρήγορο κλειδώμα/ξεκλειδώμα των ανοιγόμενων μερών

Σε περίπτωση μεταφοράς αντικειμένων με το πορτ-μπαγκάζ ανοικτό, εξακολουθείτε να έχετε τη δυνατότητα να κλειδώσετε τα άλλα ανοιγόμενα μέρη: με τον κινητήρα σβηστό, πιέστε παρατεταμένα τον διακόπτη **7** για περισσότερα από πέντε δευτερόλεπτα για να κλειδώσετε τα ανοιγόμενα μέρη.

Ενδεικτικό κατάστασης κλειδώματος των ανοιγόμενων μερών

Όταν ο διακόπτης είναι ανοικτός, το ενδεικτικό προειδοποίησης στον διακόπτη **7** υποδεικνύει την κατάσταση κλειδώματος των στοιχείων ανοίγματος:

- όταν το ενδεικτικό προειδοποίησης είναι αναμμένο, οι πόρτες και η πόρτα του χώρου αποσκευών είναι κλειδωμένες.
- όταν τα ανοιγόμενα μέρη είναι ξεκλειδωμένα, το ενδεικτικό είναι σβηστό.

Όταν κλειδώνετε τις πόρτες, το ενδεικτικό παραμένει αναμμένο, στη συνέχεια σβήνει.



Ευθύνη οδηγού

Εάν αποφασίσετε να κυκλοφορείτε με τις πόρτες κλειδωμένες, πρέπει να γνωρίζετε ότι αυτό μπορεί να δυσκολέψει την πρόσβαση των συνεργείων διάσωσης στο εσωτερικό του αυτοκινήτου σε περίπτωση ανάγκης.

ΠΟΡΤΕΣ ΚΑΙ ΑΝΟΙΓΟΜΕΝΑ ΤΜΗΜΑΤΑ

Κλειδωμα των ανοιγόμενων μερών χωρίς Intelligent Key ή τυπικό κλειδί

Για παράδειγμα, σε περίπτωση αποφορτισμένης μπαταρίας ή προσωρινής μη λειτουργίας του Έξυπνου κλειδιού ή του κλειδιού, κλπ.

Με τον διακόπτη κινητήρα απενεργοποιημένο και μια πόρτα ή τον χώρο αποσκευών ανοιχτό, πατήστε παταταμένα τον διακόπτη **7**.

Μόλις κλείσετε την πόρτα, κλειδώνουν όλα τα ανοιγόμενα μέρη.

Σημείωση: το ξεκλείδωμα του αυτοκινήτου από την έξω πλευρά είναι εφικτό μόνο με τη χρήση του Έξυπνου κλειδιού ενώ βρίσκεται μέσα στη ζώνη πρόσβασης του αυτοκινήτου ή χρησιμοποιώντας το κλειδί.



Μην εγκαταλείπετε ποτέ το αυτοκίνητό σας με το κλειδί ή το Έξυπνο κλειδί στο εσωτερικό.

Αυτόματο κλειδωμα των ανοιγόμενων μερών εν κινήσει

Αρχή λειτουργίας

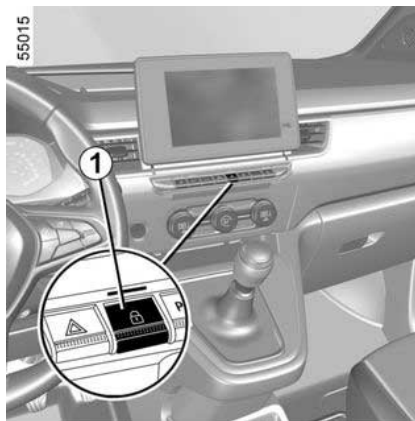

Μετά την εκκίνηση του αυτοκινήτου, το σύστημα κλειδώνει αυτόματα τις πόρτες όταν αναπτύξετε ταχύτητα περίπου 10 χλμ./ώρα.

Το ξεκλείδωμα πραγματοποιείται:

- με πάτημα του διακόπτη ξεκλειδώματος των πορτών **1**,
- όταν το αυτοκίνητο είναι σταματημένο, με το άνοιγμα μίας από τις μπροστινές πόρτες από το εσωτερικό του αυτοκινήτου.

Σημείωση: Εάν ανοίξετε / κλείσετε μια πόρτα, αυτή κλειδώνει ξανά αυτόματα,

μόλις το αυτοκίνητο αναπτύξει ταχύτητα περίπου 10 χλμ./ώρα.

Ενεργοποίηση ή απενεργοποίηση της λειτουργίας

Για ενεργοποίηση: Με το όχημα σταματημένο και τον κινητήρα σε λειτουργία, πιέστε τον διακόπτη **1**. Το μήνυμα "Αυτόμ. κλειδωμα θυρών: Ενεργό" εμφανίζεται στο καντράν.

Για απενεργοποίηση: Με το όχημα σταματημένο και τον κινητήρα σε λειτουργία, πιέστε τον διακόπτη **1**. Το μήνυμα "Αυτόμ. κλειδωμα θυρών: Ανενεργό" εμφανίζεται στο καντράν.

Η λειτουργία αυτή ενεργοποιείται και απενεργοποιείται επίσης μέσω της οθόνης πολυμέσων → **196** (ανάλογα με το αυτοκίνητο).

Προβλήματα στη λειτουργία

Σε περίπτωση προβλήματος λειτουργίας (δεν λειτουργεί το κεντρικό κλειδωμα, δεν ανάβει η ενδεικτική λυχνία του διακόπτη **1** όταν επιχειρείτε να κλειδώσετε τις πόρτες, τον χώρο αποσκευών κ.λπ.), βεβαιωθείτε ότι δεν έχετε απενεργοποιήσει κατά λάθος το κεντρικό κλειδωμα και ότι έχετε κλείσει σωστά όλα τα ανοιγόμενα μέρη. Εάν έχουν κλείσει καλά, απευθυνθείτε σε μια Επίσημη αντιπροσωπεία.

ΠΟΡΤΕΣ ΚΑΙ ΑΝΟΙΓΟΜΕΝΑ ΤΜΗΜΑΤΑ

2



Ευθύνη οδηγού

Εάν αποφασίσετε να κυκλοφορείτε με τις πόρτες κλειδωμένες, πρέπει να γνωρίζετε ότι αυτό μπορεί να δυσκολέψει την πρόσβαση των συνεργείων διάσωσης στο εσωτερικό του αυτοκινήτου σε περίπτωση ανάγκης.

ΕΜΠΡΟΣ ΚΑΘΙΣΜΑΤΑ

Εμπρος προσκεφαλα

Για να βγάλετε το προσκέφαλο

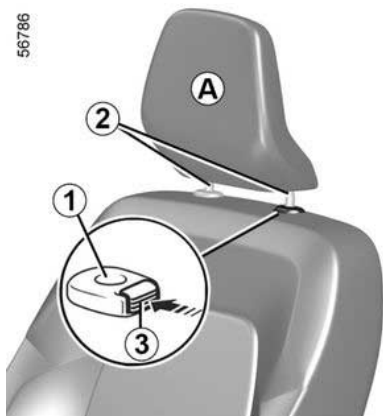

Τραβήξτε το προσκέφαλο προς τα επάνω, μέχρι το επιθυμητό ύψος. Βεβαιωθείτε ότι ασφάλισε καλά.

Για να κατεβάσετε το προσκέφαλο

Πιέστε το πλήκτρο **3** και κατεβάστε με το χέρι το προσκέφαλο μέχρι το επιθυμητό ύψος. Βεβαιωθείτε ότι ασφάλισε καλά.

Για να βγάλετε το προσκέφαλο

Ανεβάστε το στην υψηλότερη θέση (κλίνετε την πλάτη του καθίσματος

προς τα πίσω, εάν είναι απαραίτητο) Πιέστε το κουμπί **3** και ανεβάστε το προσκέφαλο για να το απελευθερώσετε.

Για να επανατοποθετήσετε το προσκέφαλο

Φροντίστε ώστε τα αξονάκια του προσκέφαλου να είναι καθαρά **2**.

Τοποθετήστε τις ράβδους του προσκέφαλου στις σπές **1** (γείρετε την πλάτη του καθίσματος προς τα πίσω, εάν είναι απαραίτητο). Βυθίστε το προσκέφαλο μέχρι να μπλοκάρει και έπειτα πιέστε το κουμπί **3** για να το ρυθμίσετε ανάλογα με το επιθυμητό ύψος. Βεβαιωθείτε ότι κάθε αξονάκι **2** έχει ασφαλίσει στην πλάτη του καθίσματος.



Επειδή το προσκέφαλο είναι ένα εξάρτημα ασφαλείας, βεβαιωθείτε ότι είναι τοποθετημένο σωστά στη θέση του η κορυφή του προσκεφάλου πρέπει να βρίσκεται όσο το δυνατό πιο κοντά στην κορυφή του κεφαλιού σας. Η απόσταση μεταξύ του κεφαλιού σας και του τμήματος **A** θα πρέπει να είναι όσο το δυνατόν μικρότερη.

2

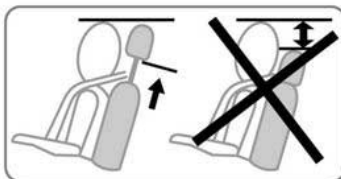

26342

ΕΜΠΡΟΣ ΚΑΘΙΣΜΑΤΑ

Εμπρός καθίσματα

2 ΓΙΑ ΝΑ ΤΑ ΠΑΤΕ ΕΜΠΡΟΣ Ή ΠΙΣΩ

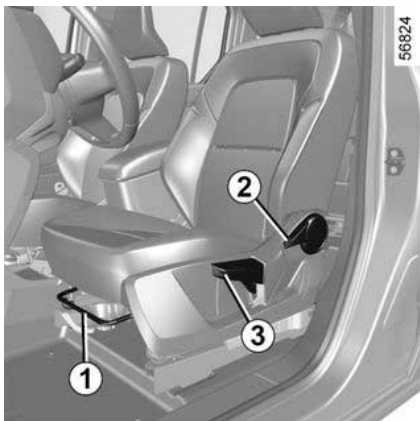

Ανάλογα με το κάθισμα, ανεβάστε την μπάρα **1** ή τη λαβή **4** για να απασφαλίσετε το κάθισμα. Στη θέση που επιθυμείτε, αφήστε τη λαβή και βεβαιωθείτε ότι το κάθισμα έχει ασφαλίσει σωστά.

Για να ρυθμίσετε το ύψος του εδράνου του καθίσματος του οδηγού

Μετακινήστε τον μοχλό **3** όσες φορές κρίνετε απαραίτητο:

– προς τα επάνω για να ανεβάσετε το έδρανο,

– προς τα κάτω για να κατεβάσετε το έδρανο.

ΓΙΑ ΝΑ ΡΥΘΜΙΣΕΤΕ ΤΗΝ ΚΛΙΣΗ ΤΗΣ ΠΛΑΤΗΣ

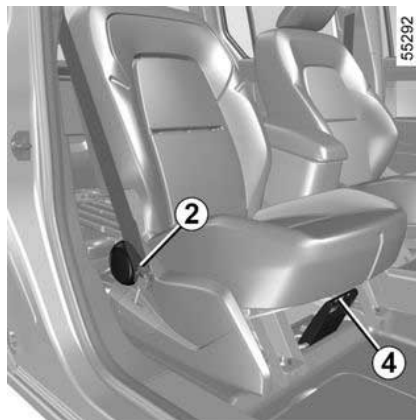

Ανάλογα με το κάθισμα, ανεβάστε το μοχλό **2** και μετακινήστε την πλάτη μέχρι να φτάσει στην απαιτούμενη θέση.



Αφού κάνετε τις ρυθμίσεις, βεβαιωθείτε ότι οι πλάτες των καθισμάτων έχουν ασφαλίσει σωστά στη θέση τους.



Για να αποφύγετε κίνδυνο τραυματισμών, βεβαιωθείτε ότι κανένα άτομο δεν βρίσκεται κοντά στα κινούμενα μέρη. Κατά το χειρισμό του καθίσματος, φροντίστε να μην υπάρχει τίποτα που να εμποδίζει τα κινούμενα μέρη και την ασφάλισή τους.



Για λόγους ασφαλείας, κάνετε αυτούς τους χειρισμούς με το όχημα σταματημένο.

Για να μην παρεμποδίζεται η αποτελεσματικότητα των ζωνών ασφαλείας, σας συνιστούμε να μη γέρνετε πολύ προς τα πίσω τις πλάτες των καθισμάτων. Κανένα αντικείμενο δεν πρέπει να βρίσκεται στο δάπεδο (στη περιοχή μπροστά από τον οδηγό) καθώς σε περίπτωση φρεναρίσματος, τα αντικείμενα αυτά μπορεί να γλιστρήσουν κάτω από τα πεντάλ και να εμποδίσουν τη χρήση του.

ΕΜΠΡΟΣ ΚΑΘΙΣΜΑΤΑ

Κεντρικό υποβραχιόνιο 5

(ανάλογα με το μοντέλο του αυτοκινήτου)

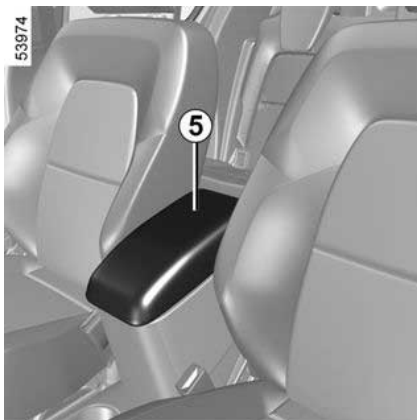

Για να ρυθμίσετε το κάθισμα στο ύψος της μέσης

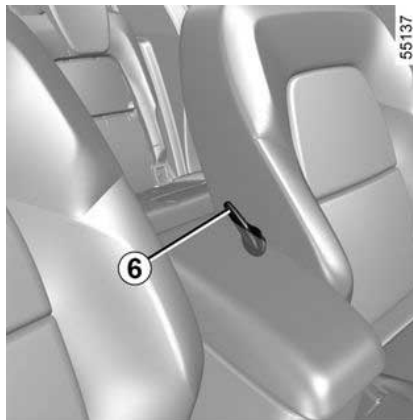

Χαμηλώστε τη λαβή **6** για να αυξήσετε τη στήριξη και ανυψώστε για να τη μειώσετε.

Έκδοση με εμπρός μονοκόμματο κάθισμα για δύο

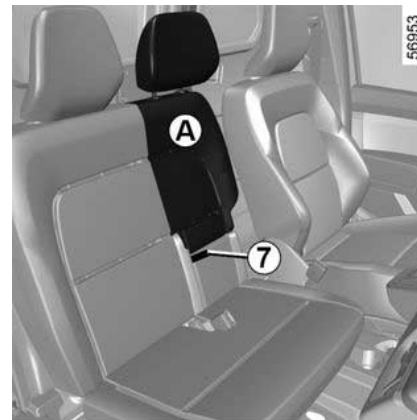

Ανάλογα με το αυτοκίνητο, τα κεντρικά πίσω καθίσματα μπορεί να αναδιπλωθούν.

ΓΙΑ ΝΑ ΚΑΤΕΒΑΣΕΤΕ ΤΗΝ ΠΛΑΤΗ

Τραβήξτε το πεπεύγιο **7** για να ξεκλειδώσετε την πλάτη του καθίσματος και να κατεβάσετε την πλάτη του καθίσματος **A**.

Κατά το κατέβασμα, γείρετε το προσκέφαλο έτσι ώστε να είναι τοποθετημένο κάτω από την κεντρική κονσόλα.

Για να επανατοποθετήσετε την πλάτη

2

ΕΜΠΡΟΣ ΚΑΘΙΣΜΑΤΑ

Ανασηκώστε την πλάτη του καθίσματος και ασφαλίστε την στη βάση της. Βεβαιωθείτε ότι ασφαλίστε καλά.

2

Επίπεδη θέση έκδοσης στίσιον



Ανάλογα με το αυτοκίνητο, μπορείτε να κατεβάσετε την πλάτη της πλευράς του συνοδηγού πάνω στο έδρανο ώστε να δημιουργήσετε μια θέση ενιαίου δαπέδου.

- Απενεργοποιήστε τον airbag ➔ **97** συνοδηγού,
- συγκρατήστε τη λαβή **4** και μετατοπίστε το κάθισμα όσο το δυνατόν περισσότερο προς τα πίσω,
- πιάστε την πλάτη στο επάνω τμήμα της για να την οδηγήσετε προς τα κάτω,

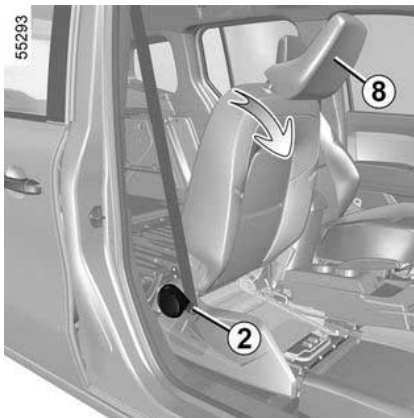

- τραβήξτε το μοχλό **2** και διπλώστε την πλάτη εμπρός. Κατά το κατέβασμα, κλίνετε το προσκέφαλο **8** για να το τοποθετήσετε κάτω από το ταμπλό,
- πιέστε στη βάση του καθίσματος για να βεβαιωθείτε ότι είναι σωστά τοποθετημένη στο πάτωμα,
- φροντίστε ώστε κανένα αντικείμενο να μην εμποδίζει τη μετακίνηση του καθίσματος,
- το κάθισμα κλειδώνει αυτόματα. Βεβαιωθείτε ότι ασφαλίστε καλά.



Φροντίστε να συγκρατείτε καλά την πλάτη του καθίσματος κατά την τοποθέτηση σε θέση ενιαίου δαπέδου

Κίνδυνος τραυματισμών

B



Η ετικέτα **B** στη βάση του καθίσματος σας υπενθυμίζει αυτές τις οδηγίες.

ΕΜΠΡΟΣ ΚΑΘΙΣΜΑΤΑ

- i** Μέγιστο βάρος στο κάθισμα σε θέση ενιαίου δαπέδου: 80 κιλά ομοιόμορφα κατανεμημένα.
Η ετικέτα **B** στη βάση του καθίσματος σας υπενθυμίζει αυτές τις οδηγίες.

Επανατοποθέτηση του καθίσματος



Φροντίστε ώστε κανένα αντικείμενο να μην εμποδίζει τη μετακίνηση του καθίσματος.

- Τραβήξτε τον μοχλό **2** και ανεβάστε την πλάτη, βεβαιωθείτε πως έχει ασφαλίσει σωστά,

– επανατοποθετήστε το έδρανο, τοποθετώντας το χέρι σας στο εμπρός μέρος του εδράνου.

Όταν έχει ανατραπεί το πίσω κάθισμα, προσέχετε κατά τους χειρισμούς των εμπρός καθισμάτων.

Θυμηθείτε να ενεργοποιήσετε ξανά τον airbag συνοδηγού προτού κάποιος επιβάτης καταλάβει το κάθισμα → **97**.



Τοποθετήστε το χέρι σας στο εμπρός μέρος του εδράνου, κατά την επανατοποθέτηση

Κίνδυνος σφήνωσης



Όταν η πλάτη του μπροστινού καθίσματος είναι σε επίπεδη θέση, απαιτείται να απενεργοποιήσετε τον airbag του συνοδηγού. Κίνδυνος σοβαρού τραυματισμού εάν ο airbag ενεργοποιηθεί ενώ στηρίζονται αντικείμενα στην πλάτη του καθίσματος σε επίπεδη θέση.

Έκδοση επαγγελματικού φορτηγού επίπεδη θέση

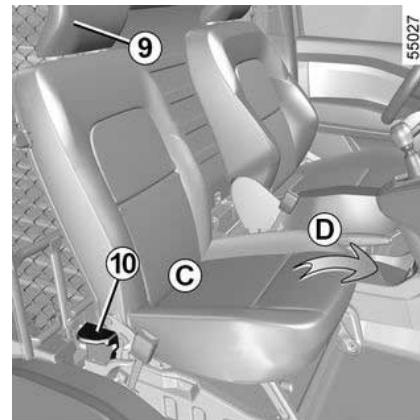

Μπορείτε να κατεβάσετε την πλάτη της πλευράς του συνοδηγού και να τη διπλώσετε πάνω στο έδρανο ώστε να δημιουργηθεί μια επίπεδη θέση.

- Απενεργοποιήστε τον airbag → **97** συνοδηγού,
- βεβαιωθείτε ότι δεν υπάρχουν τυχόν αντικείμενα στο δάπεδο,
- ξεκλειδώστε τη βάση του καθίσματος σηκώνοντας τη λαβή **10** και μετακινήστε το κάθισμα προς τα εμπρός, στο πάτωμα (κίνηση **A**) κρατώντας το από το πίσω τμήμα **Γ**,

ΕΜΠΡΟΣ ΚΑΘΙΣΜΑΤΑ

2

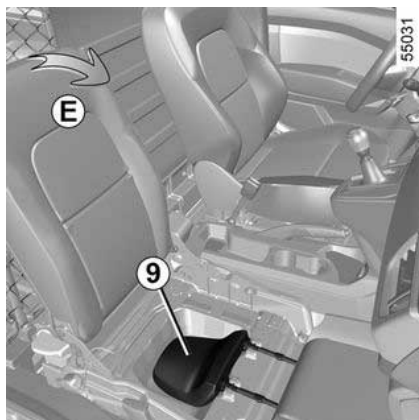

- πιέστε στη βάση του καθίσματος για να βεβαιωθείτε ότι είναι σωστά τοποθετημένη στο πάτωμα. Υπάρχει κίνδυνος να γρατσουνιστεί η πλάτη του καθίσματος εάν δεν τοποθετηθεί σωστά,
- αφαιρέστε το προσκέφαλο **9** από το κάθισμα,
- αποθηκεύστε το προσκέφαλο **9** στο περίβλημά του κάτω από τη βάση του καθίσματος,
- απασφαλίστε την πλάτη ανεβάζοντας ξανά τη λαβή **10** και φέρετε την σε οριζόντια θέση (κίνηση **E**).

F



Η ετικέτα **ΣΤ** που βρίσκεται στο πλάι της βάσης του καθίσματος σας υπενθυμίζει αυτές τις οδηγίες.



Μην χρησιμοποιείτε το περίβλημα του προσκέφαλου **9** για να αποθηκεύσετε άλλα αντικείμενα.

να.

Κίνδυνος ζημιάς στην καλωδίωση του καθίσματος.



Όταν η πλάτη του μπροστινού καθίσματος είναι σε επίπεδη θέση, απαιτείται να απενεργοποιήσετε τον airbag του συνοδηγού. Κίνδυνος σοβαρού τραυματισμού εάν ο airbag ενεργοποιηθεί ενώ στηρίζονται αντικείμενα στην πλάτη του καθίσματος σε επίπεδη θέση.

Η ετικέτα **ΣΤ** που βρίσκεται στο πλάι της βάσης του καθίσματος σας υπενθυμίζει αυτές τις οδηγίες.

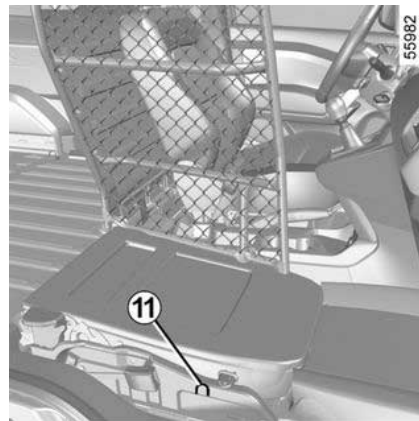

Οι δακτύλιοι **11** που βρίσκονται σε κάθε πλευρά του καθίσματος του συνο-

ΕΜΠΡΟΣ ΚΑΘΙΣΜΑΤΑ

δηγού μπορούν να χρησιμοποιηθούν για να ασφαλίσετε το φορτίο που τοποθετείται στο κάθισμα στη θέση του επίπεδου δαπέδου.



Για την ασφάλειά σας, στερεώστε τυχόν αντικείμενα που μεταφέρονται με το κάθισμα σε επίπεδη θέση στο δάπεδο.



55964



Μέγιστο βάρος στο κάθισμα σε θέση ενιαίου δαπέδου: 80 κιλά ομοιόμορφα κατανεμημένα.
Μέγιστο όριο ύψους για αντικείμενα στο κάθισμα σε μια επίπεδη θέση: 50 εκατοστά.
Η ετικέτα **Z** που βρίσκεται στο πλάι της βάσης του καθίσματος σας υπενθυμίζει αυτές τις οδηγίες.

Για να επανατοποθετήσετε το κάθισμα σε θέση για να καθίσει επιβάτης, ακολουθήστε την αντίστροφη διαδικασία. Βεβαιωθείτε ότι το προσκέφαλο είναι σωστά τοποθετημένο.

Θυμηθείτε να ενεργοποιήσετε ξανά τον airbag συνοδηγού προτού κάποιος επιβάτης καταλάβει το κάθισμα → 97.

Θερμαινόμενα καθίσματα

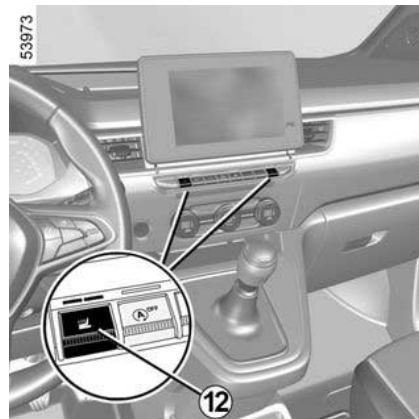

Διακόπτης κινητήρα ανοικτός:

- πατώντας τον διακόπτη **12** στο επιθυμητό κάθισμα για πρώτη φορά, ενεργοποιείται το σύστημα θέρμανσης στην υψηλή ρύθμιση λειτουργίας. Ανάβουν και οι δύο ενσωματωμένες προειδοποιητικές λυχνίες στον διακόπτη,
- εάν πιέσετε τον διακόπτη για δεύτερη φορά, ενεργοποιείται η χαμηλή σκάλα θέρμανσης. Ανάβει μία ενσωματωμένη προειδοποιητική λυχνία,
- εάν πιέσετε το διακόπτη για τρίτη φορά, το σύστημα θέρμανσης απενεργοποιείται.

ΕΜΠΡΟΣ ΚΑΘΙΣΜΑΤΑ

Σφάλματα λειτουργίας

2 Όταν ανιχνευτεί μια βλάβη λειτουργίας, το ενδεικτικό στον διακόπτη **12** για το συγκεκριμένο κάθισμα σβήνει μετά από περίπου πέντε δευτερόλεπτα.

Συμβουλευθείτε ένα Επίσημο Συνεργείο της μάρκας.

ΠΙΣΩ ΘΕΣΕΙΣ

Πίσω προσκέφαλα

Τυπική έκδοση πλαισίου

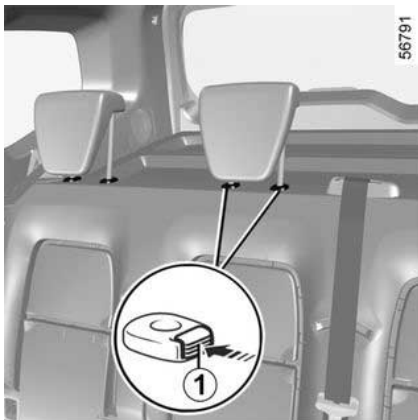

(5 θέσεων)

Για να το ανεβάσετε

Τραβήξτε το μέχρι το επιθυμητό ύψος.

Για να το κατεβάσετε

Τραβήξτε το προς το μέρος σας και σύρετέ το μέχρι την επιθυμητή θέση.

Για να βγάλετε το προσκέφαλο

Ανεβάστε το προσκέφαλο κι έπειτα πιέστε τα γλωσσίδια **1** για να το ελευθερώσετε.



Για να το επανατοποθετήσετε

Πιέστε το γλωσσίδι **1** και βάλτε τις ράβδους στις υποδοχές, με τα δοντάκια προς τα εμπρός.

Θέση τακτοποίησης 2

Τραβήξτε το προς το μέρος σας και κατεβάστε το πλήρως.

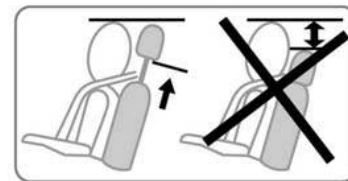

Η πλήρως κατεβασμένη θέση του προσκεφάλου είναι μια θέση τακτοποίησης και μόνο: δεν πρέπει να χρησιμοποιείται όταν στο κάθισμα υπάρχει κάποιος επιβάτης.



Το προσκέφαλο είναι ένα εξάρτημα ασφαλείας, βεβαιωθείτε ότι είναι τοποθετημένο σωστά στη θέση του.

ΠΙΣΩ ΘΕΣΕΙΣ

Έκδοση με μακρύ αμάξωμα

2

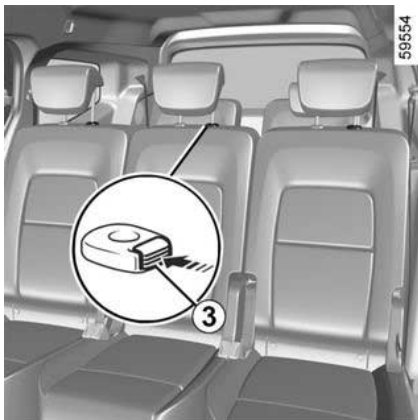

(5 θέσεων ή 7 θέσεων)

Θέση χρήσης

Ανεβάστε το προσκέφαλο πλήρως μέχρι να ασφαλιστεί. Βεβαιωθείτε ότι ασφαλίστε καλά.

Για να βγάλετε το προσκέφαλο

Ανεβάστε το προσκέφαλο στο μέγιστο κι έπειτα πιέστε το κουμπί **3** ή **4** και βγάλτε το προσκέφαλο.

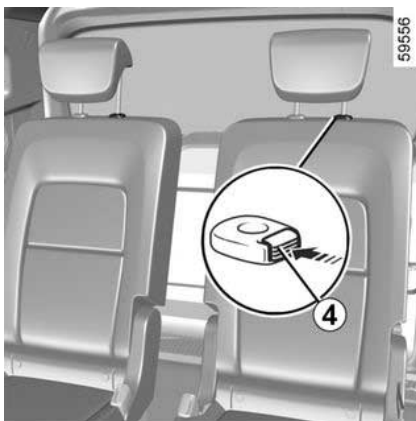

Για να το επανατοποθετήσετε

Τοποθετήστε τις ράβδους στις υποδοχές τους και ωθήστε το προσκέφαλο προς τα κάτω έως ότου ασφαλιστεί, για να το ρυθμίσετε σε υψηλή θέση.

Βεβαιωθείτε ότι ασφαλίστε καλά.

Θέση τακτοποίησης **5** ή **6**

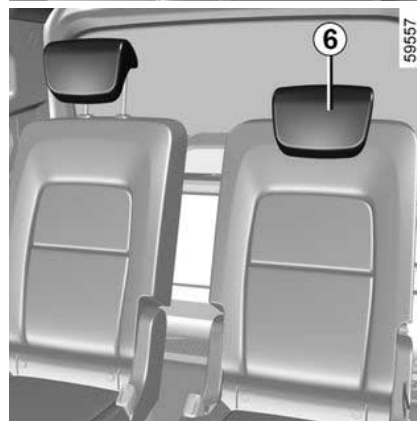
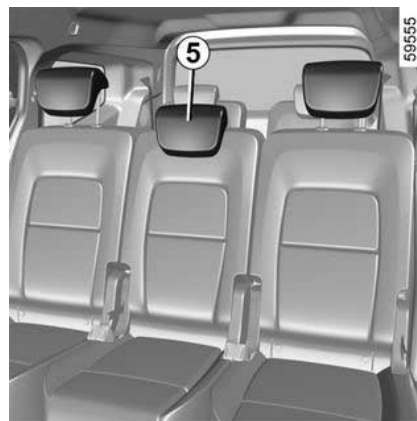

ΠΙΣΩ ΘΕΣΕΙΣ

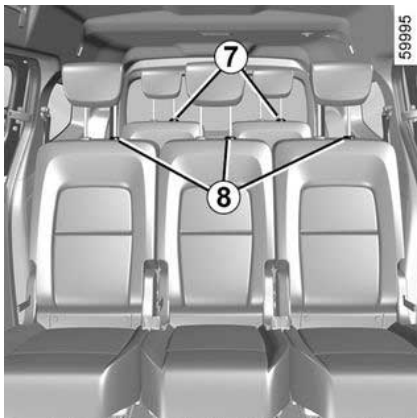

Πιέστε το κουμπί **7** ή **8** και κατεβάστε πλήρως το προσκέφαλο.

26342

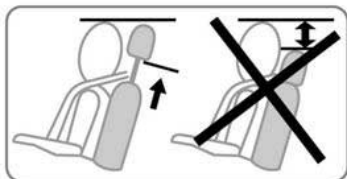

Η πλήρως κατεβασμένη θέση του προσκεφάλου είναι μια θέση τακτοποίησης και μόνο: δεν πρέπει να χρησιμοποιείται όταν στο κάθισμα υπάρχει κάποιος επιβάτης.

Πίσω μονοκόμματο κάθισμα: λειτουργίες

Τυπική έκδοση πλαισίου

ΓΙΑ ΝΑ ΚΑΤΕΒΑΣΕΤΕ ΤΗΝ ΠΛΑΤΗ

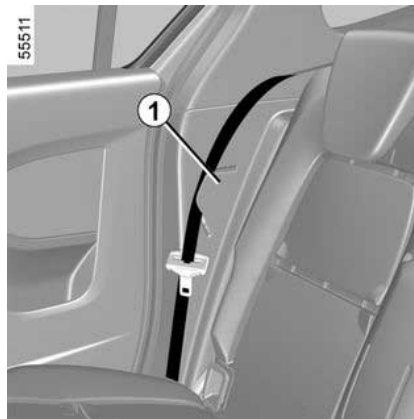

Βεβαιωθείτε ότι τα καθίσματα έχουν μετατοπιστεί αρκετά προς τα εμπρός.

Πριν μετακινήσετε το μονοκόμματο κάθισμα, βεβαιωθείτε ότι δεν υπάρχουν αντικείμενα στο πάτωμα και ότι τίποτα δεν εμποδίζει τον ελιγμό.

Βεβαιωθείτε ότι δεν είναι συνδεδεμένες συσκευές στην υποδοχή αξεσουάρ **2**.

Τοποθετήστε τη ζώνη ασφαλείας στο άγκιστρο **1** για να μην πάθει ζημιά και χαμηλώστε τα πίσω προσκέφαλα στη θέση αποθήκευσης.

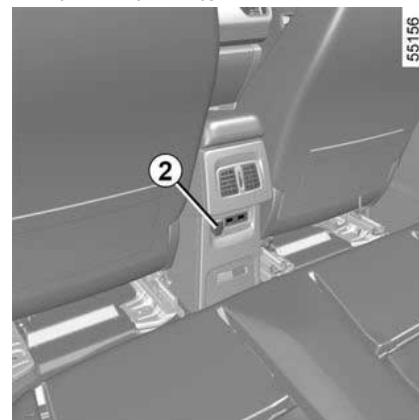

Μετά από οποιοδήποτε χειρισμό του πίσω καθίσματος, βεβαιωθείτε για τη σωστή τοποθέτηση και λειτουργία των πίσω ζωνών ασφαλείας.

2

ΠΙΣΩ ΘΕΣΕΙΣ

2

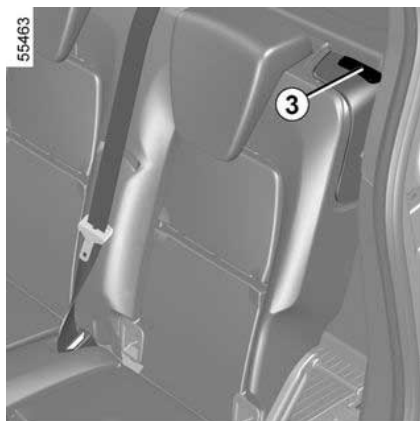

Τραβήξτε το μοχλό **3** της πλάτης που θέλετε να κατεβάσετε (δεξιά ή αριστερά από το πίσω κάθισμα) και καθοδηγήστε με το χέρι σας την πλάτη προς τα κάτω.

Για να επανατοποθετήσετε την πλάτη



Πριν σηκώσετε την πλάτη του καθίσματος, βεβαιωθείτε ότι κανένα αντικείμενο (μπουκάλι νερό, εργαλειοθήκη κ.λπ.) δεν θα την εμποδίσει να ασφαλίσει σωστά και ότι η ζώνη ασφαλείας είναι σωστά τοποθετημένη στο άγκιστρό της.

Ανεβάστε την πλάτη κι έπειτα δώστε την τελική ώθηση για να ασφαλίσει. Βεβαιωθείτε ότι ασφαλίσε καλά.

Περιορισμός χρήσης



Απαγορεύεται η οδήγηση με κατεβασμένη μια πλάτη εμπρός καθίσματος ή ανατροπή ενός εμπρός καθίσματος, ενώ υπάρχει επιβάτης που κάθεται σε ένα πίσω κάθισμα.



Κατά τη μετακίνηση των πίσω καθισμάτων, βεβαιωθείτε ότι δεν υπάρχει τίποτα που να εμποδίζει τα σημεία αγκύρωσης (χέρι ή πόδι επιβάτη, κατοικίδιο, χαλίκια, πανιά, παιχνίδια κ.λπ.).



Για λόγους ασφαλείας, κάνετε αυτούς τους χειρισμούς με το όχημα σταματημένο.

ΠΙΣΩ ΘΕΣΕΙΣ



Κατά την επανατοποθέτηση της πλάτης, βεβαιωθείτε ότι έχει ασφαλίσει σωστά.

Σε περίπτωση που χρησιμοποιείτε καλύμματα καθισμάτων, φροντίστε αυτά να μην εμποδίζουν την ασφάλιση της πλάτης του καθίσματος. Βεβαιωθείτε ότι οι ζώνες ασφαλείας είναι σωστά τοποθετημένες. Επανατοποθετήστε τα προσκέφαλα.

Πίσω καθίσματα: λειτουργικότητες

Έκδοση με μακρύ αμάξωμα

Πίσω καθίσματα της δεύτερης σειράς



Οι πίσω θέσεις αποτελούνται από ανεξάρτητα καθίσματα.

Για να μετακινήσετε εμπρός ή πίσω τα καθίσματα

Σηκώστε τον μοχλό **1** ή, πίσω από το κάθισμα, τραβήξτε το μαύρο λουράκι **2** για να ξεκλειδώσετε το κάθισμα.

Στη θέση που επιθυμείτε, αφήστε το μοχλό **1** ή τον ιμάντα **2** και βεβαιωθείτε ότι το κάθισμα ασφαλίσει σωστά στο δάπεδο.

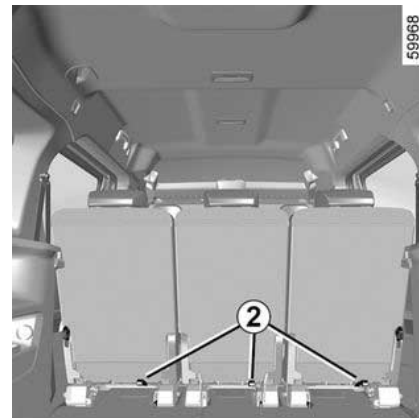

Για λόγους ασφαλείας, κάνετε αυτούς τους χειρισμούς με το όχημα σταματημένο.



Κατά τη μετακίνηση των πίσω καθισμάτων, βεβαιωθείτε ότι δεν υπάρχουν τίποτα που να εμποδίζει τα σημεία αγκύρωσης (χέρι ή πόδι επιβάτη, κατοικίδιο, χαλίκια, πανιά, παιχνίδια κ.λπ.).

ΠΙΣΩ ΘΕΣΕΙΣ

2

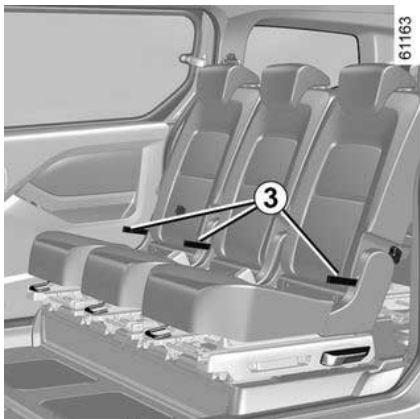

ΓΙΑ ΝΑ ΡΥΘΜΙΣΕΤΕ ΤΗΝ ΚΛΙΣΗ ΤΗΣ ΠΛΑΤΗΣ

(άνετη θέση)

Τραβήξτε τον ιμάντα **3** για να ξεκλειδώσετε την πλάτη του καθίσματος και να τη γείρετε στην επιθυμητή θέση (τρεις πιθανές θέσεις).

Στη θέση που επιθυμείτε, απελευθερώστε τον ιμάντα **3** και βεβαιωθείτε ότι η πλάτη του καθίσματος είναι πλήρως κλειδωμένη στη θέση της.

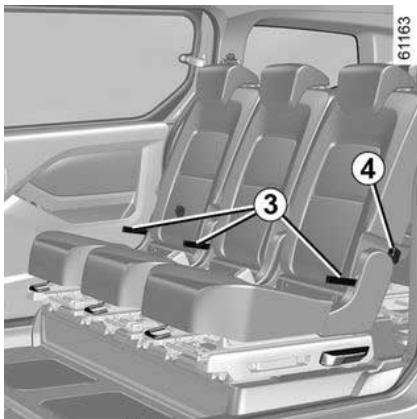

Για να κατεβάσετε την πλάτη ενός καθίσματος (θέση χρήσης ως τραπέζακι)

- Κατεβάστε τα προσκέφαλα όσο το δυνατόν πιο χαμηλά.
- τραβήξτε τον ιμάντα **3** ή σπρώξτε τη λαβή **4** από το πίσω μέρος του παιδιού καθίσματος για να ξεκλειδώσετε την πλάτη του καθίσματος.
- διπλώστε την πλάτη του καθίσματος και αφήστε τον ιμάντα **3** ή τη λαβή **4**,
- Βεβαιωθείτε ότι η πλάτη έχει ασφαλιστεί καλά.

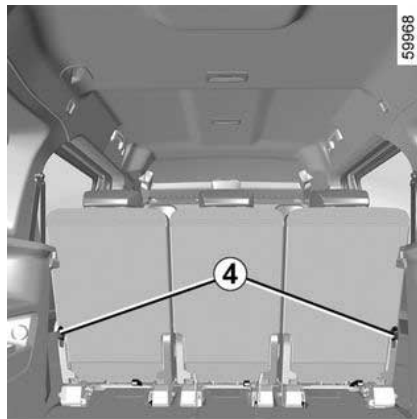

Για να αποφύγετε κίνδυνο τραυματισμών, βεβαιωθείτε ότι κανένα άτομο δεν βρίσκεται κοντά στα κινούμενα μέρη

ΠΙΣΩ ΘΕΣΕΙΣ

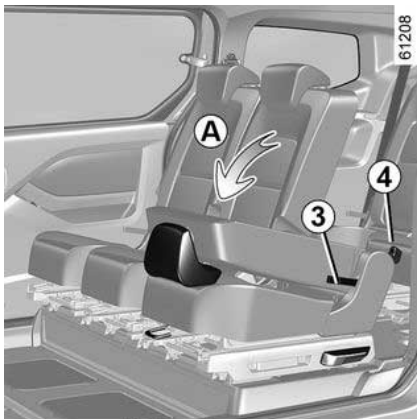

Ενεργοποιήστε το κάθισμα είναι στη θέση τραπέζιου αναδιπλώνοντας την πλάτη του καθίσματος μέχρι κάτω στη βάση του καθίσματος. (κίνηση **A**).

Σε αυτή τη θέση, τα καθίσματα μπορούν να αντέξουν βάρος μέχρι και 80 κιλά.

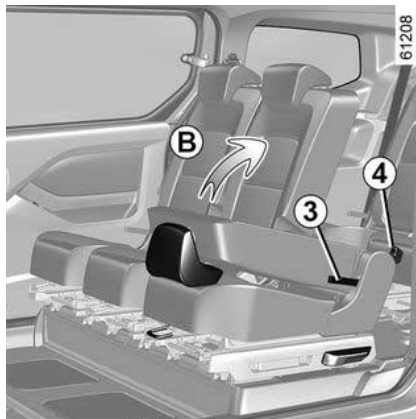

Για να επανατοποθετήσετε την πλάτη (θέση τραπέζιου)

- Τραβήξτε τον ιμάντα **3** ή σπρώξτε τη λαβή **4** για να ξεκλειδώσετε την πλάτη του καθίσματος,
- κρατήστε την πλάτη του καθίσματος και σηκώστε τη (κίνηση **B**),
- Βεβαιωθείτε ότι ασφαλίσε καλά.

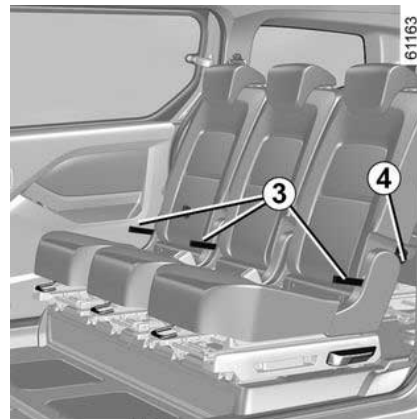

Κατά την επανατοποθέτηση της πλάτης, βεβαιωθείτε ότι έχει ασφαλίσει σωστά.

Σε περίπτωση που χρησιμοποιείτε καλύμματα καθισμάτων, φροντίστε αυτά να μην εμποδίζουν την ασφάλιση της πλάτης του καθίσματος.

Βεβαιωθείτε ότι οι ζώνες ασφαλείας είναι σωστά τοποθετημένες. Επανατοποθετήστε τα προσκέφαλα.

2

ΠΙΣΩ ΘΕΣΕΙΣ

2

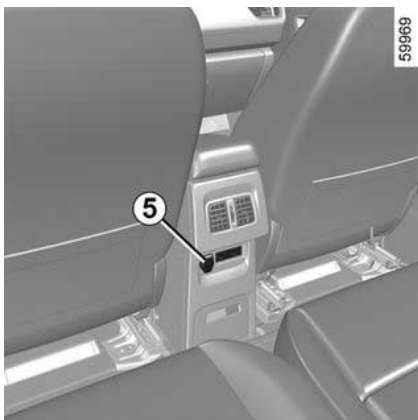

Για να ανατρέψετε ένα κάθισμα (διπλωμένη θέση)

- Μετατοπίστε τα εμπρός καθίσματα,
- βεβαιωθείτε ότι δεν είναι συνδεδεμένες συσκευές στην υποδοχή αξεσουάρ **5**,
- κατεβάστε το προσκέφαλο όσο το δυνατό πιο χαμηλά,
- μετακινήστε το κάθισμα όσο το δυνατόν πιο πίσω, προς το πίσω μέρος του οχήματος,
- διπλώστε την πλάτη του καθίσματος στη θέση του τραπεζιού (κίνηση **A**) τραβώντας τον ιμάντα **3** ή πιέζοντας τη λαβή **4**,

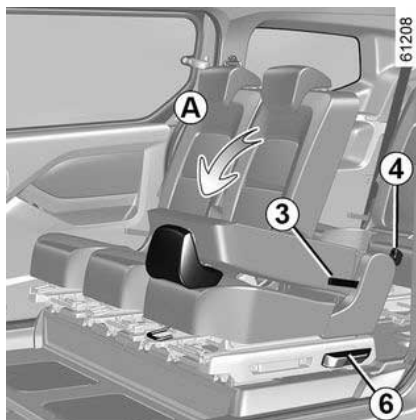

- σηκώστε τη λαβή **6** όσο φτάσει για να ξεκλειδώσετε το κάθισμα ή τραβήξτε τον κόκκινο ιμάντα **7** από πίσω από το κάθισμα εάν κάθεστε σε κάθισμα τρίτης σειράς,
- ανασηκώστε και οδηγήστε το κάθισμα μέχρι να τοποθετηθεί κατακόρυφα (κίνηση **C**) σε διπλωμένη θέση.

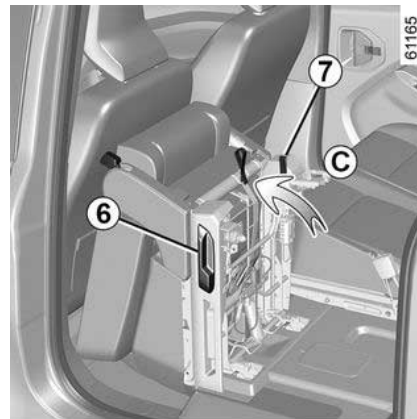
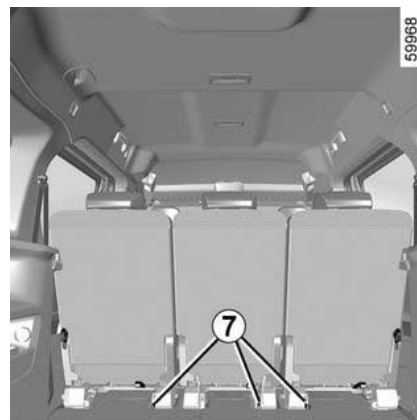

ΠΙΣΩ ΘΕΣΕΙΣ

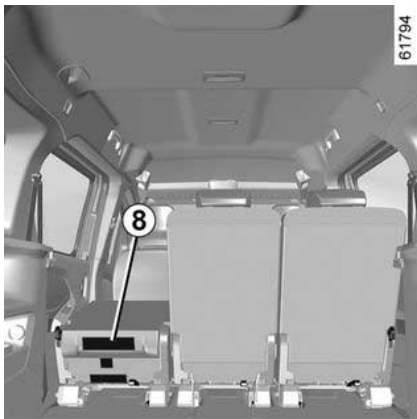

Περιορισμός χρήσης

8

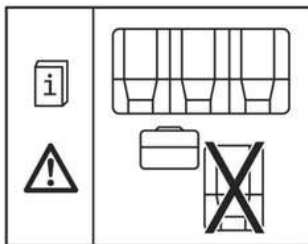

Δεν επιτρέπεται η οδήγηση με αναδιπλωμένο κάθισμα εάν υπάρχει επιβάτης σε άλλη θέση

στην ίδια σειρά.

Η ετικέτα **8** που βρίσκεται στην πλάτη των καθισμάτων σας υπενθυμίζει αυτές τις οδηγίες.

Κίνδυνος τραυματισμών

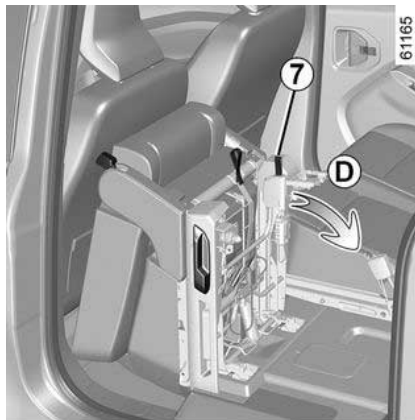

Για να επανατοποθετήσετε το κάθισμα

– Τραβήξτε επάνω τον κόκκινο ιμάντα **7** προς τα πάνω όσο πάει και κατεβάστε το κάθισμα μέχρι να ασφαλίσει στο πάτωμα (κίνηση **D**),

– βεβαιωθείτε ότι το κάθισμα είναι ασφαλισμένο στο πάτωμα,
– ανασηκώστε την πλάτη του καθίσματος (κίνηση **B**) τραβώντας τον ιμάντα **3** ή πιέζοντας τη λαβή **4**.

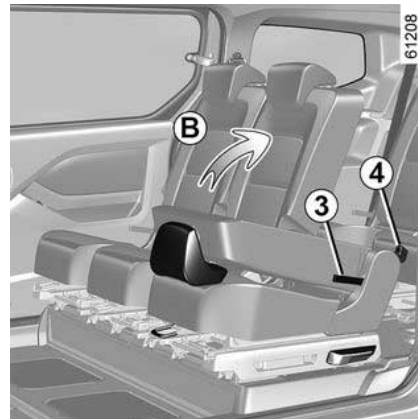

2

ΠΙΣΩ ΘΕΣΕΙΣ

Πίσω καθίσματα τρίτης σειράς

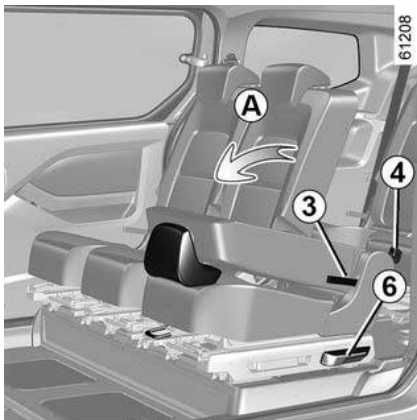

Πρόσβαση στα πίσω καθίσματα της τρίτης σειράς

- Μετακινήστε το πίσω κάθισμα της δεύτερης σειράς όσο το δυνατόν πιο πίσω,
- κατεβάστε το προσκέφαλο όσο το δυνατόν πιο χαμηλά,
- κατεβάστε την πλάτη του καθίσματος (κίνηση **A**),
- σηκώστε τη λαβή **6** όσο θα φτάσει για να ξεκλειδώσει το κάθισμα,



- ανασηκώστε και οδηγήστε το κάθισμα στην κατακόρυφη θέση (κίνηση **C**),
- Καθίστε στο πίσω κάθισμα της τρίτης σειράς.

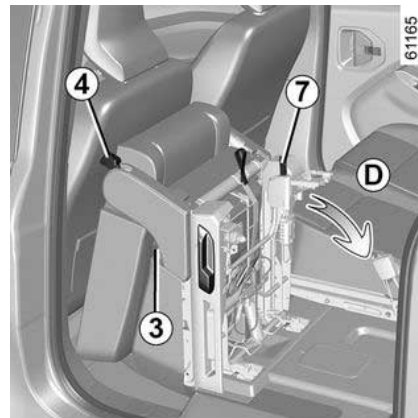

Για να επαναφέρετε το κάθισμα της δεύτερης σειράς στην αρχική του θέση:

- τραβήξτε τον κόκκινο ιμάντα **7** όσο φτάσει για να επιστρέψει το κάθισμα στη θέση τραπέζιου (κίνηση **D**),
- βεβαιωθείτε ότι το κάθισμα είναι ασφαλισμένο στο πάτωμα,
- ανασηκώστε την πλάτη του καθίσματος τραβώντας τον ιμάντα **3** ή πιέζοντας τη λαβή **4**.

Όταν χειρίζεστε τα καθίσματα, παρακαλούμε να τα οδηγείτε καθ' όλη την κίνησή τους.

ΠΙΣΩ ΘΕΣΕΙΣ



Περιορισμός χρήσης

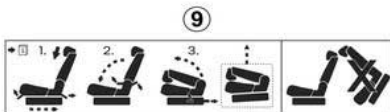

i Προτού μετακινήσετε ένα κάθισμα της δεύτερης σειράς προς τα εμπρός, βεβαιωθείτε ότι το κάθισμα δεν βρίσκεται σε θέση χρήσης ως τραπέζακι.
Η ετικέτα **9** που βρίσκεται στην πλάτη των καθισμάτων σας υπενθυμίζει αυτές τις οδηγίες.

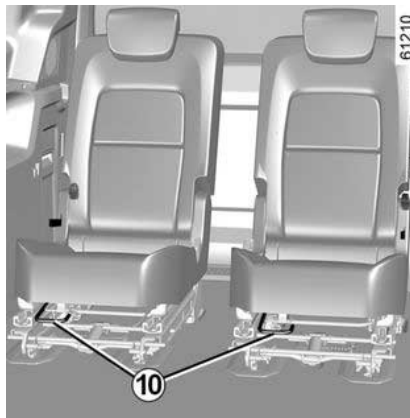

Για να μετακινήσετε εμπρός ή πίσω τα καθίσματα

Σηκώστε τον μοχλό **10** ή, πίσω από το κάθισμα, τραβήξτε το μαύρο λουράκι **11** για να ξεκλειδώσετε το κάθισμα.

Στη θέση που επιθυμείτε, αφήστε το μοχλό **10** ή τον μαύρο ιμάντα **11** και βεβαιωθείτε ότι το κάθισμα ασφαλίσει σωστά στο δάπεδο.

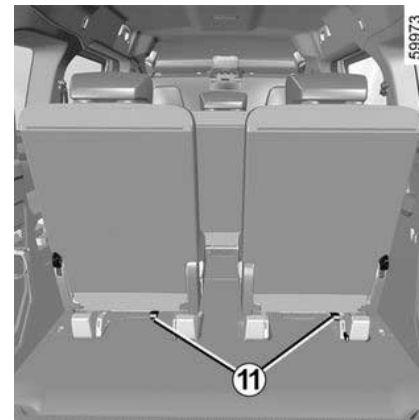



Κατά το χειρισμό των πίσω καθισμάτων της τρίτης σειράς:

- φροντίστε να μη βρίσκεται κανένα άτομο κοντά στα κινούμενα μέρη,
- φροντίστε να διατηρήσετε επαρκή χώρο γύρω από το κάθισμα,
- φροντίστε να μην υπάρχει κανένα αντικείμενο που να καταλαμβάνει τον χώρο τον οποίο έχετε κρατήσει για την τακτοποίηση του καθίσματος στο πορτ-μπαγκάζ.

Για λόγους ασφαλείας, κάνετε αυτούς τους χειρισμούς με το αυτοκίνητο σταματημένο.

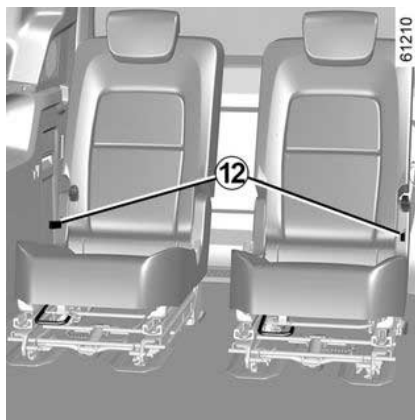

ΓΙΑ ΝΑ ΡΥΘΜΙΣΕΤΕ ΤΗΝ ΚΛΙΣΗ ΤΗΣ ΠΛΑΤΗΣ

(άνετη θέση)

Τραβήξτε τον ιμάντα **12** για να ξεκλειδώσετε την πλάτη του καθίσματος και να τη γείρετε στην επιθυμητή θέση (τρεις πιθανές θέσεις).

Στη θέση που επιθυμείτε, απελευθερώστε τον ιμάντα **12** και βεβαιωθείτε ότι η πλάτη του καθίσματος είναι πλήρως κλειδωμένη στη θέση της.

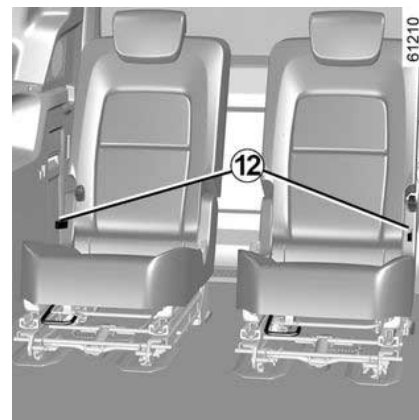

Για να κατεβάσετε την πλάτη ενός καθίσματος (θέση χρήσης ως τραπέζακι)

- Κατεβάστε τα προσκέφαλα όσο το δυνατόν πιο χαμηλά·
- τραβήξτε τον ιμάντα **12** ή σπρώξτε τη λαβή **13** από το πίσω μέρος του καθίσματος για να ξεκλειδώσετε την πλάτη του καθίσματος,
- διπλώστε την πλάτη του καθίσματος και αφήστε τον ιμάντα **12** ή τη λαβή **13**,
- Βεβαιωθείτε ότι η πλάτη έχει ασφαλίσει καλά.

ΠΙΣΩ ΘΕΣΕΙΣ

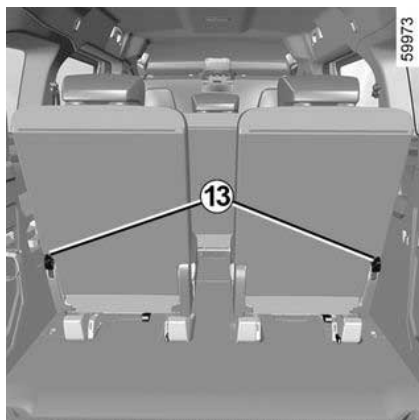

Βεβαιωθείτε για τη σωστή ασφάλιση της πλάτης των καθισμάτων. Εάν χρειάζεται, βγάλτε οτιδήποτε εμποδίζει στο πίσω μέρος. Επαναλάβετε το χειρισμό, έως ότου το κάθισμα ασφαλίσει σωστά.

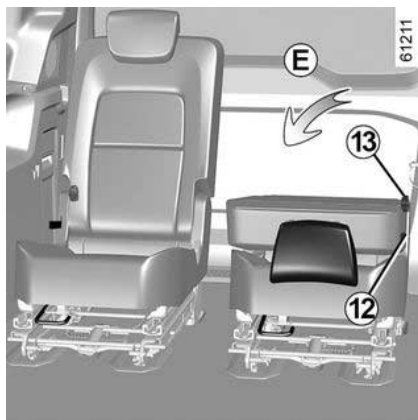

Ενεργοποιήστε το κάθισμα στη θέση τραπέζιου αναδιπλώνοντας την πλάτη του καθίσματος μέχρι κάτω στη βάση του καθίσματος. (κίνηση **E**).

Σε αυτή τη θέση, τα καθίσματα μπορούν να αντέξουν βάρος μέχρι και 80 κιλά.

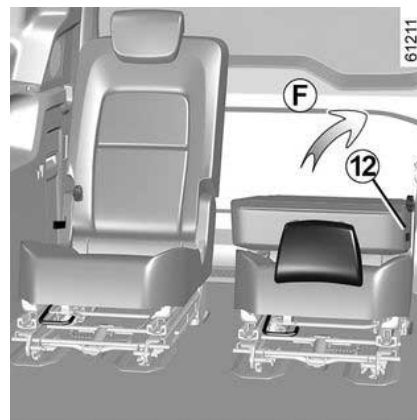

Για να επανατοποθετήσετε την πλάτη (θέση τραπέζιου)

- Τραβήξτε τον ιμάντα **12** ή σπρώξτε τη λαβή **13** για να ξεκλειδώσετε την πλάτη του καθίσματος,
- κρατήστε την πλάτη του καθίσματος και σηκώστε τη (κίνηση **F**),
- Βεβαιωθείτε ότι ασφαλίσε καλά.

ΠΙΣΩ ΘΕΣΕΙΣ

2

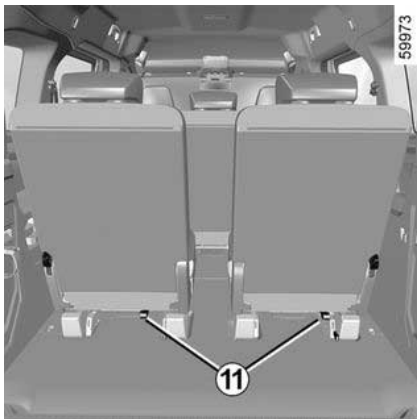
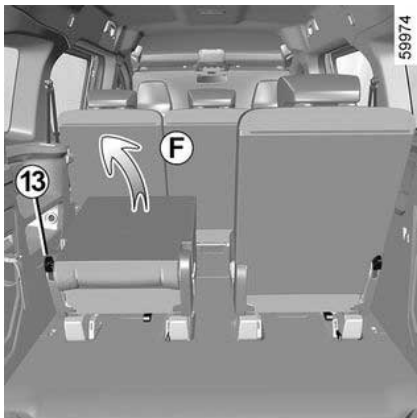

**Για να ανατρέψετε ένα κάθισμα
(διπλωμένη θέση)**

68 - Γνωρίστε το αυτοκίνητό σας

- Μετακινήστε τα καθίσματα δεύτερης σειράς προς τα εμπρός όσο το δυνατόν περισσότερο,
- κατεβάστε το προσκέφαλο όσο το δυνατό πιο χαμηλά,
- μετακινήστε το κάθισμα όσο το δυνατόν πιο πίσω προς το πίσω μέρος του οχήματος χρησιμοποιώντας το μαύρο λουράκι **11**,
- διπλώστε την πλάτη του καθίσματος στη θέση του τραπεζιού (κίνηση **E**) χρησιμοποιώντας τη λαβή **13**,

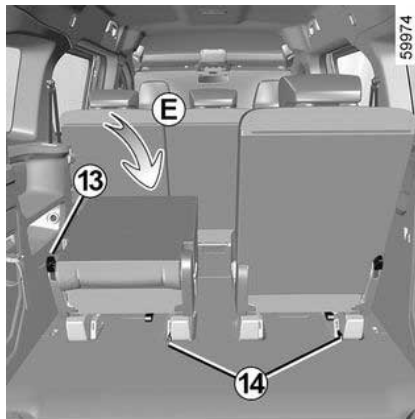

- τραβήξτε τον κόκκινο ιμάντα **14** από το πίσω μέρος του καθίσματος για να το ξεκλειδώσετε,
- σηκώστε και οδηγήστε το κάθισμα μέχρι να τοποθετηθεί κατακόρυφα (κίνηση **C**) σε διπλωμένη θέση.

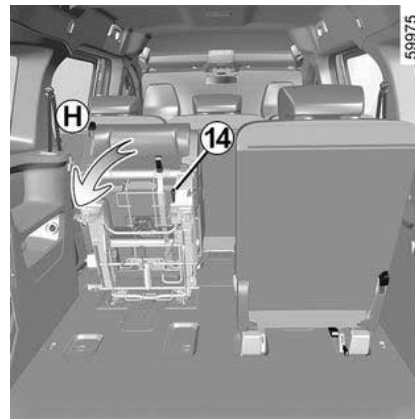
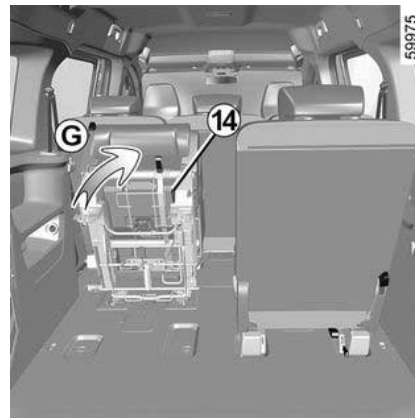

ΠΙΣΩ ΘΕΣΕΙΣ

Για να επανατοποθετήσετε το κάθισμα

- Τραβήξτε τον κόκκινο ιμάντα **14** όσο πάει και κατεβάστε το κάθισμα (κίνηση **H**) μέχρι να ασφαλίσει στο πάτωμα,
- βεβαιωθείτε ότι το κάθισμα έχει ασφαλίσει σωστά,
- σηκώστε την πλάτη του καθίσματος (κίνηση **F**) πιέζοντας τη λαβή **13**.



Δεν θα πρέπει να βρίσκεται κανένα άτομο ή ζώο στα πίσω καθίσματα της τρίτης σειράς, εάν δεν αφαιρεθεί το κάλυμμα του πορτ-μπαγκάζ.

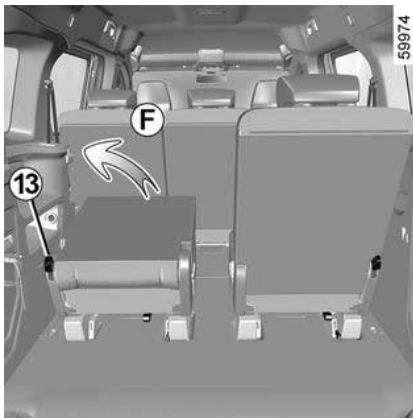

Περιορισμός χρήσης

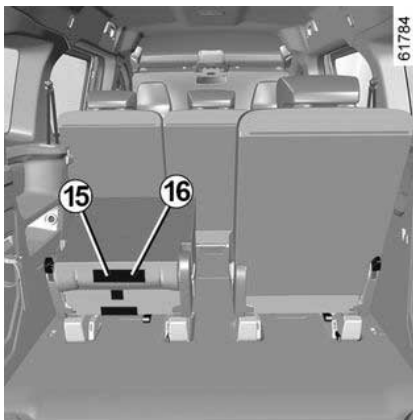

Δεν επιτρέπεται η οδήγηση με την πλάτη ενός καθίσματος ή ένα κάθισμα της δεύτερης σειράς διπλωμένο, εάν κάποιος επιβάνης κάθεται σε ένα από τα καθίσματα της τρίτης σειράς.

Η ετικέτα **15** που βρίσκεται στην πλάτη των καθισμάτων σας υπενθυμίζει αυτές τις οδηγίες.

Κίνδυνος τραυματισμών

61784

2

16

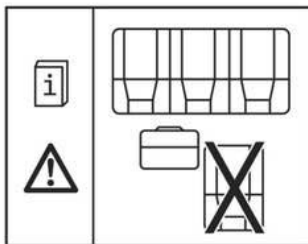

61799

Πίσω καθίσματα δεύτερης σειράς και τρίτης σειράς

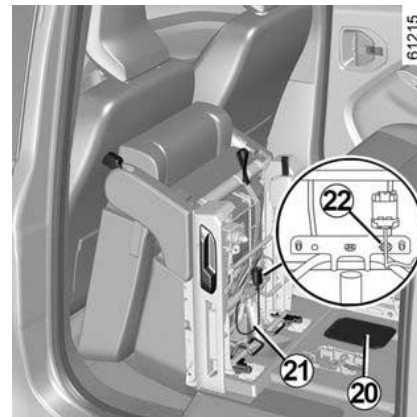
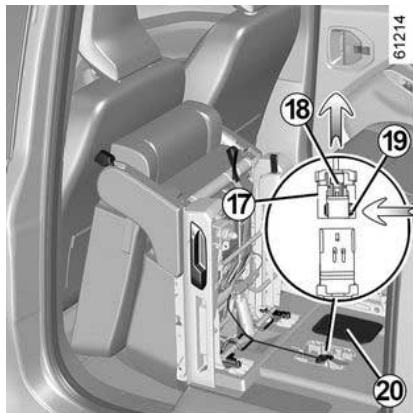

61215

- πιέστε την περιοχή **18** γύρω από το φιν και ταυτόχρονα τραβήξτε το για να το αποσυνδέσετε,
- αποσυνδέστε σωστά κρατώντας το φιν, χωρίς να τραβήξετε το καλώδιο **21**,
- συνδέστε το καλώδιο φιν **21** στο κλιπ **22**,
- επανατοποθετήστε το πτερύγιο **20**.



Δεν επιτρέπεται η οδήγηση με αναδιπλωμένο κάθισμα εάν υπάρχει επιβάτης σε άλλη θέση στην ίδια σειρά.

Η επικέτα **16** που βρίσκεται στην πλάτη των καθισμάτων σας υπενθυμίζει αυτές τις οδηγίες.

Κίνδυνος τραυματισμών

Για να αφαιρέσετε τα καθίσματα

Τα καθίσματα της δεύτερης και τρίτης σειράς μπορούν να διπλωθούν ή να αφαιρεθούν για τη μεταφορά ογκωδών αντικειμένων. Είναι εφοδιασμένα με φιν που υποδεικνύει την παρουσία του καθίσματος στο όχημα ή/και την παρουσία επιβάτη στο κάθισμα και την κατάσταση της ζώνης ασφαλείας τους → **77**.

- Διπλώστε το κάθισμα στην αναδιπλωμένη θέση και αφαιρέστε το πτερύγιο **20**,
- αποσυνδέστε τη φίσα **17** μετακινώντας το κόκκινο πτερύγιο **19**,

ΠΙΣΩ ΘΕΣΕΙΣ

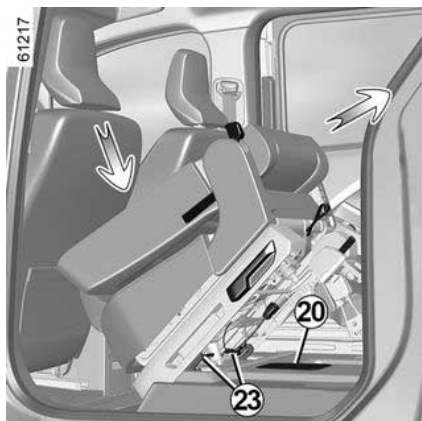

Για να αφαιρέσετε το κάθισμα:

- τραβήξτε το χειριστήριο **23** που υποδεικνύεται με κόκκινο σημάδι και κρατήστε τον για να γείρετε το κάθισμα στις 45°,
- Οδηγήστε το κάθισμα στη θέση χρήσης ως τραπεζάκι.

Στη συνέχεια, μπορείτε να αφαιρέσετε το ξεκλείδωτο κάθισμα από το αυτοκίνητο.



Για λόγους ασφαλείας, κάνετε αυτούς τους χειρισμούς με το όχημα σταματημένο.

Το πίσω κάθισμα είναι βαρύ. Για την ασφαλεία σας, χειριστείτε το με προσοχή.

24

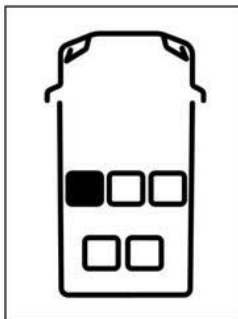

Για να εγκαταστήσετε τα καθίσματα

Πριν τοποθετήσετε ένα κάθισμα, βεβαιωθείτε ότι είναι στη σωστή θέση στο αυτοκίνητο.

Οι πληροφορίες βρίσκονται στην ετικέτα **24** που βρίσκεται στο πίσω μέρος του καθίσματος.

Τα καθίσματα δεν πρέπει να αλλάζουν θέση μεταξύ τους.

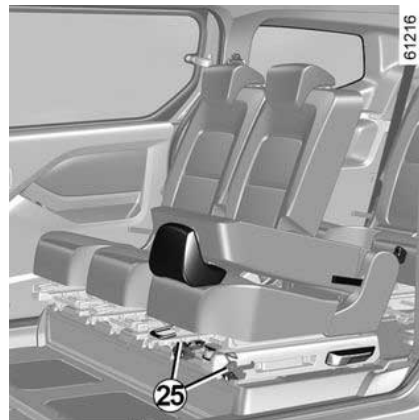

- Στερεώστε τους γάντζους **25** στο σημείο αγκύρωσης **26** που σημειώνεται με ένα βέλος **27** σηκώνοντας απαλά την πλάτη του καθίσματος,
- μετατοπίστε το κάθισμα όσο το δυνατό περισσότερο προς τα εμπρός (κίνηση **J**),
- το χειριστήριο **23** κλειδώνει, και αυτό συνοδεύεται από ήχο κλειδώματος,
- σύνδεση του φις **17**.

ΠΙΣΩ ΘΕΣΕΙΣ

2

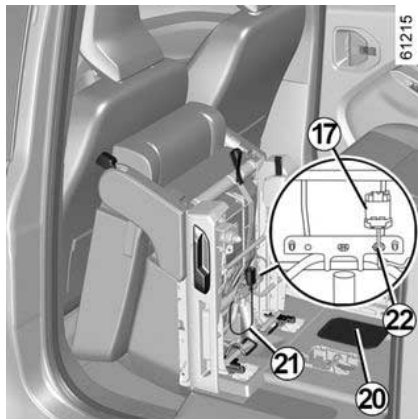
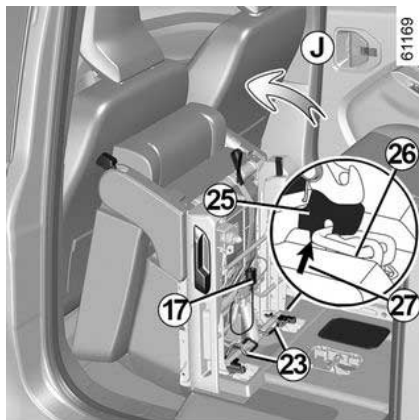
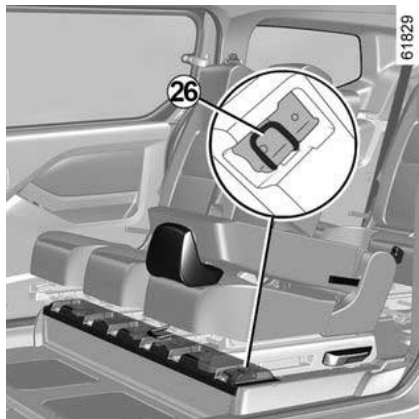

Για να συνδέσετε το φως **17**:

- αφαιρέστε το πτερύγιο **20**,
- αποσυνδέστε το καλώδιο **21** από το φως στο κλιπ **22**,

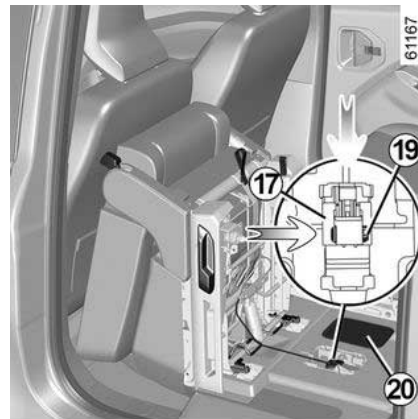

– συνδέστε το φως **17** και κλειδώστε το κόκκινο πτερύγιο **19**,

- επανατοποθετήστε το καλώδιο **21** στην εσοχή του χαλιού **28**,
- επανατοποθετήστε το πτερύγιο **20**.

ΠΙΣΩ ΘΕΣΕΙΣ

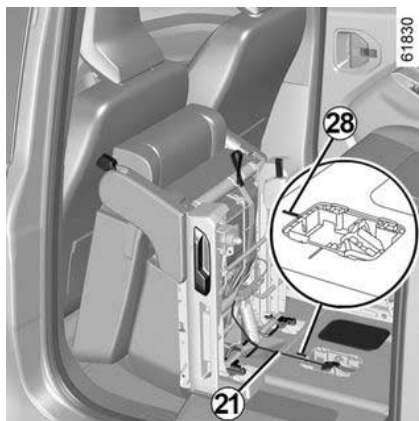

i Κατά την επανατοποθέτηση ενός καθίσματος στο αυτοκίνητο, φροντίστε να επανασυνδέσετε το φινι του καθίσματος. Εάν δεν συμβαίνει αυτό, οι πληροφορίες για την πόρπη της ζωινής ασφαλείας δεν θα εμφανίζονται στο καντράν ➔ 77.

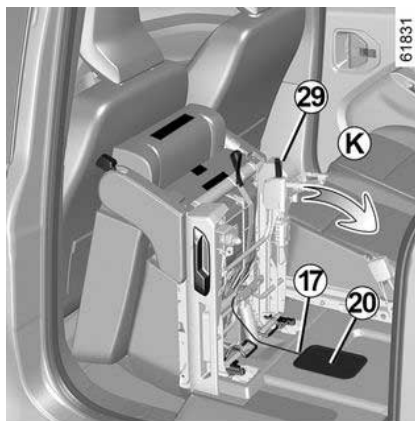

Για να τοποθετήσετε τα καθίσματα σε θέση χρήσης:

- τραβήξτε τον κόκκινο ιμάντα **29** μέχρι εκεί που θα πάει,
- κατεβάστε το κάθισμα και οδηγήστε το μέχρι να ασφαλίσει στο πάτωμα (κίνηση **K**).

βεβαιωθείτε ότι το κάθισμα έχει ασφαλίσει σωστά.

Ανεβάστε την πλάτη του καθίσματος (κίνηση **L**).

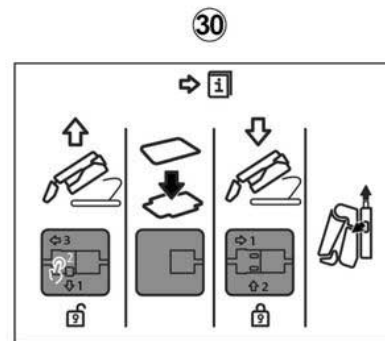
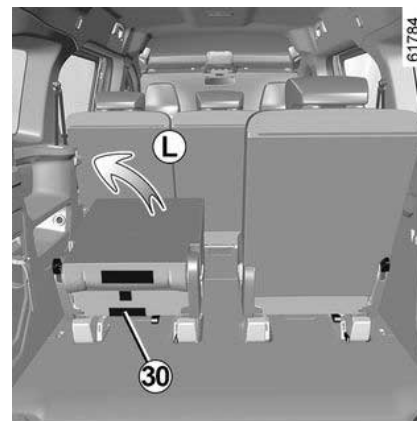

2

ΠΙΣΩ ΘΕΣΕΙΣ

2



Μετά την αντικατάσταση του φις **17** και το κλείσιμο του πτερυγίου **20**, είναι απαραίτητο να τραβήξετε τον κόκκινο ιμάντα **29** πριν διπλώσετε το κάθισμα.

Η ετικέτα **30** που βρίσκεται στην πλάτη των καθισμάτων σας υπενθυμίζει αυτές τις οδηγίες.

ΠΕΡΙΣΤΡΕΦΟΜΕΝΟ ΔΙΑΧΩΡΙΣΤΙΚΟ ΠΛΈΓΜΑ

Για να περιστρέψετε το διαχωριστικό

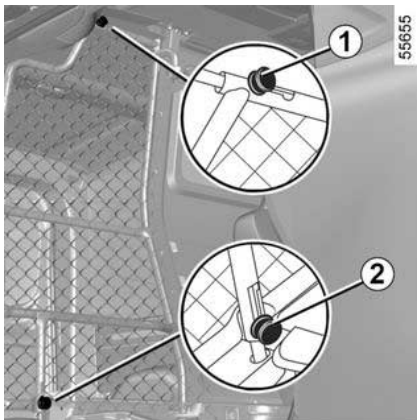

- Απενεργοποιήστε τον airbag → 97 συνοδηγού,
- ρυθμίστε το κάθισμα στην επίπεδη θέση → 48,
- απασφαλίστε το περιστρεφόμενο τμήμα του διαχωριστικού ανασηκώνοντας τα μάνδαλα 1 και 2;
- πριν περιστρέψετε το κινητό τμήμα, βεβαιωθείτε ότι οι ασφάλειες 1 και 2 είναι στην ξεκλειδωτή θέση,

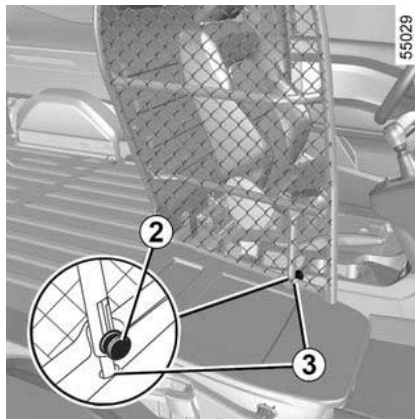

- περιστρέψτε το κινητό τμήμα κατά 90 μοίρες, ασφαλίστε το στο σημείο 3 και χαμηλώστε την ασφάλεια 2. Βεβαιωθείτε ότι η ασφάλεια 2 είναι κλειδωμένη σωστά.

i Κατά το χειρισμό, βεβαιωθείτε ότι η ζώνη ασφαλείας δεν έχει υποστεί ζημιά.



Ποτέ μην οδηγείτε χωρίς να έχετε ασφαλίσει το περιστρεφόμενο τμήμα.

Κίνδυνος τραυματισμών



Για την ασφάλειά σας, στερεώστε τυχόν αντικείμενα που μεταφέρονται με το κάθισμα σε επίπεδη θέση στο δάπεδο.

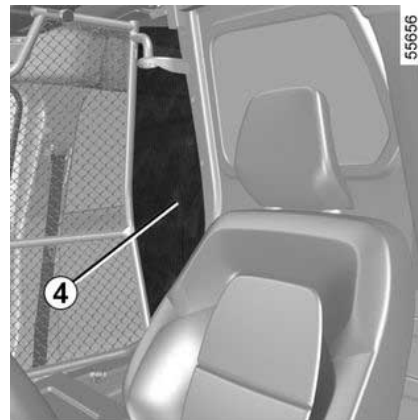

ΠΕΡΙΣΤΡΕΦΟΜΕΝΟ ΔΙΑΧΩΡΙΣΤΙΚΟ ΠΛΈΓΜΑ



Όταν χρησιμοποιείτε το περιστρεφόμενο τμήμα, το προστατευτικό δίχτυ **4** δεν πρέπει να αφαιρεθεί ή να αποσυναρμολογηθεί, ακόμη και εν μέρει.

Κίνδυνος τραυματισμού λόγω εκτίναξης αντικειμένων από την πίσω περιοχή φόρτωσης κατά το φρενάρισμα.

την ασφάλεια **2** και, στη συνέχεια, την **1**. Βεβαιωθείτε ότι οι ασφάλειες **1** και **2** είναι κλειδωμένες σωστά.

Σημείωση: πριν επιστρέψετε το περιστρεφόμενο τμήμα στην αρχική του θέση, βεβαιωθείτε ότι τα σημεία ασφάλισης **5** είναι καθαρά.

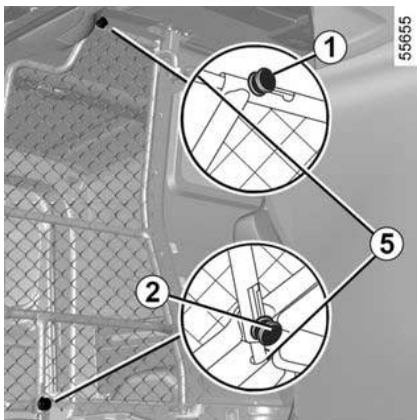

Πριν επαναφέρετε το διαμέρισμα στην αρχική του θέση, θέστε τις ασφάλειες **1** και **2** στην ξεκλειδωτή θέση.

Επαναφέρετε το περιστρεφόμενο τμήμα στην αρχική του θέση, κλειδώστε

ΖΩΝΕΣ ΑΣΦΑΛΕΙΑΣ

Ζώνες ασφαλείας

Φοράτε πάντα τη ζώνη ασφαλείας όταν ταξιδεύετε με το αυτοκίνητό σας. Επιπλέον, είστε υποχρεωμένοι να συμμορφώνεστε με τη νομοθεσία της χώρας στην οποία βρίσκεστε.

Πριν ξεκινήσετε, προβείτε σε ρύθμιση της θέσης οδήγησης, στη συνέχεια, αυτό ισχύει για όλους τους επιβάτες, ρυθμίστε τη ζώνη ασφαλείας σας για να αποκτήσετε την καλύτερη δυνατή προστασία.

Ρύθμιση της θέσης οδήγησης

- **Καθίστε καλά πίσω στο κάθισμά σας** (αφού βγάλετε το παλτό ή το μπουφάν σας, κ.λπ.). Αυτό είναι σημαντικό για τη σωστή τοποθέτηση της πλάτης,
- **Ρυθμίστε το κάθισμά σας σε σχέση με τα πεντάλ.** Το κάθισμα πρέπει να βρίσκεται όσο το δυνατόν πιό πίσω επιτρέποντας ωστόσο το πλήρες πάτημα των πεντάλ. Η πλάτη του καθίσματος πρέπει να ρυθμίζεται κατά τέτοιο τρόπο ώστε τα χέρια σας να είναι ελαφρώς λυγισμένα,
- **Ρυθμίστε τη θέση του προσκεφάλου σας.** Για μέγιστη ασφάλεια, η απόσταση από το κεφάλι σας μέχρι το προσκέφαλο πρέπει να είναι η ελάχιστη δυνατή.

- **Ρυθμίστε το ύψος του εδράνου.** Η ρύθμιση αυτή σας επιτρέπει να βελτιστοποιήσετε τη θέση του καθίσματος για την ιδανική οπτική επαφή με το δρόμο
- **Ρυθμίστε τη θέση του τιμονιού.**



Βεβαιωθείτε ότι το πίσω μονοκόμματο κάθισμα → **57**
→ **59** έχει ασφαλίσει σωστά στη θέση του, έτσι ώστε οι πίσω ζώνες ασφαλείας να λειτουργούν σωστά.



Ζώνες ασφαλείας που έχουν ρυθμιστεί λανθασμένα ή συστραφεί ενδέχεται να προκαλέσουν

τραυματισμούς σε περίπτωση ατυχήματος.

Χρησιμοποιείτε μια ζώνη ασφαλείας μόνο για ένα άτομο, είτε παιδί είτε ενήλικα.

Ακόμα και οι έγκυοι γυναίκες πρέπει να φορούν τη ζώνη ασφαλείας τους. Σε αυτήν την περίπτωση, βεβαιωθείτε ότι ο οριζόντιος ιμάντας δεν εξασκεί υπερβολική πίεση στο υπογάστριο, χωρίς ωστόσο να δημιουργείται πρόσθετο διάκενο

ΖΩΝΕΣ ΑΣΦΑΛΕΙΑΣ

Ρύθμιση των ζωνών ασφαλείας



Για να εξασφαλιστεί η σωστή ρύθμιση και τοποθέτηση των ζωνών ασφαλείας σε όλα τα καθίσματα:

- ρυθμίστε τα καθίσματα (θέση καθίσματος και γωνία πλάτης καθίσματος, εάν είναι διαθέσιμα).
- ακουμπήστε καλά την πλάτη σας στην πλάτη του καθίσματος.
- μετακινήστε τον ιμάντα ώμου **1** όσο το δυνατόν πιο κοντά στη βάση του λαιμού χωρίς να ακουμπάει πάνω του (εάν είναι απαραίτητο, ρυθμίστε το ύψος της ζώνης ασφαλείας εάν είναι διαθέσιμη) και βεβαιωθείτε ότι ο ιμάντας ώμου **1** βρίσκεται σε επαφή με τον ώμο,

– τοποθετήστε τη ζώνη λεκάνης **2** έτσι ώστε να βρίσκεται επίπεδη στους μηρούς και πάνω στη λεκάνη.

Η ζώνη καθίσματος πρέπει να εφάπτεται στο σώμα όσο το δυνατόν πιο άμεσα, π.χ. αποφεύγετε τα χοντρά ενδύματα και τα αντικείμενα μεγάλου όγκου κάτω από τις ζώνες, κ.λπ.

Ασφάλιση

Ξετυλίξτε τη ζώνη **αργά και απαλά** και βεβαιωθείτε ότι η πόρπη **3** κουμπώνει μέσα στην υποδοχή **5** (ελέγξτε ότι έχει ασφαλίσει τραβώντας την πόρπη **3**).

Εάν μπλοκάρει, αφήστε τη να επιστρέψει λίγο πριν προσπαθήσετε να την ξετυλίξετε πάλι.

Εάν η ζώνη σας έχει μπλοκάρει τελείως, τραβήξτε αργά, αλλά με δύναμη, τον ιμάντα, για να βγάλετε περίπου 3 εκ. Αφήστε την να τυλιχτεί μόνη της προτού επιχειρήσετε να την ξετυλίξετε ξανά.

Εάν το πρόβλημα παραμένει, συμβουλευθείτε ένα Επίσημο Συνεργείο της μάρκας.

Απασφάλιση

Πιέστε το πλήκτρο **4** και η ζώνη ασφαλείας θα τυλιχτεί αυτόματα. Οδηγήστε τη ζώνη.

Έκδοση με εμπρός μονοκόμματο καθίσμα για δύο



Σε συνθήκες κανονικής λειτουργίας, στερεώστε τη μεσαία ζώνη ασφαλείας όταν δεν κάθεται κανείς εκεί.

ΖΩΝΕΣ ΑΣΦΑΛΕΙΑΣ

Ρύθμιση σε ύψος των ζωνών ασφαλείας εμπρός



Πιέστε το κουμπί **9** για να ρυθμίσετε το ύψος της ζώνης ασφαλείας έτσι ώστε ο ιμάντας του θώρακα να περνάει όπως περιγράφεται παραπάνω. Πιέστε το κουμπί **9** και ανεβάστε ή κατεβάστε τη ζώνη ασφαλείας. Μόλις ολοκληρωθεί η ρύθμιση, βεβαιωθείτε ότι ασφαλίσε σωστά.

Ενδεικτικό ξεχασμένης ζώνης ασφαλείας



Ενδεικτικό υπενθύμισης ζώνης ασφαλείας, έκδοση με κανονικό αμάξιωμα

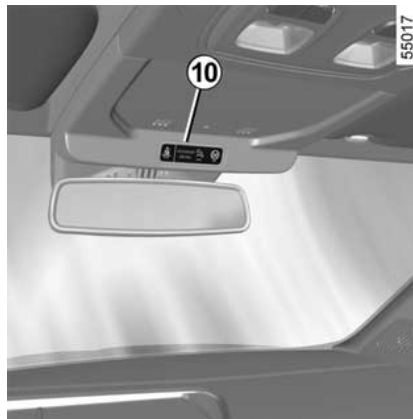

Καντράν Α



2

ΖΩΝΕΣ ΑΣΦΑΛΕΙΑΣ

Ενδεικτικό προειδοποίησης υπενθύμισης ζώνης ασφαλείας οδηγού και, ανάλογα με το αυτοκίνητο, ενδεικτικό προειδοποίησης συνοδηγού

Με τις πόρτες κλειστές, το γραφικό **11** εμφανίζεται στο καντράν **A** για περίπου 60 δευτερόλεπτα με το άνοιγμα του διακόπτη κινητήρα του αυτοκινήτου. Αυτό ενημερώνει κάθε φορά τον οδηγό για την κατάσταση πρόσδεσης κάθε μίας από τις μπροστινές ζώνες ασφαλείας:

- που οι πόρτες ανοίγουν κατά τη διάρκεια της οδήγησης (ταχύτητα αυτοκινήτου άνω του μηδενός),
- η μπροστινή ζώνη ασφαλείας είναι δεμένη/λυμένη.

Επεξήγηση του γραφικού **11**:

 η ζώνη είναι δεμένη,

 το κάθισμα είναι κατειλημμένο και η ζώνη ασφαλείας είναι λυμένη,

 μη κατειλημμένη θέση.

Με τις πόρτες κλειστές, η προειδοποιητική λυχνία  εμφανίζεται στην κεντρική οθόνη **10** όταν ανάβει η ανάφλεξη του αυτοκινήτου, εάν η ζώνη ασφαλείας του οδηγού ή/και του συνο-

δηγού (εάν το κάθισμα αυτό είναι κατειλημμένο) δεν είναι δεμένη.

Όταν η ταχύτητα του αυτοκινήτου είναι μικρότερη από περίπου 20 χλμ./ώρα, η

προειδοποιητική λυχνία  εμφανίζεται στην κεντρική οθόνη **6**, εάν ένα μπροστινό κάθισμα είναι κατειλημμένο και η ζώνη ασφαλείας δεν είναι δεμένη. Συνοδεύεται από το γραφικό **11** που εμφανίζεται για περίπου 60 δευτερόλεπτα κάθε φορά που μια από τις μπροστινές ζώνες ασφαλείας δένεται ή λύνεται.

Όταν η ταχύτητα του αυτοκινήτου φτάσει ή ξεπεράσει τα 20 χλμ./ώρα, εάν μία από τις μπροστινές ζώνες ασφαλείας έχει λυθεί ή λυθεί κατά τη διάρκεια του ταξιδιού:

– το ενδεικτικό προειδοποίησης  ανάβει στην κεντρική οθόνη **10**,

και

– ακούγεται ηχητική ένδειξη μπιπ για περίπου 120 δευτερόλεπτα.

και

– το γραφικό **11** εμφανίζεται για περίπου 180 δευτερόλεπτα και το σύμβολο

του συγκεκριμένου καθίσματος  εμφανίζεται.

Βεβαιώνεστε πάντα ότι οι μπροστινοί επιβάτες είναι σωστά δεμένοι και ότι ο

αριθμός των ζωνών ασφαλείας που εμφανίζονται ως δεμένες αντιστοιχεί στον αριθμό των εμπρός καθισμάτων που είναι κατειλημμένα.

Σημείωση: ένα αντικείμενο τοποθετημένο στο κάθισμα του συνοδηγού μπορεί να προκαλέσει προειδοποιήσεις σε ορισμένες περιπτώσεις.

Καντράν **B**



ΖΩΝΕΣ ΑΣΦΑΛΕΙΑΣ



Ενδεικτικό προειδοποίησης υπενθύμισης ζώνης ασφαλείας οδηγού και, ανάλογα με το αυτοκίνητο, ενδεικτικό προειδοποίησης συνοδηγού

Με τις πόρτες κλειστές, το γραφικό **12** εμφανίζεται στο καντράν **B** για περίπου 60 δευτερόλεπτα με το άνοιγμα του διακόπτη κινητήρα του αυτοκινήτου. Αυτό ενημερώνει κάθε φορά τον οδηγό για την κατάσταση πρόσδεσης κάθε μίας από τις μπροστινές ζώνες ασφαλείας:

- που οι πόρτες ανοίγουν κατά τη διάρκεια της οδήγησης (ταχύτητα αυτοκινήτου άνω του μηδενός),
- η μπροστινή ζώνη ασφαλείας είναι δεμένη/λυμένη.

Επεξήγηση του γραφικού **12**:

- **σύμβολο με πράσινο χρώμα**: ζώνη ασφαλείας δεμένη,
- **σύμβολο με κόκκινο χρώμα**: το κάθισμα είναι κατειλημμένο και η ζώνη ασφαλείας δεν είναι δεμένη,
- **σύμβολο με γκρι χρώμα**: το κάθισμα δεν είναι κατειλημμένο.

Με τις πόρτες κλειστές, η προειδοποίηση

τική λυχνία  εμφανίζεται στην κεντρική οθόνη **10** όταν ανάβει η ανάφλεξη του αυτοκινήτου, εάν η ζώνη ασφαλείας του οδηγού ή/και του συνοδηγού (εάν το κάθισμα αυτό είναι κατειλημμένο) δεν είναι δεμένη.

Όταν η ταχύτητα του αυτοκινήτου είναι μικρότερη από περίπου 20 χλμ./ώρα,

το ενδεικτικό  εμφανίζεται στην κεντρική οθόνη **10** εάν ένα μπροστινό κάθισμα είναι κατειλημμένο και η ζώνη ασφαλείας δεν είναι δεμένη. Συνοδεύεται από το γραφικό **12** που εμφανίζεται για περίπου 60 δευτερόλεπτα κάθε φορά που μια από τις μπροστινές ζώνες ασφαλείας δένεται ή λύνεται.

Όταν η ταχύτητα του αυτοκινήτου φτάσει ή ξεπεράσει τα 20 χλμ./ώρα, εάν μία από τις μπροστινές ζώνες ασφαλείας έχει λυθεί ή λυθεί κατά τη διάρκεια του ταξιδιού:

– το ενδεικτικό προειδοποίησης ανάβει στην κεντρική οθόνη **10**,

και

– ακούγεται ηχητική ένδειξη μπιπ για περίπου 120 δευτερόλεπτα.

και

– το γραφικό **12** εμφανίζεται για περίπου 180 δευτερόλεπτα και το σύμβολο του συγκεκριμένου καθίσματος εμφανίζεται με κόκκινο χρώμα.

Βεβαιώνετε πάντα ότι οι μπροστινοί επιβάτες είναι σωστά δεμένοι και ότι ο αριθμός των ζωνών ασφαλείας που εμφανίζονται ως δεμένες αντιστοιχεί στον αριθμό των εμπρός καθισμάτων που είναι κατειλημμένα.

Σημείωση: ένα αντικείμενο τοποθετημένο σε ένα από τα εμπρός καθίσματα επιβατών μπορεί να προκαλέσει προειδοποιήσεις σε ορισμένες περιπτώσεις.

Ενδεικτικό υπενθύμισης πίσω ζώνης ασφαλείας (ανάλογα με το αυτοκίνητο)

Με τις πόρτες κλειστές, το γραφικό **12** εμφανίζεται στο ταμπλό οργάνων για περίπου 60 δευτερόλεπτα όταν ανάβει η μίζα του οχήματος. Αυτή ενημερώνει τον οδηγό για την κατάσταση ασφάλισης καθεμιάς από τις πίσω ζώνες ασφαλείας κάθε φορά :

ΖΩΝΕΣ ΑΣΦΑΛΕΙΑΣ

- που οι πόρτες ανοίγουν κατά τη διάρκεια της οδήγησης (ταχύτητα αυτοκινήτου άνω του μηδενός),
- η ζώνη ασφαλείας κάποιου καθίσματος στο πίσω μέρος είναι δεμένη ή λυμένη.

Επεξήγηση του γραφικού **12**:

- **σύμβολο με πράσινο χρώμα:** ζώνη ασφαλείας δεμένη,
- **σύμβολο με κόκκινο χρώμα:** ζώνη ασφαλείας ξεκουμπωμένη.

Όταν η ταχύτητα του αυτοκινήτου είναι κάτω από 20 χλμ./ώρα περίπου, το γραφικό **10** εμφανίζεται για περίπου 30 δευτερόλεπτα κάθε φορά που δένεται ή λύεται μία από τις πίσω ζώνες ασφαλείας.

Όταν η ταχύτητα του αυτοκινήτου φθάσει ή υπερβεί τα 20 χλμ./ώρα, εάν μία από τις πίσω ζώνες ασφαλείας είναι λυμένη κατά τη διάρκεια του ταξιδιού:

- το ενδεικτικό προειδοποίησης  ανάβει στην κεντρική οθόνη **10**, και
- ακούγεται ένα ηχητικό σήμα για 30 δευτερόλεπτα περίπου.

και

- το γραφικό **12** εμφανίζεται για τουλάχιστον 60 δευτερόλεπτα και το σύμβολο για το συγκεκριμένο κάθισμα εμφανίζεται με κόκκινο χρώμα.

Ελέγχετε πάντα ότι οι ζώνες ασφαλείας των πίσω επιβατών είναι σωστά δεμένες και ότι ο αριθμός ζωνών ασφαλείας που εμφανίζεται στην ένδειξη αντιστοιχεί στον αριθμό κατειλημμένων θέσεων στα πίσω καθίσματα.



Ενδεικτικό υπενθύμισης ζώνης ασφαλείας, έκδοση με μακρύ αμάξωμα

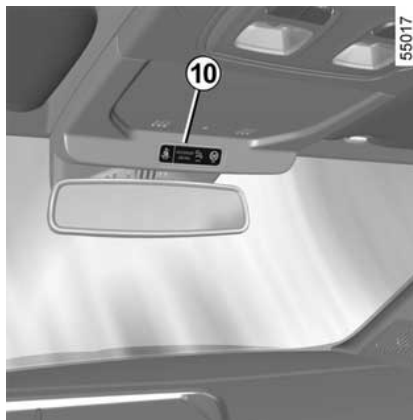

Καντράν Α



ΖΩΝΕΣ ΑΣΦΑΛΕΙΑΣ

Υπενθύμιση ζώνης ασφαλείας οδηγού και, ανάλογα με το μοντέλο του αυτοκινήτου, του συνοδηγού

Με τις πόρτες κλειστές, το γραφικό **13** εμφανίζεται στο καντράν **A** για περίπου 60 δευτερόλεπτα με το άνοιγμα του διακόπτη κινητήρα του αυτοκινήτου. Αυτό ενημερώνει κάθε φορά τον οδηγό για την κατάσταση πρόσδεσης κάθε μίας από τις μπροστινές ζώνες ασφαλείας:

- που οι πόρτες ανοίγουν κατά τη διάρκεια της οδήγησης (ταχύτητα αυτοκινήτου άνω του μηδενός),
- η μπροστινή ζώνη ασφαλείας είναι δεμένη/λυμένη.

Επεξήγηση του γραφικού **13**:

 η ζώνη είναι δεμένη,

 το κάθισμα είναι κατειλημμένο και η ζώνη ασφαλείας είναι λυμένη,

 μη κατειλημμένη θέση.

Με τις πόρτες κλειστές, η προειδοποιη-

τική λυχνία  εμφανίζεται στην κεντρική οθόνη **10** όταν ανάβει η ανάφλεξη του αυτοκινήτου, εάν η ζώνη ασφαλείας του οδηγού ή/και του συνοδηγού (εάν το κάθισμα αυτό είναι κατειλημμένο) δεν είναι δεμένη.

Όταν η ταχύτητα του αυτοκινήτου είναι μικρότερη από περίπου 20 χλμ./ώρα, η

προειδοποιητική λυχνία  εμφανίζεται στην κεντρική οθόνη **6**, εάν ένα μπροστινό κάθισμα είναι κατειλημμένο και η ζώνη ασφαλείας δεν είναι δεμένη. Συνοδεύεται από το γραφικό **13** που εμφανίζεται για περίπου 60 δευτερόλεπτα κάθε φορά που μια από τις μπροστινές ζώνες ασφαλείας δένεται ή λύνεται.

Όταν η ταχύτητα του αυτοκινήτου φτάσει ή ξεπεράσει τα 20 χλμ./ώρα, εάν μία από τις μπροστινές ζώνες ασφαλείας έχει λυθεί ή λυθεί κατά τη διάρκεια του ταξιδιού:

– το ενδεικτικό προειδοποίησης  ανάβει στην κεντρική οθόνη **10**,

και

– ακούγεται ηχητική ένδειξη μπιπ για περίπου 120 δευτερόλεπτα.

και

– το γραφικό **13** εμφανίζεται για περίπου 180 δευτερόλεπτα και το σύμβολο

του συγκεκριμένου καθίσματος  εμφανίζεται.

Βεβαιώνεστε πάντα ότι οι μπροστινοί επιβάτες είναι σωστά δεμένοι και ότι ο αριθμός των ζωνών ασφαλείας που εμφανίζονται ως δεμένες αντιστοιχεί στον

αριθμό των εμπρός καθισμάτων που είναι κατειλημμένα.

Σημείωση: ένα αντικείμενο τοποθετημένο στο κάθισμα του συνοδηγού μπορεί να προκαλέσει προειδοποιήσεις σε ορισμένες περιπτώσεις.

Καντράν **B**





Εμπρόςθια και οπίσθια προειδοποίηση υπενθύμισης ζωνών ασφαλείας

Με τις πόρτες κλειστές, το γραφικό **14** εμφανίζεται στο καντράν για περίπου 60 δευτερόλεπτα. Αυτό ενημερώνει τον οδηγό για την κατάσταση πρόσδεσης κάθε ζώνης ασφαλείας κάθε φορά:

- η πόρτα ανοίγει κατά τη διάρκεια της οδήγησης (ταχύτητα αυτοκινήτου άνω του μηδενός),
- η ζώνη ασφαλείας είναι δεμένη/λυμένη.
- ένα κάθισμα αφαιρείται/επανατοποθετείται ➔ **59**.

Κατανόηση των γραφικών **14**:

- **σύμβολο με πράσινο χρώμα**: ζώνη ασφαλείας δεμένη,
- **σύμβολο με κόκκινο χρώμα**: το κάθισμα είναι κατειλημμένο και η ζώνη ασφαλείας δεν είναι δεμένη,
- **σύμβολο με γκρι χρώμα**: το κάθισμα δεν είναι κατειλημμένο,
- **λευκός σταυρός**: το πίσω κάθισμα έχει αφαιρεθεί από το αυτοκίνητο ή δεν έχει επανασυνδεθεί ηλεκτρικά στο αυτοκίνητο ή υπάρχει βλάβη στη σύνδεση του καθίσματος με το αυτοκίνητο ➔ **59**.

Με τις πόρτες κλειστές, η προειδοποιη-

τική λυχνία  εμφανίζεται στην κεντρική οθόνη όταν ανάβει η ανάφλεξη του αυτοκινήτου, εάν η ζώνη ασφαλείας του οδηγού ή/και του επιβάτη (εάν το κάθισμα αυτό είναι κατειλημμένο) δεν είναι δεμένη.

Εάν ένα ή περισσότερα πίσω καθίσματα δεν είναι συνδεδεμένα με το αυτοκίνητο, το μήνυμα "Πίσω κάθισμα αποσυνδεδεμένο" εμφανίζεται στον πίνακα οργάνων για περίπου πέντε δευτερόλεπτα:

- όταν η ανάφλεξη είναι ανοιχτή, εάν τουλάχιστον ένα από τα καθίσματα δεν είναι συνδεδεμένο.
- με την ανάφλεξη αναμμένη, όταν ένα κάθισμα είναι αποσυνδεδεμένο.

Κάθε ένα από τα αποσυνδεδεμένα καθίσματα υποδεικνύεται με έναν λευκό σταυρό στο γραφικό **14**.

Εάν ένα κάθισμα υποδεικνύεται με λευκό σταυρό στο γραφικό **14** αλλά υπάρχει στο αυτοκίνητο, η φίσα του καθίσματος πρέπει να επανασυνδεθεί σύμφωνα με τη διαδικασία επανατοποθέτησης του καθίσματος ➔ **59**.



Κατά την επανατοποθέτηση ενός καθίσματος στο αυτοκίνητο, φροντίστε να επανασυνδέσετε το φίς του καθίσματος. Διαφορετικά, η κατάσταση πρόσδεσης της ζώνης ασφαλείας δεν θα υποδεικνύεται στο γραφικό **14**.

Όταν η ταχύτητα του αυτοκινήτου είναι μικρότερη από περίπου 20 χλμ./ώρα, η

προειδοποιητική λυχνία  εμφανίζεται στην κεντρική οθόνη, εάν ένα κάθισμα είναι κατειλημμένο και η ζώνη ασφαλείας δεν είναι δεμένη. Συνοδεύεται από το γραφικό **14** το οποίο εμφανίζεται για περίπου 60 δευτερόλεπτα κάθε φορά που δένεται ή λύνεται μία από τις πίσω ζώνες ασφαλείας.

Όταν η ταχύτητα του αυτοκινήτου φτάσει ή ξεπεράσει τα 20 χλμ./ώρα, εάν μία από τις ζώνες ασφαλείας είναι λυ-

ΖΩΝΕΣ ΑΣΦΑΛΕΙΑΣ

μένη ή έχει λυθεί κατά τη διάρκεια του ταξιδιού:

– το ενδεικτικό προειδοποίησης  ανάβει στην κεντρική οθόνη,

και

– ακούγεται ένα ηχητικό σήμα για περίπου 120 δευτερόλεπτα,

και

– το γραφικό **14** εμφανίζεται για περίπου 180 δευτερόλεπτα και το σύμβολο του συγκεκριμένου καθίσματος εμφανίζεται με κόκκινο χρώμα.

Να ελέγχετε πάντα εάν οι πίσω επιβάτες είναι σωστά δεμένοι και ο αριθμός των ζωνών ασφαλείας που υποδεικνύονται ως δεμένες αντιστοιχεί στον αριθμό των καθισμάτων που είναι κατειλημμένα.

Σημείωση: σε ορισμένες περιπτώσεις, οι προειδοποιήσεις ενδέχεται να ενεργοποιηθούν εάν τοποθετηθεί ένα αντικείμενο σε ένα από τα καθίσματα → **59**.

Εάν υπάρχει βλάβη στη σύνδεση του καθίσματος με το αυτοκίνητο, το μήνυμα "Ελέγξτε σύνδεση καθίσματος" εμφανίζεται στο καντράν, συνοδευόμενο από το γραφικό **14** με λευκό σταυρό

και το ενδεικτικό .

Συμβουλευθείτε ένα Επίσημο Συνεργείο της μάρκας.

→ **59**

Πίσω ζώνες ασφαλείας

Πίσω πλαϊνές ζώνες ασφαλείας 15

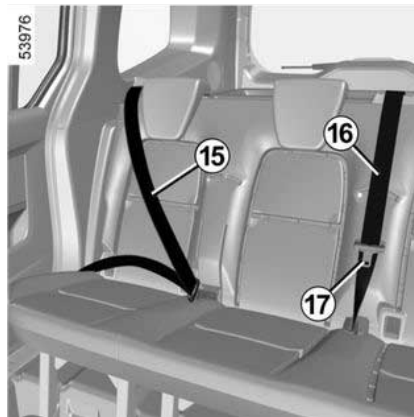

(τυπική έκδοση πλαισίου)

Η ασφάλιση, η απασφάλιση και η ρύθμιση γίνονται κατά τον ίδιο τρόπο με τις εμπρός ζώνες.



Μετά από οποιαδήποτε μετακίνηση του πίσω καθίσματος, βεβαιωθείτε για τη σωστή τοποθέτηση και λειτουργία των πίσω ζωνών ασφαλείας.

Ζώνη πίσω μεσαίας θέσης

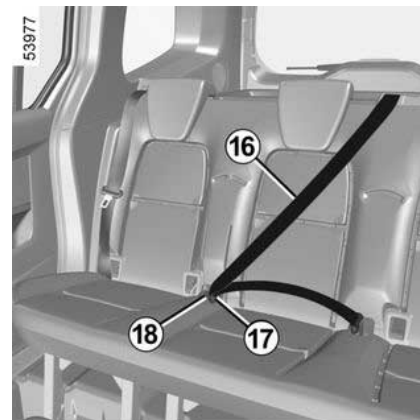

(τυπική έκδοση πλαισίου)

Ξετυλίξτε αργά τον μίαντα **16**.

Ασφαλίστε το γλωσσίδι **17** στην αντίστοιχη κόκκινη υποδοχή **18**.

2

ΖΩΝΕΣ ΑΣΦΑΛΕΙΑΣ

Πλαϊνές ζώνες ασφαλείας δεύτερης πίσω σειράς **19**

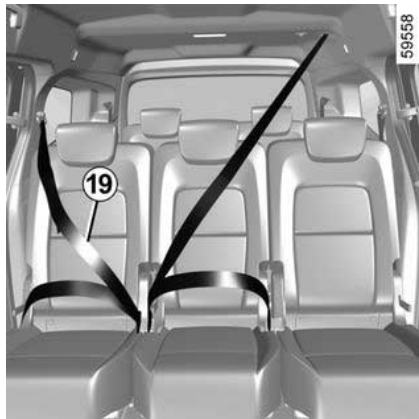

(έκδοση με μακρύ αμάξωμα)

Η ασφάλιση, η απασφάλιση και η ρύθμιση γίνονται κατά τον ίδιο τρόπο με τις εμπρός ζώνες.



Λειτουργίες των πίσω καθισμάτων

→ 59

Ζώνη ασφαλείας πίσω μεσαίου καθίσματος δεύτερης σειράς

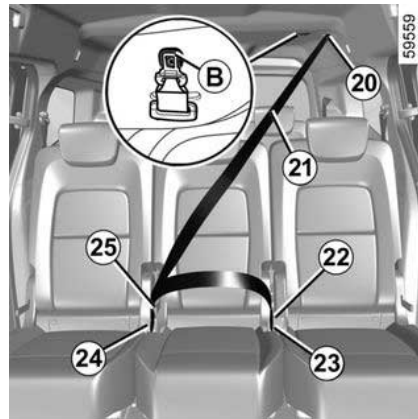

(έκδοση με μακρύ αμάξωμα)

Ξετυλίξτε αργά τη ζώνη **21** από την υποδοχή της **20**.

Ασφαλίστε το γλωσσίδι **22** στη μαύρη θήκη **23**.

Ασφαλίστε το τελευταίο ολισθαίνον γλωσσίδι **25** στην αντίστοιχη κόκκινη θήκη **24**.

Για να αποθηκεύσετε τη ζώνη ασφαλείας, οδηγήστε την μέσα στο περιβλημά **20** και, ανάλογα με το αυτοκίνητο, στερεώστε το γλωσσίδι **22** στον μαγνήτη **B**.

Ζώνες ασφαλείας τρίτης σειράς καθισμάτων **26**

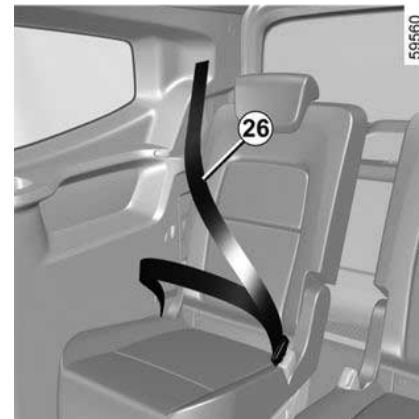

(έκδοση με μακρύ αμάξωμα)

Η ασφάλιση, η απασφάλιση και η ρύθμιση γίνονται κατά τον ίδιο τρόπο με τις εμπρός ζώνες.



Μετά από οποιοδήποτε χειρισμό των πίσω καθισμάτων, βεβαιωθείτε για τη σωστή τοποθέτηση και λειτουργία των πίσω ζωνών ασφαλείας.

ΖΩΝΕΣ ΑΣΦΑΛΕΙΑΣ

Προειδοποιήσεις

Οι ακόλουθες πληροφορίες αφορούν στις εμπρός και πίσω ζώνες του αυτοκινήτου.



- Καμία τροποποίηση δεν πρέπει να πραγματοποιείται στα εργοστασιακά τοποθετημένα εξαρτήματα του συστήματος συγκράτησης (ζώνες ασφαλείας, καθίσματα και οι βάσεις τους). Σε ιδιαίτερες περιπτώσεις (π.χ. εγκατάσταση παιδικού καθίσματος), απευθυνθείτε σε επίσημη αντιπροσωπεία.
- Μη χρησιμοποιείτε ποτέ αντικείμενα που μπορεί να προκαλέσουν διάκενα στους ιμάντες της ζώνης (π.χ.: μανταλάκια, συνδετήρες, ...): μια χαλαρωμένη ζώνη ασφαλείας μπορεί να προκαλέσει σοβαρούς τραυματισμούς σε περίπτωση ατυχήματος.
- Μην περνάτε ποτέ τον ιμάντα του θώρακα κάτω από το χέρι σας ούτε πίσω από την πλάτη σας.
- Μη χρησιμοποιείτε την ίδια ζώνη για περισσότερα από ένα άτομα και μη δένετε ποτέ ένα μωρό ή ένα παιδί καθισμένο στα γόνατά σας με τη ζώνη σας.
- Η ζώνη δεν πρέπει να είναι στριμμένη.
- Μετά από κάποιο ατύχημα, ζητήστε να γίνει έλεγχος των ζωνών και, εάν είναι απαραίτητο, αντικαταστήστε τες. Επίσης, αντικαταστήστε τη ζώνη σας εάν έχει φθαρεί
- Κατά την επανατοποθέτηση του πίσω ενιαίου καθίσματος, διασφαλίστε ότι οι ζώνες ασφαλείας και οι αγκράφες έχουν τοποθετηθεί σωστά, ώστε να μπορούν να χρησιμοποιηθούν κατάλληλα.
- Βεβαιωθείτε ότι έχετε εισαγάγει το γλωσσίδι της ζώνης στην κατάλληλη θήκη.
- Φροντίστε να μην παρεμβάλλεται κανένα αντικείμενο στην περιοχή της θήκης ασφάλισης της ζώνης ασφαλείας, που θα μπορούσε να εμποδίσει τη σωστή λειτουργία της.
- Βεβαιωθείτε ότι η θήκη ασφάλισης βρίσκεται στη σωστή θέση (δεν πρέπει να καλύπτεται, να συνθλίβεται, να πιέζεται... από άτομα ή αντικείμενα).

ΣΥΣΤΗΜΑΤΑ ΠΟΥ ΣΥΜΠΛΗΡΩΝΟΥΝ ΤΗΝ ΕΜΠΡΟΣ ΖΩΝΗ

Ανάλογα με το αυτοκίνητο, πρόκειται για τα παρακάτω συστήματα:

- προεντατήρες μηχανισμού τυλίγματος ζώνης ασφαλείας,
- προεντατήρες ζώνης ασφαλείας κοιλιακής χώρας,
- μηχανισμοί περιορισμού της δύναμης για το θώρακα,
- airbags οδηγού και συνοδηγού.

Τα συστήματα αυτά έχουν προβλεφθεί να λειτουργούν ανεξάρτητα ή από κοινού σε περιπτώσεις μετωπικών συγκρούσεων.

Ανάλογα με τη βιαιότητα της σύγκρουσης, το σύστημα μπορεί να προκαλέσει:

- μπλοκάρισμα της ζώνης ασφαλείας,
- ο προεντατήρας του μηχανισμού τυλίγματος της ζώνης ασφαλείας, που ενεργοποιείται για να διορθώσει τα μπόσικα της ζώνης,
- τον προεντατήρα ζώνης ασφαλείας κοιλιακής χώρας, για να πιέσει τον επιβάτη στον κάθισμά του,
- το μετωπικό airbag.

Προεντατήρες

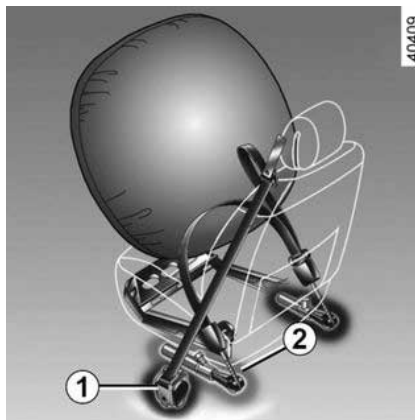

Οι προεντατήρες χρησιμεύουν στο να πιέζουν τη ζώνη επάνω στο σώμα, στο να πιέζουν τον επιβάτη στο κάθισμά του αυξάνοντας έτσι την αποτελεσματικότητα της ζώνης.

Με ανοικτό διακόπτη, σε περίπτωση βίαιης μετωπικής σύγκρουσης και ανάλογα με τη βιαιότητα της σύγκρουσης, το σύστημα μπορεί να ενεργοποιήσει:

- ο προεντατήρας του μηχανισμού τυλίγματος ζώνης ασφαλείας **1** ο οποίος τυλίγει αμέσως τη ζώνη ασφαλείας,
- τον προεντατήρα ζώνης ασφαλείας κοιλιακής χώρας **2** στα μπροστινά καθίσματα.



– Μετά από ένα ατύχημα, ζητήστε έλεγχο του συνόλου των μέσων συ-

γκράτησης

– Απαγορεύεται αυστηρά οποιαδήποτε εργασία σε οποιοδήποτε εξάρτημα του συστήματος ασφαλείας (προεντατήρες, airbags, υπολογιστές, καλωδίωση) όπως και η επαναχρησιμοποίηση των εξαρτημάτων του συστήματος σε οποιοδήποτε άλλο αυτοκίνητο, ακόμη και του ίδιου τύπου.

– Μόνο το ειδικευμένο προσωπικό του επίσημου δικτύου της μάρκας είναι εξουσιοδοτημένο να εκτελεί εργασίες στο σύστημα airbags, για την αποφυγή ανεπιθύμητων ενεργοποιήσεων του συστήματος οι οποίες ενδέχεται να προκαλέσουν τραυματισμό.

– Ο έλεγχος των ηλεκτρικών χαρακτηριστικών του πυροκροτητή πρέπει να πραγματοποιείται αποκλειστικά από ειδικά εκπαιδευμένο προσωπικό, που χρησιμοποιεί τον κατάλληλο εξοπλισμό.

ΠΡΟΣΘΕΤΕΣ ΔΙΑΤΑΞΕΙΣ ΑΣΦΑΛΕΙΑΣ

- Όταν πρόκειται να αποσύρετε το αυτοκίνητό σας από την κυκλοφορία, ζητήστε από εξουσιοδοτημένο αντιπρόσωπο να απενεργοποιήσει τη γεννήτριας αερίου προεντατήρων και airbags.

Μηχανισμός περιορισμού της δύναμης

Μετά από ένα συγκεκριμένο όριο βιαιότητας της σύγκρουσης, ο μηχανισμός αυτός ενεργοποιείται για να περιορίσει, σε ανεκτά επίπεδα, τις δυνάμεις που εξασκεί η ζώνη στο σώμα.

μετωπικοί Airbags οδηγού και συνοδηγού

Εξοπλίζουν τις μπροστινές θέσεις στην πλευρά του οδηγού και του συνοδηγού.

Ένα σύμβολο στο κάτω μέρος του παρμπρίζ υποδεικνύει εάν παρέχεται ο συγκεκριμένος εξοπλισμός (ανάλογα με το αυτοκίνητο).

Κάθε σύστημα airbag αποτελείται από:

- έναν airbag και τη γεννήτρια αερίου, που είναι τοποθετημένα στο τιμόνι για τον οδηγό και στο ταμπλό για το συνοδηγό,
- έναν ηλεκτρονικό υπολογιστή παρακολούθησης του συστήματος που ελέγ-

χει τον ηλεκτρικό πυροκροτητή της γεννήτριας αερίου,

- ανεξάρτητοι αισθητήρες,

– Ένα ενδεικτικό ελέγχου  κοινό για όλους τους αερόσακους στο κατράν.



Το σύστημα airbag λειτουργεί με πυροτεχνική μέθοδο. Αυτό εξηγεί γιατί, κατά το άνοιγμά του αερόσακου, παράγεται θερμότητα, εκλύεται καπνός (κάτι που δεν σημαίνει την έναρξη πυρκαγιάς) και προκαλείται κρότος. Στην περίπτωση που απαιτείται airbag, αυτός θα αναπτυχθεί άμεσα και μπορεί να προκαλέσει κάποιους ελαφρούς τραυματισμούς, επιφανειακές εκδορές στο δέρμα ή άλλες ενοχλήσεις

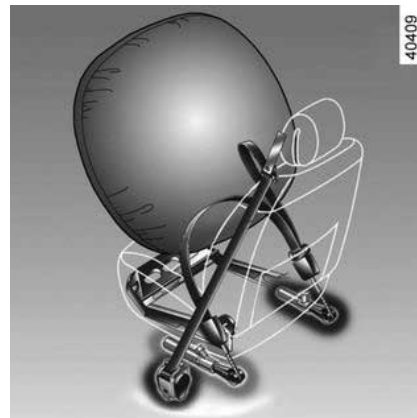

40409

2

Λειτουργία

Το σύστημα μπορεί να λειτουργήσει μόνο όταν ο διακόπτης του αυτοκινήτου είναι ανοικτός.

Σε περίπτωση σφοδρής μετωπικής σύγκρουσης, οι airbags φουσκώνουν γρήγορα, αποσβένοντας την πρόσκρουση της κεφαλής και του θώρακα του οδηγού στο τιμόνι και του συνοδηγού στο ταμπλό. Οι αερόσακοι, στη συνέχεια, ξεφουσκώνουν αμέσως ώστε σε καμία περίπτωση να μην αποτρέπεται η έξοδος των επιβατών από το αυτοκίνητο,

ΠΡΟΣΘΕΤΕΣ ΔΙΑΤΑΞΕΙΣ ΑΣΦΑΛΕΙΑΣ

Σφάλματα λειτουργίας



Αυτή η προειδοποιητική ένδειξη ανάβει κατά την εκκίνηση του κινητήρα και, στη συνέχεια, σβήνει μετά από τρία δευτερόλεπτα περίπου.

Εάν δεν ανάψει με το άνοιγμα του διακόπτη ή εάν παραμένει αναμμένο, επισημαίνει βλάβη στο σύστημα.

Συμβουλευθείτε το συντομότερο έναν Εξουσιοδοτημένο Επισκευαστή της μάρκας,

Η προστασία σας θα είναι μειωμένη μέχρι να αποκατασταθεί αυτό το πρόβλημα.

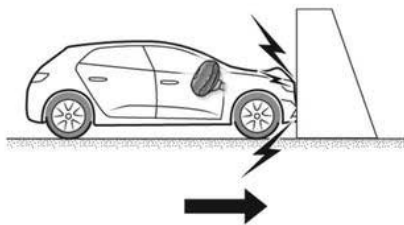

44446

Στις παρακάτω περιπτώσεις ενεργοποιούνται οι προεντατήρες ή οι airbags.

Σε περίπτωση μετωπικής σύγκρουσης σε άκαμπτη (μη παραμορφώσιμη) επιφάνεια με ταχύτητα σύγκρουσης ίση με ή μεγαλύτερη από **25 χλμ./ώρα**.

44448

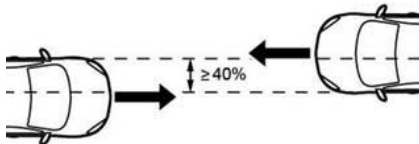

Σε περίπτωση μετωπικής σύγκρουσης με άλλο αυτοκίνητο ίδιας ή ανώτερης κατηγορίας, με περιοχή σύγκρουσης ίση με ή μεγαλύτερη από 40%, όπου η ταχύτητα και των δύο αυτοκινήτων είναι ίση με ή μεγαλύτερη από **40 χλμ./ώρα**.

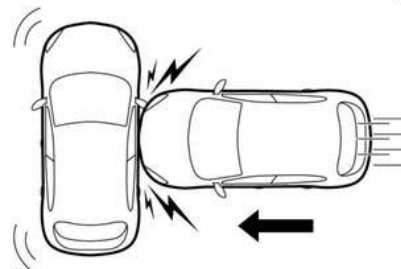

44452

Σε περίπτωση πλευρικής σύγκρουσης με άλλο αυτοκίνητο ίδιας ή ανώτερης κατηγορίας, με ταχύτητα σύγκρουσης ίση με ή μεγαλύτερη από **50 χλμ./ώρα**.

ΠΡΟΣΘΕΤΕΣ ΔΙΑΤΑΞΕΙΣ ΑΣΦΑΛΕΙΑΣ



Οι προεντατήρες ή οι airbags μπορεί να ενεργοποιηθούν στις ακόλουθες περιπτώσεις:

- πρόσκρουση κάτω από το όχημα (π.χ. κράσπεδο πεζοδρομίου),
- λακκούβες,
- τυχόν πτώση ή απότομη προσγείωση,
- πέτρες,
- ...

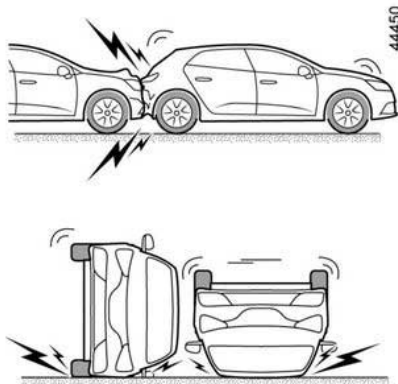

Στις ακόλουθες περιπτώσεις, οι προεντατήρες ή οι airbags ενδέχεται να μην ενεργοποιηθούν:

- οπίσθια σύγκρουση, οποιασδήποτε σφοδρότητας,
- ανατροπή του αυτοκινήτου,

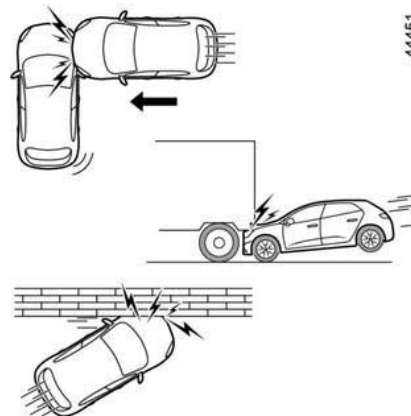

- πλευρική σύγκρουση, που επηρεάζει το μπροστινό μέρος του αυτοκινήτου,
- μετωπική σύγκρουση, κάτω από το πίσω μέρος φορτηγού,
- μετωπική σύγκρουση με εμπόδιο, υπό οξεία γωνία,
- ...

ΠΡΟΣΘΕΤΕΣ ΔΙΑΤΑΞΕΙΣ ΑΣΦΑΛΕΙΑΣ

Προειδοποιήσεις

2

Οι συμβουλές που ακολουθούν έχουν σκοπό την ομαλή λειτουργία του airbag καθώς και την αποφυγή της λανθασμένης ενεργοποίησής του, γεγονός που θα μπορούσε να προκαλέσει σοβαρές σωματικές βλάβες.



Προειδοποιήσεις σχετικά με τον οδηγό airbag

- Μην επεμβαίνετε στο τιμόνι ή στην πλήμνη.
- Απαγορεύεται η επικάλυψη της πλήμνης κάτω από οποιεσδήποτε περιστάσεις.
- Μην τοποθετείτε κανένα αντικείμενο (καρφίτσα, σήμα, ρολόι χειρός, βάση τηλεφώνου, ...) επάνω στην πλήμνη του τιμονιού.
- Απαγορεύεται η αποσυναρμολόγηση του τιμονιού (εκτός εάν πραγματοποιηθεί από το ειδικά εκπαιδευμένο προσωπικό του Επίσημου Δικτύου της μάρκας).
- Μην κάθεστε πολύ κοντά στο τιμόνι κατά την οδήγηση: καθίστε με τα χέρια ελαφρώς λυγισμένα (βλ. "Ρύθμιση της θέσης οδήγησης") → 77. Αυτό διασφαλίζει επαρκή χώρο για τη σωστή ανάπτυξη και την πλήρη αποτελεσματικότητα του αερόσακου.

Προειδοποιήσεις σε σχέση με τον συνεπιβάτη airbag

- Μην τοποθετείτε ή κολλάτε αντικείμενα (κονκάρδα, λογότυπο, ρολόι, βάση τηλεφώνου κ.λπ.) στο ταμπλό πάνω ή κοντά στο **airbag**.
- Δεν πρέπει να παρεμβάλλεται κανένα αντικείμενο ανάμεσα στο ταμπλό και τον συνεπιβάτη (ζώο, ομπρέλα, μπαστούνι, δέματα κλπ.).
- Ο συνεπιβάτης δεν επιτρέπεται να βάζει τα πόδια του επάνω στο ταμπλό ή στο κάθισμα γιατί αυτές οι θέσεις του σώματος γίνονται αιτία σοβαρών τραυματισμών. Σαν γενικός κανόνας, όλα τα μέρη του σώματος (γόνατα, χέρια, κεφάλι...) πρέπει να διατηρούνται σε κάποια απόσταση από το ταμπλό
- Επανενεργοποιήστε τα συστήματα που συμπληρώνουν τη ζώνη ασφαλείας του συνοδηγού, μόλις αφαιρέσετε ένα παιδικό κάθισμα, ώστε να εξασφαλίσετε την προστασία του συνοδηγού σε περίπτωση σύγκρουσης.

ΑΠΑΓΟΡΕΥΕΤΑΙ Η ΤΟΠΟΘΕΤΗΣΗ ΠΑΙΔΙΚΟΥ ΚΑΘΙΣΜΑΤΟΣ ΣΤΟ ΚΑΘΙΣΜΑ ΤΟΥ ΣΥΝΟΔΗΓΟΥ ΜΕ ΤΗΝ ΠΛΑΤΗ ΠΡΟΣ ΤΟ ΜΠΡΟΣΤΙΝΟ ΜΕΡΟΣ ΤΟΥ ΑΥΤΟΚΙΝΗΤΟΥ ΕΚΤΟΣ ΕΑΝ ΕΧΟΥΝ ΑΠΕΝΕΡΓΟΠΟΙΗΘΕΙ ΤΑ ΠΡΟΣΘΕΤΑ ΣΥΣΤΗΜΑΤΑ ΣΥΓΚΡΑΤΗΣΗΣ ΤΗΣ ΖΩΝΗΣ ΑΣΦΑΛΕΙΑΣ ΤΟΥ ΣΥΝΟΔΗΓΟΥ → 97.

ΠΡΟΣΘΕΤΕΣ ΔΙΑΤΑΞΕΙΣ ΑΣΦΑΛΕΙΑΣ

Συστήματα που συμπληρώνουν τις πίσω ζώνες

Ανάλογα με το αυτοκίνητο, πρόκειται για τα παρακάτω συστήματα:

- προεντατήρες μηχανισμού τυλίγματος πλευρικής ζώνης ασφαλείας,
- μηχανισμοί περιορισμού της δύναμης στον θώρακα.

Τα συστήματα αυτά έχουν προβλεφθεί να λειτουργούν ανεξάρτητα ή από κοινού σε περιπτώσεις μετωπικών συγκρούσεων.

Ανάλογα με τη βιαιότητα της σύγκρουσης, το σύστημα μπορεί να προκαλέσει:

- μπλοκάρισμα της ζώνης ασφαλείας,
- ο προεντατήρας του μηχανισμού τυλίγματος της ζώνης ασφαλείας (που ενεργοποιείται για να διορθώσει τη χαλάρωση της ζώνης).

Μηχανισμός περιορισμού της δύναμης

Μετά από ένα συγκεκριμένο όριο βιαιότητας της σύγκρουσης, ο μηχανισμός αυτός ενεργοποιείται για να περιορίσει, σε ανεκτά επίπεδα, τις δυνάμεις που εξασκεί η ζώνη στο σώμα.

Προεντατήρες πλευρικών ζωνών ασφαλείας

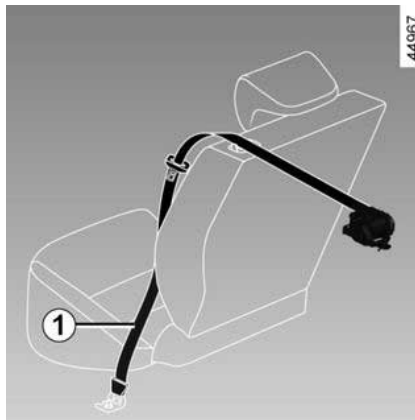

Οι προεντατήρες χρησιμοποιούνται στο να πιέζουν τη ζώνη επάνω στο σώμα, στο να πιέζουν τον επιβάτη στο κάθισμά του αυξάνοντας έτσι την αποτελεσματικότητα της ζώνης.

Με ανοικτό διακόπτη, σε περίπτωση βίαιης μετωπικής σύγκρουσης και ανάλογα με τη βιαιότητα της σύγκρουσης, το σύστημα μπορεί να ενεργοποιήσει τον προεντατήρα του μηχανισμού τυλίγματος της ζώνης ασφαλείας **1** ο οποίος τραβάει ακαριαία τη ζώνη.



– Μετά από ένα ατύχημα, ζητήστε έλεγχο του συνόλου των μέσων συ-

γκράτησης

– Απαγορεύεται αυστηρά οποιαδήποτε εργασία σε οποιοδήποτε εξάρτημα του συστήματος ασφαλείας (προεντατήρες, airbags, υπολογιστές, καλωδίωση) όπως και η επαναχρησιμοποίηση των εξαρτημάτων του συστήματος σε οποιοδήποτε άλλο αυτοκίνητο, ακόμη και του ίδιου τύπου.

– Μόνο το ειδικευμένο προσωπικό του επίσημου δικτύου της μάρκας είναι εξουσιοδοτημένο να εκτελεί εργασίες στο σύστημα airbags, για την αποφυγή ανεπιθύμητων ενεργοποιήσεων του συστήματος οι οποίες ενδέχεται να προκαλέσουν τραυματισμό.

– Ο έλεγχος των ηλεκτρικών χαρακτηριστικών του πυροκροτητή πρέπει να πραγματοποιείται αποκλειστικά από ειδικά εκπαιδευμένο προσωπικό, που χρησιμοποιεί τον κατάλληλο εξοπλισμό.

ΠΡΟΣΘΕΤΕΣ ΔΙΑΤΑΞΕΙΣ ΑΣΦΑΛΕΙΑΣ

2

– Όταν πρόκειται να αποσύρετε το αυτοκίνητό σας από την κυκλοφορία, ζητήστε από εξουσιοδοτημένο αντιπρόσωπο να απενεργοποιήσει τη γεννήτριες αερίου προεντατήρων και airbags.

Συσκευές πλευρικής προστασίας

πλευρικές Airbag

Πρόκειται για έναν airbag που μπορεί να εξοπλίζει κάθε εμπρός κάθισμα και ο οποίος ξεδιπλώνεται στην πλευρά του καθίσματος (από τη μεριά της πόρτας) ώστε να προστατεύσει τους επιβάτες σε περίπτωση βίαιης πλευρικής σύγκρουσης.

κουρτίνες Airbag

Είναι airbag τοποθετημένος (ανάλογα με το όχημα) κατά μήκος των πάνω πλευρών του οχήματος – φουσκώνουν κατά μήκος των πλευρικών παραθύρων μπροστινών και πίσω θυρών για προστασία των επιβατών σε περίπτωση σοβαρής πλευρικής πρόσκρουσης.

Προειδοποιήσεις



Προειδοποίηση σχετικά με τον πλευρικό airbag

- **Τοποθέτηση καλυμμάτων καθισμάτων:** τα καθίσματα που είναι εξοπλισμένα με airbag απαιτούν καλύμματα ειδικά σχεδιασμένα για το αυτοκίνητό σας. Συμβουλευθείτε ένα Επίσημο Συνεργείο της μάρκας για να μάθετε εάν τέτοια καλύμματα είναι διαθέσιμα. Η χρήση οποιουδήποτε άλλου καλύμματος (ή καλύμματος ειδικού για άλλο αυτοκίνητο) ενδέχεται να επηρεάσει την καλή λειτουργία αυτών των airbag και να έχει επιπτώσεις στην ασφάλειά σας.
- Μην τοποθετείτε πρόσθετο εξοπλισμό, αντικείμενα ή και ένα ζώο ανάμεσα στην πλάτη του καθίσματος, την πόρτα και τις εσωτερικές επενδύσεις. Επίσης μην καλύπτετε την πλάτη του καθίσματος με αντικείμενα, όπως ρούχα ή αξεσουάρ. Αυτό ενδέχεται να επηρεάσει την καλή λειτουργία του αερόσακου ή να προκαλέσει τραυματισμό κατά την ανάπτυξη του airbag.
- Απαγορεύεται οποιαδήποτε αποσυναρμολόγηση ή τροποποίηση του καθίσματος και των εσωτερικών επενδύσεων, εκτός εάν πραγματοποιηθεί από το ειδικά εκπαιδευμένο προσωπικό του Επίσημου Δικτύου της μάρκας.
- Το airbag ανοίγει από τις σχισμές στις πλάτες των εμπρός καθισμάτων (από τη μεριά της πόρτας): Απαγορεύεται η τοποθέτηση αντικειμένων σε αυτές τις σχισμές.

Συμπληρωματικές μέθοδοι συγκράτησης

2 Οι συμβουλές που ακολουθούν έχουν σκοπό την ομαλή λειτουργία του airbag καθώς και την αποφυγή της λανθασμένης ενεργοποίησής του, γεγονός που θα μπορούσε να προκαλέσει σοβαρές σωματικές βλάβες.



Ο airbag έχει σχεδιαστεί ώστε να συμπληρώνει τη δράση της ζώνης ασφαλείας. Ο airbag και η ζώνη ασφαλείας αποτελούν αναπόσπαστα μέρη του ίδιου συστήματος προστασίας. Επομένως, είναι απαραίτητο να φοράτε πάντοτε τη ζώνη ασφαλείας. Εάν οι επιβάτες δεν φορούν τη ζώνη ασφαλείας, εκτίθενται σε κίνδυνο σοβαρού τραυματισμού σε περίπτωση ατυχήματος. Ενδέχεται, επίσης, να αυξηθεί ο κίνδυνος επιφανειακών μικροτραυματισμών, κατά την ενεργοποίηση του airbag, αν και αυτοί οι μικροτραυματισμοί είναι πάντα πιθανοί με τους αερόσακους.

Σε περιπτώσεις ανατροπής ή οπίσθιας σύγκρουσης, ακόμη και ισχυρής, η ενεργοποίηση των προεντατήρων ή των airbags δεν είναι συστηματική. Χτυπήματα στο κάτω μέρος του αυτοκινήτου, όπως σε πεζοδρόμια, λακκούβες, πέτρες... μπορεί να προκαλέσουν ενεργοποίηση αυτών των συστημάτων.

- Η επέμβαση και τροποποίηση σε ολόκληρο το σύστημα (airbags, προεντατήρες, ECU, καλωδιώσεις, κ.λπ.), **απαγορεύεται αυστηρά** (εκτός εάν πραγματοποιηθεί από το ειδικά εκπαιδευμένο προσωπικό του δικτύου της μάρκας).
- Για την εξασφάλιση της σωστής λειτουργίας συστήματος και την αποφυγή ανεπιθύμητων ενεργοποιήσεων που μπορούν να προκαλέσουν τραυματισμό, μόνο το ειδικά εκπαιδευμένο προσωπικό του Επίσημου Δικτύου της μάρκας είναι εξουσιοδοτημένο να επεμβαίνει στο σύστημα του airbag.
- Για λόγους ασφαλείας, ελέγξτε το σύστημα του airbag σε περίπτωση ατυχήματος, κλοπής ή απόπειρας κλοπής του αυτοκινήτου σας.
- Κατά την πώληση ή το δανεισμό του αυτοκινήτου, ενημερώστε τον νέο αγοραστή για αυτούς τους όρους κατά την παράδοση αυτού του εγχειριδίου χρήσης του αυτοκινήτου.
- Όταν πρόκειται να αποσύρετε το αυτοκίνητο από την κυκλοφορία, ζητήστε από ένα επίσημο συνεργείο της μάρκας να απενεργοποιήσει τη(τις) γεννήτρια(-ες) αερίου.

Γενικά

Μεταφορά παιδιών

Φροντίστε για τη συμμόρφωση με τη νομοθεσία της χώρας σας.

Το παιδί, όπως και ο ενήλικας, πρέπει να κάθεται σωστά στο κάθισμά του και να είναι δεμένο, όποια και αν είναι η διαδρομή. Είστε υπεύθυνοι για τα παιδιά που μεταφέρετε.

Ένα παιδί δεν είναι ενήλικας σε σύγκριση. Τα παιδιά διατρέχουν κίνδυνο συγκεκριμένων τραυματισμών καθώς οι μύες και τα οστά τους δεν έχουν αναπτυχθεί πλήρως. Η ζώνη ασφαλείας από μόνη της δεν παρέχει κατάλληλη προστασία. Χρησιμοποιήστε ένα εγκεκριμένο παιδικό κάθισμα και βεβαιωθείτε ότι το χρησιμοποιείτε σωστά.



Για να αποτρέψετε το άνοιγμα των συρόμενων πλαϊνών θυρών, χρησιμοποιήστε τη λειτουργία "Παιδική ασφάλεια" → 36.



Μια σύγκρουση με 50 χλμ./ώρα αντιστοιχεί σε μια πτώση από ύψος 10 μέτρων. Το να μην ασφαλίσετε ένα παιδί με τη ζώνη ασφαλείας του ισοδυναμεί με το να το αφήνετε να παίζει σ' ένα μπαλκόνι τετάρτου ορόφου χωρίς κάγκελα προστασίας! Μην κρατάτε ποτέ ένα παιδί στην αγκαλιά σας. Σε περίπτωση ατυχήματος, δεν θα μπορέσετε να το συγκρατήσετε, ακόμη και αν είστε δεμένοι. Εάν το αυτοκίνητό σας ενεπλάκη σε ατύχημα στο δρόμο, αντικαταστήστε το παιδικό κάθισμα και ζητήστε έλεγχο των ζωνών ασφαλείας και των σημείων στερέωσης ISOFIX.



Ευθύνη του οδηγού κατά τη στάθμευση ή στάση του οχήματος

Μην αφήνετε ποτέ μόνο στο όχημά σας ένα ζώο, ένα παιδί ή έναν μη αυτοεξυπηρετούμενο ενήλικα, ακόμη και για μικρό χρονικό διάστημα.

Αυτά τα άτομα ή ζώα μπορεί να κινδυνεύσουν ή να θέσουν σε κίνδυνο άλλα άτομα ξεκινώντας τον κινητήρα, ενεργοποιώντας εξοπλισμούς όπως τα ηλεκτρικά παράθυρα, ή κλειδώνοντας τις πόρτες. Επιπλέον, όταν κάνει ζέστη ή/και έχει ηλιοφάνεια, πρέπει να θυμάστε ότι η εσωτερική θερμοκρασία της καμπίνας αυξάνεται πολύ γρήγορα.

ΚΙΝΔΥΝΟΣ ΘΑΝΑΤΟΥ Ή ΣΟΒΑΡΟΥ ΤΡΑΥΜΑΤΙΣΜΟΥ.

Χρήση ενός παιδικού καθίσματος

Το επίπεδο προστασίας που προσφέρεται από το παιδικό κάθισμα εξαρτάται από την ικανότητά του να συγκρατήσει το παιδί σας και από την τοποθέτησή του. Η εσφαλμένη τοποθέτηση μειώνει την προστασία του παι-

ΑΣΦΑΛΕΙΑ ΠΑΙΔΙΩΝ

σε περίπτωση απότομου φρεναρίσματος ή σύγκρουσης

Πριν αγοράσετε ένα παιδικό κάθισμα, βεβαιωθείτε ότι συμμορφώνεται με τη νομοθεσία της χώρας όπου βρίσκεστε και ότι η τοποθέτησή του στο αυτοκίνητό σας είναι δυνατή Συμβουλευθείτε ένα Επίσημο Συνεργείο της μάρκας για να μάθετε ποια καθίσματα συνιστώνται για το αυτοκίνητό σας

Οι κανονισμοί για τη μεταφορά παιδιών είναι συγκεκριμένοι σε κάθε χώρα.

Η χρήση παιδικού καθίσματος κατά τη μεταφορά εξαρτάται από την ηλικία ή/και το μέγεθος ή/και το βάρος του παιδιού.

Για παιδιά που δεν χρειάζεται να μεταφερθούν σε παιδικό κάθισμα, βεβαιωθείτε ότι η ζώνη ασφαλείας είναι σωστά ρυθμισμένη και δεμένη.

Σε κάθε περίπτωση, είστε υποχρεωμένοι να συμμορφώνεστε με τους κανονισμούς της χώρας στην οποία βρίσκεστε.

Πριν τοποθετήσετε ένα παιδικό κάθισμα, διαβάστε τις οδηγίες χρήσης του και τηρήστε αυτές τις οδηγίες. Σε περίπτωση δυσκολιών κατά την τοποθέτηση, επικοινωνήστε με τον κατασκευαστή του εξοπλισμού. Φυλάξτε τις οδηγίες χρήσης μαζί με το κάθισμα.



Δίνετε το παράδειγμα δένοντας τη ζώνη σας και μάθετε στο παιδί σας:

- να δένονται σωστά,
- να μπαίνουν και να βγαίνουν πάντα από το αυτοκίνητο στην αντίθετη πλευρά από την κυκλοφορία.

Μη χρησιμοποιείτε μεταχειρισμένο παιδικό κάθισμα ή που δεν συνοδεύεται από οδηγίες χρήσης. Φροντίστε ώστε κανένα αντικείμενο, μέσα ή κοντά στο παιδικό κάθισμα, να μην εμποδίζει την τοποθέτησή του.



Μην αφήνετε ποτέ ένα παιδί χωρίς επίβλεψη μέσα στο όχημα.

Βεβαιωθείτε ότι το παιδί σας είναι πάντα δεμένο και ότι η ζώνη ή ο ιμάντας ασφαλείας που χρησιμοποιείτε είναι σωστά τοποθετημένα και ρυθμισμένα. Να αποφεύγετε τα ογκώδη ρούχα που θα μπορούσαν να προκαλέσουν χαλάρωση των ζωνών ασφαλείας ➔ 77.

Μην αφήνετε το παιδί σας να βγάζει το κεφάλι ή τα χέρια του από το παράθυρο.

Ελέγχετε ότι το παιδί διατηρεί μια σωστή στάση σε όλη τη διάρκεια της διαδρομής, κυρίως όταν κοιμάται.

ΑΣΦΑΛΕΙΑ ΠΑΙΔΙΩΝ

Επιλογή παιδικού καθίσματος



31235

Παιδικά καθίσματα με την πλάτη προς το εμπρός μέρος του αυτοκινήτου

Το κεφάλι του μωρού είναι, αναλογικά, πιο βαρύ από του ενήλικα και ο λαιμός του είναι ιδιαίτερα ευαίσθητος. Μεταφέρετε το παιδί όσο το δυνατόν περισσότερο σε αυτήν τη θέση (τουλάχιστον μέχρι την ηλικία των 2 ετών). Έτσι συγκρατείται το κεφάλι και ο λαιμός.

Επιλέξτε ένα κάθισμα-θύλακα για καλύτερη πλευρική προστασία και αντικαταστήστε το μόλις το κεφάλι του παιδιού είναι ψηλότερα από το κέλυφος του καθίσματος.



38824

Παιδικά καθίσματα με το πρόσωπο προς το εμπρός μέρος του αυτοκινήτου

Έως 18 κιλά ή 4 ετών, το παιδί μπορεί να ταξιδέψει σε κάθισμα με το πρόσωπο προς τα εμπρός.

Επιλέξτε τη θέση σας ανάλογα με το μέγεθος του παιδιού: το κεφάλι και η κοιλιά τους είναι οι περιοχές που πρέπει να προστατεύονται περισσότερο. Ένα παιδικό κάθισμα με το πρόσωπο προς το εμπρός μέρος του αυτοκινήτου, καλά στερεωμένο στο όχημα, μειώνει τον κίνδυνο χτυπήματος στο κεφάλι. Μεταφέρετε το παιδί σας καθισμένο σε παιδικό κάθισμα με το πρόσωπο προς το εμπρός μέρος του αυ-

τοκινήτου με ιμάντα εφόσον το επιτρέψει το μέγεθός του.

Επιλέξτε ένα κάθισμα-θύλακα για καλύτερη πλευρική προστασία.



31234

Καθίσματα booster

Από τα 15 κιλά ή από ηλικία 4 ετών, το παιδί μπορεί να ταξιδέψει επάνω σε ένα κάθισμα booster, το οποίο επιτρέπει την προσαρμογή της ζώνης ασφαλείας στο σώμα του. Το κάθισμα booster πρέπει να διαθέτει οδηγούς, οι οποίοι τοποθετούν τη ζώνη ασφαλείας στους μηρούς του παιδιού και όχι πάνω στο στομάχι. Συνιστάται η χρήση μιας πλάτης ρυθμιζόμενης καθ' ύψος και με οδηγό για την τοποθέτηση της ζώνης ασφαλείας στο κέντρο του

ΑΣΦΑΛΕΙΑ ΠΑΙΔΙΩΝ

ώμου. Σε καμία περίπτωση δεν πρέπει να βρίσκεται στο λαιμό ή στο βραχίονα.

Επιλέξτε ένα κάθισμα-θύλακα για καλύτερη πλευρική προστασία.

Επιλογή της στερέωσης του παιδικού καθίσματος

Υπάρχουν δύο τρόποι στερέωσης παιδικών καθισμάτων: με χρήση της ζώνης ασφαλείας ή χρησιμοποιώντας το σύστημα ISOFIX.

Στερέωση με τη ζώνη ασφαλείας

Η ζώνη ασφαλείας πρέπει να είναι ρυθμισμένη ώστε να διασφαλίζεται η λειτουργία της σε περίπτωση απότομου φρεναρίσματος ή σύγκρουσης.

Τηρείτε τις διαδρομές του ιμάντα που υποδεικνύει ο κατασκευαστής του παιδικού καθίσματος.

Ελέγχετε πάντοτε το δέσιμο της ζώνης ασφαλείας, τραβώντας την κι έπειτα τεντώνοντάς την στο μέγιστο ενώ πιέζετε το παιδικό κάθισμα.

Βεβαιωθείτε ότι το κάθισμα συγκρατείται σωστά μετακινώντας το αριστερά/δεξιά και εμπρός/πίσω: το κάθισμα πρέπει να παραμένει απόλυτα σταθερό.

Βεβαιωθείτε ότι το παιδικό κάθισμα δεν έχει τοποθετηθεί λοξά και ότι δεν στηρίζεται πάνω σε κάποιο παράθυρο.



Μη χρησιμοποιείτε παιδικό κάθισμα εάν ενδέχεται να απασφαλίσει τη ζώνη ασφαλείας που το συγκρατεί: το έδρανο του καθίσματος δεν πρέπει να ακουμπάει στην πόρτη ή/και στο κούμπωμα της ζώνης ασφαλείας.



Η ζώνη ασφαλείας δεν πρέπει ποτέ να είναι χαλαρή ή στριμμένη. Μην την περνάτε ποτέ κάτω από τον βραχίονα ούτε πίσω από την πλάτη σας. Βεβαιωθείτε ότι η ζώνη ασφαλείας δεν έχει υποστεί ζημιά από αιχμηρά άκρα. Εάν η ζώνη ασφαλείας δεν λειτουργεί κανονικά, δεν μπορεί να προστατέψει το παιδί. Συμβουλευθείτε ένα Επίσημο Συνεργείο της μάρκας. Μη χρησιμοποιείτε αυτή τη θέση αν δεν έχει επισκευαστεί η ζώνη ασφαλείας.

Στερέωση χρησιμοποιώντας το σύστημα ISOFIX

Τα παιδικά καθίσματα ISOFIX είναι εγκεκριμένα σύμφωνα με την ισχύουσα νομοθεσία, εάν ισχύει οποιαδήποτε από τις τέσσερις παρακάτω περιπτώσεις:

- Γενικού τύπου ISOFIX 3 σημείων με το πρόσωπο προς το εμπρός μέρος του αυτοκινήτου,
- Ημι-παγκόσμιας κατηγορίας ISOFIX 2 σημείων,
- ειδικά για το όχημα,
- i-Size που διαθέτει είτε:

- ιμάντα που στερεώνεται στον τρίτο δακτύλιο του σχετικού καθίσματος,
- ή μια δοκό που ακουμπά στο δάπεδο του αυτοκινήτου, συμβατή με το εγκεκριμένο κάθισμα i-Size, ο ρόλος της οποίας είναι να αποτρέψει την κίνηση του παιδικού καθίσματος σε περίπτωση σύγκρουσης.

Στις τρεις τελευταίες περιπτώσεις, βεβαιωθείτε ότι είναι δυνατή η τοποθέτηση του παιδικού καθίσματος, ανατρέχοντας στη λίστα συμβατών αυτοκινήτων.

ΑΣΦΑΛΕΙΑ ΠΑΙΔΙΩΝ



Καμία τροποποίηση δεν πρέπει να πραγματοποιείται στα διάφορα εξαρτήματα του συστήματος που έχουν τοποθετηθεί από τον κατασκευαστή (ζώνες, σύστημα ISOFIX και καθίσματα καθώς και τις στερεώσεις τους).

Στερεώστε το παιδικό κάθισμα με τα άγκιστρα ISOFIX, όταν είναι εξοπλισμένο με τέτοια άγκιστρα. Το σύστημα ISOFIX εξασφαλίζει εύκολη, γρήγορη και ασφαλή τοποθέτηση.

Το σύστημα ISOFIX αποτελείται από 2 σημεία στερέωσης και, σε ορισμένες περιπτώσεις, από ένα τρίτο σημείο στερέωσης.



Τα σημεία αγκύρωσης ISOFIX έχουν σχεδιαστεί αποκλειστικά για τα παιδικά καθίσματα με το σύστημα ISOFIX. Ποτέ μη στερεώνετε άλλα παιδικά καθίσματα, ζώνη ασφαλείας ή άλλα αντικείμενα σε αυτά τα σημεία στερέωσης. Βεβαιωθείτε ότι τίποτα δεν εμποδίζει τα σημεία αγκύρωσης. Εάν το αυτοκίνητό σας ενεπλάκη σε ατύχημα στο δρόμο, ζητήστε έλεγχο των σημείων αγκύρωσης ISOFIX και αντικαταστήστε το παιδικό κάθισμα.



Πριν χρησιμοποιήσετε ένα παιδικό κάθισμα ISOFIX, το οποίο αγοράσατε για ένα άλλο αυτοκίνητο, βεβαιωθείτε ότι επιτρέπεται η τοποθέτησή του. Συμβουλευθείτε, από τον κατασκευαστή του εξοπλισμού, τη λίστα των αυτοκινήτων στα οποία μπορεί να τοποθετηθεί το κάθισμα.

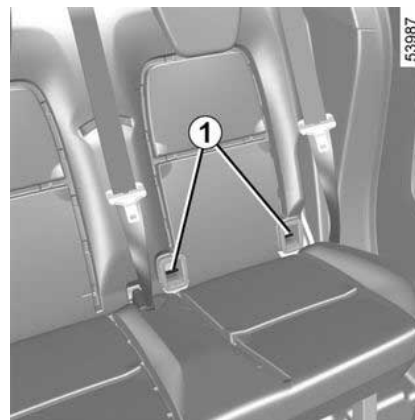

Οι δύο δακτύλιοι **1** βρίσκονται μεταξύ της πλάτης του καθίσματος και της έδρας του καθίσματος και αναγνωρίζο-

νται από ένα σημάδι

2

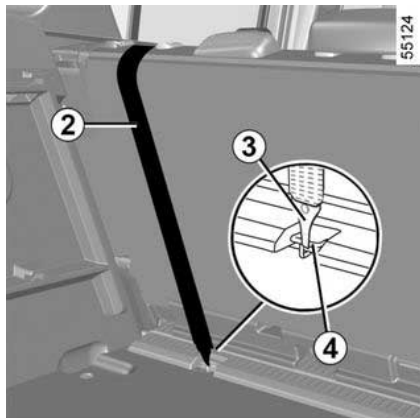

Το τρίτο σημείο στερέωσης **4** χρησιμοποιείται για τη στερέωση του επάνω ιμάντα ορισμένων παιδικών καθισμάτων. **2** σε ορισμένα παιδικά καθίσματα.

Πίσω θέσεις

Ο επάνω ιμάντας **2** θα πρέπει να τοποθετηθεί ανάμεσα στην πλάτη του καθίσματος και το πίσω ράφι. Για να το επιτύχετε αυτό, αφαιρέστε το πίσω ράφι → **437**.

Συνδέστε τον γάντζο **3** σε έναν από τους κρίκους **4** που σημειώνονται με

το σύμβολο .

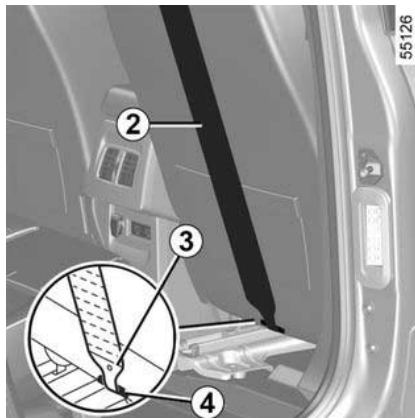

Κάθισμα συνοδηγού

Εάν το κάθισμα του συνοδηγού είναι εξοπλισμένο, συνδέστε το άγκιστρο **3** του άνω ιμάντα **2** στο δαχτυλίδι **4** με

το σύμβολο .

Όλες οι θέσεις

Τεντώστε τον επάνω ιμάντα **2**, ώστε η πλάτη του παιδικού καθίσματος να είναι σε επαφή με την πλάτη του καθίσματος του αυτοκινήτου.



Τα σημεία αγκύρωσης ISOFIX έχουν σχεδιαστεί αποκλειστικά για τα παιδικά καθίσματα με το σύστημα ISOFIX. Ποτέ μη στερεώνετε άλλα παιδικά καθίσματα, ζώνη ασφαλείας ή άλλα αντικείμενα σε αυτά τα σημεία στερέωσης. Βεβαιωθείτε ότι τίποτα δεν εμποδίζει τα σημεία αγκύρωσης. Εάν το αυτοκίνητό σας ενεπλάκη σε ατύχημα στο δρόμο, ζητήστε έλεγχο των σημείων αγκύρωσης ISOFIX και αντικαταστήστε το παιδικό κάθισμα.



Βεβαιωθείτε ότι η πλάτη του παιδικού καθίσματος με το πρόσωπο προς το εμπρός μέρος του αυτοκινήτου βρίσκεται σε επαφή με την πλάτη του καθίσματος του αυτοκινήτου. Σε αυτήν την περίπτωση, το παιδικό κάθισμα μπορεί να μην ακουμπάει πάντα στην έδρα του καθίσματος του αυτοκινήτου.

Τοποθέτηση του παιδικού καθίσματος, γενικά

Ορισμένες θέσεις δεν είναι κατάλληλες για την τοποθέτηση παιδικών καθισμάτων

Το διάγραμμα και ο πίνακας εγκατάστασης υποδεικνύουν πού να συνδέσετε ένα παιδικό κάθισμα → **106**, → **142**.



Τοποθετήστε το παιδικό κάθισμα κατά προτίμηση σε ένα πίσω κάθισμα.

Βεβαιωθείτε ότι το παιδικό κάθισμα και τα πόδια του παιδιού δεν εμποδίζουν τη σωστή ασφάλιση του εμπρός καθίσματος → **47**.

Βεβαιωθείτε ότι η τοποθέτηση του παιδικού καθίσματος στο αυτοκίνητο είναι τέτοια ώστε να μην υπάρχει κίνδυνος να χαλαρώσει από τη βάση του.

Εάν πρέπει να αφαιρέσετε το προσκέφαλο, φροντίστε να το αποθηκεύσετε σωστά, ώστε να μην εκσφενδονιστεί σε περίπτωση απότομου φρεναρίσματος ή πρόσκρουσης.

Στερεώνετε πάντοτε το παιδικό κάθισμα στο αυτοκίνητο, ακόμη και όταν δεν χρησιμοποιείται, ώστε να μην εκτιναχθεί σε περίπτωση απότομου φρεναρίσματος ή σύγκρουσης.

Οι τύποι παιδικών καθισμάτων που αναφέρονται μπορεί να μην είναι διαθέσιμοι. Πριν χρησιμοποιήσετε ένα άλλο παιδικό κάθισμα, ενημερωθείτε από

τον κατασκευαστή για να βεβαιωθείτε ότι είναι δυνατή η τοποθέτηση.

Στο μπροστινό κάθισμα

Η νομοθεσία για τη μεταφορά παιδιού στη θέση του συνοδηγού διαφέρει σε κάθε χώρα. Συμβουλευθείτε την ισχύουσα νομοθεσία και ακολουθήστε τις υποδείξεις στο διάγραμμα και στον πίνακα εγκατάστασης → **106**, → **142**.

Πριν τοποθετήσετε ένα παιδικό κάθισμα σε αυτή τη θέση (εφόσον επιτρέπεται):

- χαμηλώστε τη ζώνη ασφαλείας όσο το δυνατό περισσότερο,
- μετακινήστε το κάθισμα όσο το δυνατόν περισσότερο προς τα πίσω,
- κλίνετε ελαφρά την πλάτη του καθίσματος σε σχέση με την κατακόρυφη θέση (25° περίπου),
- στα αυτοκίνητα που διαθέτουν τέτοιο εξοπλισμό, ανυψώστε την έδρα του καθίσματος όσο το δυνατόν περισσότερο.

Ανεβάζετε πάντα πλήρως το προσκέφαλο του καθίσματος, ώστε να μην παρεμποδίζει το παιδικό κάθισμα → **47**.

Αφού τοποθετήσετε το παιδικό κάθισμα, όταν αυτό είναι δυνατό, μπορείτε να μετακινήσετε το κάθισμα του αυτοκινήτου προς τα εμπρός εάν είναι απαραίτητο (έτσι ώστε να αφήνετε επαρκή χώρο στις πίσω θέσεις για τους επιβάτες ή άλλα παιδικά καθίσματα). Αν το

ΠΑΙΔΙΚΑ ΚΑΘΙΣΜΑΤΑ

2 παιδικό κάθισμα είναι τοποθετημένο με την πλάτη προς το εμπρός μέρος του αυτοκινήτου, φροντίστε να μην έρχεται σε επαφή με το ταμπλό ή να μην είναι τοποθετημένο όσο το δυνατόν περισσότερο προς τα εμπρός.

Μην τροποποιείτε τις άλλες ρυθμίσεις, αφού τοποθετήσετε το παιδικό κάθισμα.



ΚΙΝΔΥΝΟΣ ΘΑΝΑΤΟΥ Ή ΣΟΒΑΡΟΥ ΤΡΑΥΜΑ- ΤΙΣΜΟΥ:

προτού τοποθετήσετε ένα παιδικό κάθισμα που βλέπει προς τα πίσω στο κάθισμα συνοδηγού, ελέγξτε ότι ο airbag έχει απενεργοποιηθεί → 97.

Σε πίσω πλαϊνή θέση

Το πορτ-μπεμπέ τοποθετείται εγκάρσια στο όχημα και καταλαμβάνει τουλάχιστον δύο καθίσματα. Τοποθετήστε το παιδί με τα πόδια του όσο πιό κοντά στην πόρτα.

Πριν τοποθετήσετε ένα παιδικό κάθισμα με την πλάτη προς τα εμπρός, μετακινήστε το μπροστινό κάθισμα προς τα εμπρός όσο το δυνατόν περισσότερο και στη συνέχεια, μόλις τοποθετηθεί το παιδικό κάθισμα, μετακινήστε το

μπροστινό κάθισμα προς τα πίσω όσο το δυνατόν περισσότερο χωρίς να ακουμπήσει το παιδικό κάθισμα.

Για την ασφάλεια του παιδιού στη θέση με το πρόσωπο προς το εμπρός μέρος του αυτοκινήτου:

- μετακινήστε το κάθισμα στο οποίο θα καθίσει το παιδί όσο το δυνατόν πιο πίσω,
- Μετακινήστε το κάθισμα μπροστά από το παιδί προς τα εμπρός και ρυθμίστε την πλάτη του ώστε να μην υπάρχει επαφή μεταξύ του καθίσματος και των ποδιών του παιδιού.



Η τοποθέτηση καθίσματος ISOFIX στην πίσω πλάγια αριστερή θέση αποκλείει τη χρήση της μεσαίας θέσης. Η μεσαία ζώνη δεν είναι πλέον προσβάσιμη και δεν μπορεί να χρησιμοποιηθεί.

Σε κάθε περίπτωση, τραβήξτε το προσκέφαλο του πίσω καθίσματος στο οποίο είναι τοποθετημένο το παιδικό κάθισμα → 55. Εάν είναι απαραίτητο, τοποθετήστε το πίσω κάθισμα όσο το δυνατόν περισσότερο προς τα πίσω. Αυτές οι ενέργειες θα πρέπει να πραγματοποιηθούν πριν τοποθετήσετε το παιδικό κάθισμα. Βεβαιωθείτε ότι το

παιδικό κάθισμα ακουμπάει στην πλάτη του πίσω καθίσματος.



Εγκατάσταση καθίσματος booster (ομάδα 2 ή 3)

Ελέγξτε ότι η ζώνη ασφαλείας → 77 λειτουργεί (τυλίγεται) σωστά.

Ρυθμίστε τη ζώνη ασφαλείας τοποθετώντας:

- τον ιμάντα ώμου στον ώμο του παιδιού χωρίς να αγγίζει το λαιμό.
- τη ζώνη μέσης έτσι ώστε να βρίσκεται επίπεδη στους μηρούς και πάνω στη λεκάνη.

Εάν χρειάζεται, ρυθμίστε τη θέση του καθίσματος του αυτοκινήτου.

Στην πίσω μεσαία θέση

Βεβαιωθείτε ότι η ζώνη ασφαλείας είναι κατάλληλη για τη στερέωση του παιδικού καθίσματος που χρησιμοποιείτε Συμβουλευθείτε ένα Επίσημο Συνεργείο της μάρκας.

ΠΑΙΔΙΚΑ ΚΑΘΙΣΜΑΤΑ



Βεβαιωθείτε ότι το παιδικό κάθισμα και τα πόδια του παιδιού δεν εμποδίζουν τη σωστή ασφάλιση του εμπρός καθίσματος → 57.



Δεν πρέπει να εγκαθιστάτε ποτέ παιδικό κάθισμα ISOFIX ή με στήριγμα δαπέδου στο πίσω κεντρικό κάθισμα.

ΚΙΝΔΥΝΟΣ ΘΑΝΑΤΟΥ Ή ΣΟΒΑΡΩΝ ΤΡΑΥΜΑΤΙΣΜΩΝ.



Τοποθετήστε το παιδικό κάθισμα κατά προτίμηση σε ένα πίσω κάθισμα. Για να τοποθετήσετε ένα κάθισμα ISOFIX σε αυτήν τη θέση, ελευθερώστε τη ζώνη ασφαλείας με το χέρι πριν να ασφαλίσετε τα άγκιστρα.

ΠΑΙΔΙΚΑ ΚΑΘΙΣΜΑΤΑ

Στερέωση με ζώνη ασφαλείας

2

Έκδοση επαγγελματικού φορτηγού με αναδιπλούμενο κάθισμα συνοδηγού





61843

ΠΑΙΔΙΚΑ ΚΑΘΙΣΜΑΤΑ

Παιδικό κάθισμα στερεωμένο με τη ζώνη ασφαλείας

 Κάθισμα εξοπλισμένο για την τοποθέτηση εγκεκριμένου καθίσματος "γενικού τύπου" με χρήση ζώνης ασφαλείας.

 Κάθισμα ακατάλληλο για την τοποθέτηση παιδικών καθισμάτων.

 Ελέγξτε την κατάσταση του airbag πριν αφήσετε να καθίσει ένας επιβάτης ή τοποθετήσετε ένα παιδικό κάθισμα.

B2: κάθισμα που ενεργοποιεί ένα παιδικό κάθισμα με έγκριση "B2" για να συνδεθεί με τη ζώνη ασφαλείας.

B3: κάθισμα που ενεργοποιεί ένα παιδικό κάθισμα με έγκριση "B3" για να συνδεθεί με τη ζώνη ασφαλείας.



Βεβαιωθείτε ότι το παιδί σας είναι πάντα δεμένο και ότι η ζώνη ή ο ιμάντας ασφαλείας που χρησιμοποιείτε είναι σωστά τοποθετημένα και προσαρμοσμένα ➔ **77**.
Εάν είναι απαραίτητο, ρυθμίστε ανάλογα τη θέση του καθίσματος.



Η χρήση ενός συστήματος ασφάλειας για παιδιά ακατάλληλου για αυτό το αυτοκίνητο δεν θα προστατεύει σωστά το μωρό ή το παιδί Υπάρχει κίνδυνος σοβαρού ή θανατηφόρου τραυματισμού



ΚΙΝΔΥΝΟΣ ΘΑΝΑΤΟΥ Ή ΣΟΒΑΡΟΥ ΤΡΑΥΜΑΤΙΣΜΟΥ: προτού τοποθετήσετε ένα παιδικό κάθισμα που βλέπει προς τα πίσω στο κάθισμα συνοδηγού, ελέγξτε ότι ο airbag έχει απενεργοποιηθεί ➔ **175**.

ΠΑΙΔΙΚΑ ΚΑΘΙΣΜΑΤΑ

Πίνακας εγκατάστασης

Στον παρακάτω πίνακα επαναλαμβάνονται οι πληροφορίες του διαγράμματος τοποθέτησης για να εξασφαλίζεται η τήρηση των ισχυόντων κανονισμών.

Έκδοση επαγγελματικού φορτηγού με αναδιπλούμενο κάθισμα συνοδηγού			
Τύπος παιδικού καθίσματος	Βάρος του παιδιού	Κάθισμα συνοδηγού	
		airbag ενεργοποιημένο στην πλευρά του συνοδηγού (1)	χωρίς airbag συνοδηγού ή με απενεργοποιημένο (2)
Πορτ-μπεμπέ εγκάρσιας τοποθέτησης Ομάδα 0	< από 10 kg	X	X
Κάθισμα-θύλακας με την πλάτη προς το εμπρός μέρος του αυτοκινήτου Ομάδες 0 ή 0 +	< από 13 kg	X	U (2)
Κάθισμα-θύλακας/απλό κάθισμα με την πλάτη προς το εμπρός μέρος του αυτοκινήτου Ομάδες 0 + και 1	< από 13 kg 9 έως 18 κιλά	X	U (2)
Κάθισμα με το πρόσωπο προς το εμπρός μέρος του αυτοκινήτου Ομάδα 1	9 έως 18 κιλά	U (1)	X
Κάθισμα booster Ομάδες 2 και 3	15 έως 25 κιλά 22 έως 36 κιλά	U / B2 / B3	X

Συμβουλευθείτε το φυλλάδιο "Εξοπλισμοί ασφαλείας παιδιών" που διατίθεται στο επίσημο δίκτυο της αντιπροσωπείας για να επιλέξετε το κατάλληλο κάθισμα για το παιδί σας το οποίο συνιστάται για το αυτοκίνητό σας.

X = Κάθισμα ακατάλληλο για την τοποθέτηση παιδικού καθίσματος αυτού του τύπου.

ΠΑΙΔΙΚΑ ΚΑΘΙΣΜΑΤΑ

U = Για κάθισμα που επιτρέπει τη στερέωση με ζώνη ασφαλείας ενός παιδικού καθίσματος εγκεκριμένου ως "Universal", βεβαιωθείτε ότι είναι δυνατή η τοποθέτηση.

B2: ενισχυτικό κάθισμα στην ομάδα 2 (15 χγρ. έως 25 χγρ.).

B3: ενισχυτικό κάθισμα στην ομάδα 3 (22 χγρ. έως 36 χγρ.).



(1) ΚΙΝΔΥΝΟΣ ΘΑΝΑΤΟΥ Ή ΣΟΒΑΡΟΥ ΤΡΑΥΜΑΤΙΣΜΟΥ: Μην εγκαθιστάτε ποτέ παιδικό κάθισμα με την πλάτη προς το μπροστινό μέρος του αυτοκινήτου στο κάθισμα του εμπρός συνοδηγού, εάν το αυτοκίνητο είναι εξοπλισμένο με airbag συνοδηγού χωρίς τη δυνατότητα απενεργοποίησης.

(2) ΚΙΝΔΥΝΟΣ ΘΑΝΑΤΟΥ Ή ΣΟΒΑΡΟΥ ΤΡΑΥΜΑΤΙΣΜΟΥ: πριν τοποθετήσετε ένα παιδικό κάθισμα που βλέπει προς τα πίσω στο κάθισμα του συνοδηγού, ελέγξτε ότι το airbag έχει απενεργοποιηθεί ➔ **175**.

ΠΑΙΔΙΚΑ ΚΑΘΙΣΜΑΤΑ

Έκδοση επαγγελματικού φορτηγού με μη αναδιπλούμενο κάθισμα συνοδηγού

2





61843

ΠΑΙΔΙΚΑ ΚΑΘΙΣΜΑΤΑ

Παιδικό κάθισμα στερεωμένο με τη ζώνη ασφαλείας

 Κάθισμα εξοπλισμένο για την τοποθέτηση εγκεκριμένου καθίσματος "γενικού τύπου" με χρήση ζώνης ασφαλείας.

 Κάθισμα ακατάλληλο για την τοποθέτηση παιδικών καθισμάτων.

 Ελέγξτε την κατάσταση του airbag πριν αφήσετε να καθίσει ένας επιβάτης ή τοποθετήσετε ένα παιδικό κάθισμα.

B2: κάθισμα που ενεργοποιεί ένα παιδικό κάθισμα με έγκριση "B2" για να συνδεθεί με τη ζώνη ασφαλείας.

B3: κάθισμα που ενεργοποιεί ένα παιδικό κάθισμα με έγκριση "B3" για να συνδεθεί με τη ζώνη ασφαλείας.



Βεβαιωθείτε ότι το παιδί σας είναι πάντα δεμένο και ότι η ζώνη ή ο ιμάντας ασφαλείας που χρησιμοποιείτε είναι σωστά τοποθετημένα και προσαρμοσμένα ➔ **77**.

Εάν είναι απαραίτητο, ρυθμίστε ανάλογα τη θέση του καθίσματος.



Η χρήση ενός συστήματος ασφάλειας για παιδιά ακατάλληλου για αυτό το αυτοκίνητο δεν θα προστατεύει σωστά το μωρό ή το παιδί Υπάρχει κίνδυνος σοβαρού ή θανατηφόρου τραυματισμού



ΚΙΝΔΥΝΟΣ ΘΑΝΑΤΟΥ Ή ΣΟΒΑΡΟΥ ΤΡΑΥΜΑΤΙΣΜΟΥ: προτού τοποθετήσετε ένα παιδικό κάθισμα που βλέπει προς τα πίσω στο κάθισμα συνοδηγού, ελέγξτε ότι ο airbag έχει απενεργοποιηθεί ➔ **175**.

ΠΑΙΔΙΚΑ ΚΑΘΙΣΜΑΤΑ

Πίνακας εγκατάστασης

Στον παρακάτω πίνακα επαναλαμβάνονται οι πληροφορίες του διαγράμματος τοποθέτησης για να εξασφαλιστεί η τήρηση των ισχυόντων κανονισμών.

Έκδοση επαγγελματικού φορτηγού με μη αναδιπλούμενο κάθισμα συνοδηγού			
Τύπος παιδικού καθίσματος	Βάρος του παιδιού	Κάθισμα συνοδηγού	
		airbag ενεργοποιημένο στην πλευρά του συνοδηγού (1)	χωρίς airbag συνοδηγού ή με απενεργοποιημένο
Πορτ-μπιμπερέ εγκάρσιας τοποθέτησης Ομάδα 0	< από 10 kg	X	X
Κάθισμα-θύλακας με την πλάτη προς το εμπρός μέρος του αυτοκινήτου Ομάδες 0 ή 0 +	< από 13 kg	X	U (2) (3)
Κάθισμα-θύλακας/απλό κάθισμα με την πλάτη προς το εμπρός μέρος του αυτοκινήτου Ομάδες 0 + και 1	< από 13 kg 9 έως 18 κιλά	X	U (2) (3)
Κάθισμα με το πρόσωπο προς το εμπρός μέρος του αυτοκινήτου Ομάδα 1	9 έως 18 κιλά	U (3)	X
Κάθισμα booster Ομάδες 2 και 3	15 έως 25 κιλά 22 έως 36 κιλά	U / B2 / B3 (3)	X

Συμβουλευθείτε το φυλλάδιο "Εξοπλισμοί ασφαλείας παιδιών" που διατίθεται στο επίσημο δίκτυο της αντιπροσωπείας για να επιλέξετε το κατάλληλο κάθισμα για το παιδί σας το οποίο συνιστάται για το αυτοκίνητό σας.

X = Κάθισμα ακατάλληλο για την τοποθέτηση παιδικού καθίσματος αυτού του τύπου.

ΠΑΙΔΙΚΑ ΚΑΘΙΣΜΑΤΑ

U = Για κάθισμα που επιτρέπει τη στερέωση με ζώνη ασφαλείας ενός παιδικού καθίσματος εγκεκριμένου ως "Universal", βεβαιωθείτε ότι είναι δυνατή η τοποθέτηση.

(3) Ανάλογα με το αυτοκίνητο, ανυψώστε το κάθισμα στο μέγιστο ύψος και ωθήστε το προς τα πίσω όσο το δυνατό περισσότερο, δίνοντας ελαφρά κλίση στην πλάτη του καθίσματος (25° περίπου).

B2: ενισχυτικό κάθισμα στην ομάδα 2 (15 χγρ. έως 25 χγρ.).

B3: ενισχυτικό κάθισμα στην ομάδα 3 (22 χγρ. έως 36 χγρ.).



(1) ΚΙΝΔΥΝΟΣ ΘΑΝΑΤΟΥ Ή ΣΟΒΑΡΟΥ ΤΡΑΥΜΑΤΙΣΜΟΥ: Μην εγκαθιστάτε ποτέ παιδικό κάθισμα με την πλάτη προς το μπροστινό μέρος του αυτοκινήτου στο κάθισμα του εμπρός συνοδηγού, εάν το αυτοκίνητο είναι εξοπλισμένο με airbag συνοδηγού χωρίς τη δυνατότητα απενεργοποίησης.

(2) ΚΙΝΔΥΝΟΣ ΘΑΝΑΤΟΥ Ή ΣΟΒΑΡΟΥ ΤΡΑΥΜΑΤΙΣΜΟΥ: πριν τοποθετήσετε ένα παιδικό κάθισμα που βλέπει προς τα πίσω στο κάθισμα του συνοδηγού, ελέγξτε ότι το airbag έχει απενεργοποιηθεί ➔ **175**.

ΠΑΙΔΙΚΑ ΚΑΘΙΣΜΑΤΑ

Έκδοση επαγγελματικού φορτηγού με τρία εμπρός καθίσματα

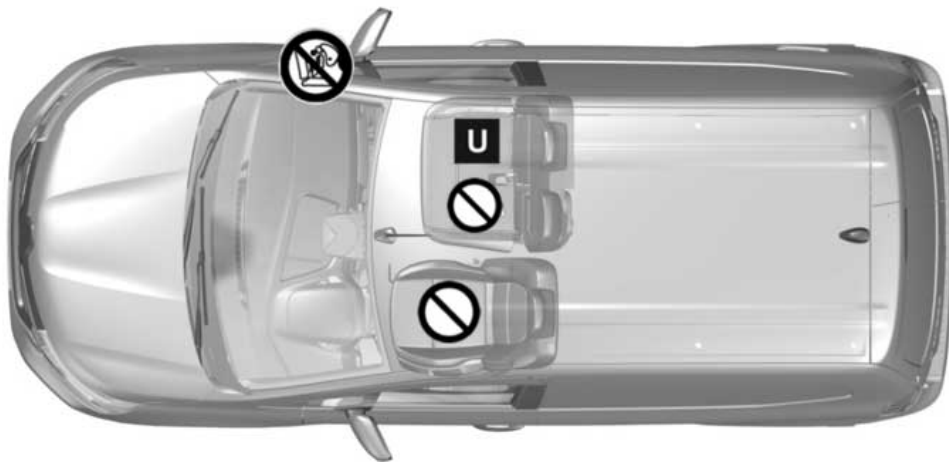

2



55042

ΠΑΙΔΙΚΑ ΚΑΘΙΣΜΑΤΑ

Παιδικό κάθισμα στερεωμένο με τη ζώνη ασφαλείας

-  Κάθισμα εξοπλισμένο για την τοποθέτηση εγκεκριμένου καθίσματος "γενικού τύπου" με χρήση ζώνης ασφαλείας.
-  Κάθισμα ακατάλληλο για την τοποθέτηση παιδικών καθισμάτων.
-  Ελέγξτε την κατάσταση του airbag πριν αφήσετε να καθίσει ένας επιβάτης ή τοποθετήσετε ένα παιδικό κάθισμα.



Βεβαιωθείτε ότι το παιδί σας είναι πάντα δεμένο και ότι η ζώνη ή ο ιμάντας ασφαλείας που χρησιμοποιείτε είναι σωστά τοποθετημένα και προσαρμοσμένα ➔ **77**.
Εάν είναι απαραίτητο, ρυθμίστε ανάλογα τη θέση του καθίσματος.



Η χρήση ενός συστήματος ασφάλειας για παιδιά ακατάλληλου για αυτό το αυτοκίνητο δεν θα προστατεύει σωστά το μωρό ή το παιδί Υπάρχει κίνδυνος σοβαρού ή θανατηφόρου τραυματισμού



ΚΙΝΔΥΝΟΣ ΘΑΝΑΤΟΥ Ή ΣΟΒΑΡΟΥ ΤΡΑΥΜΑΤΙΣΜΟΥ: προτού τοποθετήσετε ένα παιδικό κάθισμα που βλέπει προς τα πίσω στο κάθισμα συνοδηγού, ελέγξτε ότι ο airbag έχει απενεργοποιηθεί ➔ **175**.

ΠΑΙΔΙΚΑ ΚΑΘΪΣΜΑΤΑ

Πίνακας εγκατάστασης

Στον παρακάτω πίνακα επαναλαμβάνονται οι πληροφορίες του διαγράμματος τοποθέτησης για να εξασφαλιζεται η τήρηση των ισχυόντων κανονισμών.

Έκδοση επαγγελματικού φορτηγού με τρία εμπρός καθίσματα				
Τύπος παιδικού καθίσματος	Βάρος του παιδιού	Πλαϊνή θέση συνοδηγού		Μεσαία θέση συνοδηγού
		airbag ενεργοποιημένο στην πλευρά του συνοδηγού (1)	χωρίς airbag συνοδηγού ή με απενεργοποιημένο (2)	
Πορτ-μπεμπέ εγκάρσιας τοποθέτησης Ομάδα 0	< από 10 kg	X	X	X
Κάθισμα-θύλακας με την πλάτη προς το εμπρός μέρος του αυτοκινήτου Ομάδες 0 ή 0 +	< από 13 kg	X	U (2)	X
Κάθισμα-θύλακας/απλό κάθισμα με την πλάτη προς το εμπρός μέρος του αυτοκινήτου Ομάδες 0 + και 1	< από 13 kg 9 έως 18 κιλά	X	U (2)	X
Κάθισμα με το πρόσωπο προς το εμπρός μέρος του αυτοκινήτου Ομάδα 1	9 έως 18 κιλά	U (1)	X	X
Κάθισμα booster Ομάδες 2 και 3	15 έως 25 κιλά	U (1)	X	X

ΠΑΙΔΙΚΑ ΚΑΘΙΣΜΑΤΑ

	22 έως 36 κιλά		
--	-------------------	--	--

Συμβουλευθείτε το φυλλάδιο "Εξοπλισμοί ασφαλείας παιδιών" που διατίθεται στο επίσημο δίκτυο της αντιπροσωπείας για να επιλέξετε το κατάλληλο κάθισμα για το παιδί σας το οποίο συνιστάται για το αυτοκίνητό σας.

X = Κάθισμα ακατάλληλο για την τοποθέτηση παιδικού καθίσματος αυτού του τύπου.

U = Για κάθισμα που επιτρέπει τη στερέωση με ζώνη ασφαλείας ενός παιδικού καθίσματος εγκεκριμένου ως "Universal", βεβαιωθείτε ότι είναι δυνατή η τοποθέτηση.



(1) ΚΙΝΔΥΝΟΣ ΘΑΝΑΤΟΥ Ή ΣΟΒΑΡΟΥ ΤΡΑΥΜΑΤΙΣΜΟΥ: Μην εγκαθιστάτε ποτέ παιδικό κάθισμα με την πλάτη προς το μπροστινό μέρος του αυτοκινήτου στο κάθισμα του εμπρός συνοδηγού, εάν το αυτοκίνητο είναι εξοπλισμένο με airbag συνοδηγού χωρίς τη δυνατότητα απενεργοποίησης.

(2) ΚΙΝΔΥΝΟΣ ΘΑΝΑΤΟΥ Ή ΣΟΒΑΡΟΥ ΤΡΑΥΜΑΤΙΣΜΟΥ: πριν τοποθετήσετε ένα παιδικό κάθισμα που βλέπει προς τα πίσω στο κάθισμα του συνοδηγού, ελέγξτε ότι το airbag έχει απενεργοποιηθεί ➔ **175**.

2

ΠΑΙΔΙΚΑ ΚΑΘΙΣΜΑΤΑ

Έκδοση Estate με μη αναδιπλούμενο κάθισμα συνοδηγού (κανονικό αμάξωμα)

2





61844

ΠΑΙΔΙΚΑ ΚΑΘΙΣΜΑΤΑ

Παιδικό κάθισμα στερεωμένο με τη ζώνη ασφαλείας

 Κάθισμα εξοπλισμένο για την τοποθέτηση εγκεκριμένου καθίσματος "γενικού τύπου" με χρήση ζώνης ασφαλείας.

 Κάθισμα ακατάλληλο για την τοποθέτηση παιδικών καθισμάτων.

 Ελέγξτε την κατάσταση του airbag πριν αφήσετε να καθίσει ένας επιβάτης ή τοποθετήσετε ένα παιδικό κάθισμα.

B2: κάθισμα που ενεργοποιεί ένα παιδικό κάθισμα με έγκριση "B2" για να συνδεθεί με τη ζώνη ασφαλείας.

B3: κάθισμα που ενεργοποιεί ένα παιδικό κάθισμα με έγκριση "B3" για να συνδεθεί με τη ζώνη ασφαλείας.



Βεβαιωθείτε ότι το παιδί σας είναι πάντα δεμένο και ότι η ζώνη ή ο ιμάντας ασφαλείας που χρησιμοποιείτε είναι σωστά τοποθετημένα και προσαρμοσμένα ➔ **77**.
Εάν είναι απαραίτητο, ρυθμίστε ανάλογα τη θέση του καθίσματος.



Η χρήση ενός συστήματος ασφάλειας για παιδιά ακατάλληλου για αυτό το αυτοκίνητο δεν θα προστατεύει σωστά το μωρό ή το παιδί Υπάρχει κίνδυνος σοβαρού ή θανατηφόρου τραυματισμού



ΚΙΝΔΥΝΟΣ ΘΑΝΑΤΟΥ Ή ΣΟΒΑΡΟΥ ΤΡΑΥΜΑΤΙΣΜΟΥ: προτού τοποθετήσετε ένα παιδικό κάθισμα που βλέπει προς τα πίσω στο κάθισμα συνοδηγού, ελέγξτε ότι ο airbag έχει απενεργοποιηθεί ➔ **175**.

ΠΑΙΔΙΚΑ ΚΑΘΙΣΜΑΤΑ

Πίνακας εγκατάστασης

Στον παρακάτω πίνακα επαναλαμβάνονται οι πληροφορίες του διαγράμματος τοποθέτησης για να εξασφαλίζεται η τήρηση των ισχυόντων κανονισμών.

Έκδοση Estate με μη αναδιπλούμενο κάθισμα συνοδηγού (κανονικό αμάξωμα)					
Τύπος παιδικού καθίσματος	Βάρος του παιδιού	Κάθισμα συνοδηγού		Πίσω θέσεις	
		airbag ενεργοποιημένο στην πλευρά του συνοδηγού (1)	χωρίς συνοδηγού airbagή με απενεργοποιημένο (2) (3)	Πλαϊνές θέσεις	Μεσαία θέση
Πορτ-μπεμπέ εγκάρσιας τοποθέτησης Ομάδα 0	< από 10 kg	X	X	U (4)	X
Κάθισμα-θύλακας με την πλάτη προς το εμπρός μέρος του αυτοκινήτου Ομάδες 0 ή 0 +	< από 13 kg	X	U	U (5)	U (5) (7)
Κάθισμα-θύλακας/απλό κάθισμα με την πλάτη προς το εμπρός μέρος του αυτοκινήτου Ομάδες 0 + και 1	< από 13 kg 9 έως 18 κιλά	X	U	U (5)	U (5) (7)
Κάθισμα με το πρόσωπο προς το εμπρός μέρος του αυτοκινήτου Ομάδα 1	9 έως 18 κιλά	U (3)	X	U (6)	U (6) (7)
Κάθισμα booster Ομάδες 2 και 3	15 έως 25 κιλά	U / B2 / B3 (3)	X	U / B2 (6)	U (6)

ΠΑΙΔΙΚΑ ΚΑΘΙΣΜΑΤΑ

22 έως 36
κιλά



(1) ΚΙΝΔΥΝΟΣ ΘΑΝΑΤΟΥ Ή ΣΟΒΑΡΟΥ ΤΡΑΥΜΑΤΙΣΜΟΥ: Μην εγκαθιστάτε ποτέ παιδικό κάθισμα με την πλάτη προς το μπροστινό μέρος του αυτοκινήτου στο κάθισμα του εμπρός συνοδηγού, εάν το αυτοκίνητο είναι εξοπλισμένο με airbag συνοδηγού χωρίς τη δυνατότητα απενεργοποίησης.

(2) ΚΙΝΔΥΝΟΣ ΘΑΝΑΤΟΥ Ή ΣΟΒΑΡΟΥ ΤΡΑΥΜΑΤΙΣΜΟΥ: πριν τοποθετήσετε ένα παιδικό κάθισμα που βλέπει προς τα πίσω στο κάθισμα του συνοδηγού, ελέγξτε ότι το airbag έχει απενεργοποιηθεί ➔ 175.

Συμβουλευθείτε το φυλλάδιο "Εξοπλισμοί ασφαλείας παιδιών" που διατίθεται στο επίσημο δίκτυο της αντιπροσωπείας για να επιλέξετε το κατάλληλο κάθισμα για το παιδί σας το οποίο συνιστάται για το αυτοκίνητό σας.

X = Κάθισμα ακατάλληλο για την τοποθέτηση παιδικού καθίσματος αυτού του τύπου.

U = Για κάθισμα που επιτρέπει τη στερέωση με ζώνη ασφαλείας ενός παιδικού καθίσματος εγκεκριμένου ως "Universal", βεβαιωθείτε ότι είναι δυνατή η τοποθέτησή.

B2: ενισχυτικό κάθισμα στην ομάδα 2 (15 χγρ. έως 25 χγρ.).

B3: ενισχυτικό κάθισμα στην ομάδα 3 (22 χγρ. έως 36 χγρ.).

(3) Ανασηκώστε το κάθισμα όσο το δυνατό περισσότερο και προς τα πίσω, κλίνοντας ελαφρά την πλάτη (25° περίπου).

(4) Το πορτ-μπεμπέ μπορεί να τοποθετηθεί εγκάρσια στο αυτοκίνητο και καταλαμβάνει τουλάχιστον δύο θέσεις. Τοποθετήστε το παιδί με τα πόδια του όσο πιο κοντά στην πόρτα.

(5) Προκειμένου να τοποθετήσετε ένα παιδικό κάθισμα με την όψη προς τα πίσω, μετακινήστε το μπροστινό κάθισμα όσο το δυνατόν πιο μπροστά και, στη συνέχεια, μετακινήστε το μπροστινό κάθισμα προς τα πίσω όσο το δυνατόν πιο πίσω χωρίς να το αφήσετε να έρθει σε επαφή με το παιδικό κάθισμα.

(6) Να συμπύσσετε πάντα το προσκέφαλο του πίσω καθίσματος στο οποίο είναι τοποθετημένο το παιδικό κάθισμα. Αυτή η ενέργεια θα πρέπει να πραγματοποιηθεί πριν τοποθετήσετε το παιδικό κάθισμα ➔ 55. Μετακινήστε το κάθισμα μπροστά από το παιδί προς τα εμπρός, μετακινήστε την πλάτη του καθίσματος προς τα εμπρός, ώστε να μην έρχεται σε επαφή με τα πόδια του παιδιού.

2

ΠΑΙΔΙΚΑ ΚΑΘΙΣΜΑΤΑ



(7) ΚΙΝΔΥΝΟΣ ΘΑΝΑΤΟΥ Ή ΣΟΒΑΡΟΥ ΤΡΑΥΜΑΤΙΣΜΟΥ: μην τοποθετείτε ποτέ παιδικό κάθισμα με στήριγμα δαπέδου στο πίσω κεντρικό κάθισμα.

2

ΠΑΙΔΙΚΑ ΚΑΘΙΣΜΑΤΑ

Έκδοση Estate με αναδιπλούμενο κάθισμα συνοδηγού (κανονικό αμάξωμα)

2





61844

ΠΑΙΔΙΚΑ ΚΑΘΙΣΜΑΤΑ

Παιδικό κάθισμα στερεωμένο με τη ζώνη ασφαλείας

 Κάθισμα εξοπλισμένο για την τοποθέτηση εγκεκριμένου καθίσματος "γενικού τύπου" με χρήση ζώνης ασφαλείας.

 Κάθισμα ακατάλληλο για την τοποθέτηση παιδικών καθισμάτων.

 Ελέγξτε την κατάσταση του airbag πριν αφήσετε να καθίσει ένας επιβάτης ή τοποθετήσετε ένα παιδικό κάθισμα.

B2: κάθισμα που ενεργοποιεί ένα παιδικό κάθισμα με έγκριση "B2" για να συνδεθεί με τη ζώνη ασφαλείας.

B3: κάθισμα που ενεργοποιεί ένα παιδικό κάθισμα με έγκριση "B3" για να συνδεθεί με τη ζώνη ασφαλείας.



Βεβαιωθείτε ότι το παιδί σας είναι πάντα δεμένο και ότι η ζώνη ή ο ιμάντας ασφαλείας που χρησιμοποιείτε είναι σωστά τοποθετημένα και προσαρμοσμένα ➔ **77**.
Εάν είναι απαραίτητο, ρυθμίστε ανάλογα τη θέση του καθίσματος.



Η χρήση ενός συστήματος ασφάλειας για παιδιά ακατάλληλου για αυτό το αυτοκίνητο δεν θα προστατεύει σωστά το μωρό ή το παιδί Υπάρχει κίνδυνος σοβαρού ή θανατηφόρου τραυματισμού



ΚΙΝΔΥΝΟΣ ΘΑΝΑΤΟΥ Ή ΣΟΒΑΡΟΥ ΤΡΑΥΜΑΤΙΣΜΟΥ: προτού τοποθετήσετε ένα παιδικό κάθισμα που βλέπει προς τα πίσω στο κάθισμα συνοδηγού, ελέγξτε ότι ο airbag έχει απενεργοποιηθεί ➔ **175**.

ΠΑΙΔΙΚΑ ΚΑΘΪΣΜΑΤΑ

Πίνακας εγκατάστασης

Στον παρακάτω πίνακα επαναλαμβάνονται οι πληροφορίες του διαγράμματος τοποθέτησης για να εξασφαλιζεται η τήρηση των ισχυόντων κανονισμών.

Έκδοση Estate με αναδιπλούμενο κάθισμα συνοδηγού (κανονικό αμάξωμα)					
Τύπος παιδικού καθίσματος	Βάρος του παιδιού	Κάθισμα συνοδηγού		Πίσω θέσεις	
		airbag ενεργοποιημένο στην πλευρά του συνοδηγού (1)	χωρίς συνοδηγού airbagή με απενεργοποιημένο (2) (3)	Πλαϊνές θέσεις (8)	Μεσαία θέση
Πορτ-μπεμπέ εγκάρσιας τοποθέτησης Ομάδα 0	< από 10 kg	X	X	U (4)	X
Κάθισμα-θύλακας με την πλάτη προς το εμπρός μέρος του αυτοκινήτου Ομάδες 0 ή 0 +	< από 13 kg	X	U (2) (3)	U (5)	U (5) (7)
Κάθισμα-θύλακας/απλό κάθισμα με την πλάτη προς το εμπρός μέρος του αυτοκινήτου Ομάδες 0 + και 1	< από 13 kg 9 έως 18 κιλά	X	U (2) (3)	U (5)	U (5) (7)
Κάθισμα με το πρόσωπο προς το εμπρός μέρος του αυτοκινήτου Ομάδα 1	9 έως 18 κιλά	U (3)	X	U (6)	U (6) (7)
Κάθισμα booster Ομάδες 2 και 3	15 έως 25 κιλά	U (3) / B2 (3) / B3 (3)	X	U (6) / B2 (6)	U (6)

ΠΑΙΔΙΚΑ ΚΑΘΙΣΜΑΤΑ

22 έως 36
κιλά

2



(1) ΚΙΝΔΥΝΟΣ ΘΑΝΑΤΟΥ Ή ΣΟΒΑΡΟΥ ΤΡΑΥΜΑΤΙΣΜΟΥ: Μην εγκαθιστάτε ποτέ παιδικό κάθισμα με την πλάτη προς το μπροστινό μέρος του αυτοκινήτου στο κάθισμα του εμπρός συνοδηγού, εάν το αυτοκίνητο είναι εξοπλισμένο με airbag συνοδηγού χωρίς τη δυνατότητα απενεργοποίησης.

(2) ΚΙΝΔΥΝΟΣ ΘΑΝΑΤΟΥ Ή ΣΟΒΑΡΟΥ ΤΡΑΥΜΑΤΙΣΜΟΥ: πριν τοποθετήσετε ένα παιδικό κάθισμα που βλέπει προς τα πίσω στο κάθισμα του συνοδηγού, ελέγξτε ότι το airbag έχει απενεργοποιηθεί ➔ **175**.

Συμβουλευθείτε το φυλλάδιο "Εξοπλισμοί ασφαλείας παιδιών" που διατίθεται στο επίσημο δίκτυο της αντιπροσωπείας για να επιλέξετε το κατάλληλο κάθισμα για το παιδί σας το οποίο συνιστάται για το αυτοκίνητό σας.

X = Κάθισμα ακατάλληλο για την τοποθέτηση παιδικού καθίσματος αυτού του τύπου.

U = Για κάθισμα που επιτρέπει τη στερέωση με ζώνη ασφαλείας ενός παιδικού καθίσματος εγκεκριμένου ως "Universal", βεβαιωθείτε ότι είναι δυνατή η τοποθέτηση.

B2: ενισχυτικό κάθισμα στην ομάδα 2 (15 χγρ. έως 25 χγρ.).

B3: ενισχυτικό κάθισμα στην ομάδα 3 (22 χγρ. έως 36 χγρ.).

(3) Ανασηκώστε το κάθισμα όσο το δυνατό περισσότερο και προς τα πίσω, κλίνοντας ελαφρά την πλάτη (15° περίπου).

(4) Το πορτ-μπεμπέ μπορεί να τοποθετηθεί εγκάρσια στο αυτοκίνητο και καταλαμβάνει τουλάχιστον δύο θέσεις. Τοποθετήστε το παιδί με τα πόδια του όσο πιο κοντά στην πόρτα.

(5) Προκειμένου να τοποθετήσετε ένα παιδικό κάθισμα με την όψη προς τα πίσω, μετακινήστε το μπροστινό κάθισμα όσο το δυνατόν πιο μπροστά και, στη συνέχεια, μετακινήστε το μπροστινό κάθισμα προς τα πίσω όσο το δυνατόν πιο πίσω χωρίς να το αφήσετε να έρθει σε επαφή με το παιδικό κάθισμα.

(6) Να συμπύσσετε πάντα το προσκέφαλο του πίσω καθίσματος στο οποίο είναι τοποθετημένο το παιδικό κάθισμα. Αυτή η ενέργεια θα πρέπει να πραγματοποιηθεί πριν τοποθετήσετε το παιδικό κάθισμα ➔ **55**. Μετακινήστε το κάθισμα μπροστά από το παιδί προς τα εμπρός, μετακινήστε την πλάτη του καθίσματος προς τα εμπρός, ώστε να μην έρχεται σε επαφή με τα πόδια του παιδιού.

ΠΑΙΔΙΚΑ ΚΑΘΙΣΜΑΤΑ



(7) **ΚΙΝΔΥΝΟΣ ΘΑΝΑΤΟΥ Ή ΣΟΒΑΡΟΥ ΤΡΑΥΜΑΤΙΣΜΟΥ:** μην τοποθετείτε ποτέ παιδικό κάθισμα με στήριγμα δαπέδου στο πίσω κεντρικό κάθισμα.

(8) **ΚΙΝΔΥΝΟΣ ΘΑΝΑΤΟΥ Ή ΣΟΒΑΡΟΥ ΤΡΑΥΜΑΤΙΣΜΟΥ:** απαγορεύεται η τοποθέτηση παιδικού καθίσματος πίσω από ένα διπλωμένο μπροστινό κάθισμα.

2

ΠΑΙΔΙΚΑ ΚΑΘΙΣΜΑΤΑ

Έκδοση Estate με μη αναδιπλούμενο κάθισμα συνοδηγού (μακρύ αμάξωμα)

2





61850

ΠΑΙΔΙΚΑ ΚΑΘΙΣΜΑΤΑ

Παιδικό κάθισμα στερεωμένο με τη ζώνη ασφαλείας

 Κάθισμα εξοπλισμένο για την τοποθέτηση εγκεκριμένου καθίσματος "γενικού τύπου" με χρήση ζώνης ασφαλείας.

 Κάθισμα ακατάλληλο για την τοποθέτηση παιδικών καθισμάτων.

 Ελέγξτε την κατάσταση του airbag πριν αφήσετε να καθίσει ένας επιβάτης ή τοποθετήσετε ένα παιδικό κάθισμα.

B2: κάθισμα που ενεργοποιεί ένα παιδικό κάθισμα με έγκριση "B2" για να συνδεθεί με τη ζώνη ασφαλείας.

B3: κάθισμα που ενεργοποιεί ένα παιδικό κάθισμα με έγκριση "B3" για να συνδεθεί με τη ζώνη ασφαλείας.



Βεβαιωθείτε ότι το παιδί σας είναι πάντα δεμένο και ότι η ζώνη ή ο ιμάντας ασφαλείας που χρησιμοποιείτε είναι σωστά τοποθετημένα και προσαρμοσμένα ➔ **77**.
Εάν είναι απαραίτητο, ρυθμίστε ανάλογα τη θέση του καθίσματος.



Η χρήση ενός συστήματος ασφάλειας για παιδιά ακατάλληλου για αυτό το αυτοκίνητο δεν θα προστατεύει σωστά το μωρό ή το παιδί Υπάρχει κίνδυνος σοβαρού ή θανατηφόρου τραυματισμού



ΚΙΝΔΥΝΟΣ ΘΑΝΑΤΟΥ Ή ΣΟΒΑΡΟΥ ΤΡΑΥΜΑΤΙΣΜΟΥ: προτού τοποθετήσετε ένα παιδικό κάθισμα που βλέπει προς τα πίσω στο κάθισμα συνοδηγού, ελέγξτε ότι ο airbag έχει απενεργοποιηθεί ➔ **175**.

ΠΑΙΔΙΚΑ ΚΑΘΙΣΜΑΤΑ

Πίνακας εγκατάστασης

Στον παρακάτω πίνακα επαναλαμβάνονται οι πληροφορίες του διαγράμματος τοποθέτησης για να εξασφαλιστεί η τήρηση των ισχυόντων κανονισμών.

Έκδοση Estate με μη αναδιπλούμενο κάθισμα συνοδηγού (μακρύ αμάξωμα)						
Τύπος παιδικού καθίσματος	Βάρος του παιδιού	Κάθισμα συνοδηγού		Πίσω καθίσματα της δεύτερης σειράς		Πίσω καθίσματα τρίτης σειράς
		airbag ενεργοποιημένο στην πλευρά του συνοδηγού (1)	χωρίς συνοδηγού airbagή με απενεργοποιημένο (2) (3)	Πλαϊνές θέσεις	Μεσαία θέση	
Πορτ-μπεμπέ εγκάρσιας τοποθέτησης Ομάδα 0	< από 10 kg	X	X	U (4)	X	X
Κάθισμα-θύλακας με την πλάτη προς το εμπρός μέρος του αυτοκινήτου Ομάδες 0 ή 0 +	< από 13 kg	X	U (2) (3)	U (5)	U (5) (7)	X
Κάθισμα-θύλακας/απλό κάθισμα με την πλάτη προς το εμπρός μέρος του αυτοκινήτου Ομάδες 0 + και 1	< από 13 kg 9 έως 18 κιλά	X	U (2) (3)	U (5)	U (5) (7)	X
Κάθισμα με το πρόσωπο προς το εμπρός μέρος του αυτοκινήτου Ομάδα 1	9 έως 18 κιλά	U (3)	X	U (6)	U (6) (7)	X

ΠΑΙΔΙΚΑ ΚΑΘΙΣΜΑΤΑ

Κάθισμα booster Ομάδες 2 και 3	15 έως 25 κιλά 22 έως 36 κιλά	U (3) / B2 (3) / B3 (3)	X	U (6) / B2 (6)	U (6)	U (6) / B2 (6)
--	--	-------------------------	---	-------------------	-------	----------------

2



(1) ΚΙΝΔΥΝΟΣ ΘΑΝΑΤΟΥ Ή ΣΟΒΑΡΟΥ ΤΡΑΥΜΑΤΙΣΜΟΥ: Μην εγκαθιστάτε ποτέ παιδικό κάθισμα με την πλάτη προς το μπροστινό μέρος του αυτοκινήτου στο κάθισμα του εμπρός συνοδηγού, εάν το αυτοκίνητο είναι εξοπλισμένο με airbag συνοδηγού χωρίς τη δυνατότητα απενεργοποίησης.

(2) ΚΙΝΔΥΝΟΣ ΘΑΝΑΤΟΥ Ή ΣΟΒΑΡΟΥ ΤΡΑΥΜΑΤΙΣΜΟΥ: πριν τοποθετήσετε ένα παιδικό κάθισμα που βλέπει προς τα πίσω στο κάθισμα του συνοδηγού, ελέγξτε ότι το airbag έχει απενεργοποιηθεί ➔ 175.

Συμβουλευθείτε το φυλλάδιο "Εξοπλισμοί ασφαλείας παιδιών" που διατίθεται στο επίσημο δίκτυο της αντιπροσωπείας για να επιλέξετε το κατάλληλο κάθισμα για το παιδί σας το οποίο συνιστάται για το αυτοκίνητό σας.

X = Κάθισμα ακατάλληλο για την τοποθέτηση παιδικού καθίσματος αυτού του τύπου.

U = Για κάθισμα που επιτρέπει τη στερέωση με ζώνη ασφαλείας ενός παιδικού καθίσματος εγκεκριμένου ως "Universal", βεβαιωθείτε ότι είναι δυνατή η τοποθέτηση.

B2: ενισχυτικό κάθισμα στην ομάδα 2 (15 χγρ. έως 25 χγρ.).

B3: ενισχυτικό κάθισμα στην ομάδα 3 (22 χγρ. έως 36 χγρ.).

(3) Ανασηκώστε το κάθισμα όσο το δυνατό περισσότερο και προς τα πίσω, κλίνοντας ελαφρά την πλάτη (25° περίπου).

(4) Το πορτ-μπεμπέ μπορεί να τοποθετηθεί εγκάρσια στο αυτοκίνητο και καταλαμβάνει τουλάχιστον δύο θέσεις. Τοποθετήστε το παιδί με τα πόδια του όσο πιο κοντά στην πόρτα.

(5) Προκειμένου να τοποθετήσετε ένα παιδικό κάθισμα με την όψη προς τα πίσω, μετακινήστε το μπροστινό κάθισμα όσο το δυνατόν πιο μπροστά και, στη συνέχεια, μετακινήστε το μπροστινό κάθισμα προς τα πίσω όσο το δυνατόν πιο πίσω χωρίς να το αφήσετε να έρθει σε επαφή με το παιδικό κάθισμα.

(6) Να συμπύσσετε πάντα το προσκέφαλο του πίσω καθίσματος στο οποίο είναι τοποθετημένο το παιδικό κάθισμα. Αυτή η ενέργεια θα πρέπει να πραγματοποιηθεί πριν τοποθετήσετε το παιδικό κάθισμα ➔ 55. Μετακινήστε το κάθισμα μπροστά από το παιδί προς τα εμπρός, μετακινήστε την πλάτη του καθίσματος προς τα εμπρός, ώστε να μην έρχεται σε επαφή με τα πόδια του παιδιού.

ΠΑΙΔΙΚΑ ΚΑΘΙΣΜΑΤΑ



(7) ΚΙΝΔΥΝΟΣ ΘΑΝΑΤΟΥ Ή ΣΟΒΑΡΟΥ ΤΡΑΥΜΑΤΙΣΜΟΥ: μην τοποθετείτε ποτέ παιδικό κάθισμα με στήριγμα δαπέδου στο πίσω κεντρικό κάθισμα.

2

ΠΑΙΔΙΚΑ ΚΑΘΙΣΜΑΤΑ

Έκδοση Estate με αναδιπλούμενο κάθισμα συνοδηγού (μακρύ αμάξωμα)

2





61850

ΠΑΙΔΙΚΑ ΚΑΘΙΣΜΑΤΑ

Παιδικό κάθισμα στερεωμένο με τη ζώνη ασφαλείας

 Κάθισμα εξοπλισμένο για την τοποθέτηση εγκεκριμένου καθίσματος "γενικού τύπου" με χρήση ζώνης ασφαλείας.

 Κάθισμα ακατάλληλο για την τοποθέτηση παιδικών καθισμάτων.

 Ελέγξτε την κατάσταση του airbag πριν αφήσετε να καθίσει ένας επιβάτης ή τοποθετήσετε ένα παιδικό κάθισμα.

B2: κάθισμα που ενεργοποιεί ένα παιδικό κάθισμα με έγκριση "B2" για να συνδεθεί με τη ζώνη ασφαλείας.

B3: κάθισμα που ενεργοποιεί ένα παιδικό κάθισμα με έγκριση "B3" για να συνδεθεί με τη ζώνη ασφαλείας.



Βεβαιωθείτε ότι το παιδί σας είναι πάντα δεμένο και ότι η ζώνη ή ο ιμάντας ασφαλείας που χρησιμοποιείτε είναι σωστά τοποθετημένα και προσαρμοσμένα ➔ **77**.
Εάν είναι απαραίτητο, ρυθμίστε ανάλογα τη θέση του καθίσματος.



Η χρήση ενός συστήματος ασφάλειας για παιδιά ακατάλληλου για αυτό το αυτοκίνητο δεν θα προστατεύει σωστά το μωρό ή το παιδί Υπάρχει κίνδυνος σοβαρού ή θανατηφόρου τραυματισμού



ΚΙΝΔΥΝΟΣ ΘΑΝΑΤΟΥ Ή ΣΟΒΑΡΟΥ ΤΡΑΥΜΑΤΙΣΜΟΥ: προτού τοποθετήσετε ένα παιδικό κάθισμα που βλέπει προς τα πίσω στο κάθισμα συνοδηγού, ελέγξτε ότι ο airbag έχει απενεργοποιηθεί ➔ **175**.

ΠΑΙΔΙΚΑ ΚΑΘΙΣΜΑΤΑ

Πίνακας εγκατάστασης

Στον παρακάτω πίνακα επαναλαμβάνονται οι πληροφορίες του διαγράμματος τοποθέτησης για να εξασφαλίζεται η τήρηση των ισχυόντων κανονισμών.

Έκδοση Estate με αναδιπλούμενο κάθισμα συνοδηγού (μακρύ αμάξωμα)						
Τύπος παιδικού καθίσματος	Βάρος του παιδιού	Κάθισμα συνοδηγού		Πίσω καθίσματα της δεύτερης σειράς		Πίσω καθίσματα τρίτης σειράς
		airbag ενεργοποιημένο στην πλευρά του συνοδηγού (1)	χωρίς συνοδηγού airbagή με απενεργοποιημένο (2) (3)	Πλαϊνές θέσεις (8)	Μεσαία θέση	
Πορτ-μπεμπέ εγκάρσιας τοποθέτησης Ομάδα 0	< από 10 kg	X	X	U (4)	X	X
Κάθισμα-θύλακας με την πλάτη προς το εμπρός μέρος του αυτοκινήτου Ομάδες 0 ή 0 +	< από 13 kg	X	U (2) (3)	U (5)	U (5) (7)	X
Κάθισμα-θύλακας/απλό κάθισμα με την πλάτη προς το εμπρός μέρος του αυτοκινήτου Ομάδες 0 + και 1	< από 13 kg 9 έως 18 κιλά	X	U (2) (3)	U (5)	U (5) (7)	X
Κάθισμα με το πρόσωπο προς το εμπρός μέρος του αυτοκινήτου Ομάδα 1	9 έως 18 κιλά	U (3)	X	U (6)	U (6) (7)	X

ΠΑΙΔΙΚΑ ΚΑΘΙΣΜΑΤΑ

Κάθισμα booster Ομάδες 2 και 3	15 έως 25 κιλά 22 έως 36 κιλά	U (3) / B2 (3) / B3 (3)	X	U (6) / B2 (6)	U (6)	U (6) / B2 (6)
--	--	-------------------------	---	-------------------	-------	----------------

2



(1) ΚΙΝΔΥΝΟΣ ΘΑΝΑΤΟΥ Ή ΣΟΒΑΡΟΥ ΤΡΑΥΜΑΤΙΣΜΟΥ: Μην εγκαθιστάτε ποτέ παιδικό κάθισμα με την πλάτη προς το μπροστινό μέρος του αυτοκινήτου στο κάθισμα του εμπρός συνοδηγού, εάν το αυτοκίνητο είναι εξοπλισμένο με airbag συνοδηγού χωρίς τη δυνατότητα απενεργοποίησης.

(2) ΚΙΝΔΥΝΟΣ ΘΑΝΑΤΟΥ Ή ΣΟΒΑΡΟΥ ΤΡΑΥΜΑΤΙΣΜΟΥ: πριν τοποθετήσετε ένα παιδικό κάθισμα που βλέπει προς τα πίσω στο κάθισμα του συνοδηγού, ελέγξτε ότι το airbag έχει απενεργοποιηθεί ➔ **175**.

Συμβουλευθείτε το φυλλάδιο "Εξοπλισμοί ασφαλείας παιδιών" που διατίθεται στο επίσημο δίκτυο της αντιπροσωπείας για να επιλέξετε το κατάλληλο κάθισμα για το παιδί σας το οποίο συνιστάται για το αυτοκίνητό σας.

X = Κάθισμα ακατάλληλο για την τοποθέτηση παιδικού καθίσματος αυτού του τύπου.

U = Για κάθισμα που επιτρέπει τη στερέωση με ζώνη ασφαλείας ενός παιδικού καθίσματος εγκεκριμένου ως "Universal", βεβαιωθείτε ότι είναι δυνατή η τοποθέτηση.

B2: ενισχυτικό κάθισμα στην ομάδα 2 (15 χγρ. έως 25 χγρ.).

B3: ενισχυτικό κάθισμα στην ομάδα 3 (22 χγρ. έως 36 χγρ.).

(3) Ανασηκώστε το κάθισμα όσο το δυνατό περισσότερο και προς τα πίσω, κλίνοντας ελαφρά την πλάτη (15° περίπου).

(4) Το πορτ-μπεμπέ μπορεί να τοποθετηθεί εγκάρσια στο αυτοκίνητο και καταλαμβάνει τουλάχιστον δύο θέσεις. Τοποθετήστε το παιδί με τα πόδια του όσο πιο κοντά στην πόρτα.

(5) Προκειμένου να τοποθετήσετε ένα παιδικό κάθισμα με την όψη προς τα πίσω, μετακινήστε το μπροστινό κάθισμα όσο το δυνατόν πιο μπροστά και, στη συνέχεια, μετακινήστε το μπροστινό κάθισμα προς τα πίσω όσο το δυνατόν πιο πίσω χωρίς να το αφήσετε να έρθει σε επαφή με το παιδικό κάθισμα.

(6) Να συμπύσσετε πάντα το προσκέφαλο του πίσω καθίσματος στο οποίο είναι τοποθετημένο το παιδικό κάθισμα. Αυτή η ενέργεια θα πρέπει να πραγματοποιηθεί πριν τοποθετήσετε το παιδικό κάθισμα ➔ **55**. Μετακινήστε το κάθισμα μπροστά από το παιδί προς τα εμπρός, μετακινήστε την πλάτη του καθίσματος προς τα εμπρός, ώστε να μην έρχεται σε επαφή με τα πόδια του παιδιού.

ΠΑΙΔΙΚΑ ΚΑΘΙΣΜΑΤΑ



(7) **ΚΙΝΔΥΝΟΣ ΘΑΝΑΤΟΥ Ή ΣΟΒΑΡΟΥ ΤΡΑΥΜΑΤΙΣΜΟΥ:** μην τοποθετείτε ποτέ παιδικό κάθισμα με στήριγμα δαπέδου στο πίσω κεντρικό κάθισμα.

(8) **ΚΙΝΔΥΝΟΣ ΘΑΝΑΤΟΥ Ή ΣΟΒΑΡΟΥ ΤΡΑΥΜΑΤΙΣΜΟΥ:** απαγορεύεται η τοποθέτηση παιδικού καθίσματος πίσω από ένα διπλωμένο μπροστινό κάθισμα.

2

ΠΑΙΔΙΚΑ ΚΑΘΙΣΜΑΤΑ

Στερέωση με σύστημα ISOFIX

2



Έκδοση επαγγελματικού φορτηγού με κάθισμα συνοδηγού εξοπλισμένο με σύστημα ISOFIX



68412

ΠΑΙΔΙΚΑ ΚΑΘΙΣΜΑΤΑ

Παιδικό κάθισμα στερεωμένο με χρήση της βάσης ISOFIX

-  Θέση που δεν επιτρέπει την τοποθέτηση παιδικού καθίσματος.
-  Ελέγξτε την κατάσταση του airbag πριν τοποθετήσετε ένα παιδικό κάθισμα ή αφήσετε να καθίσει ένας επιβάτης.
-  Θέση που επιτρέπει την τοποθέτηση ISOFIX παιδικού καθίσματος.

Το σημείο αγκύρωσης  βρίσκεται στο πίσω μέρος του καθίσματος του συνοδηγού.



Βεβαιωθείτε ότι το παιδί σας είναι πάντα δεμένο και ότι η ζώνη ή ο ιμάντας ασφαλείας που χρησιμοποιείτε είναι σωστά τοποθετημένα και προσαρμοσμένα ➔ 77.
Εάν είναι απαραίτητο, ρυθμίστε ανάλογα τη θέση του καθίσματος.



Η χρήση ενός συστήματος ασφαλείας για παιδιά ακατάλληλου για αυτό το αυτοκίνητο δεν θα προστατεύει σωστά το μωρό ή το παιδί Υπάρχει κίνδυνος σοβαρού ή θανατηφόρου τραυματισμού



ΚΙΝΔΥΝΟΣ ΘΑΝΑΤΟΥ Ή ΣΟΒΑΡΩΝ ΤΡΑΥΜΑΤΙΣΜΩΝ:

πριν τοποθετήσετε στη θέση του συνοδηγού ένα παιδικό κάθισμα με την πλάτη στραμμένη προς το μπροστινό μέρος του αυτοκινήτου, βεβαιωθείτε ότι το airbag έχει απενεργοποιηθεί ➔ 175.

ΠΑΙΔΙΚΑ ΚΑΘΙΣΜΑΤΑ

Πίνακας εγκατάστασης

Στον παρακάτω πίνακα επαναλαμβάνονται οι πληροφορίες του διαγράμματος τοποθέτησης για να εξασφαλίζεται η τήρηση των ισχυόντων κανονισμών.

Έκδοση επαγγελματικού φορτηγού με κάθισμα συνοδηγού εξοπλισμένο με σύστημα ISOFIX					
Τύπος παιδικού καθίσματος		Βάρος του παιδιού	Μέγεθος καθίσματος ISOFIX [ύψος]	Κάθισμα συνοδηγού	
				airbag ενεργοποιημένο στην πλευρά του συνοδηγού	χωρίς airbag συνοδηγού ή με απενεργοποιημένο
Πορτ-μπεμπέ εγκάρσιας τοποθέτησης Ομάδα 0		< από 10 kg	L1 [F], L2 [G]	X	X
Κάθισμα-θύλακας με την πλάτη προς το εμπρός μέρος του αυτοκινήτου Ομάδες 0 ή 0 +		< από 13 kg	R1 [E]	X	IL (1) (2)
Κάθισμα-θύλακας/απλό κάθισμα με την πλάτη προς το εμπρός μέρος του αυτοκινήτου	Ομάδα 0 +	< από 13 kg	R3 [C]	X	IL (1) (2)
	Ομάδα 1	9 έως 18 κιλά	R2 [D], R2X [D]	X	IL (1) (2)
Κάθισμα με το πρόσωπο προς το εμπρός μέρος του αυτοκινήτου Ομάδα 1		9 έως 18 κιλά	F3 [A], F2 [B], F2X [B1]	IUF-IL (1)	X
Κάθισμα booster Ομάδες 2 και 3		15 έως 25 κιλά	B2	IUF-IL (1)	X
		22 έως 36 κιλά	B3	IUF-IL (1)	X

ΠΑΙΔΙΚΑ ΚΑΘΙΣΜΑΤΑ

Κάθισμα i-Size	Κάθισμα με την πλάτη προς το εμπρός μέρος του αυτοκινήτου	i-UF (1) (2)	X
	Κάθισμα με το πρόσωπο προς το εμπρός μέρος του αυτοκινήτου	X	i-U (1) (2)
	Κάθισμα booster	X	i-U (1) (2)

X = Κάθισμα ακατάλληλο για την τοποθέτηση παιδικού καθίσματος αυτού του τύπου.

IUF/IL = Στα οχήματα που είναι εξοπλισμένα με αυτό το σύστημα, για τη προσάρτηση ενός παιδικού καθίσματος, εγκεκριμένου ως "Κατηγορίας γενικής/περιορισμένης χρήσης ή ειδικού για συγκεκριμένο όχημα", χρησιμοποιώντας το σύστημα ISOFIX: βεβαιωθείτε ότι είναι δυνατή η ορθή τοποθέτηση.

i-U = Κατάλληλο για διατάξεις συγκράτησης "γενικής χρήσης" που τοποθετούνται με την πλάτη προς το μπροστινό και προς το πίσω μέρος του αυτοκινήτου i-Size: βεβαιωθείτε ότι μπορεί να τοποθετηθεί.

i-UF = Κατάλληλο μόνο για διατάξεις συγκράτησης "γενικής χρήσης" που τοποθετούνται με την πλάτη προς το μπροστινό και προς το πίσω μέρος του αυτοκινήτου i-Size: βεβαιωθείτε ότι μπορεί να τοποθετηθεί.

(1) Ανασηκώστε το κάθισμα όσο το δυνατό περισσότερο και προς τα πίσω, κλίνοντας ελαφρά την πλάτη (25° περίπου).

Το μέγεθος ενός παιδικού καθίσματος ISOFIX επισημαίνεται με ένα γράμμα:

- F3 [A], F2 [B], F2X [B1]: για καθίσματα με φορά προς τα εμπρός στην Ομάδα 1 (9 έως 18 χγρ.),
- R3 [C], R2 [D], R2X [D]: καθίσματα με την όψη προς τα πίσω ή καθίσματα με κέλυφος της ομάδας 0+ (λιγότερο από 13 χγρ.) ή της ομάδας 1 (9 έως 18 χγρ.),
- R1 [E]: καθίσματα-θύλακες με την πλάτη στραμμένη προς το μπροστινό μέρος του αυτοκινήτου της ομάδας 0 (κάτω από 10 χγρ.) ή της ομάδας 0+ (κάτω από 13 χγρ.),
- L1[F], L2 [G]: πορτ-μπεμπέ της Ομάδας 0 (κάτω από 10 χγρ.),
- **B2**: ενισχυτικό κάθισμα στην ομάδα 2 (15 χγρ. έως 25 χγρ.),
- **B3**: ενισχυτικό κάθισμα στην ομάδα 3 (22 χγρ. έως 36 χγρ.).

ΠΑΙΔΙΚΑ ΚΑΘΙΣΜΑΤΑ



(2) ΚΙΝΔΥΝΟΣ ΘΑΝΑΤΟΥ Ή ΣΟΒΑΡΟΥ ΤΡΑΥΜΑΤΙΣΜΟΥ: πριν τοποθετήσετε ένα παιδικό κάθισμα που βλέπει προς τα πίσω στο κάθισμα του συνοδηγού, ελέγξτε ότι το airbag έχει απενεργοποιηθεί ➔ **175**.

2

ΠΑΙΔΙΚΑ ΚΑΘΙΣΜΑΤΑ

Έκδοση Estate με κάθισμα συνοδηγού εξοπλισμένο με σύστημα ISOFIX (κανονικό αμάξωμα)

2

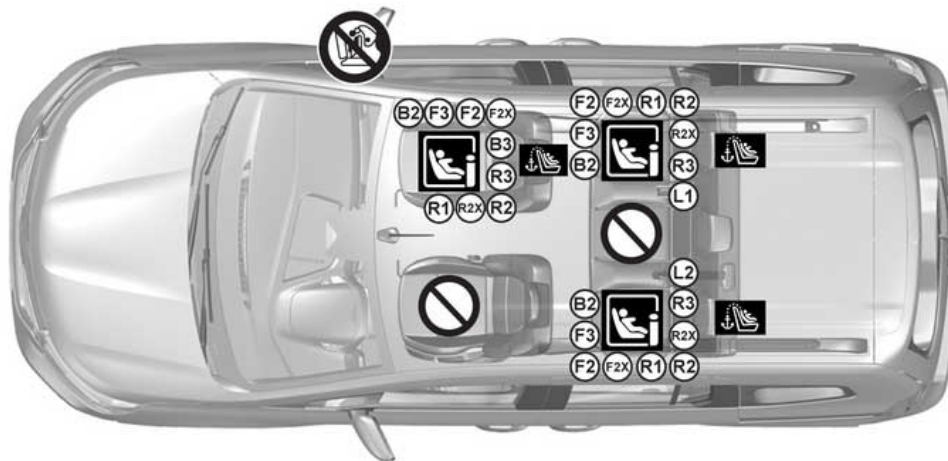

68413

ΠΑΙΔΙΚΑ ΚΑΘΙΣΜΑΤΑ

Παιδικό κάθισμα στερεωμένο με χρήση της βάσης ISOFIX

 Θέση που δεν επιτρέπει την τοποθέτηση παιδικού καθίσματος.

 Ελέγξτε την κατάσταση του airbag πριν τοποθετήσετε ένα παιδικό κάθισμα ή αφήσετε να καθίσει ένας επιβάτης.



Η χρήση ενός συστήματος ασφάλειας για παιδιά ακατάλληλου για αυτό το αυτοκίνητο δεν θα προστατεύει σωστά το μωρό ή το παιδί Υπάρχει κίνδυνος σοβαρού ή θανατηφόρου τραυματισμού



Θέση που επιτρέπει την τοποθέτηση ISOFIX παιδικού καθίσματος.



Τα πίσω πλαϊνά καθίσματα είναι εξοπλισμένα με ένα σημείο πρόσδεσης που επιτρέπει την τοποθέτηση παιδικού καθίσματος με την όψη προς τα εμπρός ISOFIX με έγκριση "Universal". Τα σημεία στερέωσης  βρίσκονται στην πλάτη του καθίσματος συνοδηγού για την μπροστινή θέση και στο δάπεδο του χώρου αποσκευών για τις πίσω θέσεις.



Βεβαιωθείτε ότι το παιδί σας είναι πάντα δεμένο και ότι η ζώνη ή ο ιμάντας ασφαλείας που χρησιμοποιείτε είναι σωστά τοποθετημένα και προσαρμοσμένα ➔ 77.
Εάν είναι απαραίτητο, ρυθμίστε ανάλογα τη θέση του καθίσματος.



ΚΙΝΔΥΝΟΣ ΘΑΝΑΤΟΥ Ή ΣΟΒΑΡΩΝ ΤΡΑΥΜΑΤΙΣΜΩΝ:

πριν τοποθετήσετε στη θέση του συνοδηγού ένα παιδικό κάθισμα με την πλάτη στραμμένη προς το μπροστινό μέρος του αυτοκινήτου, βεβαιωθείτε ότι το airbag έχει απενεργοποιηθεί ➔ 175.

ΠΑΙΔΙΚΑ ΚΑΘΙΣΜΑΤΑ



Τοποθετήστε το παιδικό κάθισμα κατά προτίμηση σε ένα πίσω κάθισμα.

Για να τοποθετήσετε ένα κάθισμα ISOFIX σε αυτήν τη θέση, ελευθερώστε τη μεσαία ζώνη με το χέρι πριν να ασφαλίσετε τα άγκιστρα.

2

ΠΑΙΔΙΚΑ ΚΑΘΙΣΜΑΤΑ

Πίνακας εγκατάστασης

Στον παρακάτω πίνακα επαναλαμβάνονται οι πληροφορίες του διαγράμματος τοποθέτησης για να εξασφαλιστεί η τήρηση των ισχυόντων κανονισμών.

Έκδοση Estate με κάθισμα συνοδηγού εξοπλισμένο με σύστημα ISOFIX (κανονικό αμάξωμα)						
Τύπος παιδικού καθίσματος	Βάρος του παιδιού	Μέγεθος καθίσματος ISOFIX [ύψος]	Κάθισμα συνοδηγού		Πίσω θέσεις	
			airbag ενεργοποιημένο στην πλευρά του συνοδηγού	χωρίς airbag συνοδηγού ή με απενεργοποιημένο	Πλαϊνές θέσεις	Μεσαία θέση
Πορτ-μπεμπέ εγκάρσιας τοποθέτησης Ομάδα 0	< από 10 kg	L1 [F], L2 [G]	X	X	IL (1)	X
Κάθισμα-θύλακας με την πλάτη προς το εμπρός μέρος του αυτοκινήτου Ομάδες 0 ή 0 +	< από 13 kg	R1 [E]	X	IL (2) (5)	IL (3)	X
Κάθισμα-θύλακας/απλό κάθισμα με την πλάτη προς το εμπρός μέρος του αυτοκινήτου	Ομάδα 0 +	< από 13 kg	X	IL (2) (5)	IL (3)	X
	Ομάδα 1	9 έως 18 κιλά	R2 [D], R2X [D]	X	IL (2) (5)	IL (3)
Κάθισμα με το πρόσωπο προς το εμπρός μέρος του αυτοκινήτου Ομάδα 1	9 έως 18 κιλά	F3 [A], F2 [B], F2X [B1]	IUF-IL (2)	X	IUF-IL (3) (4)	X
Κάθισμα booster Ομάδες 2 και 3	15 έως 25 κιλά	B2	IUF-IL (2)	X	IUF-IL (3) (4)	X

ΠΑΙΔΙΚΑ ΚΑΘΙΣΜΑΤΑ

	22 έως 36 κιλά	B3	IUF-IL (2)	X	X	X
Κάθισμα i-Size	Κάθισμα με την πλάτη προς το εμπρός μέρος του αυτοκινήτου		X	i-U (2) (5)	i-U (3)	X
	Κάθισμα με το πρόσωπο προς το εμπρός μέρος του αυτοκινήτου		i-UF (2)	X	i-U (3) (4)	X
	Κάθισμα booster		i-UF (2)	X	i-U (3) (4)	X

2

X = Κάθισμα ακατάλληλο για την τοποθέτηση παιδικού καθίσματος αυτού του τύπου.

IUF/IL = Στα οχήματα που είναι εξοπλισμένα με αυτό το σύστημα, για τη προσάρτηση ενός παιδικού καθίσματος, εγκεκριμένου ως "Κατηγορίας γενικής/περιορισμένης χρήσης ή ειδικού για συγκεκριμένο όχημα", χρησιμοποιώντας το σύστημα ISOFIX: βεβαιωθείτε ότι είναι δυνατή η ορθή τοποθέτηση.

i-U = Κατάλληλο για διατάξεις συγκράτησης "γενικής χρήσης" που τοποθετούνται με την πλάτη προς το μπροστινό και προς το πίσω μέρος του αυτοκινήτου i-Size: βεβαιωθείτε ότι μπορεί να τοποθετηθεί.

i-UF = Κατάλληλο μόνο για διατάξεις συγκράτησης "γενικής χρήσης" που τοποθετούνται με την πλάτη προς το μπροστινό και προς το πίσω μέρος του αυτοκινήτου i-Size: βεβαιωθείτε ότι μπορεί να τοποθετηθεί.

(1) Το πορτ-μπεμπέ μπορεί να τοποθετηθεί εγκάρσια στο αυτοκίνητο και καταλαμβάνει τουλάχιστον δύο θέσεις. Τοποθετήστε το παιδί με τα πόδια του όσο πιο κοντά στην πόρτα.

(2) Ανασηκώστε το κάθισμα όσο το δυνατό περισσότερο και προς τα πίσω, κλίνοντας ελαφρά την πλάτη (25° περίπου).

(3) Εάν απαιτείται, τοποθετήστε το κάθισμα του αυτοκινήτου κατά το δυνατόν προς τα πίσω. Πριν τοποθετήσετε ένα παιδικό κάθισμα με την πλάτη προς τα εμπρός, μετακινήστε το μπροστινό κάθισμα προς τα εμπρός όσο το δυνατόν περισσότερο και στη συνέχεια, μόλις τοποθετηθεί το παιδικό κάθισμα, μετακινήστε το μπροστινό κάθισμα προς τα πίσω όσο το δυνατόν περισσότερο χωρίς να ακουμπήσει το παιδικό κάθισμα.

(4) Να συμπύσσετε πάντα το προσκέφαλο του πίσω καθίσματος στο οποίο είναι τοποθετημένο το παιδικό κάθισμα. Αυτή η ενέργεια θα πρέπει να πραγματοποιηθεί πριν τοποθετήσετε το παιδικό κάθισμα → 55. Μετακινήστε το κάθισμα μπροστά από το παιδί προς τα εμπρός, μετακινήστε την πλάτη του καθίσματος προς τα εμπρός, ώστε να μην έρχεται σε επαφή με τα πόδια του παιδιού.

ΠΑΙΔΙΚΑ ΚΑΘΙΣΜΑΤΑ

Το μέγεθος ενός παιδικού καθίσματος ISOFIX επισημαίνεται με ένα γράμμα:

- F3 [A], F2 [B], F2X [B1]: για καθίσματα με φορά προς τα εμπρός στην Ομάδα 1 (9 έως 18 χγρ.),
- R3 [C], R2 [D], R2X [D]: καθίσματα με την όψη προς τα πίσω ή καθίσματα με κέλυφος της ομάδας 0+ (λιγότερο από 13 χγρ.) ή της ομάδας 1 (9 έως 18 χγρ.),
- R1 [E]: καθίσματα-θύλακες με την πλάτη στραμμένη προς το μπροστινό μέρος του αυτοκινήτου της ομάδας 0 (κάτω από 10 χγρ.) ή της ομάδας 0+ (κάτω από 13 χγρ.),
- L1[F], L2 [G]: πορτ-μπεμπέ της Ομάδας 0 (κάτω από 10 χγρ.),
- **B2**: ενισχυτικό κάθισμα στην ομάδα 2 (15 χγρ. έως 25 χγρ.),
- **B3**: ενισχυτικό κάθισμα στην ομάδα 3 (22 χγρ. έως 36 χγρ.).



(5) ΚΙΝΔΥΝΟΣ ΘΑΝΑΤΟΥ Ή ΣΟΒΑΡΟΥ ΤΡΑΥΜΑΤΙΣΜΟΥ: πριν τοποθετήσετε ένα παιδικό κάθισμα που βλέπει προς τα πίσω στο κάθισμα του συνοδηγού, ελέγξτε ότι το airbag έχει απενεργοποιηθεί ➔ 175.

ΠΑΙΔΙΚΑ ΚΑΘΙΣΜΑΤΑ

Έκδοση Estate με κάθισμα συνοδηγού που δεν είναι εξοπλισμένο με σύστημα ISOFIX (κανονικό αμάξιμα)

2

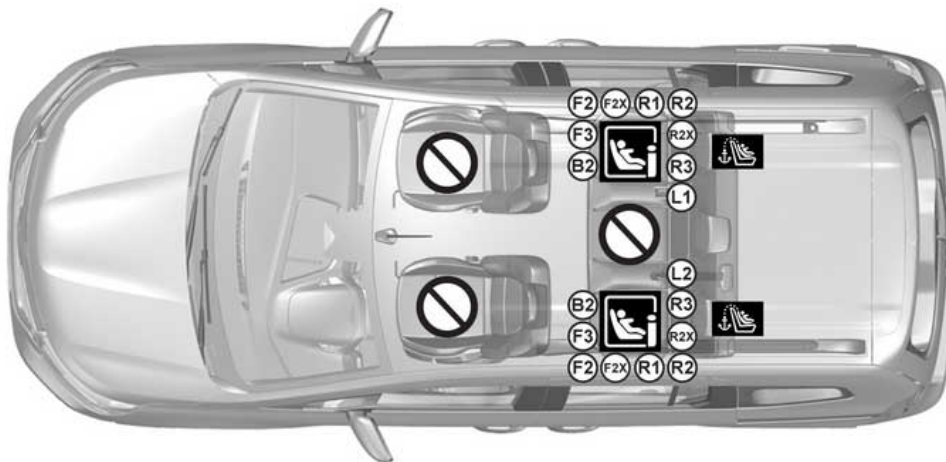

68414

ΠΑΙΔΙΚΑ ΚΑΘΙΣΜΑΤΑ

Παιδικό κάθισμα στερεωμένο με χρήση της βάσης ISOFIX

 Θέση που δεν επιτρέπει την τοποθέτηση παιδικού καθίσματος.





Η χρήση ενός συστήματος ασφάλειας για παιδιά ακατάλληλου για αυτό το αυτοκίνητο δεν θα προστατεύει σωστά το μωρό ή το παιδί Υπάρχει κίνδυνος σοβαρού ή θανατηφόρου τραυματισμού



Βεβαιωθείτε ότι το παιδί σας είναι πάντα δεμένο και ότι η ζώνη ή ο ιμάντας ασφαλείας που χρησιμοποιείτε είναι σωστά τοποθετημένα και προσαρμοσμένα → 77.
Εάν είναι απαραίτητο, ρυθμίστε ανάλογα τη θέση του καθίσματος.

 Θέση που επιτρέπει την τοποθέτηση ISOFIX παιδικού καθίσματος.

 Τα πίσω πλαινά καθίσματα είναι εξοπλισμένα με ένα σημείο πρόσδεσης που επιτρέπει την τοποθέτηση παιδικού καθίσματος με την όψη προς τα εμπρός ISOFIX με έγκριση "Universal". Τα σημεία στερέωσης  βρίσκονται στο δάπεδο του πορτ μπαγκάζ για τα πίσω καθίσματα.



Τοποθετήστε το παιδικό κάθισμα κατά προτίμηση σε ένα πίσω κάθισμα.
Για να τοποθετήσετε ένα κάθισμα ISOFIX σε αυτήν τη θέση, ελευθερώστε τη μεσαία ζώνη με το χέρι πριν να ασφαλίσετε τα άγκιστρα.

ΠΑΙΔΙΚΑ ΚΑΘΙΣΜΑΤΑ

Πίνακας εγκατάστασης

Στον παρακάτω πίνακα επαναλαμβάνονται οι πληροφορίες του διαγράμματος τοποθέτησης για να εξασφαλίζεται η τήρηση των ισχυόντων κανονισμών.

Έκδοση Estate με κάθισμα συνοδηγού που δεν είναι εξοπλισμένο με σύστημα ISOFIX(κανονικό αμάξι)						
Τύπος παιδικού καθίσματος	Βάρος του παιδιού	Μέγεθος καθίσματος ISOFIX [ύψος]	Κάθισμα συνοδηγού	Πίσω θέσεις		
				Πλαϊνές θέσεις (4)	Μεσαία θέση	
Πορτ-μπεμπέ εγκάρσιας τοποθέτησης Ομάδα 0	< από 10 kg	L1 [F], L2 [G]	X	IL (1)	X	
Κάθισμα-θύλακας με την πλάτη προς το εμπρός μέρος του αυτοκινήτου Ομάδες 0 ή 0 +	< από 13 kg	R1 [E]	X	IL (2)	X	
Κάθισμα-θύλακας/απλό κάθισμα με την πλάτη προς το εμπρός μέρος του αυτοκινήτου	Ομάδα 0 +	< από 13 kg	R3 [C]	X	IL (2)	X
	Ομάδα 1	9 έως 18 κιλά	R2 [D], R2X [D]	X	IL (2)	X
Κάθισμα με το πρόσωπο προς το εμπρός μέρος του αυτοκινήτου Ομάδα 1	9 έως 18 κιλά	F3 [A], F2 [B], F2X [B1]	X	IUF-IL (2) (3)	X	
Κάθισμα booster Ομάδες 2 και 3	15 έως 25 κιλά	B2	X	IUF-IL (2) (3)	X	
	22 έως 36 κιλά	B3	X	X	X	

ΠΑΙΔΙΚΑ ΚΑΘΙΣΜΑΤΑ

Κάθισμα i-Size	Κάθισμα με την πλάτη προς το εμπρός μέρος του αυτοκινήτου	X	i-U (2)	X
	Κάθισμα με το πρόσωπο προς το εμπρός μέρος του αυτοκινήτου	X	i-U (2) (3)	X
	Κάθισμα booster	X	i-U (2) (3)	X

2

X = Κάθισμα ακατάλληλο για την τοποθέτηση παιδικού καθίσματος αυτού του τύπου.

IUF/IL = Στα οχήματα που είναι εξοπλισμένα με αυτό το σύστημα, για τη προσάρτηση ενός παιδικού καθίσματος, εγκεκριμένου ως "Κατηγορίας γενικής/περιορισμένης χρήσης ή ειδικού για συγκεκριμένο όχημα", χρησιμοποιώντας το σύστημα ISOFIX: βεβαιωθείτε ότι είναι δυνατή η ορθή τοποθέτηση.

i-U = Κατάλληλο για διατάξεις συγκράτησης "γενικής χρήσης" που τοποθετούνται με την πλάτη προς το μπροστινό και προς το πίσω μέρος του αυτοκινήτου i-Size: βεβαιωθείτε ότι μπορεί να τοποθετηθεί.

i-UF = Κατάλληλο μόνο για διατάξεις συγκράτησης "γενικής χρήσης" που τοποθετούνται με την πλάτη προς το μπροστινό και προς το πίσω μέρος του αυτοκινήτου i-Size: βεβαιωθείτε ότι μπορεί να τοποθετηθεί.

(1) Το πορτ-μπεμπέ μπορεί να τοποθετηθεί εγκάρσια στο αυτοκίνητο και καταλαμβάνει τουλάχιστον δύο θέσεις. Τοποθετήστε το παιδί με τα πόδια του όσο πιο κοντά στην πόρτα.

(2) Εάν απαιτείται, τοποθετήστε το κάθισμα του αυτοκινήτου κατά το δυνατόν προς τα πίσω. Πριν τοποθετήσετε ένα παιδικό κάθισμα με την πλάτη προς τα εμπρός, μετακινήστε το μπροστινό κάθισμα προς τα εμπρός όσο το δυνατόν περισσότερο και στη συνέχεια, μόλις τοποθετηθεί το παιδικό κάθισμα, μετακινήστε το μπροστινό κάθισμα προς τα πίσω όσο το δυνατόν περισσότερο χωρίς να ακουμπήσει το παιδικό κάθισμα.

(3) Να συμπύσσετε πάντα το προσκέφαλο του πίσω καθίσματος στο οποίο είναι τοποθετημένο το παιδικό κάθισμα. Αυτή η ενέργεια θα πρέπει να πραγματοποιηθεί πριν τοποθετήσετε το παιδικό κάθισμα ➔ **55**. Μετακινήστε το κάθισμα μπροστά από το παιδί προς τα εμπρός, μετακινήστε την πλάτη του καθίσματος προς τα εμπρός, ώστε να μην έρχεται σε επαφή με τα πόδια του παιδιού.

Το μέγεθος ενός παιδικού καθίσματος ISOFIX επισημαίνεται με ένα γράμμα:

- F3 [A], F2 [B], F2X [B1]: για καθίσματα με φορά προς τα εμπρός στην Ομάδα 1 (9 έως 18 χγρ.),
- R3 [C], R2 [D], R2X [D]: καθίσματα με την όψη προς τα πίσω ή καθίσματα με κέλυφος της ομάδας 0+ (λιγότερο από 13 χγρ.) ή της ομάδας 1 (9 έως 18 χγρ.),

ΠΑΙΔΙΚΑ ΚΑΘΙΣΜΑΤΑ

- R1 [E]: καθίσματα-θύλακες με την πλάτη στραμμένη προς το μπροστινό μέρος του αυτοκινήτου της ομάδας 0 (κάτω από 10 χγρ.) ή της ομάδας 0+ (κάτω από 13 χγρ.),
- L1[F], L2 [G]: πορτ-μπεμπέ της Ομάδας 0 (κάτω από 10 χγρ.),
- **B2**: ενισχυτικό κάθισμα στην ομάδα 2 (15 χγρ. έως 25 χγρ.),
- **B3**: ενισχυτικό κάθισμα στην ομάδα 3 (22 χγρ. έως 36 χγρ.).



(4) ΚΙΝΔΥΝΟΣ ΘΑΝΑΤΟΥ Ή ΣΟΒΑΡΟΥ ΤΡΑΥΜΑΤΙΣΜΟΥ: απαγορεύεται η τοποθέτηση παιδικού καθίσματος πίσω από ένα διπλωμένο μπροστινό κάθισμα.

ΠΑΙΔΙΚΑ ΚΑΘΙΣΜΑΤΑ

Έκδοση Estate με κάθισμα συνοδηγού με σύστημα ISOFIX (μακρύ αμάξωμα)

2



68415

ΠΑΙΔΙΚΑ ΚΑΘΙΣΜΑΤΑ

Παιδικό κάθισμα στερεωμένο με χρήση της βάσης ISOFIX

 Θέση που δεν επιτρέπει την τοποθέτηση παιδικού καθίσματος.

 Ελέγξτε την κατάσταση του airbag πριν τοποθετήσετε ένα παιδικό κάθισμα ή αφήσετε να καθίσει ένας επιβάτης.



Η χρήση ενός συστήματος ασφάλειας για παιδιά ακατάλληλου για αυτό το αυτοκίνητο δεν θα προστατεύει σωστά το μωρό ή το παιδί Υπάρχει κίνδυνος σοβαρού ή θανατηφόρου τραυματισμού



Θέση που επιτρέπει την τοποθέτηση ISOFIX παιδικού καθίσματος.



Τα πίσω πλαϊνά καθίσματα είναι εξοπλισμένα με ένα σημείο πρόσδεσης που επιτρέπει την τοποθέτηση παιδικού καθίσματος με την όψη προς τα εμπρός ISOFIX με έγκριση "Universal". Τα σημεία στερέωσης  βρίσκονται στην πλάτη του καθίσματος συνοδηγού για την μπροστινή θέση και στο δάπεδο του χώρου αποσκευών για τις πίσω θέσεις.



Βεβαιωθείτε ότι το παιδί σας είναι πάντα δεμένο και ότι η ζώνη ή ο ιμάντας ασφαλείας που χρησιμοποιείτε είναι σωστά τοποθετημένα και προσαρμοσμένα ➔ 77.
Εάν είναι απαραίτητο, ρυθμίστε ανάλογα τη θέση του καθίσματος.



ΚΙΝΔΥΝΟΣ ΘΑΝΑΤΟΥ Ή ΣΟΒΑΡΩΝ ΤΡΑΥΜΑΤΙΣΜΩΝ:

πριν τοποθετήσετε στη θέση του συνοδηγού ένα παιδικό κάθισμα με την πλάτη στραμμένη προς το μπροστινό μέρος του αυτοκινήτου, βεβαιωθείτε ότι το airbag έχει απενεργοποιηθεί ➔ 175.

ΠΑΙΔΙΚΑ ΚΑΘΙΣΜΑΤΑ



Τοποθετήστε το παιδικό κάθισμα κατά προτίμηση σε ένα πίσω κάθισμα.

Για να τοποθετήσετε ένα κάθισμα ISOFIX σε αυτήν τη θέση, ελευθερώστε τη μεσαία ζώνη με το χέρι πριν να ασφαλίσετε τα άγκιστρα.

2

ΠΑΙΔΙΚΑ ΚΑΘΙΣΜΑΤΑ

Πίνακας εγκατάστασης

Στον παρακάτω πίνακα επαναλαμβάνονται οι πληροφορίες του διαγράμματος τοποθέτησης για να εξασφαλιστεί η τήρηση των ισχυόντων κανονισμών.

Έκδοση Estate με κάθισμα συνοδηγού με σύστημα ISOFIX (μακρύ αμάξωμα)								
Τύπος παιδικού καθίσματος	Βάρος του παιδιού	Μέγεθος καθίσματος ISOFIX [ύψος]	Κάθισμα συνοδηγού		Πίσω καθίσματα της δεύτερης σειράς		Πίσω καθίσματα τρίτης σειράς	
			airbag ενεργοποιημένο στην πλευρά του συνοδηγού	χωρίς airbag συνοδηγού ή με απενεργοποιημένο	Πλαϊνές θέσεις	Μεσαία θέση		
Πορτ-μπεμπέ εγκάρσιας τοποθέτησης Ομάδα 0	< από 10 kg	L1 [F], L2 [G]	X	X	IL (1)	X	X	
Κάθισμα-θύλακας με την πλάτη προς το εμπρός μέρος του αυτοκινήτου Ομάδες 0 ή 0 +	< από 13 kg	R1 [E]	X	IL (2) (5)	IL (3)	X	IL (3)	
Κάθισμα-θύλακας/απλό κάθισμα με την πλάτη προς το εμπρός μέρος του αυτοκινήτου	Ομάδα 0 +	< από 13 kg	R3 [C]	X	IL (2) (5)	IL (3)	X	IL (3)
	Ομάδα 1	9 έως 18 κιλά	R2 [D], R2X [D]	X	IL (2) (5)	IL (3)	X	IL (3)
Κάθισμα με το πρόσωπο προς το εμπρός μέρος του αυτοκινήτου	9 έως 18 κιλά	F3 [A], F2 [B], F2X [B1]	IUF-IL (2)	X	IUF-IL (3) (4)	X	IUF-IL (3) (4)	

ΠΑΙΔΙΚΑ ΚΑΘΪΣΜΑΤΑ

Ομάδα 1							
Κάθισμα booster Ομάδες 2 και 3	15 έως 25 κιλά	B2	IUF-IL (2)	X	IUF-IL (3) (4)	X	IUF-IL (3) (4)
	22 έως 36 κιλά	B3	IUF-IL (2)	X	X	X	X

2

ΠΑΙΔΙΚΑ ΚΑΘΪΣΜΑΤΑ

2

Έκδοση Estate με κάθισμα συνοδηγού με σύστημα ISOFIX(μακρύ αμάξωμα)							
Τύπος παιδικού καθίσματος	Βάρος του παιδιού	Μέγεθος καθίσματος ISOFIX [ύψος]	Κάθισμα συνοδηγού		Πίσω καθίσματα της δεύτερης σειράς		Πίσω καθίσματα τρίτης σειράς
			airbag ενεργοποιημένο στην πλευρά του συνοδηγού	χωρίς airbag συνοδηγού ή με απενεργοποιημένο	Πλαινές θέσεις	Μεσαία θέση	
Κάθισμα i-Size	Κάθισμα με την πλάτη προς το εμπρός μέρος του αυτοκινήτου		X	i-U (2) (5)	i-U (3)	X	i-U (3)
	Κάθισμα με το πρόσωπο προς το εμπρός μέρος του αυτοκινήτου		i-UF (2)	X	i-UF (3) (4)	X	i-UF (3) (4)
	Κάθισμα booster		i-UF (2)	X	i-UF (3) (4)	X	i-UF (3) (4)

X = Κάθισμα ακατάλληλο για την τοποθέτηση παιδικού καθίσματος αυτού του τύπου.

IUF/IL = Στα οχήματα που είναι εξοπλισμένα με αυτό το σύστημα, για τη προσάρτηση ενός παιδικού καθίσματος, εγκεκριμένου ως "Κατηγορίας γενικής/περιορισμένης χρήσης ή ειδικού για συγκεκριμένο όχημα", χρησιμοποιώντας το σύστημα ISOFIX: βεβαιωθείτε ότι είναι δυνατή η ορθή τοποθέτηση.

i-U = Κατάλληλο για διατάξεις συγκράτησης "γενικής χρήσης" που τοποθετούνται με την πλάτη προς το μπροστινό και προς το πίσω μέρος του αυτοκινήτου i-Size: βεβαιωθείτε ότι μπορεί να τοποθετηθεί.

i-UF = Κατάλληλο μόνο για διατάξεις συγκράτησης "γενικής χρήσης" που τοποθετούνται με την πλάτη προς το μπροστινό και προς το πίσω μέρος του αυτοκινήτου i-Size: βεβαιωθείτε ότι μπορεί να τοποθετηθεί.

(1) Το πορτ-μπεμπέ μπορεί να τοποθετηθεί εγκάρσια στο αυτοκίνητο και καταλαμβάνει τουλάχιστον δύο θέσεις. Τοποθετήστε το παιδί με τα πόδια του όσο πιο κοντά στην πόρτα.

(2) Ανασηκώστε το κάθισμα όσο το δυνατό περισσότερο και προς τα πίσω, κλίνοντας ελαφρά την πλάτη (25° περίπου).

ΠΑΙΔΙΚΑ ΚΑΘΙΣΜΑΤΑ

(3) Εάν απαιτείται, τοποθετήστε το κάθισμα του αυτοκινήτου κατά το δυνατόν προς τα πίσω. Πριν τοποθετήσετε ένα παιδικό κάθισμα με την πλάτη προς τα εμπρός, μετακινήστε το μπροστινό κάθισμα προς τα εμπρός όσο το δυνατόν περισσότερο και στη συνέχεια, μόλις τοποθετηθεί το παιδικό κάθισμα, μετακινήστε το μπροστινό κάθισμα προς τα πίσω όσο το δυνατόν περισσότερο χωρίς να ακουμπήσει το παιδικό κάθισμα.

(4) Να συμπύσσετε πάντα το προσκέφαλο του πίσω καθίσματος στο οποίο είναι τοποθετημένο το παιδικό κάθισμα. Αυτή η ενέργεια θα πρέπει να πραγματοποιηθεί πριν τοποθετήσετε το παιδικό κάθισμα ➔ 55. Μετακινήστε το κάθισμα μπροστά από το παιδί προς τα εμπρός, μετακινήστε την πλάτη του καθίσματος προς τα εμπρός, ώστε να μην έρχεται σε επαφή με τα πόδια του παιδιού.

Το μέγεθος ενός παιδικού καθίσματος ISOFIX επισημαίνεται με ένα γράμμα:

- F3 [A], F2 [B], F2X [B1]: για καθίσματα με φορά προς τα εμπρός στην Ομάδα 1 (9 έως 18 χγρ.),
- R3 [C], R2 [D], R2X [D]: καθίσματα με την όψη προς τα πίσω ή καθίσματα με κέλυφος της ομάδας 0+ (λιγότερο από 13 χγρ.) ή της ομάδας 1 (9 έως 18 χγρ.),
- R1 [E]: καθίσματα-θύλακες με την πλάτη στραμμένη προς το μπροστινό μέρος του αυτοκινήτου της ομάδας 0 (κάτω από 10 χγρ.) ή της ομάδας 0+ (κάτω από 13 χγρ.),
- L1[F], L2 [G]: πορτ-μπεμπέ της Ομάδας 0 (κάτω από 10 χγρ.),
- **B2**: ενισχυτικό κάθισμα στην ομάδα 2 (15 χγρ. έως 25 χγρ.),
- **B3**: ενισχυτικό κάθισμα στην ομάδα 3 (22 χγρ. έως 36 χγρ.).



(5) ΚΙΝΔΥΝΟΣ ΘΑΝΑΤΟΥ Ή ΣΟΒΑΡΟΥ ΤΡΑΥΜΑΤΙΣΜΟΥ: πριν τοποθετήσετε το παιδικό κάθισμα με την όψη προς τα πίσω στο κάθισμα του συνοδηγού, ελέγξτε ότι ο airbag του συνοδηγού έχει απενεργοποιηθεί.

ΠΑΙΔΙΚΑ ΚΑΘΙΣΜΑΤΑ

Έκδοση Estate με κάθισμα συνοδηγού χωρίς σύστημα ISOFIX (μακρύ αμάξωμα)

2

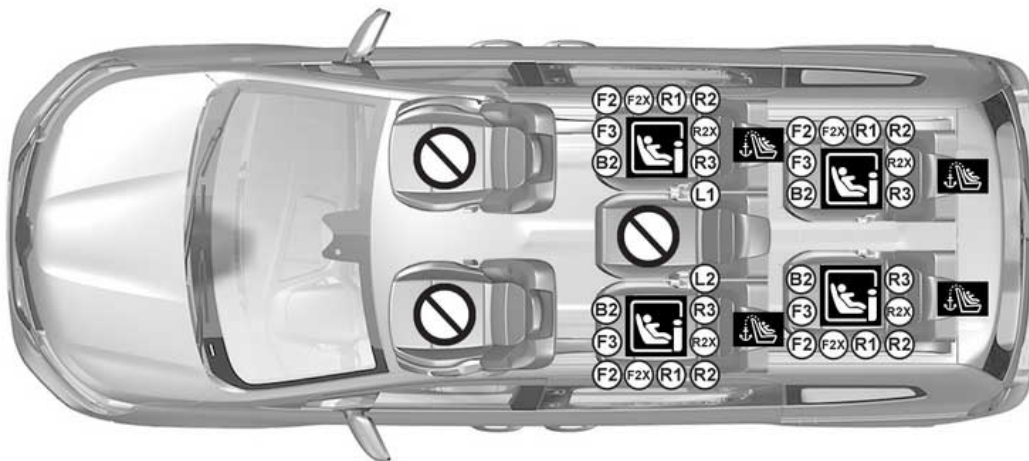

68416

ΠΑΙΔΙΚΑ ΚΑΘΙΣΜΑΤΑ

Παιδικό κάθισμα στερεωμένο με χρήση της βάσης ISOFIX



Η χρήση ενός συστήματος ασφάλειας για παιδιά ακατάλληλου για αυτό το αυτοκίνητο δεν θα προστατεύει σωστά το μωρό ή το παιδί Υπάρχει κίνδυνος σοβαρού ή θανατηφόρου τραυματισμού

2



Θέση που δεν επιτρέπει την τοποθέτηση παιδικού καθίσματος.



Βεβαιωθείτε ότι το παιδί σας είναι πάντα δεμένο και ότι η ζώνη ή ο ιμάντας ασφαλείας που χρησιμοποιείτε είναι σωστά τοποθετημένα και προσαρμοσμένα → 77.
Εάν είναι απαραίτητο, ρυθμίστε ανάλογα τη θέση του καθίσματος.



Θέση που επιτρέπει την τοποθέτηση ISOFIX παιδικού καθίσματος.



Τα πίσω πλαϊνά καθίσματα είναι εξοπλισμένα με ένα σημείο πρόσδεσης που επιτρέπει την τοποθέτηση παιδικού καθίσματος με την όψη προς τα εμπρός ISOFIX με έγκριση "Universal". Τα σημεία στερέωσης  βρίσκονται στο δάπεδο του πορτ μπαγκάζ για τα πίσω καθίσματα.



Για να τοποθετήσετε ένα κάθισμα ISOFIX, ελευθερώστε τη μεσαία ζώνη με το χέρι πριν να ασφαλίσετε τα άγκιστρα.

ΠΑΙΔΙΚΑ ΚΑΘΙΣΜΑΤΑ

Πίνακας εγκατάστασης

Στον παρακάτω πίνακα επαναλαμβάνονται οι πληροφορίες του διαγράμματος τοποθέτησης για να εξασφαλιστεί η τήρηση των ισχυόντων κανονισμών.

Έκδοση Estate με κάθισμα συνοδηγού χωρίς σύστημα ISOFIX (μακρύ αμάξωμα)						
Τύπος παιδικού καθίσματος	Βάρος του παιδιού	Μέγεθος καθίσματος ISOFIX [ύψος]	Κάθισμα συνοδηγού	Πίσω καθίσματα της δεύτερης σειράς		Πίσω καθίσματα τρίτης σειράς
				Πλαϊνές θέσεις (4)	Μεσαία θέση	
Πορτ-μπεμπέ εγκάρσιας τοποθέτησης Ομάδα 0	< από 10 kg	L1 [F], L2 [G]	X	IL (1)	X	X
Κάθισμα-θύλακας με την πλάτη προς το εμπρός μέρος του αυτοκινήτου Ομάδες 0 ή 0 +	< από 13 kg	R1 [E]	X	IL (2)	X	IL (2)
Κάθισμα-θύλακας/απλό κάθισμα με την πλάτη προς το εμπρός μέρος του αυτοκινήτου	Ομάδα 0 +	< από 13 kg	R3 [C]	IL (2)	X	IL (2)
	Ομάδα 1	9 έως 18 κιλά	R2 [D], R2X [D]	IL (2)	X	IL (2)
Κάθισμα με το πρόσωπο προς το εμπρός μέρος του αυτοκινήτου Ομάδα 1	9 έως 18 κιλά	F3 [A], F2 [B], F2X [B1]	X	IUF-IL (2) (3)	X	IUF-IL (2) (3)
Κάθισμα booster Ομάδες 2 και 3	15 έως 25 κιλά	B2	X	IUF-IL (2) (3)	X	IUF-IL (2) (3)
	22 έως 36 κιλά	B3	X	X	X	X

ΠΑΙΔΙΚΑ ΚΑΘΙΣΜΑΤΑ

Κάθισμα i-Size	Κάθισμα με την πλάτη προς το εμπρός μέρος του αυτοκινήτου	X	i-U (2)	X	i-U (2)
	Κάθισμα με το πρόσωπο προς το εμπρός μέρος του αυτοκινήτου	X	i-UF (2) (3)	X	i-UF (2) (3)
	Κάθισμα booster	X	i-UF (2) (3)	X	i-UF (2) (3)

2

X = Κάθισμα ακατάλληλο για την τοποθέτηση παιδικού καθίσματος αυτού του τύπου.

IUF/IL = Στα οχήματα που είναι εξοπλισμένα με αυτό το σύστημα, για τη προσάρτηση ενός παιδικού καθίσματος, εγκεκριμένου ως "Κατηγορίας γενικής/περιορισμένης χρήσης ή ειδικού για συγκεκριμένο όχημα", χρησιμοποιώντας το σύστημα ISOFIX: βεβαιωθείτε ότι είναι δυνατή η ορθή τοποθέτηση.

i-U = Κατάλληλο για διατάξεις συγκράτησης "γενικής χρήσης" που τοποθετούνται με την πλάτη προς το μπροστινό και προς το πίσω μέρος του αυτοκινήτου i-Size: βεβαιωθείτε ότι μπορεί να τοποθετηθεί.

i-UF = Κατάλληλο μόνο για διατάξεις συγκράτησης "γενικής χρήσης" που τοποθετούνται με την πλάτη προς το μπροστινό και προς το πίσω μέρος του αυτοκινήτου i-Size: βεβαιωθείτε ότι μπορεί να τοποθετηθεί.

(1) Το πορτ-μπεμπέ μπορεί να τοποθετηθεί εγκάρσια στο αυτοκίνητο και καταλαμβάνει τουλάχιστον δύο θέσεις. Τοποθετήστε το παιδί με τα πόδια του όσο πιο κοντά στην πόρτα.

(2) Εάν απαιτείται, τοποθετήστε το κάθισμα του αυτοκινήτου κατά το δυνατόν προς τα πίσω. Πριν τοποθετήσετε ένα παιδικό κάθισμα με την πλάτη προς τα εμπρός, μετακινήστε το μπροστινό κάθισμα προς τα εμπρός όσο το δυνατόν περισσότερο και στη συνέχεια, μόλις τοποθετηθεί το παιδικό κάθισμα, μετακινήστε το μπροστινό κάθισμα προς τα πίσω όσο το δυνατόν περισσότερο χωρίς να ακουμπήσει το παιδικό κάθισμα.

(3) Να συμπύσσετε πάντα το προσκέφαλο του πίσω καθίσματος στο οποίο είναι τοποθετημένο το παιδικό κάθισμα. Αυτή η ενέργεια θα πρέπει να πραγματοποιηθεί πριν τοποθετήσετε το παιδικό κάθισμα ➔ **55**. Μετακινήστε το κάθισμα μπροστά από το παιδί προς τα εμπρός, μετακινήστε την πλάτη του καθίσματος προς τα εμπρός, ώστε να μην έρχεται σε επαφή με τα πόδια του παιδιού.

Το μέγεθος ενός παιδικού καθίσματος ISOFIX επισημαίνεται με ένα γράμμα:

- F3 [A], F2 [B], F2X [B1]: για καθίσματα με φορά προς τα εμπρός στην Ομάδα 1 (9 έως 18 χγρ.),
- R3 [C], R2 [D], R2X [D]: καθίσματα με την όψη προς τα πίσω ή καθίσματα με κέλυφος της ομάδας 0+ (λιγότερο από 13 χγρ.) ή της ομάδας 1 (9 έως 18 χγρ.),

ΠΑΙΔΙΚΑ ΚΑΘΙΣΜΑΤΑ

- R1 [E]: καθίσματα-θύλακες με την πλάτη στραμμένη προς το μπροστινό μέρος του αυτοκινήτου της ομάδας 0 (κάτω από 10 χγρ.) ή της ομάδας 0+ (κάτω από 13 χγρ.),
- L1[F], L2 [G]: πορτ-μπεμπέ της Ομάδας 0 (κάτω από 10 χγρ.),
- **B2**: ενισχυτικό κάθισμα στην ομάδα 2 (15 χγρ. έως 25 χγρ.),
- **B3**: ενισχυτικό κάθισμα στην ομάδα 3 (22 χγρ. έως 36 χγρ.).



(4) ΚΙΝΔΥΝΟΣ ΘΑΝΑΤΟΥ Ή ΣΟΒΑΡΟΥ ΤΡΑΥΜΑΤΙΣΜΟΥ: απαγορεύεται η τοποθέτηση παιδικού καθίσματος πίσω από ένα διπλωμένο μπροστινό κάθισμα.

ΑΣΦΑΛΕΙΑ ΠΑΙΔΙΩΝ: ΑΠΕΝΕΡΓΟΠΟΙΗΣΗ, ΕΝΕΡΓΟΠΟΙΗΣΗ ΜΕΤΩΠΙΚΟΥ ΑΕΡΟΣΑΚΟΥ ΣΥΝΟΔΗΓΟΥ

Προειδοποιήσεις



Η απενεργοποίηση ή ενεργοποίηση του airbag συνοδηγού πραγματοποιείται μόνο με το **αυτοκίνητο ακινητοποιημένο και τον διακόπτη κλειστό**.

Απενεργοποίηση airbag συνοδηγού

(ανάλογα με το μοντέλο του αυτοκινήτου)

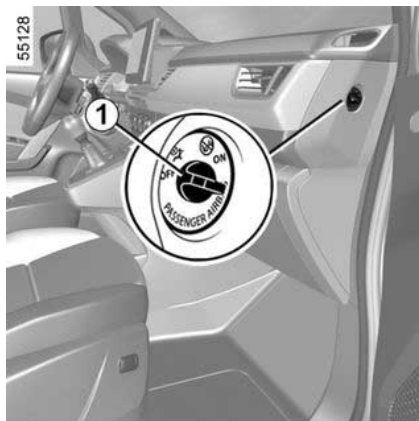

Πριν τοποθετήσετε ένα παιδικό κάθισμα στο κάθισμα του συνοδηγού:

- βεβαιωθείτε ότι είναι δυνατή η τοποθέτηση του παιδικού καθίσματος σε αυτήν τη θέση,
- είναι απαραίτητο **να απενεργοποιήσετε** το airbag για ένα παιδικό κάθισμα που είναι στραμμένο προς τα πίσω.

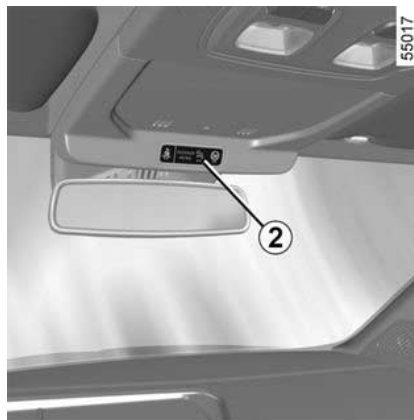

Για να απενεργοποιήσετε τον airbag: με το όχημα ακινητοποιημένο και τον διακόπτη μηχανής κλειστό, πιάστε και στρίψτε την κλειδαριά 1 στη θέση OFF.

Όταν ενεργοποιήσετε την ανάφλεξη, **πρέπει να ελέγξετε** ότι η προειδοποιη-

τική λυχνία  είναι αναμμένη στην οθόνη 2.

Αυτό το ενδεικτικό παραμένει μόνιμα αναμμένο για να σας επιβεβαιώσει ότι μπορείτε να εγκαταστήσετε ένα παιδικό κάθισμα.



ΚΙΝΔΥΝΟΣ

Δεδομένου ότι η λειτουργία για συνοδηγού airbag δεν είναι συμβατή με την τοποθέτηση παιδικού καθίσματος στραμμένου προς τα πίσω, **ΠΟΤΕ μην εγκαθιστάτε σύστημα συγκράτησης παιδιού με όψη προς τα πίσω σε κάθισμα που προστατεύεται από ΕΝΕΡΓΟΠΟΙΗΜΕΝΟ μετωπικό AIRBAG. Αυτό μπορεί να οδηγήσει στον ΘΑΝΑΤΟ ή σε ΣΟΒΑΡΟ ΤΡΑΥΜΑΤΙΣΜΟ του ΠΑΙΔΙΟΥ.**

ΑΣΦΑΛΕΙΑ ΠΑΙΔΙΩΝ: ΑΠΕΝΕΡΓΟΠΟΙΗΣΗ, ΕΝΕΡΓΟΠΟΙΗΣΗ ΜΕΤΩΠΙΚΟΥ ΑΕΡΟΣΑΚΟΥ ΣΥΝΟΔΗΓΟΥ

2

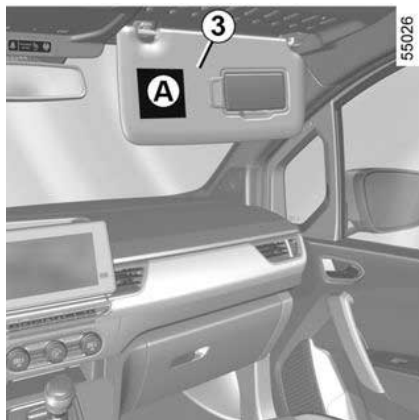

58034



Οι ενδείξεις στο ταμπλό και οι επικέτες **A** σε κάθε πλευρά του αλεξηλίου του συνοδηγού **3** (βλ. παράδειγμα επικέτας

παραπάνω) παρέχονται για να σας υπενθυμίζουν αυτές τις οδηγίες.

Ενεργοποίηση των airbag συνοδηγού

(ανάλογα με το μοντέλο του αυτοκινήτου)

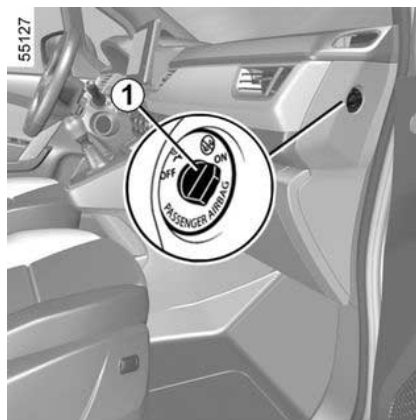

Από τη στιγμή που θα αφαιρέσετε το παιδικό κάθισμα από το κάθισμα του συνοδηγού, επανενεργοποιήστε τον airbag προκειμένου να εξασφαλίσετε την προστασία του συνοδηγού σε περίπτωση σύγκρουσης.

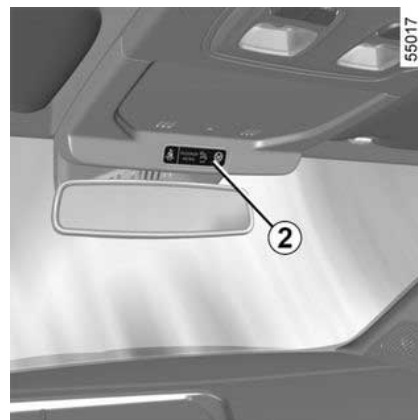

Για να επανενεργοποιήσετε τον airbag: με το αυτοκίνητο σταματημένο, και τον διακόπτη κλειστό, πατήστε και γυρίστε την ασφάλεια 1 στη θέση ON.

Όταν ανοίγετε τον διακόπτη του κινητήρα, **πρέπει** να ελέγξετε εάν το ενδεικτι-

κό προειδοποίησης  είναι σβηστό και εάν το ενδεικτικό προειδοποίη-



σης  ανάβει στην οθόνη **2** και παραμένει αναμμένο για 60 δευτερόλεπτα περίπου μετά από κάθε εκκίνηση.

Ο airbag του συνοδηγού είναι ενεργοποιημένος.

ΑΣΦΑΛΕΙΑ ΠΑΙΔΙΩΝ: ΑΠΕΝΕΡΓΟΠΟΙΗΣΗ, ΕΝΕΡΓΟΠΟΙΗΣΗ ΜΕΤΩΠΙΚΟΥ ΑΕΡΟΣΑΚΟΥ ΣΥΝΟΔΗΓΟΥ

Σφάλματα λειτουργίας

Σε περίπτωση βλάβης στο σύστημα ενεργοποίησης/απενεργοποίησης του συνοδηγού airbag, εμφανίζονται τα εν-

δεικτικά  και  στο καντράν. Απενεργοποιήστε τον διακόπτη κινητήρα και ελέγξτε τη θέση της κλειδαριάς 1.

Ανάψτε ξανά τη μίζα: τα ενδεικτικά σβήνουν.

Εάν το πρόβλημα παραμένει, σηματοδοτεί αποτυχία του συστήματος. Σε αυτήν την περίπτωση, απαγορεύεται η τοποθέτηση παιδικού καθίσματος με φορά προς τα πίσω στο κάθισμα του συνοδηγού ή οποιοδήποτε άλλου επιβάτη να καθίσει στο κάθισμα.

Συμβουλευθείτε το συντομότερο έναν Εξουσιοδοτημένο Επισκευαστή της μάρκας.

ΘΕΣΗ ΟΔΗΓΗΣΗΣ

Θέση οδήγησης: τιμόνι αριστερά

2

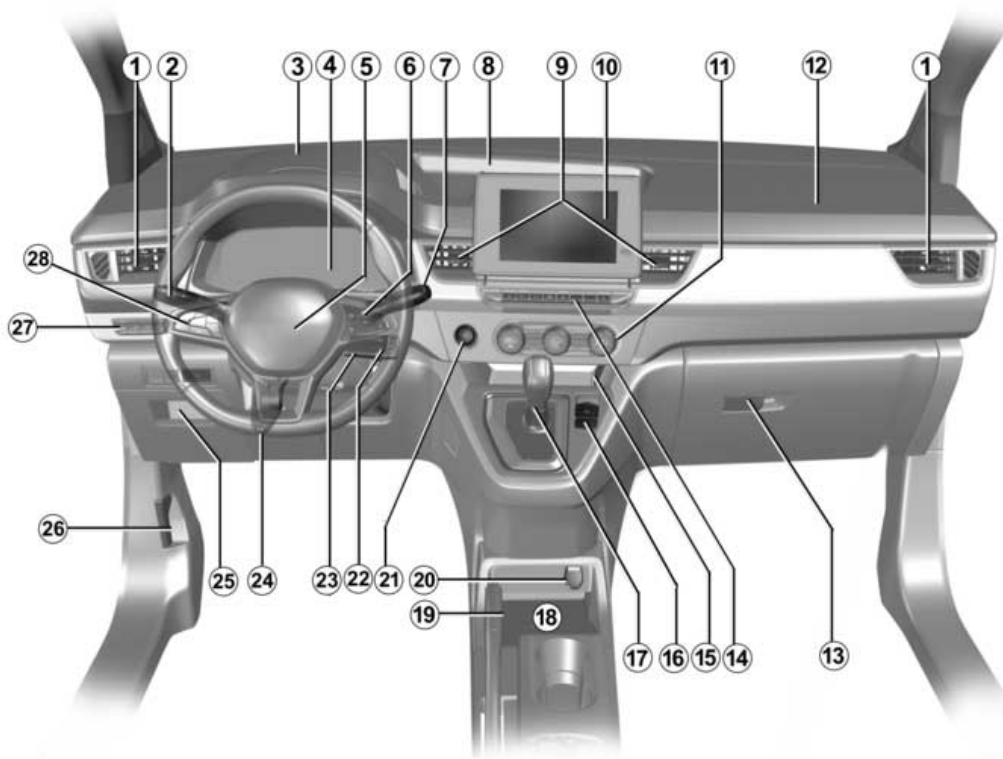

56000

ΘΕΣΗ ΟΔΗΓΗΣΗΣ

Η παρουσία των εξοπλισμών που περιγράφονται παρακάτω ΕΞΑΡΤΑΤΑΙ ΑΠΟ ΤΗΝ ΕΚΔΟΣΗ ΤΟΥ ΑΥΤΟΚΙΝΗΤΟΥ ΚΑΙ ΑΠΟ ΤΗ ΧΩΡΑ

1. Πλαϊνός αεραγωγός.
2. Χειριστήριο:
 - Φλας,
 - εξωτερικών φώτων,
 - προβολείς ομίχλης.
3. Πρίζες διαμερίσματος αποθήκευσης ταμπλό USB και πρίζα αξεσουάρ.
4. Καντράν.
5. Θέση airbag οδηγού, κόρνα.
6. Χειριστήρια για:
 - ένδειξη πληροφοριών υπολογιστή ταξιδιού και μενού εξατομίκευσης των ρυθμίσεων του αυτοκινήτου,
 - τηλεχειρισμό ραδιοφώνου, συστήματος πλοήγησης.
7. Χειριστήριο υαλοκαθαριστήρων/πλυστικής συσκευής του παρμπρίζ και του πίσω τζαμιού.
8. Κεντρικός χώρος μικροαντικειμένων στο ταμπλό.
9. Κεντρικοί αεραγωγοί
10. Οθόνη πολυμέσων.
11. Χειριστήρια θέρμανσης ή κλιματισμού.
12. Θέση airbag συνοδηγού.

13. Ντουλαπάκι μικροαντικειμένων
14. Χειριστήρια για:
 - εμπρός θερμαινόμενα καθίσματα,
 - ενεργοποίηση/απενεργοποίηση της λειτουργίας Stop and Start,
 - Λειτουργία ECO ενεργοποίησης/απενεργοποίησης,
 - ενεργοποίηση/απενεργοποίηση της λειτουργίας οδήγησης,
 - φώτα αλάμ·
 - κεντρικό κλειδωμα πορτών,
 - ενεργοποίηση/απενεργοποίηση υποβοήθησης στάθμευσης,
 - Βοήθεια στο παρκάρισμα.
15. Χώρος μικροαντικειμένων.
16. Αυτόματο χειρόφρενο.
17. Μοχλός ταχυτήτων.
18. Περιοχή επαγωγικής φόρτισης smartphone.
19. Χειρόφρενο.
20. Πρίζα αξεσουάρ.
21. Πλήκτρο εκκίνησης/σβησίματος του κινητήρα.
22. Χειριστήριο στο τιμόνι για το ραδιόφωνο.
23. Διακόπτης κινητήρα.
24. Μοχλός ρύθμισης του τιμονιού σε ύψος και σε απόσταση.
25. Χώρος αποθήκευσης και ασφαλειοθήκη.

26. Μοχλός ανοίγματος καπό.
27. Διακόπτης:
 - ροοστάτη φωτισμού των οργάνων ελέγχου,
 - ηλεκτρική ρύθμιση ύψους δέσμης προβολέων,
 - ενεργοποίηση/απενεργοποίηση αποτροπής εξόδου από τη λωρίδα κυκλοφορίας,
 - ενεργοποίηση/απενεργοποίηση του ESC,
 - ενεργοποίησης/απενεργοποίησης του συστήματος αντιολίσθησης - Extended grip ,
 - Πλήκτρο ενεργοποίησης/απενεργοποίησης My Safety.
28. Γενικός διακόπτης και χειριστήρια ρυθμιστή/περιοριστή ταχύτητας και προσαρμοζόμενου ρυθμιστή ταχύτητας.

ΘΕΣΗ ΟΔΗΓΗΣΗΣ

ΘΕΣΗ ΟΔΗΓΗΣΗΣ, ΤΙΜΟΝΙ ΔΕΞΙΑ

2

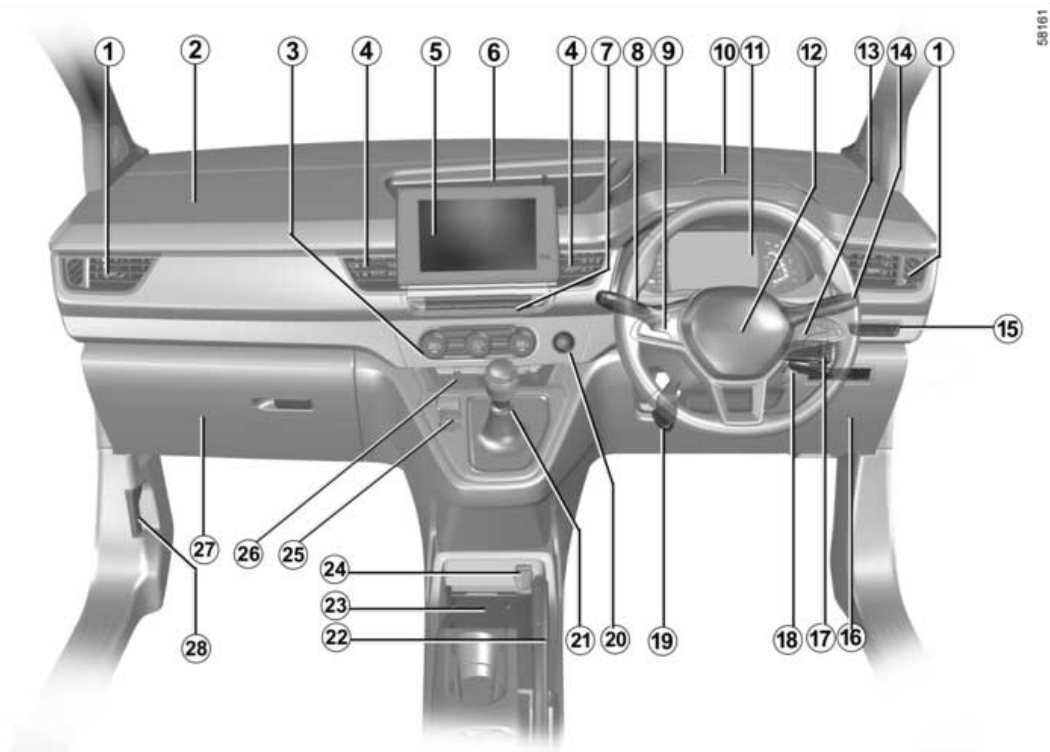

ΘΕΣΗ ΟΔΗΓΗΣΗΣ

Η παρουσία των εξοπλισμών που περιγράφονται παρακάτω ΕΞΑΡΤΑΤΑΙ ΑΠΟ ΤΗΝ ΕΚΔΟΣΗ ΤΟΥ ΑΥΤΟΚΙΝΗΤΟΥ ΚΑΙ ΑΠΟ ΤΗ ΧΩΡΑ

1. Πλαϊνός αεραγωγός.
2. Θέση airbag συνοδηγού.
3. Χειριστήρια θέρμανσης ή κλιματισμού.
4. Κεντρικοί αεραγωγοί
5. Οθόνη πολυμέσων.
6. Κεντρικός χώρος μικροαντικειμένων στο ταμπλό.
7. Χειριστήρια για:
 - εμπρός θερμαινόμενα καθίσματα,
 - ενεργοποίηση/απενεργοποίηση της λειτουργίας Stop and Start,
 - Λειτουργία ECO ενεργοποίησης/ απενεργοποίησης,
 - ενεργοποίηση/απενεργοποίηση της λειτουργίας οδήγησης,
 - φώτα αλάρμ·
 - κεντρικό κλειδίωμα πορτών,
 - ενεργοποίηση/απενεργοποίηση υποβοήθησης στάθμευσης,
 - Βοήθεια στο παρκάρισμα.
8. Χειριστήριο:
 - Φλας,
 - εξωτερικών φώτων,
 - προβολείς ομίχλης.

9. Γενικός διακόπτης και χειριστήρια ρυθμιστή/περιοριστή ταχύτητας και προσαρμοζόμενου ρυθμιστή ταχύτητας.

10. Πρίζες διαμερίσματος αποθήκευσης ταμπλό USB και πρίζα αξεσουάρ.

11. Καντράν.

12. Θέση airbag οδηγού, κόρνα.

13. Χειριστήρια για:

- ένδειξη πληροφοριών υπολογιστή ταξιδιού και μενού εξατομίκευσης των ρυθμίσεων του αυτοκινήτου,
- τηλεχειρισμό ραδιοφώνου, συστήματος πλοήγησης.

14. Χειριστήριο υαλοκαθαριστήρων/πλυστικής συσκευής του παρμπρίζ και του πίσω τζαμιού.

15. Χειριστήρια για:

- ροοστάτη φωτισμού των οργάνων ελέγχου,
- ηλεκτρική ρύθμιση ύψους δέσμης προβολέων,
- ενεργοποίηση/απενεργοποίηση αποτροπής εξόδου από τη λωρίδα κυκλοφορίας,
- ενεργοποίηση/απενεργοποίηση του ESC,
- ενεργοποίηση/απενεργοποίηση του συστήματος ελέγχου πρόσφυσης - Extended grip ,

– ανάλογα με το αυτοκίνητο, το κουμπί ενεργοποίησης/απενεργοποίησης My Safety.

16. Χώρος μικροαντικειμένων και θυρίδα ασφαλειών.

17. Χειριστήριο στο τιμόνι για το ραδιόφωνο.

18. Διακόπτης κινητήρα.

19. Μοχλός ρύθμισης του τιμονιού σε ύψος και σε απόσταση.

20. Πλήκτρο εκκίνησης/σβησίματος του κινητήρα.

21. Μοχλός ταχυτήτων.

22. Χειρόφρενο.

23. Ζώνη φόρτισης/χώρος αποθήκευσης τηλεφώνου

24. Πρίζα αξεσουάρ.

25. Αυτόματο χειρόφρενο.

26. Χώρος μικροαντικειμένων

27. Ντουλαπάκι μικροαντικειμένων

28. Μοχλός ανοίγματος καπό.

ΥΠΟΛΟΓΙΣΤΗΣ ΤΑΞΙΔΙΟΥ

Γενικά

2 Υπολογιστής ταξιδιού A, B ή C

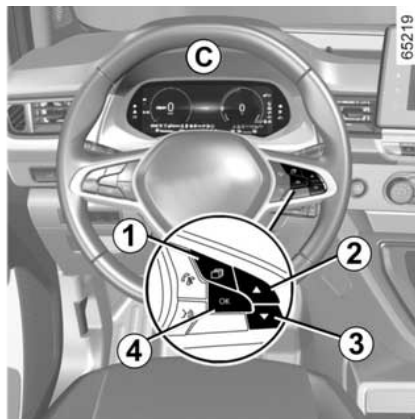
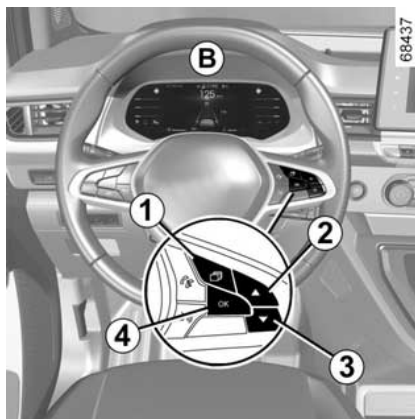
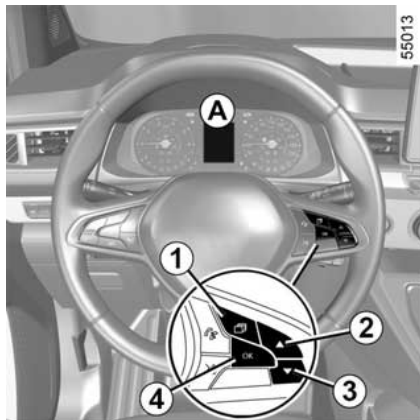

- παράμετροι ταξιδιού,
- μηνύματα πληροφοριών,
- μηνύματα βλάβης λειτουργίας (που σχετίζονται με την προειδοποιητική λυ-

χνία ) ,

- προειδοποιητικά μηνύματα (σχετικά με την προειδοποιητική λυχνία

STOP) ,

- μενού προσαρμογής ρυθμίσεων αυτοκινήτου → 196.

Αυτοκίνητο εξοπλισμένο με υπολογιστή ταξιδιού A ή B

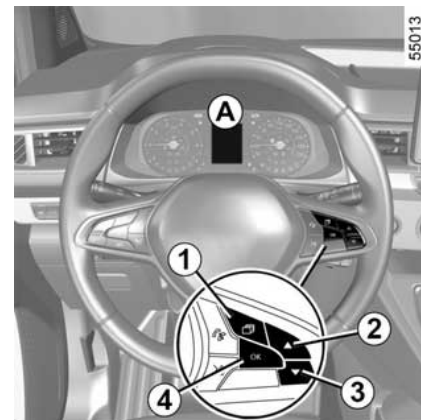

Ανάλογα με το αυτοκίνητο, συγκεντρώνει τις ακόλουθες λειτουργίες:

- χιλιόμετρα,

ΥΠΟΛΟΓΙΣΤΗΣ ΤΑΞΙΔΙΟΥ

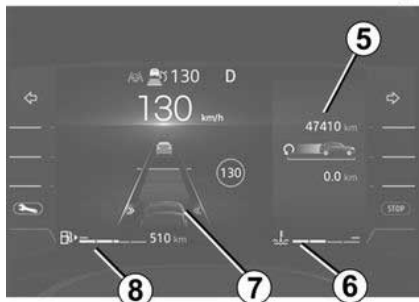
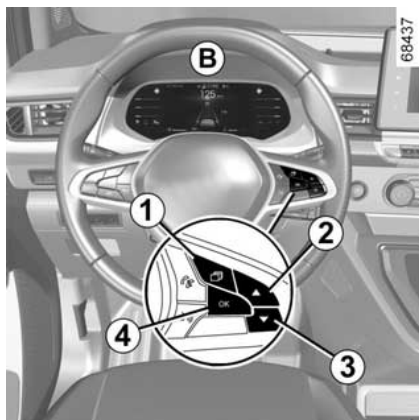

Πιέστε τον διακόπτη **1** όσες φορές απαιτείται, ώστε να εμφανιστεί η καρτέ-

λα "Οχημα" .

Πιέστε επανειλημμένα το χειριστήριο **2** ή **3** και, στη συνέχεια, εάν απαιτείται, χρησιμοποιήστε τον διακόπτη **4** "OK" για επιβεβαίωση.

Οι λειτουργίες κατανέμονται στη ζώνη **5, 6, 7** ή **8**. Επιλέξτε τις λειτουργίες της ζώνης **5** πατώντας επανειλημμένα τον διακόπτη **2** ή **3**, στη συνέχεια επιβεβαιώστε εάν είναι απαραίτητο πατώντας τον διακόπτη **4** "OK".

Όχημα εξοπλισμένο με υπολογιστή ταξιδιού **C**

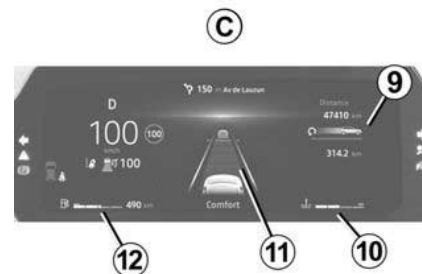
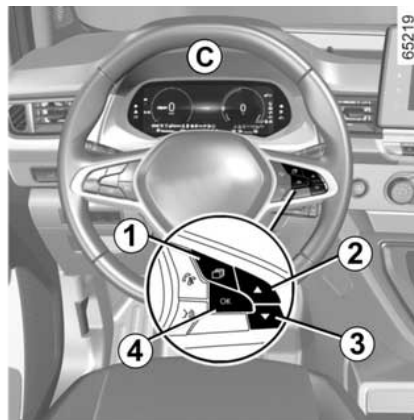

2

Οι λειτουργίες κατανέμονται στη ζώνη **9, 10, 11** ή **12**.

Επιλέξτε τις λειτουργίες της ζώνης **9** πατώντας επανειλημμένα τον διακόπτη **2** ή **3**, στη συνέχεια επιβεβαιώστε εάν είναι απαραίτητο πατώντας τον διακόπτη **4** "OK".

Επιλογές

(η εμφάνιση των πληροφοριών εξαρτάται από τον εξοπλισμό του οχήματος και τη χώρα)

στ) Ανάγνωση μηνυμάτων καταγραφής ταξιδιών, βλαβών λειτουργίας και πληροφοριών,

β) τρέχουσα κατανάλωση και μέση κατανάλωση καυσίμου,

ΥΠΟΛΟΓΙΣΤΗΣ ΤΑΞΙΔΙΟΥ

- 2
- γ) συσκευή καταγραφής χιλιομέτρων ταξιδιού και μέσης ταχύτητας,
δ) επαναφέρετε τις πιέσεις των ελαστικών,
ε) ρύθμιση ώρας,
στ) χιλιομετρική απόσταση πριν από το σέρβις:
– Αυτονομία προγραμματισμένης συντήρησης,
– Αυτονομία λαδιού,
ζ) Εκτιμώμενη αυτονομία με το υπολειπόμενο αντιδραστήριο.

Επαναφορά του μερικού χιλιομετροδείκτη και των παραμέτρων ταξιδιού (πλήκτρο επαναφοράς)



Επιλέγοντας την ένδειξη μιας ρύθμισης του ταξιδιού, πιέστε παρατεταμένα τον διακόπτη **4 "OK"** έως ότου η ένδειξη μηδενιστεί.

Αυτόματος μηδενισμός των παραμέτρων ταξιδιού

Όταν ξεπεραστεί το ανώτατο όριο μίας από τις παραμέτρους, αυτή μηδενίζεται αυτόματα.

Επεξήγηση ορισμένων ενδείξεων μετά από Μηδενισμό των ενδείξεων

Οι τιμές της μέσης κατανάλωσης, της αυτο-νομίας και της μέσης ταχύτητας σταθεροποιούνται και αποκτούν νόημα, όσο μεγαλώνει η διανυθείσα απόσταση από τον τελευταίο Μηδενισμό των ενδείξεων.

Στα πρώτα χιλιόμετρα μετά από ένα Μηδενισμό των ενδείξεων είναι πιθανό να διαπιστώσετε ότι η αυτονομία αυξάνει όσο προχωράτε. Αυτό οφείλεται στο γεγονός ότι λαμβάνει υπόψη τη μέση κατανάλωση από τον τελευταίο Μηδενισμό των ενδείξεων. Αυτό σημαίνει ότι η μέση κατανάλωση μπορεί να μειωθεί όταν:

- το αυτοκίνητο βγαίνει από μια φάση επιτάχυνσης,



- Ο κινητήρας φθάνει στην κανονική θερμοκρασία λειτουργίας του (Μηδενισμός των ενδείξεων με κρύο κινητήρα).
- περνάτε από την κίνηση στην πόλη σε ανοικτό δρόμο.

ΥΠΟΛΟΓΙΣΤΗΣ ΤΑΞΙΔΙΟΥ

Ρυθμίσεις ταξιδιού



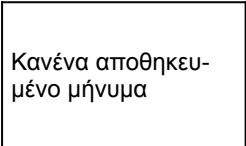
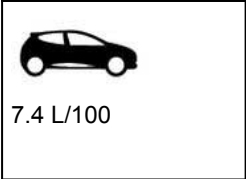

Η εμφάνιση των πληροφοριών που περιγράφονται παρακάτω **ΕΞΑΡΤΑΤΑΙ ΑΠΟ ΤΟΝ ΕΞΟΠΛΙΣΜΟ ΤΟΥ ΑΥΤΟΚΙΝΗΤΟΥ ΚΑΙ ΑΠΟ ΤΗ ΧΩΡΑ.**



2

Παραδείγματα επιλογών	Επεξήγηση της επιλεγμένης ένδειξης
 <p>Κανένα αποθηκευμένο μήνυμα</p>	<p>α) Ημερολόγιο ταξιδιού. Διαδοχική εμφάνιση: – μηνύματα πληροφοριών (airbag OFF συνοδηγού, κ.λπ.), – μηνύματα δυσλειτουργιών (Ελέγξτε σύστημα ψεκασμού, κ.λπ.).</p>
 <p>7.4 L/100</p>	<p>β) Στιγμιαία κατανάλωση. Αυτή η τιμή εμφανίζεται μετά την επίτευξη ταχύτητας περίπου 30 χλμ./ώρα.</p>
 <p>5.8 L/100</p>	<p>Μέση κατανάλωση μετά από τον τελευταίο Μηδενισμό των ενδείξεων. Η τιμή εμφανίζεται αφού το αυτοκίνητο διανύσει τουλάχιστον 400 μέτρα μετά από τον τελευταίο Μηδενισμό των ενδείξεων.</p>

ΥΠΟΛΟΓΙΣΤΗΣ ΤΑΞΙΔΙΟΥ

2

Παραδείγματα επιλογών	Επεξήγηση της επιλεγμένης ένδειξης
 112,4 km	 γ) Μερικός χιλιομετροδείκτης: διανυθείσα απόσταση από την τελευταία επαναφορά.
 123.4 km/h	 Μέση ταχύτητα μετά από τον τελευταίο Μηδενισμό των ενδείξεων. Η τιμή εμφανίζεται μετά από οδήγηση 400 μέτρων.

Παραδείγματα επιλογών	Επεξήγηση της επιλεγμένης ένδειξης
<p>Πίεση ελαστικών επαν. πιέστε παρ</p>	 δ) Επαναφέρετε τις πιέσεις των ελαστικών. → 274
<p>16 :30</p>	 ε) Ρύθμιση ώρας. → 199

ΥΠΟΛΟΓΙΣΤΗΣ ΤΑΞΙΔΙΟΥ

Παραδείγματα επιλογών	Επεξήγηση της επιλεγμένης ένδειξης			
Υπολογιστής ταξιδιού με το μήνυμα αυτονομίας προγραμματισμένης συντήρησης				
<table border="1"><tr><td data-bbox="133 284 417 393">Προγραμματισμένη συντήρηση σε 30 000 km / 24 μήνες</td></tr><tr><td data-bbox="133 435 417 568">Να προβλεφθεί προγραμματισμένη συντήρηση σε 300 km / 24 ημέρες</td></tr><tr><td data-bbox="133 611 417 658">Απαιτείται σέρβις</td></tr></table>	Προγραμματισμένη συντήρηση σε 30 000 km / 24 μήνες	Να προβλεφθεί προγραμματισμένη συντήρηση σε 300 km / 24 ημέρες	Απαιτείται σέρβις	<p>δ) Χιλιομετρική απόσταση πριν από το σέρβις και την αλλαγή λαδιού.</p> <p>Αυτονομία προγραμματισμένης συντήρησης</p> <p>Με ανοικτό διακόπτη και τον κινητήρα σβηστό, έχετε πρόσβαση στις πληροφορίες "Αυτονομία προγραμματισμένης συντήρησης". Όταν η τιμή απόστασης ή χρόνου πλησιάζει το όριό της, υπάρχουν διάφορες περιπτώσεις:</p> <ul style="list-style-type: none">– αυτονομία λιγότερη από 1.500 χλμ. ή ένας μήνας: το μήνυμα "Σέρβις σε" συνοδευόμενο από το πλησιέστερο όριο (απόσταση ή χρόνος),– αν η αυτονομία είναι 0 χλμ. ή η ημερομηνία προγραμματισμένης συντήρησης έχει φτάσει: <p>το μήνυμα "Απαιτείται σέρβις" εμφανίζεται με το ενδεικτικό .</p> <p>Σε αυτήν την περίπτωση, η προγραμματισμένη συντήρηση του αυτοκινήτου πρέπει να πραγματοποιηθεί το συντομότερο δυνατό.</p>
Προγραμματισμένη συντήρηση σε 30 000 km / 24 μήνες				
Να προβλεφθεί προγραμματισμένη συντήρηση σε 300 km / 24 ημέρες				
Απαιτείται σέρβις				
<p>Επαναφορά: Για να εκτελέσετε επαναφορά του εύρους μέχρι την επόμενη προγραμματισμένη συντήρηση, πιέστε παρατεταμένα το πλήκτρο OK για 10 δευτερόλεπτα περίπου, έως ότου εμφανιστεί μόνιμα η ένδειξη αυτονομίας πριν από την προγραμματισμένη συντήρηση.</p> <p>Σημείωση: Εάν πραγματοποιηθεί σέρβις χωρίς αλλαγή λαδιού κινητήρα, θα πρέπει να μηδενιστεί μόνο η χιλιομετρική απόσταση πριν από το επόμενο σέρβις. Σε περίπτωση αλλαγής λαδιού κινητήρα, πρέπει να γίνει ταυτόχρονη επαναφορά της αυτονομίας προγραμματισμένης συντήρησης και λαδιού.</p>				

ΥΠΟΛΟΓΙΣΤΗΣ ΤΑΞΙΔΙΟΥ

2

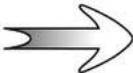
Παραδείγματα επιλογών	Επεξήγηση της επιλεγμένης ένδειξης
Υπολογιστής ταξιδιού με το μήνυμα αυτονομίας προγραμματισμένης συντήρησης (συνέχεια)	
<div data-bbox="250 286 545 365" style="border: 1px solid black; padding: 5px; text-align: center;">Αλλαγή λαδιού σε 30 000 km / 24 μήνες</div>	στ) Αυτονομία προγραμματισμένης συντήρησης ή λαδιού. Χιλιόμετρα πριν την αλλαγή λαδιού Με ανοικτό διακόπτη και κινητήρα σβηστό , έχετε πρόσβαση στις πληροφορίες "Χιλιόμετρα πριν το σέρβις" για να εμφανιστεί η αυτονομία πριν από την επόμενη αλλαγή λαδιού.
<p>Ανάλογα με το αυτοκίνητο, η αυτονομία λαδιού προσαρμόζεται στον τρόπο οδήγησης (συχνή οδήγηση με χαμηλές ταχύτητες, συχνά σβησίματα του κινητήρα, παρατεταμένη οδήγηση με τον κινητήρα στο ρελαντί, ρυμούλκηση ρυμούλκας...). Η απόσταση που απομένει μέχρι την επόμενη προγραμματισμένη αλλαγή λαδιού μπορεί συνεπώς, σε ορισμένες περιπτώσεις, να μειώνεται πιο γρήγορα από την απόσταση που διανύεται πραγματικά.</p> <p>Επαναφορά: Για να εκτελέσετε επαναφορά της ένδειξης αυτονομίας πριν από το επόμενη προγραμματισμένη συντήρηση, πιέστε παρατεταμένα το πλήκτρο OK για 10 δευτερόλεπτα περίπου, έως ότου εμφανιστεί μόνιμα η ένδειξη αυτονομίας πριν από την αλλαγή λαδιού.</p> <p>Σημείωση: Εάν πραγματοποιηθεί σέρβις χωρίς αλλαγή λαδιού κινητήρα, θα πρέπει να μηδενιστεί μόνο η χιλιομετρική απόσταση πριν από το επόμενο σέρβις. Σε περίπτωση αλλαγής λαδιού κινητήρα, πρέπει να γίνει ταυτόχρονη επαναφορά της αυτονομίας προγραμματισμένης συντήρησης και λαδιού.</p>	
<div data-bbox="250 751 545 846" style="border: 1px solid black; padding: 5px; text-align: center;">Προβλέψτε AdBlue πριν τα 2400 km</div>	<div data-bbox="716 762 848 835" style="text-align: center;"></div> ζ) Εκτιμώμενη αυτονομία με το υπολειπόμενο αντιδραστήριο.

ΥΠΟΛΟΓΙΣΤΗΣ ΤΑΞΙΔΙΟΥ

Μηνύματα πληροφοριών

Βοηθούν στην εκκίνηση του αυτοκινήτου ή ενημερώνουν για μια επιλογή ή για μια κατάσταση οδήγησης.

Παρακάτω δίνονται παραδείγματα μηνυμάτων πληροφοριών.

Παράδειγμα μηνύματος	Επεξήγηση της επιλεγμένης ένδειξης
« Χειρόφρενο δεμένο »	Επισημαίνει ότι το χειρόφρενο είναι δεμένο.
« Στρίψτε τιμόνι + START »	Γυρίστε ελαφρά το τιμόνι, ενώ πιέζετε το πλήκτρο εκκίνησης του αυτοκινήτου, για να ξεκλειδώσετε την κολώνα τιμονιού.
« Τεστ λειτουργιών ελέγχου »	Εμφανίζεται, με ανοικτό διακόπτη, όταν πραγματοποιείται αυτόματος έλεγχος του αυτοκινήτου.

Μηνύματα δυσλειτουργιών

2

Εμφανίζονται μαζί με την προειδοποιητική λυχνία  και υποδεικνύουν ότι πρέπει να οδηγήσετε πολύ προσεκτικά σε έναν εγκεκριμένο αντιπρόσωπο το συντομότερο δυνατό. Εάν δεν τηρήσετε αυτήν τη σύσταση, υπάρχει κίνδυνος πρόκλησης ζημιάς στο αυτοκίνητο

Εξαφανίζονται με ένα πάτημα του πλήκτρου επιλογής ένδειξης ή μετά από μερικά δευτε-ρόλεπτα και απομνημονεύονται στο ημερο-λόγιο ταξιδιού. Το ενδεικτικό  παραμένει αναμμένο Παραδείγματα μηνυμάτων δυσλειτουργιών παρουσιάζονται παρακάτω.

Παράδειγμα μηνύματος	Επεξήγηση της επιλεγμένης ένδειξης
« Καθαρίστε φίλτρο πετρελαίου »	Επισημαίνει την παρουσία νερού στο φίλτρο πετρελαίου, συμβουλευθείτε το συντομότερο ένα Επίσημο Συνεργείο της μάρκας.
« Ελέγξτε το όχημα »	Δείχνει ότι υπάρχει βλάβη σε έναν από τους αισθητήρες πεντάλ, στο σύστημα διαχείρισης της μπαταρίας ή σε έναν αισθητήρα στάθμης λαδιού.
« Ελέγξτε αερόσακο »	Δείχνει ότι υπάρχει βλάβη στα συστήματα συγκράτησης που συμπληρώνουν τις ζώνες ασφαλείας Σε περίπτωση ατυχήματος, υπάρχει περίπτωση να μην ενεργοποιηθούν.
« Ελέγξτε σύστημα αντι-ρύπανσης »	<ul style="list-style-type: none"> – Υποδεικνύει βλάβη στο σύστημα φίλτρου σωματιδίων του αυτοκινήτου. – Δηλώνει ότι υπάρχει βλάβη στο σύστημα μείωσης εκπομπών όταν συνοδεύεται από το άναμμα του ενδεικτικού  → 231.
« Ελέγξτε κλήση SOS »	Επισημαίνει βλάβη στο σύστημα κλήσεων έκτακτης ανάγκης.

Τα μηνύματα κινδύνου

Εμφανίζονται μαζί με το **STOP** προειδοποιητικό φως και υποδεικνύουν ότι, για τη δική σας ασφάλεια, πρέπει να σταματήσετε το όχημα μόλις το επιτρέψουν οι συνθήκες κυκλοφορίας. Σβήστε τον κινητήρα του αυτοκινήτου σας και μην τον ξεκινήσετε ξανά Καλέστε ένα Επίσημο Συνεργείο της μάρκας

Παρακάτω δίνονται παραδείγματα μηνυμάτων κινδύνου. **Σημείωση:** τα μηνύματα εμφανίζονται στην οθόνη είτε μεμονωμένα είτε με εναλλαγή (όταν πρέπει να εμφανιστούν πολλά μηνύματα), μπορεί να συνοδεύονται από ένα ενδεικτικό και/ή ένα ηχητικό σήμα.

Παράδειγμα μηνύματος	Επεξήγηση της επιλεγμένης ένδειξης
« Κίνδυνος βλά- βης κινητή- ρα »	Επισημαίνει βλάβη του συστήματος ψεκασμού, υπερθέρμανση του κινητήρα του αυτοκινήτου ή ότι υπάρχει σοβαρό πρόβλημα στον κινητήρα.
« Βλάβη συστήματος πέδη- σης »	Επισημαίνει ότι υπάρχει πρόβλημα στο σύστημα φρένων.
« Ηλεκτρική βλάβη »	Δείχνει ότι υπάρχει πρόβλημα στο κύκλωμα φόρτισης της μπαταρίας του αυτοκινήτου (αλτερ- νέιτορ...).
« Διάρθρωση ελαστικού »	Υποδεικνύει ότι τουλάχιστον ένα από τα ελαστικά έχει σκάσει ή έχει υπερβολικά χαμηλή πίε- ση.
« Βλάβη υποβοή- θησης τι- μονιού »	Υποδεικνύει πρόβλημα με το τιμόνι.
« Κίνδυνος βλά- βης κιβωτί- ου »	Υποδεικνύει ότι υπάρχει βλάβη στο αυτόματο κιβώτιο ταχυτήτων.

ΥΠΟΛΟΓΙΣΤΗΣ ΤΑΞΙΔΙΟΥ

Οθόνες και όργανα ένδειξης

2 Προειδοποίηση ελάχιστης στάθμης λαδιού κινητήρα

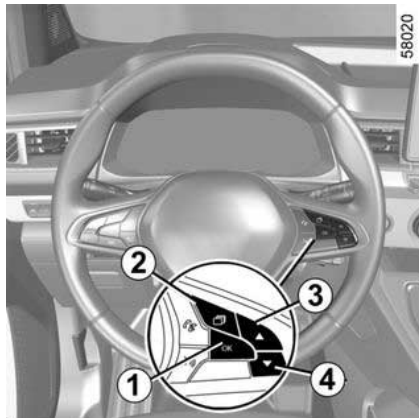

Κατά την εκκίνηση του κινητήρα, η οθόνη του πίνακα οργάνων σας ειδοποιεί όταν επιτευχθεί η ελάχιστη στάθμη λαδιού ➔ 455.

Όταν εμφανιστεί η πρώτη προειδοποίηση, μπορείτε να την καταργήσετε πιέζοντας τον διακόπτη 1 "OK".

Οι ακόλουθες προειδοποιήσεις θα καταργηθούν αυτόματα μετά από περίπου 30 δευτερόλεπτα.

Καντράν σε μίλια



(δυνατότητα εναλλαγής της ένδειξης σε χλμ./ώρα)

Οχήματα χωρίς οθόνη πολυμέσων

- Με τον διακόπτη κλειστό, πιέστε τον διακόπτη 2 όσες φορές απαιτείται, ώστε να εμφανιστεί η καρτέλα 5,
- πατήστε επανειλημμένα το χειριστήριο 3 ή 4 για πρόσβαση στο "Ρυθμίσεις", κατόπιν πατήστε τον διακόπτη 1 "OK",
- επαναλάβετε την ίδια διαδικασία για να προσεγγίσετε το "ΤΑΜΠΛΟ", κατόπιν το "Μονάδες".

Οχήματα με οθόνη πολυμέσων.

Ανατρέξτε στις οδηγίες χρήσης του συστήματος πολυμέσων για να επιλέξετε τη μονάδα.

Σημείωση: Και στις δύο περιπτώσεις, μετά από απενεργοποίηση της μπαταρίας, ο υπολογιστής ταξιδιού επανέρχεται αυτόματα στη μονάδα μέτρησης που είχε ρυθμιστεί αρχικά.

Ακολουθήστε την ίδια διαδικασία για να επιστρέψετε στην προηγούμενη μονάδα μέτρησης.

Για περαιτέρω πληροφορίες, ανατρέξτε στις οδηγίες χρήσης πολυμέσων.



Για να χρησιμοποιήσετε ορισμένες λειτουργίες υποβοήθησης οδήγησης, είναι απαραίτητο να αλλάξετε τη μονάδα μέτρησης στον πίνακα οργάνων για να λάβετε τις σωστές πληροφορίες όταν οδηγείτε σε μια χώρα όπου οι μονάδες ταχύτητας διαφέρουν από αυτές που έχουν οριστεί ως προεπιλεγμένες στο όχημά σας.

ΥΠΟΛΟΓΙΣΤΗΣ ΤΑΞΙΔΙΟΥ



Για λόγους ασφαλείας, αλλάξτε αυτές τις ρυθμίσεις ενώ το όχημα είναι σταματημένο.

Καντράν Α



Φωτίζεται με το άνοιγμα του διακόπτη. Σε μερικές περιπτώσεις η εμφάνιση μιας προειδοποιητικής λυχνίας συνοδεύεται από ένα μήνυμα.

Στροφόμετρο 1

(διαβαθμίσεις × 1.000)

Ταχύμετρα 2 και, ανάλογα με το αυτοκίνητο, 3

(χλμ. ή μίλια ανά ώρα)

Ελέγξτε την ταχύτητά σας σύμφωνα με το ταχύμετρο **2** ή **3**. Στην περίπτωση διαφοράς μεταξύ των ταχυμέτρων, ανατρέξτε στο εγκεκριμένο ταχύμετρο **2** και συμβουλευτείτε έναν εγκεκριμένο αντιπρόσωπο.



Δείκτης αλλαγής ταχύτητας 4 → 262
Ηχητικός συναγερμός υπερβολικής ταχύτητας

Ανάλογα με το όχημα και τη χώρα, το

ενδεικτικό  ανάβει και ακούγεται ένα ηχητικό σήμα. Αυτό το ηχητικό σήμα ακούγεται μόλις το όχημα αναπτύξει ταχύτητα πάνω από 120 χλμ./ώρα. Αυτή η προειδοποιητική λυχνία παραμένει αναμμένη για όσο χρόνο το όχημα κι-

νείται με ταχύτητα πάνω από 120 χλμ./ώρα.

Μετρητής καυσίμου 5

Ο αριθμός των αναμμένων κουκκίδων υπο-δεικνύει τη στάθμη καυσίμου. Όταν η στάθμη βρίσκεται στο ελάχιστο, οι κουκκίδες σβήνουν και η ένδειξη προειδοποίησης ελάχιστης στάθμης καυσίμου αναβοσβήνει ή ανάβει, ανάλογα με το αυτοκίνητο.

Γεμίστε το ρεζερβουάρ με τουλάχιστον 8 λίτρα καυσίμου.



ΥΠΟΛΟΓΙΣΤΗΣ ΤΑΞΙΔΙΟΥ

2



Καντράν B



Ταχύμετρο 6

Η οθόνη διαφέρει, ανάλογα με το στίλ που έχετε επιλέξει.

Προβλεπόμενη αυτονομία με το καύσιμο που απομένει 7

Η ένδειξη εμφανίζεται αφού διανύσετε 400 μέτρα → 182.

Μετρητής καυσίμου 8

Εάν η στάθμη βρίσκεται στο ελάχιστο,

το ενδεικτικό  που είναι ενσωματωμένο στον δείκτη εμφανίζεται με πορτοκαλί χρώμα και ακούγεται ένα ηχητικό σήμα. Γεμίστε το ρεζερβουάρ με τουλάχιστον 8 λίτρα καυσίμου.



Δείκτης τρόπου οδήγησης 9 → 262
Δείκτης θερμοκρασίας υγρού ψύξης 10



ΥΠΟΛΟΓΙΣΤΗΣ ΤΑΞΙΔΙΟΥ



Στροφόμετρο 11 (διαβαθμίσεις × 1.000)

Η εμφάνισή του ποικίλει ανάλογα με την επιλεγμένη εξατομίκευση στο καντράν. Ενδέχεται να μην εμφανίζεται, ανάλογα με το στίλ που έχετε επιλέξει.

Ολικός χιλιομετροδείκτης 12 → 182

Υπολογιστής ταξιδιού 13 → 182

Πληροφορίες πολυμέσων 14

Ανάλογα με το όχημα, μπορείτε να εμφανίσετε πληροφορίες από την οθόνη πολυμέσων (πυξίδα, τηλέφωνο, πλοήγηση κ.λπ.). Για περαιτέρω πληροφορίες, ανατρέξτε στις οδηγίες χρήσης πολυμέσων.



Ταχύμετρα 15

(χλμ. ή μίλια ανά ώρα)

Ελέγξτε την ταχύτητά σας σύμφωνα με το ταχύμετρο 15

Ηχητικός συναγερμός υπερβολικής ταχύτητας

Ανάλογα με το όχημα και τη χώρα, το

ενδεικτικό  ανάβει και ακούγεται ένα ηχητικό σήμα. Αυτό το ηχητικό σήμα ακούγεται μόλις το όχημα αναπτύξει ταχύτητα πάνω από 120 χλμ./ώρα. Αυτή η προειδοποιητική λυχνία παραμένει αναμμένη για όσο χρόνο το όχημα κινείται με ταχύτητα πάνω από 120 χλμ./ώρα.

Καντράν C

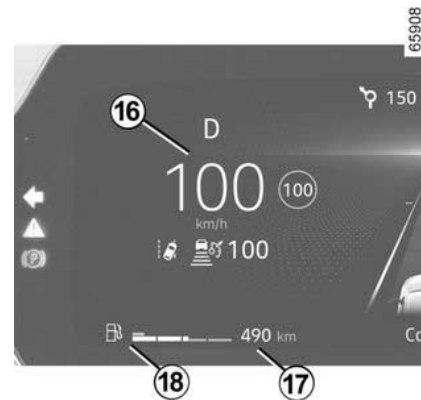

Ταχύμετρο 16

ΥΠΟΛΟΓΙΣΤΗΣ ΤΑΞΙΔΙΟΥ

Η οθόνη διαφέρει, ανάλογα με το στίλ που έχετε επιλέξει.

Προβλεπόμενη αυτονομία με το καύσιμο που απομένει 17

Η ένδειξη εμφανίζεται αφού διανύσετε 400 μέτρα ➔ 182.

Μετρητής καυσίμου 18

Εάν η στάθμη βρίσκεται στο ελάχιστο,

το ενδεικτικό  που είναι ενσωματωμένο στον δείκτη εμφανίζεται με πορτοκαλί χρώμα και ακούγεται ένα ηχητικό σήμα. Γεμίστε το ρεζερβουάρ με τουλάχιστον 8 λίτρα καυσίμου.

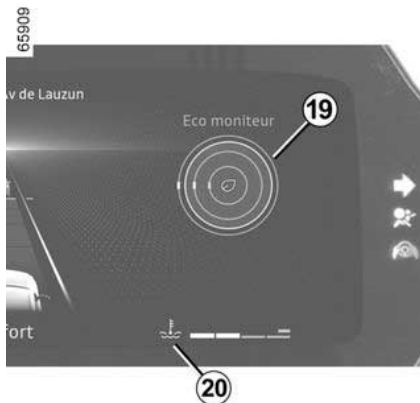

Δείκτης τρόπου οδήγησης 19 ➔ 262

Δείκτης θερμοκρασίας υγρού ψύξης 20

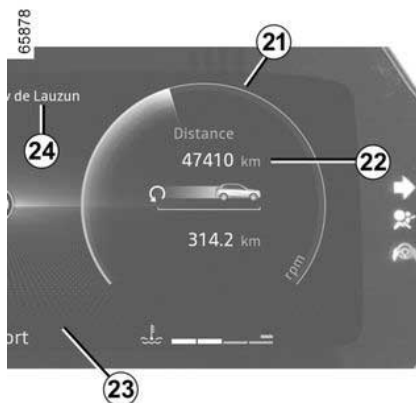

Στροφόμετρο 21 (διαβαθμίσεις × 1.000)

Η εμφάνισή του ποικίλει ανάλογα με την επιλεγμένη εξατομίκευση στο καντράν. Ενδέχεται να μην εμφανίζεται, ανάλογα με το στίλ που έχετε επιλέξει.

Ολικός χιλιometroδείκτης 22 ➔ 182

Υπολογιστής ταξιδιού 23 ➔ 182

Πληροφορίες πολυμέσων 24

Ανάλογα με το όχημα, μπορείτε να εμφανίσετε πληροφορίες από την οθόνη πολυμέσων (τηλέφωνο, πλοήγηση κ.λπ.). Για περαιτέρω πληροφορίες, ανατρέξτε στις οδηγίες χρήσης πολυμέσων.

Ηχητικός συναγερμός υπερβολικής ταχύτητας

Ανάλογα με το όχημα και τη χώρα, το

ενδεικτικό  ανάβει και ακούγεται ένα ηχητικό σήμα. Αυτό το ηχητικό σήμα ακούγεται μόλις το όχημα αναπτύξει ταχύτητα πάνω από 120 χλμ./ώρα. Αυτή η προειδοποιητική λυχνία παραμένει αναμμένη για όσο χρόνο το όχημα κινείται με ταχύτητα πάνω από 120 χλμ./ώρα.

Μενού εξατομίκευσης ρυθμίσεων αυτοκινήτου

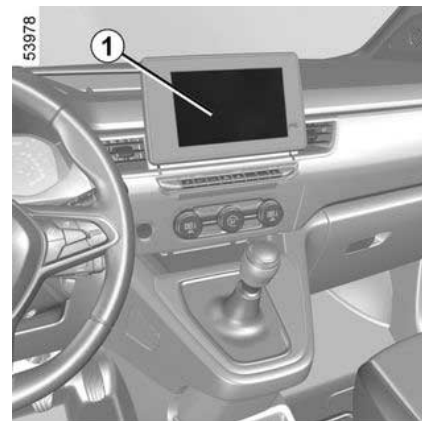

Ανάλογα με τον εξοπλισμό του αυτοκινήτου, αυτή η λειτουργία σας επιτρέπει να ενεργοποιήσετε/απενεργοποιήσετε και να ρυθμίσετε ορισμένες λειτουργίες του αυτοκινήτου.

ΥΠΟΛΟΓΙΣΤΗΣ ΤΑΞΙΔΙΟΥ

Αυτοκίνητα εξοπλισμένα με οθόνη πολυμέσων 1

Πρόσβαση στο μενού ρυθμίσεων

Συμβουλευθείτε τις οδηγίες χρήσης του συστήματος πολυμέσων για πληροφορίες σχετικά με την πρόσβαση στις ρυθμίσεις.

Επιλογή των ρυθμίσεων

Επιλέξτε ένα μενού και, στη συνέχεια, τη λειτουργία που πρέπει να τροποποιηθεί (η οθόνη εξαρτάται από τον εξοπλισμό του αυτοκινήτου και από τη χώρα):

α) "Οδήγηση":

– Ένταση φλας,

β) "Πρόσβαση":

- Απελευθέρωση πόρτας οδηγού,
- Κλειδωμα θυρών κατά την οδήγηση,
- Άνοιγμα/κλείσιμο στη "λειτουργία hands-free",
- Απομακρυσμένο κλειδωμα/ξεκλειδωμα προσέγγισης,
- Ήχος απομακρυσμένου κλειδώματος,
- Ασφαλής λειτουργία,
- Αυτόματο κλειδωμα,

γ) "Καθαρισμός /φώτα/υαλοκαθαριστήρες και φωτισμός":

- Εξωτερικός συνοδευτικός φωτισμός (follow-me-home),
- Χρήση υαλοκαθαριστήρων κατά την όπισθεν,

- Αυτόματη λειτουργία μπροστινών υαλοκαθαριστήρων,
- Σκουπίστε μετά το πλύσιμο,

δ) "Καλωσορίσατε":

- Εξωτερική υποδοχή,
- Αυτόματη ανάπτυξη των καθρεφτών πόρτας,
- Εσωτερική υποδοχή,
- Αυτόματη λειτουργία πλαφονιέρας

Ανάλογα με τη λειτουργία, επιλέξτε:

- "OK" ή "OFF" για να το ενεργοποιήσετε ή να το απενεργοποιήσετε,

ή

- ρύθμιση για το χρονικό διάστημα που θα ανάψουν τα φώτα (π.χ. για τη λειτουργία "Εξωτερικός συνοδευτικός φωτισμός (follow-me-home)").

Για περαιτέρω πληροφορίες, ανατρέξτε στις οδηγίες χρήσης πολυμέσων.



Για λόγους ασφαλείας, κάνετε αυτούς τους χειρισμούς με το όχημα σταματημένο.

Οχήματα χωρίς οθόνη πολυμέσων (ανάλογα με το μοντέλο του αυτοκινήτου)

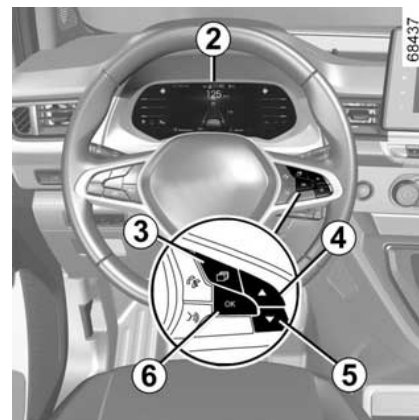

Πρόσβαση στο μενού ρυθμίσεων στην οθόνη 2

- **Με το αυτοκίνητο σε στάση**, πατήστε τον διακόπτη **3** όσες φορές απαιτείται για να φτάσετε στην καρτέλα



ή, ανάλογα με το αυτοκίνητο,

στην καρτέλα ,

ή

- πατήστε τον διακόπτη **3** και πατήστε επανειλημμένα το χειριστήριο **4** ή **5**

για να φτάσετε στην καρτέλα ,

- ανάλογα με το αυτοκίνητο, πατήστε τον διακόπτη **6** **OK**,
- πατήστε επανειλημμένα το χειριστήριο **4** ή **5** για να φτάσετε στο μενού

ΥΠΟΛΟΓΙΣΤΗΣ ΤΑΞΙΔΙΟΥ



κατόπιν πατήστε τον διακόπτη **6** "ΟΚ",

Επιλογή των ρυθμίσεων

Χρησιμοποιήστε το χειριστήριο **4** ή **5** για να περιηγηθείτε και να επιλέξετε τη λειτουργία προς τροποποίηση και, στη συνέχεια, πιέστε τον διακόπτη **6** "ΟΚ" για επιβεβαίωση (η οθόνη ενδέχεται να διαφέρει ανάλογα με τον εξοπλισμό του αυτοκινήτου και τη χώρα):

α) "ΤΑΜΠΛΟ":

- Γλώσσα,
- Μονάδα,
- Στιλ,
- Χρώμα,

β) "ΟΧΗΜΑ":

- Χρήση υαλοκαθαριστήρα πίσω παρμπρίζ κατά την επιλογή της όπισθεν,
- Αυτόματη σάρωση παρμπρίζ,
- Λειτουργία σκούπισμα σταγόνων εμπρός-πίσω,
- Πορεία με κεκτημένη ταχύτητα,
- Εξωτερική υποδοχή,

γ) "ΥΠΟΒ. ΣΤΑΘΜΕΥΣΗΣ":

- Ένταση ηχητικού σήματος,

δ) "ΥΠΟΒ. ΟΔΗΓΗΣΗΣ":

- Ένταση ήχου προειδοποίησης εξόδου από τη λωρίδα,
- Ευαισθησία προειδοποίησης εξόδου από τη λωρίδα,

- Δόνηση προειδοποίησης εξόδου από τη λωρίδα,
- Ευαισθησία υποβοήθησης διατήρησης λωρίδας,
- Τυφλό σημείο,
- Ευαισθησία ενεργής πέδησης,
- Προειδοποίηση ταχύτητας,
- Προειδοποίηση απόστασης,

ε) "Φωτισμός":

- Αυτόματη λειτουργία πλαφονιέρας,
- Αυτόματη λειτουργία εξωτερικού συνοδευτικού φωτισμού (follow-me-home),
- Εξωτερικός συνοδευτικός φωτισμός (follow-me-home): XX δευτερόλεπτα.

στ) "Πρόσβαση":

- Κλείδωμα θυρών κατά την οδήγηση,
- Άνοιγμα/κλείσιμο στη λειτουργία "hands-free",
- Ξεκλείδωμα μόνο της πόρτας του οδηγού,
- Αυτόματο κλείδωμα εκ νέου,
- Λειτουργία σίγασης,
- Αυτόματο άνοιγμα/κλείσιμο,
- Αυτόματη ανάπτυξη των καθρεφτών πόρτας,

ζ) "ΕΠΑΝΕΚΚΙΝΗΣΗ".



λειτουργία ενεργοποιημένη



λειτουργία απενεργοποιημένη

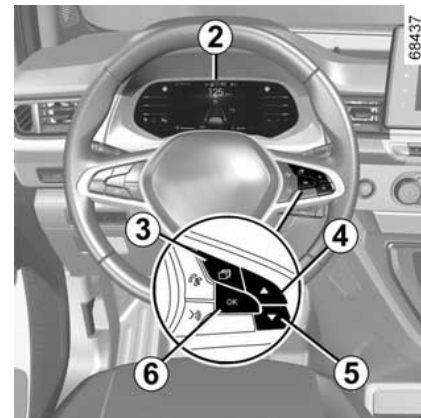

Αφού επιλέξετε μια γραμμή, πατήστε τον διακόπτη **6** "ΟΚ" για να τροποποιήσετε τη λειτουργία.

Εάν επιλέξετε είτε "ΥΠΟΒ. ΣΤΑΘΜΕΥΣΗΣ" κατόπιν "ΕΝΤΑΣΗ" ή "ΤΑΜΠΛΟ" κατόπιν "ΓΛΩΣΣΑ", θα έχετε να κάνετε άλλη μια επιλογή (ένταση ήχου της βοήθειας στο παρκάρισμα ή γλώσσα του καντράν). Σε αυτή την περίπτωση, κάντε την επιλογή που θέλετε και επιβεβαιώστε πιέζοντας **6** "ΟΚ": η επιλεγμέ-

νη τιμή εμφανίζεται με ένα  μπροστά από τη γραμμή.

Για να βγείτε από το μενού, πατήστε τον διακόπτη **4** ή **5** για να φτάσετε στην επιλογή "ΕΠΙΣΤΡΟΦΗ" και επιβεβαιώστε πατώντας τον διακόπτη **6** "ΟΚ". Μπορεί να χρειαστεί να πραγ-

ΥΠΟΛΟΓΙΣΤΗΣ ΤΑΞΙΔΙΟΥ

ματοποιήσετε αυτή τη διαδικασία πολλές φορές

i Το μενού εξατομίκευσης των ρυθμίσεων του οχήματος δεν μπορεί να χρησιμοποιηθεί κατά την οδήγηση. Όταν η ταχύτητα υπερβαίνει τα 20 χλμ./ώρα, η οθόνη του καντράν μεταβαίνει αυτόματα στον υπολογιστή ταξιδιού και σε λειτουργία συστήματος προειδοποίησης.

Ρολόι και εξωτερική θερμοκρασία

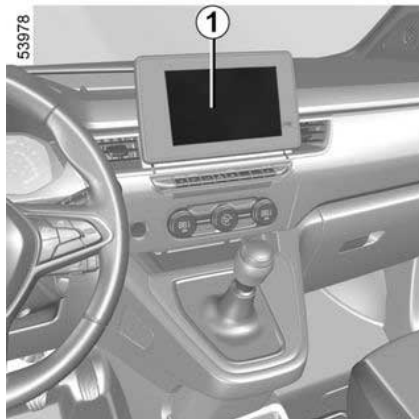

Οχήματα με οθόνη πολυμέσων.

Η ώρα και η εξωτερική θερμοκρασία εμφανίζονται στην οθόνη πολυμέσων **1**.

Ανατρέξτε στις οδηγίες του συστήματος πολυμέσων.

i Ανάλογα με το όχημα, εάν διακοπεί η ηλεκτρική τροφοδοσία (αποσύνδεση μπαταρίας, κομμένο καλώδιο τροφοδοσίας κ.λπ.), το ρολόι επανέρχεται αυτόματα στη σωστή ώρα εντός μερικών λεπτών από τη στιγμή που το σύστημα μπορεί να λάβει πληροφορίες GPS.

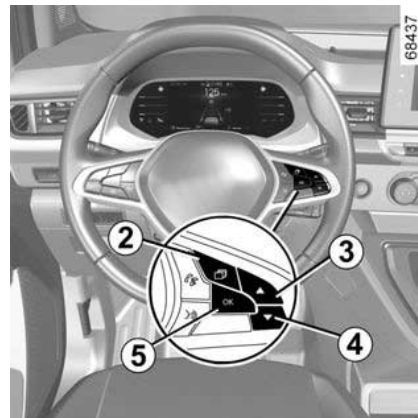

Οχήματα χωρίς οθόνη πολυμέσων

Πιέστε τον διακόπτη **2** όσες φορές απαιτείται για να φτάσετε στην καρτέλα "αυτοκίνητο".

Πατήστε επανειλημμένα το χειριστήριο **3** ή **4** για να αποκτήσετε πρόσβαση στη λειτουργία ρύθμισης ώρας **6**.

Πιέστε παρατεταμένα τον διακόπτη **5** "OK" έως ότου αρχίσει να αναβοσβήνει η ένδειξη της ώρας.

Ρυθμίστε την ώρα με το χειριστήριο **3** ή **4**, μετά πατήστε τον διακόπτη **5** "OK" για επιβεβαίωση.

Ρυθμίστε τα λεπτά με το χειριστήριο **3** ή **4** και, στη συνέχεια, πατήστε τον διακόπτη **5** "OK" για επιβεβαίωση.

ΥΠΟΛΟΓΙΣΤΗΣ ΤΑΞΙΔΙΟΥ

Ένδειξη εξωτερικής θερμοκρασίας
7



Ένδειξη εξωτερικής
θερμο- κρασίας

Ο σχηματισμός πάγου στο οδόστρωμα σχετίζεται με τις κλιματικές συνθήκες, τοπική υγρασία του αέρα και θερμοκρασία. Επομένως η εξωτερική θερμοκρασία δεν αρκεί από μόνη της για την ανίχνευση ύπαρξης πάγου.

Ιδιαίτερη περίπτωση:

Όταν η εξωτερική θερμοκρασία κυμαίνεται μεταξύ -3°C και $+3^{\circ}\text{C}$, στην οθόνη αναβοσβήνουν οι χαρακτήρες $^{\circ}\text{C}$ (επισημαίνει τον κίνδυνο ύπαρξης πάγου στο οδόστρωμα).

ΠΡΟΕΙΔΟΠΟΙΗΤΙΚΕΣ ΛΥΧΝΙΕΣ

Η εμφάνιση των πληροφοριών που περιγράφονται παρακάτω ΕΞΑΡΤΑΤΑΙ ΑΠΟ ΤΟΝ ΕΞΟΠΛΙΣΜΟ ΤΟΥ ΑΥΤΟΚΙΝΗΤΟΥ ΚΑΙ ΑΠΟ ΤΗ ΧΩΡΑ.

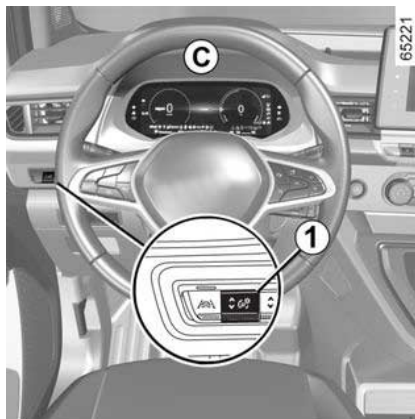
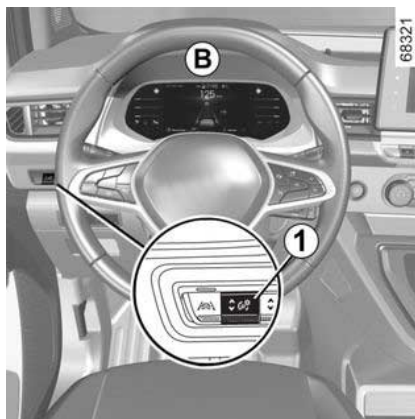
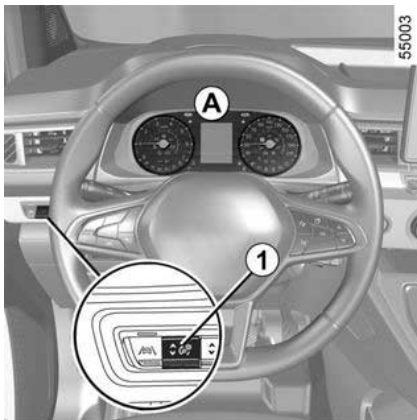

Καντράν **A**, **B** ή **C**

Ανάλογα με το αυτοκίνητο, ανάβει με το άνοιγμα του διακόπτη. Πιέστε ή ση-

κώστε τον διακόπτη **1** όσες φορές απαιτείται για να ρυθμίσετε την ένταση. Ανάλογα με το αυτοκίνητο, για να ρυθμίσετε τη φωτεινότητα του ταμπλό, ανατρέξτε στο εγχειρίδιο χρήσης πολυμέσων.



Η προειδοποιητική ένδειξη



απαιτεί στάση του οχήματος το συντομότερο σε ένα Επίσημο Συνεργείο της μάρκας, **οδηγώντας ήρεμα**. Εάν δεν τηρήσετε αυτήν τη σύσταση, υπάρχει κίνδυνος πρόκλησης ζημιάς στο αυτοκίνητό σας

Σε ορισμένες περιπτώσεις, η εμφάνιση μιας προειδοποιητικής λυχνίας συνοδεύεται από ένα μήνυμα στο καντράν.

ΠΡΟΕΙΔΟΠΟΙΗΤΙΚΕΣ ΛΥΧΝΙΕΣ

2



Η προειδοποιητική λυχνία **STOP** επιβάλλει, για την ασφάλειά σας, την άμεση στάση του αυτοκινήτου, μόλις το επιτρέψουν οι συνθήκες κυκλοφορίας. Θέστε τον κινητήρα εκτός λειτουργίας και μην τον επανεκκινήσετε. Καλέστε ένα εξουσιοδοτημένο συνεργείο της μάρκας.



Η απουσία οπτικού ή ηχητικού σήματος επισημαίνει βλάβη του καβιτράν. Επιβάλλεται άμεση στάση του αυτοκινήτου μόλις το επιτρέψουν οι συνθήκες κυκλοφορίας. Βεβαιωθείτε ότι το αυτοκίνητο είναι σωστά ακινητοποιημένο και καλέστε έναν Εξουσιοδοτημένο επισκευαστή.



DE Ενδεικτική λυχνία φώτων θέσης (μικρή σκάλα)



ED Ενδεικτική λυχνία φώτων πορείας (μεγάλη σκάλα)



Ενδεικτική λυχνία φώτων διασταύρωσης (μεσαία σκάλα)



Ενδεικτική λυχνία πίσω φώτων ομίχλης



Ενδεικτική λυχνία εμπρός προβολέων ομίχλης



Προειδοποιητική λυχνία αυτοματων φώτων πορείας → 211



Ενδεικτική λυχνία αριστερού φλας



Ενδεικτική λυχνία δεξιού φλας



Φωτεινή ένδειξη γιαairbag

Ανάβει με το άνοιγμα του διακόπτη ή με την εκκίνηση του κινητήρα και σβήνει μετά από μερικά δευτερόλεπτα.

Εάν δεν ανάβει όταν ανοίγετε τον διακόπτη κινητήρα ή εάν ανάψει όταν ο κινητήρας είναι σε λειτουργία, αυτό υποδηλώνει μια βλάβη στο σύστημα.

Συμβουλευθείτε το συντομότερο έναν Εξουσιοδοτημένο Επισκευαστή της μάρκας,



STOP Προειδοποιητική λυχνία επείγουσας στάσης

Ανάβει με το άνοιγμα του διακόπτη ή με την εκκίνηση του κινητήρα και σβήνει μόλις ο κινητήρας ξεκινήσει. Ανάβει από κοινού με άλλες ενδεικτικές λυχνίες ή/και μηνύματα και συνοδεύεται από ένα ηχητικό σήμα.

Για τη δική σας ασφάλεια, σας ζητάει την άμεση στάση του αυτοκινήτου, μόλις το επιτρέψουν οι συνθήκες κυκλοφορίας. Θέστε τον κινητήρα εκτός λειτουργίας και μην τον επανεκκινήσετε. Καλέστε ένα εξουσιοδοτημένο συνεργείο της μάρκας.



! Προειδοποιητική λυχνία βλάβης κυκλώματος φρένων

Ανάβει με το άνοιγμα του διακόπτη ή με την εκκίνηση του κινητήρα και σβήνει μετά από μερικά δευτερόλεπτα.

Εάν ανάβει κατά το φρενάρισμα, συνοδεύόμενο από το ενδεικτικό προειδο-

ποίησης **STOP** και ένα ηχητικό σήμα, αποτελεί ένδειξη πτώσης της στάθμης του υγρού στο κύκλωμα ή βλάβης στο σύστημα πέδησης.

Σταματήστε μόλις το επιτρέψουν οι κυκλοφοριακές συνθήκες και συμβουλευτείτε έναν εξουσιοδοτημένο αντιπρόσωπο.

ΠΡΟΕΙΔΟΠΟΙΗΤΙΚΕΣ ΛΥΧΝΙΕΣ



Προειδοποιητική λυχνία φόρτισης μπαταρίας

Ανάβει με το άνοιγμα του διακόπτη ή με την εκκίνηση του κινητήρα και σβήνει μετά από μερικά δευτερόλεπτα.

Εάν ανάψει καθ' οδόν μαζί με την έν-

δειξη **STOP** και ένα ηχητικό σήμα, επισημαίνεται υπερφόρτιση ή αποφόρτιση του ηλεκτρικού κυκλώματος.

Σταματήστε μόλις το επιτρέψουν οι κυκλοφοριακές συνθήκες και συμβουλευτείτε έναν εξουσιοδοτημένο αντιπρόσωπο.



Προειδοποιητική λυχνία πίεσης λαδιού

Ανάβει με το άνοιγμα του διακόπτη ή με την εκκίνηση του κινητήρα και σβήνει μετά από μερικά δευτερόλεπτα.

Εάν ανάψει καθ' οδόν, μαζί με την έν-

δειξη **STOP** και ένα ηχητικό σήμα, σταματήστε υποχρεωτικά και σβήστε τη μηχανή.

Ελέγξτε τη στάθμη του λαδιού. Εάν η στάθμη είναι κανονική, η προειδοποιητική λυχνία σχετίζεται με κάτι άλλο.

Καλέστε ένα εξουσιοδοτημένο συνεργείο της μάρκας.



Προειδοποιητική λυχνία συστήματος μεταβλητής υποβοήθησης τιμονιού

Ανάβει με το άνοιγμα του διακόπτη ή με την εκκίνηση του κινητήρα και σβήνει μετά από μερικά δευτερόλεπτα.

Εάν ανάψει κατά την οδήγηση μαζί με

το ενδεικτικό προειδοποίησης **STOP**, υποδεικνύει βλάβη του συστήματος. Καλέστε ένα εξουσιοδοτημένο συνεργείο της μάρκας.



Προειδοποιητική λυχνία συστήματος μεταβλητής υποβοήθησης τιμονιού

Ανάβει με το άνοιγμα του διακόπτη ή με την εκκίνηση του κινητήρα και σβήνει μετά από μερικά δευτερόλεπτα.

Εάν ανάψει κατά την οδήγηση μαζί με

την προειδοποιητική λυχνία **STOP**, αυτό σημαίνει ότι υπάρχει βλάβη στο σύστημα.

Καλέστε ένα εξουσιοδοτημένο συνεργείο της μάρκας.



Προειδοποιητική λυχνία

Ανάβει με το άνοιγμα του διακόπτη ή με την εκκίνηση του κινητήρα και σβήνει μόλις ο κινητήρας ξεκινήσει. Μπορεί να ανάψει σε συνδυασμό με άλλες

πρειδοποιητικές λυχνίες ή/και μηνύματα στο καντράν. Σημαίνει ότι θα πρέπει να οδηγήσετε πολύ προσεκτικά μέχρι έναν εξουσιοδοτημένο επισκευαστή το συντομότερο δυνατό. Εάν δεν τηρήσετε αυτήν τη σύσταση, υπάρχει κίνδυνος πρόκλησης ζημιάς στο αυτοκίνητό σας



Προειδοποιητική λυχνία

Εάν εμφανιστεί με κόκκινο χρώμα κατά την οδήγηση και συνοδεύεται από τη

φωτεινή ένδειξη **STOP**, απαιτείται να σταματήσετε, μόλις το επιτρέψουν οι συνθήκες κυκλοφορίας, για λόγους ασφαλείας. Θέστε τον κινητήρα εκτός λειτουργίας και μην τον επανεκκινήσετε. Καλέστε ένα εξουσιοδοτημένο συνεργείο της μάρκας. Εάν εμφανιστεί με κίτρινο χρώμα κατά την οδήγηση και συνοδεύεται από τη φωτεινή προειδο-

ποιητική ένδειξη , επισκεφτείτε έναν εγκεκριμένο αντιπρόσωπο το συντομότερο δυνατόν. **Εν τω μεταξύ, οδηγήστε με προσοχή.** Εάν δεν τηρήσετε αυτήν τη σύσταση, υπάρχει κίνδυνος πρόκλησης ζημιάς στο αυτοκίνητό σας



Ενδεικτικό εφαρμογής προειδοποίησης χειρόφρενου ή ηλεκτρονικού χειρόφρενου → 257, → 254.

ΠΡΟΕΙΔΟΠΟΙΗΤΙΚΕΣ ΛΥΧΝΙΕΣ



Προειδοποιητική λυχνία πεντάλ φρένου

Ανάβει όταν πρέπει να πατηθεί το πεντάλ του φρένου → **246**.



Δείκτες αλλαγής ταχύτητας

Ανάβει και σας προτρέπει να επιλέξετε υψηλότερη σχέση (βέλος στραμμένο προς τα επάνω) ή χαμηλότερη ταχύτητα (βέλος στραμμένο προς τα κάτω) → **262**.



Ενδεικτικό για τον ηλεκτρονικό έλεγχο ευστάθειας (ESC) και το σύστημα ελέγχου πρόσφυσης

Ανάβει με το άνοιγμα του διακόπτη ή με την εκκίνηση του κινητήρα και σβήνει μετά από μερικά δευτερόλεπτα.

Το ενδεικτικό προειδοποίησης → **280** ενδέχεται να εμφανιστεί για διάφορους λόγους.



Ενδεικτικό μη διαθεσιμότητας του ηλεκτρονικού συστήματος ελέγχου ευστάθειας (ESC) και του συστήματος ελέγχου πρόσφυσης



Ενδεικτικό προειδοποίησης συστήματος υποβοήθησης σε περίπτωση πλευρικού ανέμου → 280



Προειδοποιητική λυχνία συστήματος αντιμπλοκαρίσματος των τροχών (ABS)

Ανάβει με το άνοιγμα του διακόπτη ή με την εκκίνηση του κινητήρα και σβήνει μετά από μερικά δευτερόλεπτα.

Όταν ανάβει ενώ οδηγείτε, επισημαίνει μια βλάβη στο σύστημα αντιμπλοκαρίσματος των τροχών.

Τα φρένα λειτουργούν κανονικά όπως σε ένα όχημα που δεν είναι εξοπλισμένο με το σύστημα ABS. Συμβουλευθείτε αμέσως έναν εξουσιοδοτημένο Επισκευαστή.



Ενδεικτικό προειδοποίησης συστήματος φίλτρου σωματιδίων → 252 → 250



Ενδεικτικό προειδοποίησης για τη στάθμη αντιδραστηρίου και βλάβες στο σύστημα μείωσης εκπομπής καυσαερίων → 231



Προειδοποιητική λυχνία για ελαστικό με χαμηλή πίεση

Ανάβει, με το άνοιγμα του διακόπτη ή με την εκκίνηση του κινητήρα και, στη συνέχεια, σβήνει μετά από μερικά δευτερόλεπτα → **274 → 267**.



Προειδοποιητική λυχνία προθέρμανσης (έκδοση με πετρελαιοκινητήρα)

Θα πρέπει να ανάψει μόλις ανοίξετε το διακόπτη. Υποδεικνύει ότι λειτουργούν οι προθερμαντήρες.

Σβήνει όταν έχει ολοκληρωθεί η προθέρμανση. Ο κινητήρας μπορεί να ξεκινήσει.



Προειδοποιητική λυχνία συστήματος φίλτρου τοξικού καπνού

Στα αυτοκίνητα που είναι κατάλληλα εξοπλισμένα, αυτό η λυχνία ανάβει με την εκκίνηση του κινητήρα και, ανάλογα με το αυτοκίνητο, όταν κλείσετε τον διακόπτη του κινητήρα ενώ ο κινητήρας είναι σε φάση αναμονής → **241**, πριν τεθεί εκτός λειτουργίας.

– Εάν το ενδεικτικό ανάβει συνεχώς, επικοινωνήστε το συντομότερο δυνατόν με έναν εγκεκριμένο αντιπρόσωπο,
– Εάν αναβοσβήνει, μειώστε τις στροφές του κινητήρα μέχρι να σταματήσει να αναβοσβήνει. Συμβουλευθείτε έναν εγκεκριμένο αντιπρόσωπο το συντομότερο δυνατό → **262**.



Προειδοποιητική λυχνία τρόπου λειτουργίας ECO

Ανάβει όταν η λειτουργία ECO είναι ενεργοποιημένη → **262**.

ΠΡΟΕΙΔΟΠΟΙΗΤΙΚΕΣ ΛΥΧΝΙΕΣ



Προειδοποιητική λυχνία χαμηλής στάθμης καυσίμου

Ανάβει με πορτοκαλί χρώμα με το άνοιγμα του διακόπτη ή με την εκκίνηση του κινητήρα και σβήνει μετά από μερικά δευτερόλεπτα.

Εάν εμφανιστεί πορτοκαλί χρώμα κατά τη διάρκεια της οδήγησης και ακουστεί ένα ηχητικό σήμα, γεμίστε το ρεζερβουάρ με τουλάχιστον 8 λίτρα καυσίμου. Έχετε περίπου 50 χλμ. αυτονομίας καυσίμου.



Προειδοποιητική λυχνία θερμοκρασίας υγρού ψύξης

Ανάβει με μπλε χρώμα όταν ανοίγετε το διακόπτη ή εκκινείτε τον κινητήρα.

Εάν γίνει κόκκινη, σταματήστε και αφήστε τον κινητήρα να λειτουργήσει στο ρελαντί για ένα ή δύο λεπτά.

Η θερμοκρασία πρέπει να κατέβει και η προειδοποιητική ένδειξη να επανέλθει στο μπλε χρώμα. Αλλιώς, σβήστε τον κινητήρα να κρυώσει πριν ελέγξετε το υγρό ψύξης. Καλέστε ένα εξουσιοδοτημένο συνεργείο της μάρκας.



Προειδοποιητική λυχνία κατάστασης πόρτας



Προειδοποιητική λυχνία περιοριστή ταχύτητας → 348



Προειδοποιητική λυχνία ρυθμιστή ταχύτητας → 352



Προειδοποιητική λυχνία προσαρμοζόμενου ρυθμιστή ταχύτητας → 358



Ενδεικτικό προειδοποίησης αναστολής της λειτουργίας του κινητήρα → 241



Προειδοποιητική λυχνία μη διαθέσιμης αναστολής της λειτουργίας του κινητήρα → 241



Ενδεικτικό βλάβης αυτόματου χειρόφρενου → 392



Ένδειξη προειδοποίησης υπερβολικής ταχύτητας → 192



Ενδεικτική λυχνία ελεύθερης κύλισης

Ανάβει όταν ενεργοποιείται η παράμετρος "Ελεύθερη κίνηση" (ON) στις ρυθμίσεις χρήστη → 196, → 262.

Αυτό το ενδεικτικό εμφανίζεται όταν η λειτουργία είναι ενεργοποιημένη:

– με γκρι χρώμα, όταν το αυτοκίνητο δεν είναι σε λειτουργία πορείας με κεκτημένη ταχύτητα,

– με πράσινο ή λευκό χρώμα, ανάλογα με το μοντέλο του αυτοκινήτου, όταν το αυτοκίνητο είναι σε λειτουργία πορείας με κεκτημένη ταχύτητα (αυτόματη νεκρά).



Προειδοποιητική λυχνία συστήματος αποτροπής εξόδου από τη λωρίδα κυκλοφορίας → 287



Προειδοποιητική λυχνία της λειτουργίας "Ενεργή πέδηση έκτακτης ανάγκης" → 314



Προειδοποιητική λυχνία που υποδεικνύει βλάβη ή μη διαθεσιμότητα της λειτουργίας "Ενεργή πέδηση έκτακτης ανάγκης" → 314



Προειδοποιητική λυχνία ανίχνευσης απομάκρυνσης χειριών από το τιμόνι → 287



Ενδεικτικό λειτουργίας "Κεντραρίσματος στη λωρίδα κυκλοφορίας" → 322



Προειδοποιητική λυχνία λειτουργίας "Προειδοποίηση επαγρύπνησης οδηγού" → 322

ΠΡΟΕΙΔΟΠΟΙΗΤΙΚΕΣ ΛΥΧΝΙΕΣ

2

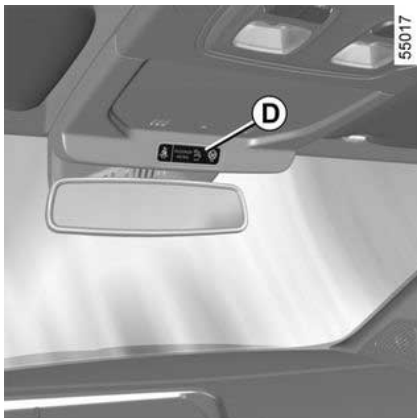

Στην οθόνη *D*

 Airbag συνοδηγός ON → 175

 Airbag συνοδηγός OFF → 175

 Ενδεικτικό ξεχασμένης ζώνης ασφαλείας → 77.

ΣΥΣΤΗΜΑ ΔΙΕΥΘΥΝΣΗΣ

Ρύθμιση του τιμονιού σε ύψος και σε βάθος

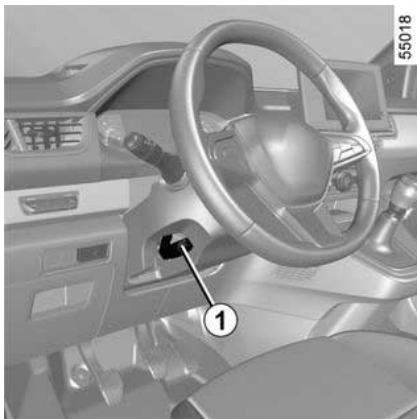

Κατεβάστε τον μοχλό **1** και φέρτε το τιμόνι στη θέση που επιθυμείτε.

Στη συνέχεια, ανεβάστε τον μοχλό μέχρι το τέρμα και πέρα από το σημείο αντίστασης, για να ασφαλίσετε το τιμόνι.

Βεβαιωθείτε ότι το τιμόνι έχει ασφαλίσει σωστά.



Για λόγους ασφαλείας, κάνετε αυτήν τη ρύθμιση με το αυτοκίνητο σταματημένο.

Υποβοήθηση τιμονιού

Μην οδηγείτε ποτέ με ανεπαρκώς φορτισμένη μπαταρία.

Σύστημα διεύθυνσης μεταβλητής υποβοήθησης

Το σύστημα διεύθυνσης μεταβλητής υποβοήθησης ελέγχεται από έναν υπολογιστή που προσαρμόζει το επίπεδο υποβοήθησης ανάλογα με την ταχύτητα του αυτοκινήτου.

Το τιμόνι είναι μαλακότερο κατά τους χειρισμούς στο παρκάρισμα (για μεγαλύτερη άνεση) και σκληραίνει προοδευτικά όσο αυξάνει η ταχύτητα (για μεγαλύτερη ασφάλεια στις υψηλές ταχύτητες).

Ιδιαίτερο χαρακτηριστικό του Stop and Start

Όταν αναστέλλεται η λειτουργία του κινητήρα, το σύστημα υποβοήθησης τιμονιού δεν λειτουργεί πλέον. Σε αυτή την περίπτωση, επανέρχεται στην αρχική του κατάσταση με την επανεκκίνηση του κινητήρα ή μόλις η ταχύτητα

υπερβεί το 1 χλμ./ώρα περίπου (κατηφόρα, κλίση, κ.λπ.).



Μην αφήνετε το τιμόνι εντελώς στριμμένο, μέχρι το τέρμα του, όταν το αυτοκίνητο είναι σταματημένο.



Με τον κινητήρα σβηστό ή σε περίπτωση βλάβης του συστήματος, η περιστροφή του τιμονιού εξακολουθεί να είναι δυνατή. Η απαιτούμενη δύναμη θα είναι μεγαλύτερη.



Μη σβήνετε ποτέ τον κινητήρα στις κατηφόρες και γενικά όταν το αυτοκίνητο κινείται (η υποβοήθηση του τιμονιού και των φρένων δεν θα λειτουργούν).

Καθρέφτες

Εξωτερικοί καθρέφτες

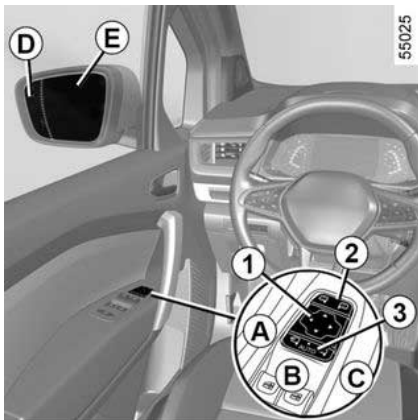

Ρύθμιση

Επιλέξτε τον καθρέφτη της πόρτας χρησιμοποιώντας τον διακόπτη **2**, και στη συνέχεια, χρησιμοποιήστε το κουμπί **1** για να τον ρυθμίσετε στην επιθυμητή θέση.

Θερμαινόμενοι καθρέφτες οπισθοπορείας

Η αποπαγοποίηση πραγματοποιείται σε συνδυασμό με την αποπαγοποίηση του πίσω παρμπρίζ ➔ **408** ➔ **410**.



Για λόγους ασφαλείας, κάνετε αυτούς τους χειρισμούς με το όχημα σταματημένο.

Αναδίπλωση εξωτερικών καθρεφτών

(ανάλογα με το μοντέλο του αυτοκινήτου)

Η αναδίπλωση των καθρεφτών κατά το κλείδωμα του αυτοκινήτου πραγματοποιείται αυτόματα (διακόπτης **3** στη θέση **B**).

Σε κάθε περίπτωση, μπορείτε να εξαναγκάσετε την αναδίπλωση (διακόπτης **3** στη θέση **C**) ή το άνοιγμα (διακόπτης **3** στη θέση **A**) των καθρεφτών.

Έτσι απενεργοποιείται ο αυτόματος τρόπος λειτουργίας. Για να τον επανενεργοποιήσετε, ρυθμίστε το διακόπτη **3** στη θέση **B**.



Τα αντικείμενα που βλέπτε στον καθρέφτη είναι στην πραγματικότητα πιο κοντά από όσο φαίνονται. Για την ασφάλειά σας, να το έχετε υπόψη σας ώστε να εκτιμάτε σωστά την απόσταση πριν από οποιονδήποτε ελιγμό.

Λειτουργία υποδοχής και αποχαιρετισμού

(ανάλογα με το μοντέλο του αυτοκινήτου)

Συμβουλευθείτε τις οδηγίες χρήσης του συστήματος πολυμέσων για να αποκτήσετε πρόσβαση τη λειτουργία υποδοχής και αποχαιρετισμού.

Ενεργοποιήστε ή απενεργοποιήστε τη λειτουργία επιλέγοντας (**ON** ή **OFF**).

Ανάλογα με την επιλογή σας, οι καθρέφτες ξεδιπλώνονται:

- με το επόμενο άνοιγμα του διακόπτη (απενεργοποιημένη λειτουργία),
- μόλις ανιχνευθεί η (Έξυπνο κλειδί) ή όταν το αυτοκίνητο έχει ξεκλειδώσει (λειτουργία ενεργοποιημένη).

ΠΡΟΒΟΛΗ ΤΟΥ ΧΩΡΟΥ ΠΙΣΩ



Το κρύσταλλο του εξωτερικού καθρέφτη πλευράς οδηγού μπορεί να αποτελείται από δύο ευδιάκριτες περιοχές. Η περιοχή **Ε** δείχνει τα στοιχεία που είναι συνήθως ορατά σε έναν τυπικό εξωτερικό καθρέφτη. Η περιοχή **Δ** επιτρέπει την αύξηση της πίσω πλευρικής ορατότητας.

Χειροκίνητα αναδιπλούμενοι εξωτερικοί καθρέφτες



Για να διπλώσετε τον εξωτερικό καθρέφτη, τραβήξτε τον προς το παράθυρο

της πόρτας μέχρι να ακούσετε ένα μηχανικό κλικ.

Για να επιστρέψετε τον εξωτερικό καθρέφτη στη θέση λειτουργίας του, προχωρήστε με την αντίστροφη σειρά. Βεβαιωθείτε ότι έχει ασφαλίσει σωστά στη θέση του.

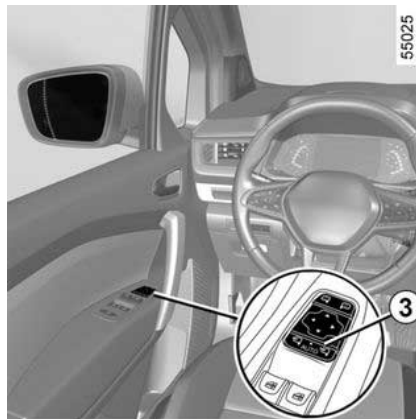

Ιδιαίτερη περίπτωση

Όταν ο καθρέφτης οπισθοπορείας έχει ρυθμιστεί ή αναδιπλωθεί χειροκίνητα, μπορείτε να τον επαναφέρετε σε μια θέση χρήσης.

Για να επιτευχθεί αυτό, πιέστε τον διακόπτη **3**. Θα ακουστεί μηχανικός θόρυβος από τη μονάδα εξωτερικού καθρέφτη.

Εάν δεν ακούσετε έναν θόρυβο χτυπήματος, πιέστε ξανά τον διακόπτη **3** έως

ότου ακούσετε τον θόρυβο χτυπήματος από τον εξωτερικό καθρέφτη.

Εσωτερικός καθρέφτης

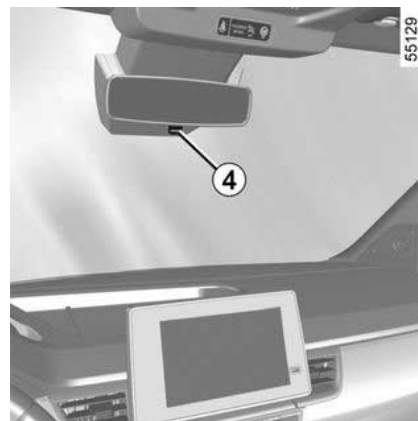

Είναι ρυθμιζόμενος.

Καθρέφτης με μοχλό 4

Όταν οδηγείτε τη νύχτα, για να μην σας θαμπώνουν οι προβολείς του αυτοκινήτου που σας ακολουθεί, μετακινήστε τον μικρό μοχλό **4** που βρίσκεται πίσω από τον καθρέφτη.

Καθρέφτης χωρίς μοχλό 4

Ο εσωτερικός καθρέφτης σκουραίνει αυτόματα, ώστε να μη σας θαμπώνουν οι αναμμένοι προβολείς του αυτοκινήτου που σας ακολουθεί ή σε συνθήκες έντονου φωτισμού.

ΠΡΟΒΟΛΗ ΤΟΥ ΧΩΡΟΥ ΠΙΣΩ

Ευρυγώνιος εξωτερικός καθρέφτης 7

(ανάλογα με το μοντέλο του αυτοκινήτου)

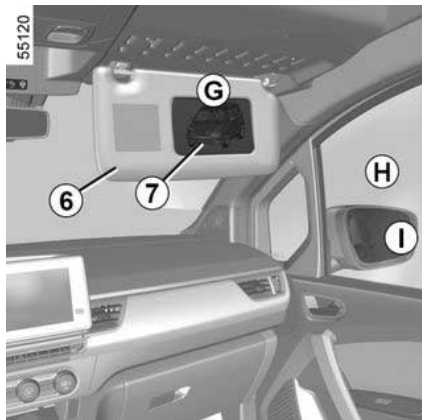

Χαμηλώστε το αλεξήλιο **6** για να αποκτήσετε πρόσβαση στον ειδικό καθρέφτη ο οποίος σας δίνει τη δυνατότητα αύξησης της πλευρικής ορατότητας κατά τους ελιγμούς.

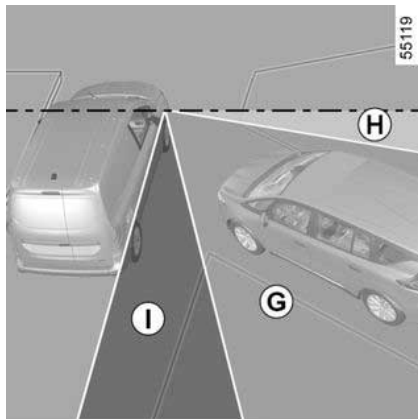

Οι διάφορες περιοχές τις οποίες βλέπει ο οδηγός είναι:

- **Z** στον ευρυγώνιο εξωτερικό καθρέφτη,
- **H** από το παράθυρο του εμπρός συνεπιβάτη,
- **Θ** στον εξωτερικό καθρέφτη.

ΦΩΤΙΣΜΟΣ ΚΑΙ ΣΗΜΑΝΣΗ

ΕΞΩΤΕΡΙΚΟΣ ΦΩΤΙΣΜΟΣ ΚΑΙ ΣΗΜΑΝΣΗ

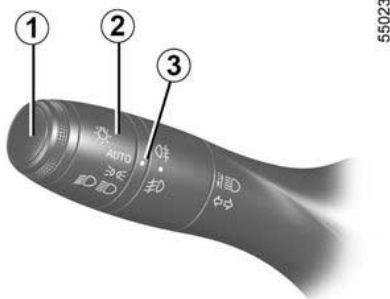

Πλευρικά φώτα

ΞΕ Στρέψτε τον δακτύλιο **2**, έως ότου εμφανιστεί το σύμβολο απέναντι από την ένδειξη **3**.

Ανάβει αυτή η ενδεικτική λυχνία στο καντράν

Σημείωση: ανάλογα με το αυτοκίνητο, τα πλευρικά φώτα μπορούν να ενεργοποιηθούν χειροκίνητα μόνο όταν πατηθεί το χειρόφρενο ή, ανάλογα με το αυτοκίνητο, όταν ο μοχλός ταχυτήτων βρίσκεται στη θέση **P**.

Διαφορετικά, εμφανίζεται το μήνυμα "Φώτα θέσης μη διαθέσιμα" στο καντράν για να σας ενημερώσει ότι δεν είναι δυνατή η ενεργοποίηση των πλευρικών φώτων.

Λειτουργία ανάμματος των φώτων ημέρας (running light)

Τα φώτα ημέρας ανάβουν αυτόματα χωρίς καμία ενέργεια στο χειριστήριο **1** κατά την εκκίνηση του κινητήρα και σβήνουν όταν ο κινητήρας τεθεί εκτός λειτουργίας.

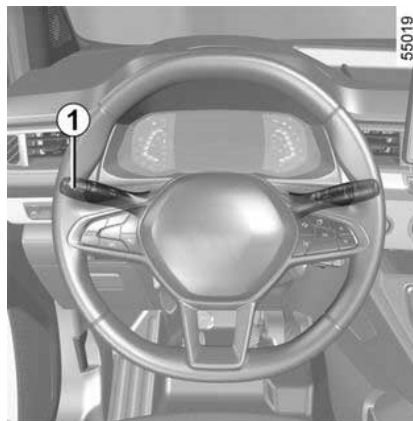

Φώτα διασταύρωσης (μεσαία σκάλα)

ΞD Χειροκίνητη λειτουργία

Στρέψτε τον δακτύλιο **2**, έως ότου εμφανιστεί το σύμβολο απέναντι από την ένδειξη **3**. Ανάβει αυτή η ενδεικτική λυχνία στο καντράν

Αυτόματη λειτουργία

(ανάλογα με το μοντέλο του αυτοκινήτου)

Περιστρέψτε τον δακτύλιο **2** έως ότου ευθυγραμμιστεί το σύμβολο **AUTO** με την ένδειξη **3**: με τον κινητήρα σε λειτουργία, οι προβολείς των φώτων διασταύρωσης (μεσαία σκάλα) ανάβουν ή σβήνουν αυτόματα, ανάλογα με την εξωτερική φωτεινότητα, χωρίς να απαιτείται καμία ενέργεια στο χειριστήριο **1**.

Ανάλογα με το αυτοκίνητο, τα φώτα διασταύρωσης (μεσαία σκάλα) ανάβουν αυτόματα μετά από μερικές σαρώσεις των μάκτρων των υαλοκαθαριστήρων του παρμπρίζ.



Πριν ταξιδέψετε τη νύχτα, ελέγξτε την καλή λειτουργία του ηλεκτρικού εξοπλισμού και ρυθμίστε τους προβολείς σας (εάν το φορτίο του αυτοκινήτου σας δεν είναι το συνηθισμένο) ➔ **217**. Γενικά, φροντίζετε να μην παρεμποδίζονται τα φώτα (ακαθαρσίες, λάσπη, χιόνι, μεταφορά αντικειμένων...).

ΦΩΤΙΣΜΟΣ ΚΑΙ ΣΗΜΑΝΣΗ

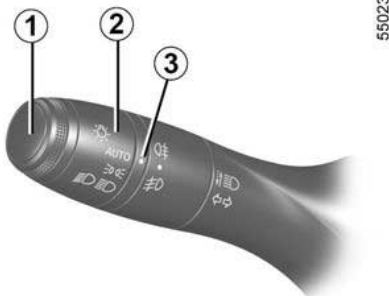

56023

2

Φώτα πορείας (μεγάλη σκάλα)

 Με τον κινητήρα σε λειτουργία και τα φώτα διασταύρωσης (μεσαία σκάλα) αναμμένα, σπρώξτε τον μοχλό **1**. Αυτό το ενδεικτικό ανάβει στο καντράν

Για να επανέλθετε στα φώτα διασταύρωσης (μεσαία σκάλα), τραβήξτε πάλι το χειριστήριο **1** προς το μέρος σας.

Λειτουργία "Ανύψωση προβολέων κατά την οδήγηση"

(ανάλογα με το μοντέλο του αυτοκινήτου)

Όταν τα φώτα πορείας (μεγάλη σκάλα) είναι ενεργοποιημένα, η λειτουργία "Ανύψωση προβολέων κατά την οδήγηση"

γηση" βελτιώνει την ορατότητα του οδηγού ανυψώνοντας αυτόματα τα φώτα διασταύρωσης (μεσαία σκάλα) όπως και τα φώτα πορείας.

Κατά την απενεργοποίηση των φώτων πορείας, τα φώτα διασταύρωσης επανέρχονται στην αρχική θέση τους.

Αυτόματα φώτα πορείας (μεγάλη σκάλα)

 Ανάλογα με το αυτοκίνητο, μέσω αυτού του συστήματος ανάβουν και σβήνουν αυτόματα τα φώτα πορείας (μεγάλη σκάλα). Χρησιμοποιεί μια κάμερα τοποθετημένη πίσω από τον εσωτερικό καθρέφτη για την ανίχνευση των αυτοκινήτων που προπορεύονται και των αυτοκινήτων που έρχονται από το αντίθετο ρεύμα κυκλοφορίας.

 Η λειτουργία του συστήματος μπορεί να διαταραχθεί σε ορισμένες συνθήκες, κυρίως στις εξής :

- των ακραίων κλιματολογικών συνθηκών (βροχή, χιόνι, ομίχλη...),
- της παρεμπόδισης του παρμπρίζ ή της κάμερας από αντικείμενα,
- όταν το αυτοκίνητο που προπορεύεται ή έρχεται από το αντίθετο ρεύμα διαθέτει ελάχιστα ορατά ή καμουφλαρισμένα φώτα,
- λάθος ρυθμίσεις των εμπρός φώτων,
- συστήματα ανακλαστήρων,
- ...

Τα φώτα πορείας (μεγάλη σκάλα) ανάβουν αυτόματα σε περίπτωση που:

- η εξωτερική φωτεινότητα είναι χαμηλή,
- δεν ανιχνεύεται κανένα άλλο αυτοκίνητο ή κάποιος φωτισμός,
- η ταχύτητα του αυτοκινήτου είναι πάνω από 25 μίλια την ώρα (40 χλμ./ώρα) περίπου.

Αν μία από τις παραπάνω συνθήκες δεν ικανοποιείται, το σύστημα επιστρέ-

ΦΩΤΙΣΜΟΣ ΚΑΙ ΣΗΜΑΝΣΗ

φει στα φώτα διασταύρωσης (μσαία σκάλα).

Σημείωση: διασφαλίστε ότι το παρμπρίζ δεν παρεμποδίζεται (ακαθαρσίες, λάσπη, χιόνι, συμπυκνώματα, κ.λπ.).

Για να ενεργοποιήσετε τους αυτόματους προβολείς των φώτων πορείας (μεγάλη σκάλα):

- περιστρέψτε τον δακτύλιο **2** έως ότου το σύμβολο **AUTO** ευθυγραμμιστεί με το σημάδι **3**,
- σπρώξτε το χειριστήριο **1**.

Το ενδεικτικό  εμφανίζεται στο καντράν.

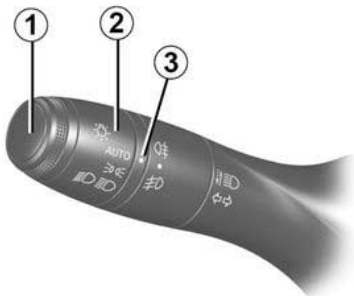

55023

Για να απενεργοποιήσετε τα αυτόματα φώτα πορείας:

- περιστρέψτε τον δακτύλιο **2** σε διαφορετική θέση από τη θέση **AUTO**, ή
- τραβήξτε τον μοχλοδιακόπτη **1**.

Το ενδεικτικό  σβήνει στο καντράν.

Σημείωση: τα φώτα πορείας (μεγάλη σκάλα) θα ενεργοποιηθούν κατά την απενεργοποίηση της αυτόματης λειτουργίας των φώτων πορείας.

Σφάλματα λειτουργίας

Όταν το μήνυμα "Ελέγξτε αυτόματο φωτισμό" εμφανίζεται στο καντράν, το σύστημα είναι απενεργοποιημένο.

Συμβουλευθείτε ένα Επίσημο Συνεργείο της μάρκας.



Κατά τη νύχτα η χρήση ενός φορητού συστήματος πλοήγησης τοποθετημένου στην περιοχή του παρμπρίζ κάτω από την κάμερα ενδέχεται να διαταράξει τη λειτουργία του συστήματος "αυτόματων φώτων πορείας (μεγάλη σκάλα)" (κίνδυνος δημιουργίας ανατακλάσεων στο παρμπρίζ).



Το σύστημα "αυτόματων φώτων πορείας (μεγάλη σκάλα)" δεν μπορεί, σε καμία περίπτωση, να αντικαταστήσει την προσοχή του οδηγού και την υπευθυνότητα που πρέπει να επιδεικνύει ο οδηγός σχετικά με τον φωτισμό του αυτοκινήτου και την προσαρμογή του στις συνθήκες φωτεινότητας, ορατότητας και κυκλοφορίας.

Σβήσιμο



55023

Τα φώτα σβήνουν αυτόματα με το σβήσιμο του κινητήρα, με το άνοιγμα της

ΦΩΤΙΣΜΟΣ ΚΑΙ ΣΗΜΑΝΣΗ

2 πόρτας του οδηγού ή με το κλείδωμα του αυτοκινήτου. Σε αυτήν την περίπτωση, με την επόμενη εκκίνηση του κινητήρα, τα φώτα θα ξαναάψουν στη θέση του δακτυλίου 2.

Σημείωση: σε περίπτωση που οι προβολείς/τα φώτα ομίχλης είναι αναμμένοι(-α), τα φώτα του αυτοκινήτου δεν σβήνουν αυτόματα.

Λειτουργία υποδοχής και αποχαιρετισμού

(ανάλογα με το μοντέλο του αυτοκινήτου)

Όταν η λειτουργία είναι ενεργοποιημένη, τα φώτα ημέρας και τα πίσω φώτα θέσης ανάβουν αυτόματα όταν ανιχνεύεται η (Έξυπνο κλειδί)με την ανίχνευση της κάρτας ή όταν το αυτοκίνητο είναι ξεκλειδωτό.

Σβήνουν αυτόματα:

- περίπου ένα λεπτό μετά το άναμμα,
- με την εκκίνηση του κινητήρα ανάλογα με τη θέση του χειριστήριου φώτων, ή
- με το κλείδωμα του αυτοκινήτου.

Ενεργοποίηση ή απενεργοποίηση της λειτουργίας

Για την ενεργοποίηση ή την απενεργοποίηση της εξωτερικής υποδοχής, συμβουλευθείτε τις οδηγίες χρήσης του συστήματος πολυμέσων.

Επιλέξτε "ON" ή "OFF".

Ηχητικός συναγερός υπενθύμισης φωτεινών ενδείξεων

Σε περίπτωση που τα φώτα άναψαν μετά από το σβήσιμο του κινητήρα, ενεργοποιείται ένα ηχητικό σήμα με το άνοιγμα της πόρτας του οδηγού για να σας επισημάνει ότι τα φώτα έχουν παραμείνει αναμμένα.

Σφάλματα λειτουργίας

Όταν στο καντράν εμφανιστεί το μήνυμα "Ελέγξτε φωτισμό" με το ενδεικτικό



και αναβοσβήνει το ενδεικτικό



, αυτό υποδεικνύει βλάβη του φωτισμού.

Συμβουλευθείτε ένα Επίσημο Συνεργείο της μάρκας.

Λειτουργία «εξωτερικός συνο-δευτικός φωτισμός (follow me home)»



55023

Αυτή η λειτουργία επιτρέπει το στιγμιαίο άναμμα των φώτων θέσης και των φώτων διασταύρωσης (π.χ. για την παροχή φωτισμού, όταν ανοίγετε μια πύλη).

Με τον κινητήρα σταματημένο, τα φώτα σβηστά και τον δακτύλιο 2 στη θέση AUTO, τραβήξτε τον μοχλό 1 προς το μέρος σας: τα φώτα θέσης και τα φώτα διασταύρωσης θα ανάψουν για περίπου 30 δευτερόλεπτα, μαζί με

τα ενδεικτικά  και  στο καντράν.

Για να παρατείνετε αυτή τη διάρκεια, μπορείτε να τραβήξετε το χειριστήριο

ΦΩΤΙΣΜΟΣ ΚΑΙ ΣΗΜΑΝΣΗ

προς τα επάνω μέχρι τέσσερις φορές (ο συνολικός χρόνος περιορίζεται στα δύο λεπτά περίπου).

Ως επιβεβαίωση, στο καντράν θα εμφανιστεί το μήνυμα "Φωτισμός για _ _ _" ακολουθούμενο από τον χρόνο που απομένει. Στη συνέχεια, μπορείτε να κλειδώσετε το αυτοκίνητό σας.

Για να σβήσετε τα φώτα πριν αυτά σβήσουν αυτόματα, γυρίστε τον δακτύλιο **2** σε οποιαδήποτε θέση και, στη συνέχεια, επιστρέψτε τον στη θέση **AUTO**.



55023

εμπρός προβολείς ομίχλης

 (ανάλογα με το μοντέλο του αυτοκινήτου)

Περιστρέψτε τον κεντρικό δακτύλιο **4** του μοχλού **1** μέχρι το σύμβολο να αντικρίξει την ένδειξη **3** και, στη συνέχεια, αφήστε τον.

Η λειτουργία εξαρτάται από τη θέση του χειριστηρίου των φώτων και το αντίστοιχο ενδεικτικό ανάβει στο καντράν.

 Όταν έχει ομίχλη, χιόνι ή σε περίπτωση μεταφοράς αντικειμένων που υπερβαίνουν το ύψος της οροφής, το αυτόματο άναμμα των φώτων δεν λειτουργεί συστηματικά. Τα φώτα ομίχλης ελέγχονται από τον οδηγό: τα ενδεικτικά στο καντράν σας ενημερώνουν σχετικά με το άναμμα τους (ενδεικτικό αναμμένο) ή το σβήσιμό τους (ενδεικτικό σβηστό).

Πίσω φώτα ομίχλης

 Περιστρέψτε τον κεντρικό δακτύλιο **4** του μοχλού μέχρι το σύμβολο να αντικρίξει την ένδειξη **3** και, στη συνέχεια, αφήστε τον.

Η λειτουργία εξαρτάται από τη θέση του χειριστηρίου των φώτων και το

αντίστοιχο ενδεικτικό ανάβει στο καντράν.

Μην ξεχνάτε να σβήνετε αυτό το φως όταν δεν είναι πλέον απαραίτητο, για να μην ενοχλείτε τους άλλους οδηγούς.

Σβήσιμο

Περιστρέψτε ξανά τον κεντρικό δακτύλιο **4** για να ευθυγραμμίσετε το σημάδι **3** με το σύμβολο των φώτων ομίχλης. Το αντίστοιχο ενδεικτικό σβήνει στο καντράν

Όταν σβήνετε τα εξωτερικά φώτα, σβήνουν τα πίσω φώτα ομίχλης.

Φώτα στροφής

(ανάλογα με το μοντέλο του αυτοκινήτου)

Κατά την οδήγηση σε εμπροσθοπορεία με ταχύτητα αυτοκινήτου κάτω από 40 χλμ./ώρα, με αναμμένους τους προβολείς των φώτων διασταύρωσης και υπό ορισμένες συνθήκες (γωνία τιμονιού, αναμμένα φλας κ.λπ.), στις στροφές, ένα από τα μπροστινά φώτα ομίχλης ανάβει για να φωτίσει το εσωτερικό της στροφής.

Όταν είναι ενεργοποιημένη η όπισθεν και οι προβολείς των φώτων διασταύρωσης είναι αναμμένοι, τα δύο μπροστινά φώτα ομίχλης ανάβουν αυτόματα.

ΦΩΤΙΣΜΟΣ ΚΑΙ ΣΗΜΑΝΣΗ

Σημείωση: Κατά την αλλαγή από οπισθοπορεία σε εμπροσθοπορεία (π.χ. στη διάρκεια ενός ελιγμού στάθμευσης), τα δύο φώτα ομίχλης παραμένουν αναμμένα, έως ότου η ταχύτητα του αυτοκινήτου υπερβεί τα 10 χλμ./ώρα περίπου.

2

ΦΩΤΙΣΜΟΣ ΚΑΙ ΣΗΜΑΝΣΗ

Ρύθμιση προβολών



Ο διακόπτης **A** χρησιμοποιείται για τη ρύθμιση του ύψους των δεσμών των προβολών ανάλογα με το φορτίο.

Με τα φώτα διασταύρωσης αναμμένα, πιέστε ή σηκώστε τον διακόπτη **A** όσες φορές χρειάζεται για να επιλέξετε την απαιτούμενη θέση στο καντράν.

Σημείωση: ανάλογα με το αυτοκίνητο, όταν εκκινεί ο κινητήρας, η επιλεγμένη θέση εμφανίζεται στο καντράν για περίπου 30 δευτερόλεπτα και για πέντε δευτερόλεπτα μετά από κάθε πάτημα του διακόπτη **A**.

ΦΩΤΙΣΜΟΣ ΚΑΙ ΣΗΜΑΝΣΗ

Παραδείγματα θέσεων ρύθμισης

2

	Παραδείγματα θέσεων ρύθμισης του χειριστηρίου A ανάλογα με το φορτίο				
	Έκδοση επαγγελματικού φορτηγού		ΕΚΔΟΣΗ ΣΤΕΙΣΙΟΝ		
	Κανονικό αμάξωμα	Μακρύ αμάξωμα	Κανονικό αμάξωμα	Μακρύ αμάξωμα (5 θέσεων)	Μακρύ αμάξωμα (7 θέσεων)
Οδηγός μόνος ή με έναν επιβάτη εμπρός	0	0	0	0	0
Με όλα τα καθίσματα κατειλημμένα	-	-	1	0	1
Οδηγός με επιβάτες και αποσκευές (ή φορτίο) που φθάνει στο μέγιστο επιτρεπόμενο συνολικό βάρος	-	-	2	1	2
Οδηγός χωρίς επιβάτες και αποσκευές (ή φορτίο) που φθάνει στο μέγιστο επιτρεπόμενο συνολικό βάρος	4	4	3	2	3

Στον πίνακα παρακάτω αναγράφονται μερικά παραδείγματα. Σε κάθε περίπτωση, ρυθμίστε το χειριστήριο **A** ανάλογα με το φορτίο του αυτοκινήτου, ώστε να βλέπετε τον δρόμο και να μην θαμπώνονται οι άλλοι οδηγοί.

ΦΩΤΙΣΜΟΣ ΚΑΙ ΣΗΜΑΝΣΗ

Προσωρινή ρύθμιση



Εάν οδηγείτε στα αριστερά και το αυτοκίνητό σας έχει τη θέση οδήγησης στα αριστερά (ή το αντίστροφο), είναι απαραίτητο να ρυθμίσετε προσωρινά τα φώτα, για όλη τη διάρκεια της παραμονής σας.

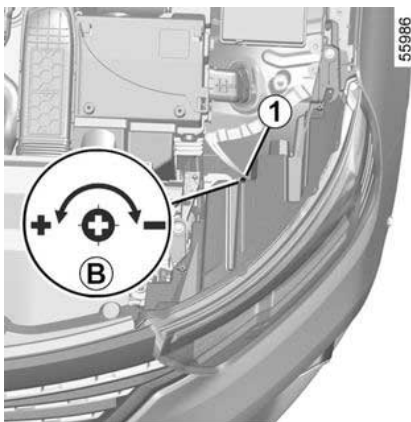

Η ρύθμιση πρέπει να πραγματοποιείται χειροκίνητα.

Πιέστε ή ανεβάστε τον διακόπτη **A** όσες φορές απαιτείται για να επιλέξετε τη θέση **0** στο καντράν.

Σηκώστε το καπό του κινητήρα και εντοπίστε το σύμβολο **B** κοντά σε κάποιον από τους εμπρός προβολείς.

Αρχή λειτουργίας

Με ένα κατσαβίδι ή άλλο παρόμοιο εργαλείο, γυρίστε τη βίδα **1** κατά το ήμισυ μιας στροφής προς το σημάδι "-" για να χαμηλώσετε τις δέσμες.

Επαναφέρετε στην αρχική θέση, μόλις ολοκληρώσετε τη διαδρομή σας: γυρίστε τη βίδα **1** κατά το ήμισυ μιας στροφής προς το σύμβολο "+" για να ανυψώσετε τις δέσμες.

ΗΧΗΤΙΚΕΣ ΚΑΙ ΦΩΤΕΙΝΕΣ ΠΡΟΕΙΔΟΠΟΙΗΣΕΙΣ

Κόρνα

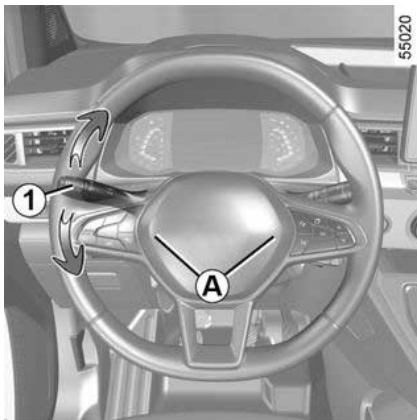

Πιέστε στο κέντρο του τιμονιού **A** για να χρησιμοποιήσετε την κόρνα.

Αναβόσβημα προβολέα

Τραβήξτε το χειριστήριο **1** προς το μέρος σας και, στη συνέχεια, αφήστε το ελεύθερο για να αναβοσβήσετε τους προβολείς.

Φλας

Μετακινήστε το χειριστήριο **1** στην ίδια κατεύθυνση που θέλετε να γυρίσετε το τιμόνι.

Λειτουργία απλού πατήματος

Μετακινήστε στιγμιαία το χειριστήριο **1** προς τα επάνω ή προς τα κάτω, χωρίς να υπερβείτε το σημείο αντίστασης και, στη συνέχεια, απελευθερώστε το: το χειριστήριο θα επανέλθει στην αρχική του θέση και το σχετικό φλας θα αναβοσβήσει τρεις φορές.

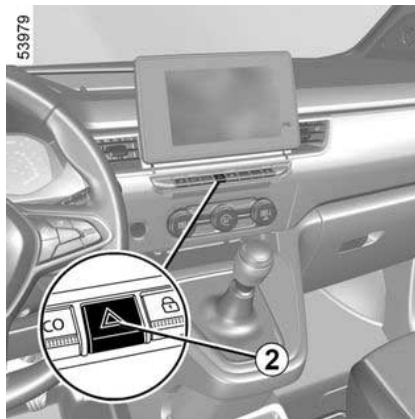

Φώτα αλάρμ



Πιέστε τον διακόπτη **2**.

Αυτός ο διακόπτης ενεργοποιεί ταυτόχρονα τα τέσσερα φλας και τα πλαϊνά φλας. Πρέπει να τον χρησιμοποιείτε μόνο σε περίπτωση κινδύνου για να ειδοποιήσετε τους άλλους οδηγούς ότι αναγκάζεστε να σταματήσετε σε μη κανονικό ή απαγορευμένο σημείο ή ότι

αντιμετωπίζετε ιδιαίτερα δύσκολες συνθήκες οδήγησης.

ΥΑΛΟΚΑΘΑΡΙΣΤΗΡΕΣ

Υαλοκαθαριστήρες, πλυστική συσκευή

Το αυτοκίνητό σας είναι εξοπλισμένο με μπροστινό υαλοκαθαριστήρα εξοπλισμένο με αισθητήρα βροχής

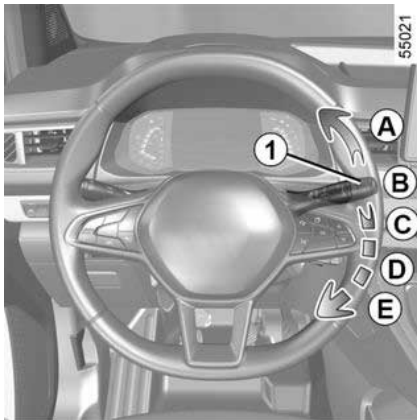

Ο αισθητήρας βροχής βρίσκεται στο παρμπρίζ μπροστά από τον εσωτερικό καθρέφτη.

A μία μόνο σάρωση

Με μια στιγμιαία ώθηση, ενεργοποιείται μια ολοκληρωμένη σάρωση των υαλοκαθαριστήρων.

B ανενεργό

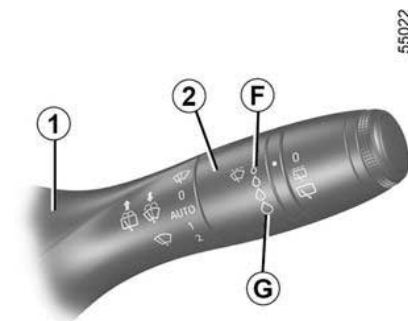

C αυτόματη λειτουργία υαλοκαθαριστήρων

Με την επιλογή αυτής της θέσης, το σύστημα ανιχνεύει την πτώση νερού στο παρμπρίζ και ενεργοποιεί τη λειτουργία των υαλοκαθαριστήρων στην κατάλληλη ταχύτητα σάρωσης Έχετε τη δυνατότητα να αλλάξετε το όριο ενεργοποίησης και το διάστημα μεταξύ των σαρώσεων περιστρέφοντας το δακτύλιο 2:

- **F**: ελάχιστη ευαισθησία,
- **G**: μέγιστη ευαισθησία.

Όσο μεγαλύτερη είναι η ευαισθησία, τόσο πιο γρήγορα αντιδρούν οι υαλοκαθαριστήρες και τόσο πιο συχνά πραγματοποιείται καθαρισμός.

Σάρωση πραγματοποιείται κάθε φορά που ενεργοποιείται ο αυτόματος καθαρισμός ή αυξάνεται η ευαισθησία.

Σημείωση:

– ο αισθητήρας βροχής έχει μόνο βοηθητικό χαρακτήρα. Σε περίπτωση μειωμένης ορατότητας, ο οδηγός πρέπει να ενεργοποιήσει τον υαλοκαθαριστήρα του χειροκίνητα. Σε συνθήκες ομίχλης ή χιονόπτωσης, η σάρωση δεν ενεργοποιείται αυτόματα και παραμένει υπό τον έλεγχο του οδηγού.

– Όταν η θερμοκρασία πέφτει κάτω από το μηδέν, η αυτόματη σάρωση δεν ενεργοποιείται με την εκκίνηση του αυτοκινήτου. Ενεργοποιείται αυτόματα μόλις το αυτοκίνητο υπερβεί ένα συγκεκριμένο όριο ταχύτητας (περίπου 8 χλμ./ώρα).

– μην ενεργοποιείτε τον αυτόματο καθαρισμό σε ξηρό καιρό.

– ξεπαγώστε εντελώς το παρμπρίζ πριν ενεργοποιήσετε τον αυτόματο καθαρισμό,

– κατά τη διάρκεια πλυσίματος του αυτοκινήτου σε αυτόματο πλυντήριο, επαναφέρετε το χειριστήριο 1 στη θέση B για να απενεργοποιήσετε τον αυτόματο καθαρισμό.

Σφάλματα λειτουργίας

Σε περίπτωση δυσλειτουργίας του αυτόματου καθαρισμού, ο υαλοκαθαριστήρας εκτελεί διακοπόμενο καθαρί-

ΥΑΛΟΚΑΘΑΡΙΣΤΗΡΕΣ

σμα. Καλέστε ένα εξουσιοδοτημένο συνεργείο της μάρκας.

Η λειτουργία του αισθητήρα βροχής μπορεί να διαταραχθεί σε περίπτωση:

- που οι υαλοκαθαριστήρες που έχουν υποστεί φθορά: τυχόν φιλμ νερού ή ίχνη από τα μάκτρα στη ζώνη ανίχνευσης του αισθητήρα ενδέχεται να αυξήσουν τον χρόνο απόκρισης του αυτόματου υαλοκαθαριστήρα ή τη συχνότητα καθαρισμού,
- ρωγμής ή χτυπήματος στο παρμπρίζ κοντά στον αισθητήρα ή παρμπρίζ με λεκέδες από σκόνη, ακαθαρσίες, έντομα, πάγο, χρήση κεριών ή υδρόφοβων προϊόντων. Σε αυτή την περίπτωση ο υαλοκαθαριστήρας θα είναι λιγότερο ευαίσθητος ή μπορεί να μην αντιδράσει καθόλου.

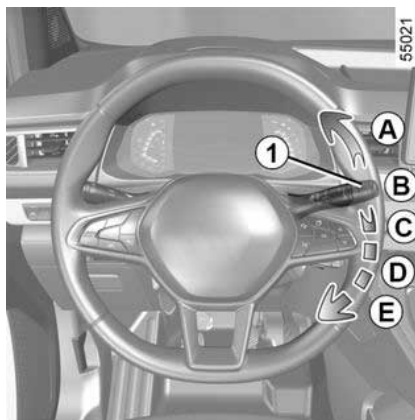

D αργό συνεχόμενο καθάρισμα

E γρήγορο συνεχόμενο καθάρισμα
Ιδιαιτερότητα

Όταν το αυτοκίνητο κινείται, οποιοδήποτε σταμάτημα του αυτοκινήτου μειώνει την ταχύτητα σάρωσης. Από το γρήγορο συνεχόμενο καθάρισμα περνάτε στο αργό συνεχόμενο καθάρισμα. Αμέσως μόλις το αυτοκίνητο κινηθεί, το καθάρισμα επανέρχεται στην ταχύτητα που είχατε αρχικά επιλέξει.

Οποιαδήποτε ενέργεια στο χειριστήριο **1** παρακάμπτει και ακυρώνει την αυτόματη λειτουργία.

Προφυλάξεις

- Σε περίπτωση παγετού, πριν από την πρώτη ενεργοποίηση του υαλοκα-

θαριστήρα, βεβαιωθείτε πως τα μάκτρα δεν έχουν κολλήσει. Εάν ενεργοποιήσετε τον υαλοκαθαριστήρα ενώ τα μάκτρα έχουν κολλήσει λόγω του πάγου, υπάρχει κίνδυνος να προκαλέσετε ζημιά τόσο στα μάκτρα όσο και στον μηχανισμό του υαλοκαθαριστήρα.

- Μην ενεργοποιήσετε τους υαλοκαθαριστήρες σε στεγνό παρμπρίζ. Αυτό θα έχει ως αποτέλεσμα πρόωρη φθορά ή ζημιά των μάκτρων.

Ειδική θέση λειτουργίας των εμπρός υαλοκαθαριστήρων (θέση συντήρησης)

Αυτή η θέση σας επιτρέπει να σηκώσετε τα μάκτρα ώστε να μπορέσετε να τα απομακρύνετε από το παρμπρίζ.

Μπορεί να είναι χρήσιμη:

- τον καθαρισμό των μάκτρων,
- την απομάκρυνση των μάκτρων από το παρμπρίζ τον χειμώνα,
- αντικατάσταση των μάκτρων ➔ **502**.

Με ανοικτό διακόπτη και με τον κινητήρα σβηστό, ανασηκώστε το χειριστήριο **1** δύο φορές στη θέση **A** (ένα σκουπίσιμα). Τα μάκτρα σταματούν σε μικρή απόσταση από το καπό.

Για να επαναφέρετε τα μάκτρα στην κάτω θέση, με ανοικτό τον διακόπτη του κινητήρα, βεβαιωθείτε ότι οι υαλοκαθαριστήρες έχουν "πατήσει" επάνω στο παρμπρίζ και, στη συνέχεια, μετα-

ΥΑΛΟΚΑΘΑΡΙΣΤΗΡΕΣ

κινήστε το χειριστήριο **1** στη θέση **A** (μία σάρωση).

Πριν ανοίξετε τον διακόπτη, κατεβάστε τους υαλοκαθαριστήρες στο παρμπρίζ για να αποφύγετε τον κίνδυνο να προκληθεί ζημιά στο καπό ή στους υαλοκαθαριστήρες μόλις αυτοί ενεργοποιηθούν.

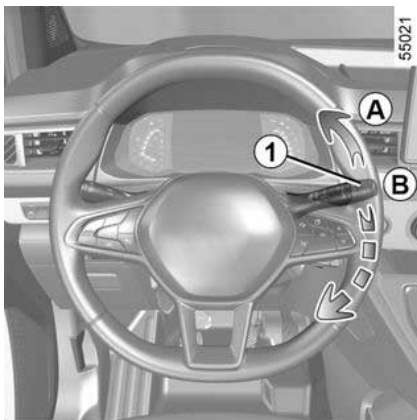

Πριν από οποιαδήποτε ενέργεια που αφορά το παρμπρίζ (πλύσιμο του αυτοκινήτου, αποπαγοποίηση, καθαρισμός του παρμπρίζ κ.λπ.) επαναφέρετε τον μοχλό **1** στη θέση **B** (off).

Κίνδυνος τραυματισμών και/ή βλαβών.



Σε περίπτωση εμποδίων στο παρμπρίζ (ακαθαρσίες, χιόνι, πάγος, κ.λπ.) καθαρίστε το παρμπρίζ (συμπεριλαμβανομένης της κεντρικής περιοχής που βρίσκεται πίσω από τον εσωτερικό καθρέφτη), πριν ενεργοποιήσετε τους υαλοκαθαριστήρες (κίνδυνος υπερθέρμανσης του μηχανισμού).

Εάν κάποιο εμπόδιο εμποδίζει την κίνηση του μάκτρου, αυτό ενδέχεται να σταματήσει. Απομακρύνετε το εμπόδιο και επανενεργοποιήστε τους υαλοκαθαριστήρες με το χειριστήριο υαλοκαθαριστήρων.

Πλυστική συσκευή παρμπρίζ

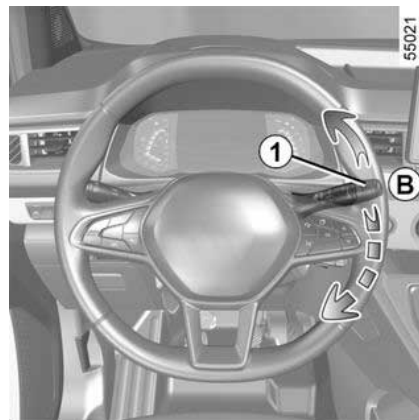

Με ανοικτό διακόπτη κινητήρα, τραβήξτε το χειριστήριο **1** κι έπειτα αφήστε το.

Με παρατεταμένο τράβηγμα ενεργοποιούνται, εκτός από την πλυστική συσκευή παρμπρίζ, δύο σαρώσεις των υαλοκαθαριστήρων και, μετά από λίγα δευτερόλεπτα, μια τρίτη.

Στα αυτοκίνητα που είναι εξοπλισμένα με οθόνη πολυμέσων, μπορείτε να επιλέξετε να ενεργοποιήσετε ή να απενεργοποιήσετε την τρίτη σάρωση των μάκτρων ➔ **196**

Σημείωση: σε θερμοκρασίες κάτω από το μηδέν, το υγρό της πλυστικής συσκευής μπορεί να παγώσει πάνω στο παρμπρίζ μειώνοντας την ορατό-

ΥΑΛΟΚΑΘΑΡΙΣΤΗΡΕΣ

ητα. Θερμάνετε το παρμπρίζ με τη βοήθεια του χειριστηρίου ξεθαμπώματος πριν τον καθαρισμό.

2



Κατά τη διάρκεια επεμβάσεων κάτω από το καπό κινητήρα, βεβαιωθείτε ότι το χειριστήριο υαλοκαθαριστήρων βρίσκεται στη θέση **B** (σταμάτημα).

Κίνδυνος τραυματισμών



Απόδοση ενός μάκτρου υαλοκαθαριστήρα

Ελέγχετε την κατάσταση των μάκτρων υαλοκαθαριστήρων. Η διάρκεια ζωής τους εξαρτάται από εσάς:

- πρέπει να παραμένει καθαρό: να καθαρίζετε τακτικά το μάκτρο και το παρμπρίζ με σαπουνόνερο,
- μην το χρησιμοποιείτε όταν το παρμπρίζ είναι στεγνό,
- αποκολλήστε το από το παρμπρίζ, εάν δεν έχει χρησιμοποιηθεί για μεγάλο χρονικό διάστημα.

Σε κάθε περίπτωση, αντικαταστήστε το όταν ελαττώνεται η αποτελεσματικότητά του: περίπου μία φορά το χρόνο ➔ 502.

Προφύλαξη κατά τη χρήση των υαλοκαθαριστήρων

- Σε συνθήκες χιονιού ή παγετού, καθαρίστε το παρμπρίζ, πριν χρησιμοποιήσετε τους υαλοκαθαριστήρες (κίνδυνος υπερθέρμανσης του μοτέρ),
- βεβαιωθείτε ότι η διαδρομή του μάκτρου δεν παρεμποδίζεται από κανένα αντικείμενο.

Πίσω υαλοκαθαριστήρας, πλυστική συσκευή

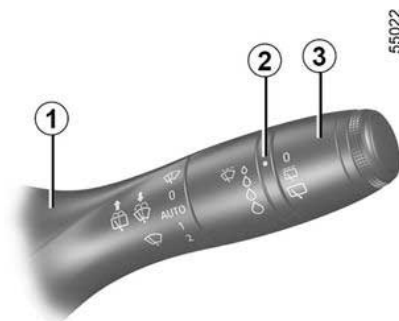

Πίσω υαλοκαθαριστήρας



Με τον διακόπτη ανοικτό, περιστρέψτε τον δακτύλιο **3** στο χειριστήριο **1** έως ότου το σύμβολο να ευθυγραμμιστεί με το σημάδι **2**:

- **off**,
- **διακοπτόμενη σάρωση**,

Μεταξύ δύο σαρώσεων, οι καθαριστήρες σταματούν για αρκετά δευτερόλεπτα. Η συχνότητα σάρωσης ποικίλλει ανάλογα με την ταχύτητα του αυτοκινήτου,

- **αργή συνεχόμενη σάρωση**.

ΥΑΛΟΚΑΘΑΡΙΣΤΗΡΕΣ

Για να σταματήσετε τη λειτουργία, περιστρέψτε ξανά τον δακτύλιο **3**.

Σημείωση:

Κατά τη διάρκεια πλυσίματος σε αυτόματο πλυντήριο, επαναφέρετε τον δακτύλιο **3** του μοχλού **1** στη θέση σταματήματος για να απενεργοποιήσετε την αυτόματη σάρωση των υαλοκαθαριστήρων.

Ακολουθείτε τις συμβουλές χρήσης.



Μη χρησιμοποιείτε το βραχίονα του υαλοκαθαριστήρα για να ανοίξετε ή να κλείσετε την πόρτα του πορτ-μπαγκάζ.



Πριν από οποιαδήποτε ενέργεια στο πίσω τζάμι (πλύσιμο του αυτοκινήτου, ξεπάγωμα, καθαρισμός...) επαναφέρετε το χειριστήριο **1** στη θέση απενεργοποίησης. **Κίνδυνος τραυματισμών και/ή βλαβών.**



Απόδοση ενός μάκτρου υαλοκαθαριστήρα

Ελέγχετε την κατάσταση των μάκτρων υαλοκαθαριστήρων. Η διάρκεια ζωής τους εξαρτάται από εσάς:

- πρέπει να παραμένει καθαρό: να καθαρίζετε τακτικά το μάκτρο και το παρμπρίζ με σαπουνόνερο,
- μην το χρησιμοποιείτε όταν το παρμπρίζ είναι στεγνό,
- αποκολλήστε το από το παρμπρίζ, εάν δεν έχει χρησιμοποιηθεί για μεγάλο χρονικό διάστημα.

Σε κάθε περίπτωση, αντικαταστήστε το όταν ελαττώνεται η αποτελεσματικότητά του: περίπου μία φορά το χρόνο ➔ **502**.

Προφύλαξη κατά τη χρήση των υαλοκαθαριστήρων

- Σε συνθήκες χιονιού ή παγετού, καθαρίστε το παρμπρίζ, πριν χρησιμοποιήσετε τους υαλοκαθαριστήρες (κίνδυνος υπερθέρμανσης του μοτέρ),
- βεβαιωθείτε ότι η διαδρομή του μάκτρου δεν παρεμποδίζεται από κανένα αντικείμενο.

Ενεργοποίηση/απενεργοποίηση του πίσω υαλοκαθαριστήρα

Με την επιλογή της όπισθεν ενεργοποιείται η λειτουργία διακοπτόμενης σάρωσης του πίσω υαλοκαθαριστήρα (εάν οι εμπρός υαλοκαθαριστήρες βρίσκονται σε λειτουργία). Εάν το αυτοκίνητό σας διαθέτει μενού εξατομίκευσης των ρυθμίσεων του αυτοκινήτου, μπορείτε να επιλέξετε την ενεργοποίηση ή την απενεργοποίηση αυτής της λειτουργίας ➔ **196**.

Εάν υπάρχουν εμπόδια πάνω στο πίσω τζάμι (ακαθαρσίες, χιόνι...), ο υαλοκαθαριστήρας προσπαθεί να τα απομακρύνει. Το μάκτρο ενδέχεται να σταματήσει εάν κάποιο εμπόδιο εμποδίζει την κίνησή του. Απομακρύνετε το εμπόδιο, περιμένετε περίπου 30 δευτερόλεπτα και επανενεργοποιήστε τον υαλοκαθαριστήρα από το χειριστήριο του.

Προφυλάξεις

- Σε περίπτωση παγετού, βεβαιωθείτε ότι τα μάκτρα δεν έχουν κολλήσει στο παρμπρίζ, πριν από την πρώτη χρήση των υαλοκαθαριστήρων. Εάν ενεργοποιήσετε τον υαλοκαθαριστήρα ενώ το μάκτρο εμποδίζεται λόγω πάγου, υπάρχει κίνδυνος να προκαλέσετε ζημιά τόσο στο μάκτρο όσο και στον μηχανισμό του υαλοκαθαριστήρα.
- Μη χρησιμοποιείτε τους υαλοκαθαριστήρες σε στεγνό παρμπρίζ. Αυτό θα

ΥΑΛΟΚΑΘΑΡΙΣΤΗΡΕΣ

έχει ως αποτέλεσμα την πρόωρη φθορά ή ζημιά των μάκτρων.

Όταν αφήνετε το χειριστήριο, αυτό επανέρχεται στη θέση λειτουργίας του πίσω υαλοκαθαριστήρα.

2

55022



Πίσω υαλοκαθαριστήρας/πλυστική συσκευή



Με ανοικτό διακόπτη, πιέστε παρατεταμένα το χειριστήριο **1** και έπειτα αφήστε το.

Εάν κρατήσετε το χειριστήριο για μεγαλύτερο χρονικό διάστημα, ενεργοποιούνται (εκτός από την πλυστική συσκευή παρμπρίζ) δύο σαρώσεις των υαλοκαθαριστήρων και, μετά από λίγα δευτερόλεπτα, μια τρίτη (λειτουργία έγχυσης στάγδην και καθαρισμού).

ΡΕΖΕΡΒΟΥΑΡ ΚΑΥΣΙΜΟΥ

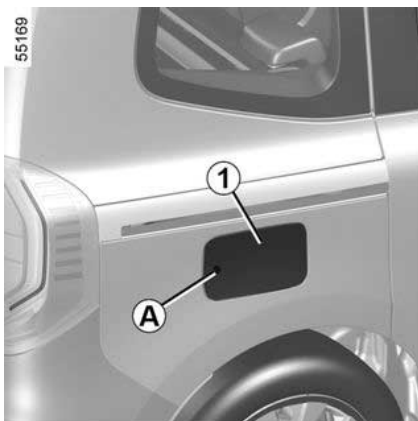

Ωφέλιμη χωρητικότητα ρεζερβουάρ: 54 λίτρα περίπου.

Με το αυτοκίνητο ξεκλειδωμένο, για να ανοίξετε το πορτάκι **1** πιέστε την περιοχή **A** και, στη συνέχεια, αφήστε. Το πορτάκι **1** ανοίγει ελαφρώς.

Κατά το γέμισμα, χρησιμοποιήστε το γαντζάκι **2** στο πορτάκι **1** για να κρεμάσετε την τάπα **3**.

Για λεπτομέρειες όσον αφορά το γέμισμα, συμβουλευθείτε την ενότητα "Γλήρωση με καύσιμο".

Για να το κλείσετε, σπρώξτε το πορτάκι με το χέρι μέχρι το τέρμα.

Ποιότητα καυσίμου

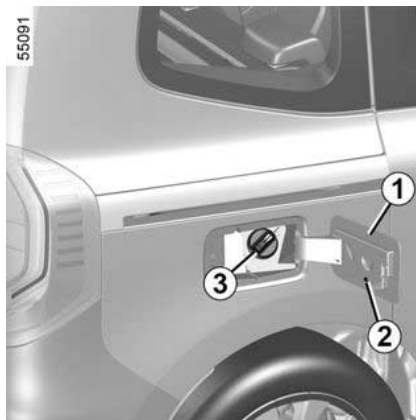

Χρησιμοποιείτε καύσιμο καλής ποιότητας σύμφωνα με την ισχύουσα νομοθεσία κάθε χώρας. **Πρέπει** να είναι σύμφωνο με τις προδιαγραφές που φαίνονται στην ετικέτα επάνω στο πορτάκι **1** → 520.



2

Για τον ανεφοδιασμό με καύσιμα, ο κινητήρας δεν πρέπει να λειτουργεί (και όχι μόνο σε κατάσταση αναμονής στην περίπτωση αυτοκινήτων που είναι εξοπλισμένα με τη λειτουργία **Stop and Start**): πρέπει να απενεργοποιήσετε την ανάφλεξη → 237, → 238. **Κίνδυνος πυρκαγιάς.**



Τάπα του ρεζερβουάρ: είναι ειδικού τύπου. Εάν χρειαστεί αντικατάσταση, βεβαιωθείτε ότι η καινούργια είναι του ίδιου τύπου με την αρχική Συμβουλευθείτε ένα Επίσημο Συνεργείο της μάρκας. Μην ανοιγοκλείνετε την τάπα κοντά σε φλόγα ή σε πηγή θερμότητας. Μην πλένετε τη ζώνη πλήρωσης με πιστόλι υψηλής πίεσης.

ΡΕΖΕΡΒΟΥΑΡ ΚΑΥΣΙΜΟΥ

2



Μην αναμειγνύετε βενζίνη (αμόλυβδη ή Ε85) με πετρέλαιο, ακόμα και σε μικρή ποσότητα.

Μην χρησιμοποιείτε καύσιμο αιθανόλης, εάν το αυτοκίνητό σας δεν είναι ειδικά κατασκευασμένο για αυτό το καύσιμο.

Μην προσθέσετε αντιδραστήριο στο καύσιμο καθώς υπάρχει κίνδυνος να προκαλέσετε ζημιά στον κινητήρα → 231.

Εάν θέλετε να προσθέσετε πρόσθετο στο καύσιμο, χρησιμοποιήστε ένα προϊόν που έχει εγκριθεί από το τεχνικό τμήμα μας. Συμβουλευθείτε ένα Επίσημο Συνεργείο της μάρκας.

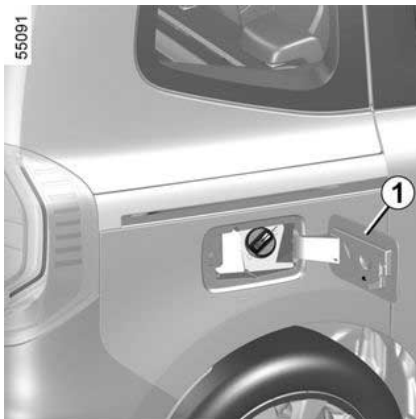

Έκδοση με πετρελαιοκινητήρα

Πρέπει να χρησιμοποιείτε πετρέλαιο που να είναι σύμφωνο με τις υποδείξεις που αναγράφονται στην ετικέτα που βρίσκεται στο εσωτερικό μέρος στο πορτάκι 1.

Έκδοση με βενζινοκινητήρα

Χρησιμοποιείτε υποχρεωτικά αμόλυβδη βενζίνη. Ο δείκτης οκτανίου (RON) πρέπει να είναι σύμφωνος με τις υποδείξεις οι οποίες αναγράφονται στην ετικέτα που βρίσκεται στο πορτάκι 1 → 520.

Γέμισμα με καύσιμο

Με κλειστό διακόπτη, τοποθετήστε το πιστόλι μέχρι το **τέμμα**, πριν το πατή-

σετε για να γεμίσετε το ρεζερβουάρ (κίνδυνος πιπιλιίσματος).

Κρατήστε το σε αυτήν τη θέση καθ' όλη τη διάρκεια του γεμίσματος

Όταν προς το τέλος, το γέμισμα σταματήσει αυτόματα για πρώτη φορά, μπορείτε να πατήσετε τη σκανδάλη το πολύ ακόμη δυο φορές ούτως ώστε να διατηρείται ένας ειδικός χώρος διαστολής που πρέπει να παραμείνει κενός.

Κατά το γέμισμα, προσέξτε να μη μπει νερό. Μετά την πλήρωση, επανατοποθετήστε την τάπα 3 και κλείστε το καπάκι 1 για να αποτρέψετε την είσοδο νερού ή ξένων σωμάτων στο σύστημα.

Ελέγχετε πάντα ότι η τάπα 3, το καπάκι 1 και η γύρω περιοχή τους παραμένουν καθαρά και απαλλαγμένα από σκόνες, λάσπη, βρωμιά κ.λπ.

Ιδιαίτερη περίπτωση

Όταν το αυτοκίνητο έχει παραμείνει ακινητοποιημένο για περίπου τρεις μήνες, **πρέπει να προσθέσετε καύσιμο, ώστε να μην προκληθεί ζημιά στην αντλία καυσίμου.**

Για τον σκοπό αυτό, με κλειστό διακόπτη, συμπληρώστε καύσιμο ή προσθέστε τουλάχιστον **περίπου 10 λίτρα** και, στη συνέχεια, θέστε τον κινητήρα σε λειτουργία ώστε το καύσιμο στο κύκλωμα να ανανεωθεί με τη λειτουργία της αντλίας.

ΡΕΖΕΡΒΟΥΑΡ ΚΑΥΣΙΜΟΥ

Εάν δεν είναι δυνατό να προσθέσετε τουλάχιστον 5 λίτρα καυσίμων λόγω της στάθμης του καυσίμου στο ρεζερβουάρ, οδηγήστε το αυτοκίνητο έως ότου επιτευχθεί η ανάλογη χωρητικότητα του ρεζερβουάρ.

Έκδοση με βενζινοκινητήρα

Η χρήση βενζίνης με μόλυβδο θα προκαλούσε ζημιά στους μηχανισμούς αντηρύπανσης και θα μπορούσε να έχει ως αποτέλεσμα την απώλεια της εγγύησης.

Για να αποφευχθεί το ενδεχόμενο γεμίματος με βενζίνη που περιέχει μόλυβδο, το στόμιο γεμίματος του ρεζερβουάρ βενζίνης είναι στενότερο και εφοδιασμένο με ένα σύστημα ασφαλείας που **επιτρέπει την προμήθεια μόνο αμόλυβδης βενζίνης** (στην ειδική αντλία).



Μετά από το γέμισμα, βεβαιωθείτε ότι η τάπα και το πορτάκι έχουν κλείσει.



Τύποι καυσίμου που συμφωνούν με τις Ευρωπαϊκές προδιαγραφές με τις οποίες είναι συμβατοί οι κινητήρες των αυτοκινήτων που πωλούνται στην Ευρώπη: ανατρέξτε στον πίνακα → 520.

Άδειο ρεζερβουάρ στις εκδόσεις με πετρελαιοκινητήρα

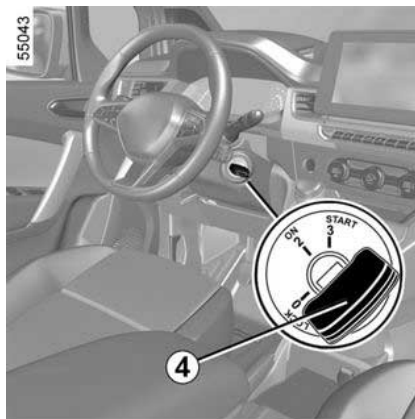

Αυτοκίνητα με κλειδί/τηλεχειριστήριο

– Γυρίστε το κλειδί ανάφλεξης 4 στη θέση "On" **ON 2** και περιμένετε μερικά

λεπτά πριν ξεκινήσετε, ώστε να προετοιμαστεί το κύκλωμα καυσίμου,
– περιστρέψτε το κλειδί στη θέση **START 3**. Εάν ο κινητήρας δεν εκκινεί, επαναλάβετε αυτή τη διαδικασία,
– Εάν ο κινητήρας δεν ξεκινάει μετά από πολλές προσπάθειες, καλέστε ένα Επίσημο Συνεργείο της μάρκας.

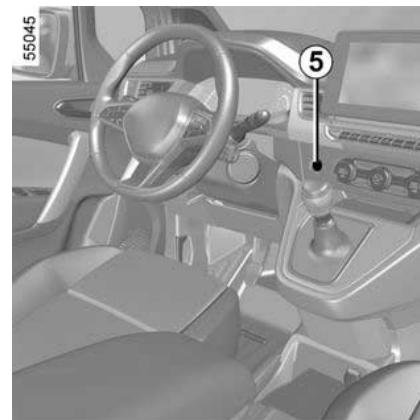

Αυτοκίνητα με (Έξυπνο κλειδί)

(Έξυπνο κλειδί) μέσα στην καμπίνα, πιέστε το πλήκτρο εκκίνησης 5 χωρίς καμία ενέργεια στα πεντάλ. Περιμένετε μερικά λεπτά πριν ξεκινήσετε.

Με αυτόν τον τρόπο, καθίσταται δυνατή η εξαέρωση του κυκλώματος καυσίμου. Εάν ο κινητήρας δεν ξεκινάει, επαναλάβετε αυτή τη διαδικασία.

ΡΕΖΕΡΒΟΥΑΡ ΚΑΥΣΙΜΟΥ

Εάν μετά από πολλές προσπάθειες, ο κινητήρας εξακολουθεί να μην ξεκινάει, συμβουλευθείτε μία επίσημη αντιπροσωπεία.

2



Οποιαδήποτε επέμβαση ή τροποποίηση στο σύστημα τροφοδοσίας καυσίμου (υπολογιστές, καλωδιώσεις, κύκλωμα καυσίμου, μπεκ, προστατευτικά καλύμματα...) απαγορεύεται αυστηρά εξαιτίας των κινδύνων που μπορεί να επιφέρει για την ασφάλειά σας (εκτός από το ειδικά εκπαιδευμένο προσωπικό του Επίσημου Δικτύου της μάρκας).



Συνεχής μυρωδιά καυσίμου

Σε περίπτωση που παρουσιαστεί μια συνεχής

μυρωδιά καυσίμου, φροντίστε:

- Να σταματήσετε το αυτοκίνητο, μόλις το επιτρέψουν οι συνθήκες κυκλοφορίας, και να κλείσετε τον διακόπτη,
- να ανάψετε τα φώτα αλάρμ και να κατεβάσετε όλους τους επιβάτες από το αυτοκίνητο, κρατώντας τους μακριά από την περιοχή της κυκλοφορίας,
- Εάν η στάθμη είναι κανονική, το πρόβλημα οφείλεται σε άλλη αιτία: καλέστε ένα Επίσημο Συνεργείο της μάρκας.

ΡΕΖΕΡΒΟΥΑΡ ΑΝΤΙΔΡΑΣΤΗΡΙΟΥ

Φροντίστε για τη συμμόρφωση με τη νομοθεσία της χώρας σας. Είναι σημαντικό να θυμάστε ότι τυχόν μη τήρηση των ισχυόντων κανονισμών ενδέχεται να οδηγήσει σε αγωγή εναντίον του ιδιοκτήτη του αυτοκινήτου.

Αρχή λειτουργίας

Το αντιδραστήριο προορίζεται για πετρελαιοκινητήρες που διαθέτουν το σύστημα SCR (σύστημα επιλεκτικής καταλυτικής αναγωγής).

Η χρήση αντιδραστηρίων μειώνει την εκπομπή καυσαερίων με μετατροπή των ρύπων σε υδρατμούς και άζωτο.

Η κατανάλωση αντιδραστηρίου σε πραγματικές συνθήκες εξαρτάται από τις συνθήκες χρήσης του αυτοκινήτου, τον υπάρχοντα εξοπλισμό και τον τρόπο οδήγησης.

Ποιότητα αντιδραστηρίου

Χρησιμοποιείτε **μόνο αντιδραστήρια που συμμορφώνονται με το πρότυπο ISO 22241** και σύμφωνα με τη σύσταση στην τάπα πλήρωσης του ρεζερβουάρ.



Το αντιδραστήριο δεν πρέπει να έλθει σε επαφή με τα μάτια ή το δέρμα. Εάν συμβεί κάτι τέτοιο, ξεπλύνετε με άφθονο νερό. Εάν χρειάζεται, συμβουλευθείτε ένα γιατρό.

ΓΕΜΙΣΜΑ

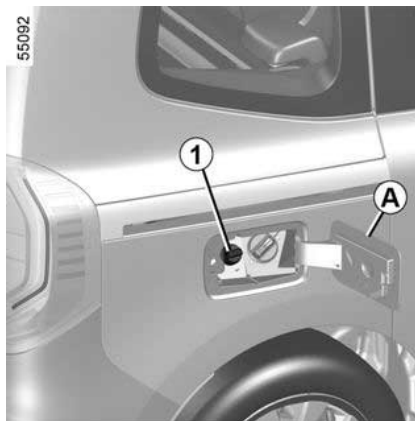

Ωφέλιμη χωρητικότητα ρεζερβουάρ: 17 λίτρα περίπου.

Με κλειστό διακόπτη, ανοίξτε το κάλυμμα **A** και, στη συνέχεια, ξεβιδώστε την τάπα **1**.

Σημείωση: Με το άνοιγμα της τάπας ενδέχεται να διαρρεύσουν ατμοί υδροξειδίου του αμμωνίου, όταν η θερμοκρασία του ρεζερβουάρ είναι υψηλή.



Για τον ανεφοδιασμό με αντιδραστήριο, ο κινητήρας δεν πρέπει να λειτουργεί (και όχι μόνο σε κατάσταση αναμονής στην περίπτωση αυτοκινήτων που είναι εξοπλισμένα με τη λειτουργία **Stop and Start**): πρέπει να απενεργοποιήσετε την ανάφλεξη → **237** → **238**.



Εάν εμφανιστεί το μήνυμα προειδοποίησης "XXX χλμ. για κλειδωμα, αναπληρώστε Adblue", συμπληρώστε το δοχείο αντιδραστηρίου και ανατρέξτε στις οδηγίες πλήρωσης.
Κίνδυνος ακινητοποίησης του αυτοκινήτου.

ΡΕΖΕΡΒΟΥΑΡ ΑΝΤΙΔΡΑΣΤΗΡΙΟΥ



Τάπα του ρεζερβουάρ:
είναι ειδικού τύπου.

Εάν χρειαστεί αντικατάσταση, βεβαιωθείτε ότι η καινούργια είναι του ίδιου τύπου με την αρχική Συμβουλευθείτε ένα Επίσημο Συνεργείο της μάρκας. Μην πλένετε τη ζώνη πλήρωσης με πιστόλι υψηλής πίεσης.

Το δοχείο μπορεί να πληρωθεί στην αντλία. Με κλειστό διακόπτη, τοποθετήστε το πιστόλι μέχρι το **τέρμα**, πριν το πατήσετε για να γεμίσετε το ρεζερβουάρ (κίνδυνος πιτσιλίσματος). Κρατήστε το σε αυτήν τη θέση καθ' όλη τη διάρκεια του γεμίσματος

Όταν προς το τέλος, το γέμισμα σταματήσει αυτόματα για πρώτη φορά, μπορείτε να πατήσετε τη σκανδάλη το πολύ ακόμη δυο φορές ούτως ώστε να διατηρείται ένας ειδικός χώρος διαστολής που πρέπει να παραμείνει κενός.

Σε άλλες περιπτώσεις πλήρωσης, απαιτείται να ανατρέξετε στις πληροφορίες που αναγράφονται στο δοχείο αντιδραστήριου (π.χ. το κάνιστρο ή τη φιάλη).

Προφυλάξεις χρήσης

Κατά την πλήρωση:

- **χειριστείτε το αντιδραστήριο με προσοχή. Μπορεί να προκαλέσει ζημιά σε ρούχα, υποδήματα, εξαρτήματα του αμαξώματος, κ.λπ.,**
- φροντίστε να μη διεισδύσει νερό στο ρεζερβουάρ καυσίμου.

Σε περίπτωση υπερχειλίσης του αντιδραστήριου ή μολύνει οποιοδήποτε τμήμα της βαφής, καθαρίστε την αντίστοιχη περιοχή γρήγορα με άφθονο κρύο νερό και μαλακό πανί.

Σημείωση: εάν κρυσταλλοποιηθεί το υγρό αντιδραστήριο, χρησιμοποιήστε μαλακό σφουγγάρι.

Σε συνθήκες ακραίου ψύχους

Σε περίπτωση συνθηκών πάγου, το δοχείο αντιδραστήριου πρέπει να αναπληρώνεται όταν το ενδεικτικό



και το μήνυμα "Γεμίστε AdBlue πριν τα 1200 km" εμφανίζονται στο καβτράν.

Εξαιρετικές περιπτώσεις

Το υγρό αντιδραστήριου παγώνει σε θερμοκρασία χαμηλότερη από περίπου -10 °C.

Σε αυτές τις συνθήκες, μην επιχειρήσετε να πραγματοποιήσετε πλήρωση όταν το υγρό είναι παγωμένο. Σε περίπτωση που χρειάζεται να συμπληρώσετε ή να γεμίστε το ρεζερβουάρ με

αντιδραστήριο ( ενεργό), σταθ-

μύστε το αυτοκίνητο σε μια θερμότερη περιοχή, εάν είναι δυνατό, έτσι ώστε το αντιδραστήριο να υγρατοποιηθεί ξανά. Σε αντίθετη περίπτωση, ζητήστε από έναν επαγγελματία να συμπληρώσει ή να γεμίσει με υγρό αντιδραστήριο.



Μετά από την πλήρωση του δοχείου αντιδραστήριου, βεβαιωθείτε ότι έχετε κλείσει την τάπα και το πορτάκι, θέστε τον κινητήρα σε λειτουργία και **ΠΕΡΙΜΕΝΕΤΕ 10 δευτερόλεπτα με το αυτοκίνητο σταματημένο και τον κινητήρα σε λειτουργία**, προτού ξεκινήσετε ξανά την οδήγηση.

Εάν δεν εκτελέσετε αυτή την εργασία, η πλήρωση του ρεζερβουάρ δεν λαμβάνεται υπόψη αυτόματα παρά μόνο μετά από μερικές δεκάδες λεπτών οδήγησης. Το μήνυμα "πλήρωση AdBlue" ή/και τα ενδεικτικά προειδοποίησης θα συνεχίσουν να εμφανίζονται έως ότου καταχωρηθεί η πλήρωση από το σύστημα.

ΡΕΖΕΡΒΟΥΑΡ ΑΝΤΙΔΡΑΣΤΗΡΙΟΥ



Δεν επιτρέπεται καμία εργασία σε οποιοδήποτε μέρος του συστήματος.



Για να αποφύγετε οποιαδήποτε ζημιά, η εκτέλεση εργασιών στο σύστημα επιτρέπεται μόνο από το ειδικά εκπαιδευμένο προσωπικό του δικτύου μας.

ΡΕΖΕΡΒΟΥΑΡ ΑΝΤΙΔΡΑΣΤΗΡΙΟΥ

Συντήρηση/Αυτονομία







Οι πληροφορίες που εμφανίζονται στην οθόνη του καντράν μπορεί να συνοδεύονται από ένα ηχητικό σήμα.

2

Ενδεικτικά	Μήνυμα	Τι πρέπει να κάνετε;
-	« Προβλέψτε AdBlue πριν τα 2400 km »	Όταν το μήνυμα εμφανίζεται με το άνοιγμα του διακόπτη, έχετε στη διάθεσή σας αυτονομία λιγότερη από 2.400 χλμ. Προγραμματίστε να συμπληρώσετε αντιδραστήριο ή ζητήστε από έναν Εξουσιοδοτημένο αντιπρόσωπο να επαναπληρώσει το αντιδραστήριο στο ρεζερβουάρ.
 ανάβει.	« Γεμίστε AdBlue πριν τα 1200 km »	Όταν το μήνυμα εμφανίζεται ενώ ο διακόπτης είναι ανοικτός, έχετε στη διάθεσή σας αυτονομία μεταξύ 1.200 χλμ και 800 χλμ. Προγραμματίστε να συμπληρώσετε αντιδραστήριο ή ζητήστε από έναν Εξουσιοδοτημένο αντιπρόσωπο να επαναπληρώσει το αντιδραστήριο στο ρεζερβουάρ.
 ανάβει.	"XXX KM κλειδωμα γεμίστε με AdBlue"	Το μήνυμα εμφανίζεται με το άνοιγμα του διακόπτη και επαναλαμβάνεται: - περίπου κάθε 100 χλμ., έχετε στη διάθεσή σας αυτονομία μεταξύ 800 χλμ. και 200 χλμ. περίπου, - περίπου κάθε 50 χλμ., έχετε στη διάθεσή σας αυτονομία κάτω από 200 χλμ. Σε κάθε περίπτωση, γεμίστε ή ζητήστε από εξουσιοδοτημένο αντιπρόσωπο να γεμίσει το δοχείο με αντιδραστήριο, όσο το δυνατόν συντομότερα.
Το  αναβοσβήνει.	"0 KM κλειδωμα γεμίστε με AdBlue"	Ο κινητήρας δεν ξεκινάει. Για να ξεκινήσετε ξανά, πρέπει να συμπληρώσετε το ρεζερβουάρ αντιδραστηρίου.

Βλάβες συστήματος

Όταν ανάβουν τα ενδεικτικά, ενδέχεται να συνοδεύονται από ηχητικό σήμα (μπιπ).

Ενδεικτικά	Μήνυμα	Οι ενδείξεις
Τα ενδεικτικά  και  ανάβουν.	« Ελέγξτε σύστημα αντι-ρύπανσης » « Ελέγξτε ποιότητα AdBlue » « Ελέγξτε ψεκασμό AdBlue »	Υποδεικνύει βλάβη του συστήματος. Συμβουλευθείτε το συντομό- τερο ένα Επίσημο Συνεργείο της μάρκας.
Τα ενδεικτικά  και  ανάβουν.	"XXX KM Κλειδώμα ελέγ-χου εκπομπής καυσαερίων"	Υποδεικνύει ένα σφάλμα συστήματος και ότι σε λιγότερο από 800 χλμ. δεν θα είναι δυνατή η επανεκκίνηση του αυτοκινήτου. Αυτές οι προειδοποιήσεις επαναλαμβάνονται: -κάθε 100 χλμ. μέχρι να απομένουν μεταξύ 800 χλμ. και 200 χλμ. μέχρι το αυτοκίνητο να μην μπορεί να επανεκκινηθεί, - κάθε 50 χλμ. όταν απομένουν λιγότερα από 200 χλμ. μέχρι το αυτοκίνητο να μην μπορεί να ξεκινήσει ξανά. Συμβουλευθείτε το συντομό- τερο ένα Επίσημο Συνεργείο της μάρ-κας.
Τα ενδεικτικά  και  ανάβουν.	"0 KM Κλειδώμα ελέγχου εκπομπής καυσαερίων"	Υποδεικνύει ότι μετά από το κλείσιμο του διακόπτη δεν θα είναι δυ-νατή η εκκίνηση του αυτοκινήτου. Καλέστε ένα εξουσιοδοτημένο συνεργείο της μάρκας.

ΡΟΝΤΑΡΙΣΜΑ

Έκδοση με βενζινοκινητήρα

Μέχρι τα **1.000 χλμ.** μην ξεπερνάτε τα 130 χλμ./ώρα με την πιο υψηλή σχέση ή τις 3.000 έως 3.500 σ.α.λ.

Μόνο μετά τα **3.000 χλμ.** περίπου, το αυτοκίνητό σας θα φτάσει στο μέγιστο των επιδόσεών του.

Συχνότητα των προγραμματισμένων συντηρήσεων: συμβουλευθείτε το βιβλιάριο συντήρησης του αυτοκινήτου σας.

Έκδοση με πετρελαιοκινητήρα

Για τα πρώτα **1.500 χλμ.**, μην ξεπερνάτε τα 130 χλμ./ώρα με την πιο μακριά ταχύτητα ή τις 2.500 σ.α.λ. Μετά από τα 1.500 χλμ., μπορείτε να οδηγείτε πιο γρήγορα αλλά μόνο μετά τα 6.000 χλμ. περίπου το αυτοκίνητό σας θα φτάσει στο μέγιστο των επιδόσεών του.

Κατά την περίοδο του ρονταρίσματος, μην επιταχύνετε απότομα όσο ο κινητήρας είναι κρύος, επίσης μην ανεβάζετε πολύ υψηλά τις στροφές.

Συχνότητα των προγραμματισμένων συντηρήσεων: συμβουλευθείτε το βιβλιάριο συντήρησης του αυτοκινήτου σας.

Σημείωση: για ένα καινούργιο αυτοκίνητο στη φάση λειτουργίας, η στάθμη

του ψυκτικού υγρού μπορεί να υπερβαίνει το σημείο "**MAXI**" στη ρεζερβουάρ, και στη συνέχεια να πέσει μεταξύ των σημείων "**MINI**" και του σημείου "**MAXI**".

Αυτό δεν παρουσιάζει κίνδυνο.

ΕΚΚΙΝΗΣΗ, ΣΒΉΣΙΜΟ ΤΟΥ ΚΙΝΗΤΗΡΑ

Διακόπτης εκκίνησης ανάφλεξης σε αυτοκίνητο με κλειδί.

Διακόπτης κινητήρα

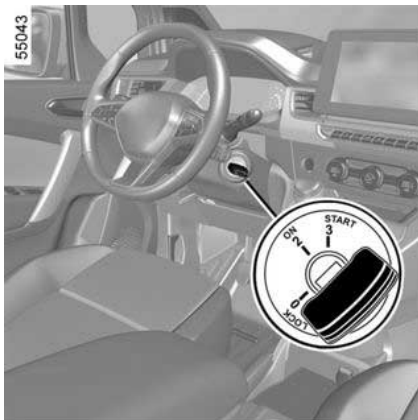

Θέση "Στοπ και κλειδώμα του τιμονιού" LOCK 0

Για να κλειδώσετε το τιμόνι, βγάλτε το κλειδί και γυρίστε το τιμόνι μέχρι να κλειδώσει.

Για να το ξεκλειδώσετε, γυρίστε ελαφρά το κλειδί και το τιμόνι.

Θέση "Λειτουργία" ON 2

Ο διακόπτης είναι ανοικτός: Η χρήση οποιωνδήποτε αξεσουάρ (ραδιόφωνο, κ.λπ.) είναι δυνατή.

Θέση "Εκκίνησης" START 3

Εάν ο κινητήρας δεν ξεκινάει, πρέπει να γυρίσετε το κλειδί προς τα πίσω πριν προ-σπαθήσετε ξανά να θέσετε σε λειτουργία τη μίζα. Αφήστε το κλειδί μόλις ο κινητήρας ξεκινήσει.

Σημείωση: στις εκδόσεις με πετρελαιοκινητήρα, ενδέχεται να περάσουν μερικά δευτερόλεπτα ανάμεσα στην ενέργεια στο κλειδί και την εκκίνηση του κινητήρα για να είναι δυνατή η προθέρμανση του κινητήρα.

Εκκίνηση/σβήσιμο του κινητήρα: όχημα με κλειδί

Εκκίνηση του κινητήρα

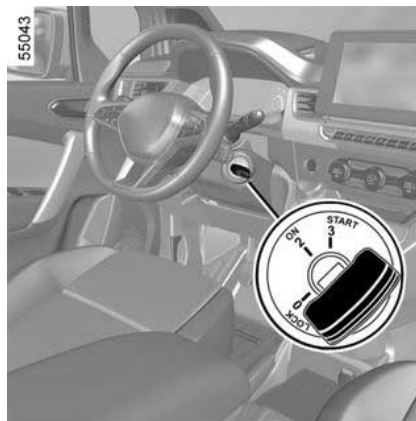

Για να ξεκινήσετε:

Στα αυτοκίνητα που είναι εξοπλισμένα με αυτόματο κιβώτιο ταχυτήτων, τοποθετήστε τον μοχλό στη θέση P.



Μη σβήνετε ποτέ τον κινητήρα πριν το αυτοκίνητο σταματήσει εντελώς.

Μόλις διακοπεί η λειτουργία του κινητήρα, παύει και η λειτουργία του σεβρόφρενου, της υποβόθησης τιμονιού κ.λπ., όπως και των συστημάτων παθητικής ασφάλειας, π.χ. airbags και προεντατήρες.

Εκδόσεις με βενζινοκινητήρα

- Ενεργοποιήστε τη μίζα χωρίς να πατήσετε γκάζι,
- Αφήστε το κλειδί μόλις ο κινητήρας ξεκινήσει.



Εκδόσεις με πετρελαιοκινητήρα

- Γυρίστε το κλειδί στη θέση "ON" 2 και κρατήστε το σε αυτή τη θέση μέχρι να σβήσει το ενδεικτικό προθέρμανσης του κινητήρα,
- γυρίστε το κλειδί στη θέση εκκίνησης "START" 3 χωρίς επιτάχυνση,
- Αφήστε το κλειδί μόλις ο κινητήρας ξεκινήσει.

ΕΚΚΙΝΗΣΗ, ΣΒΉΣΙΜΟ ΤΟΥ ΚΙΝΗΤΗΡΑ

Ειδική σημείωση: κατά την εκκίνηση του κινητήρα σε πολύ χαμηλή θερμοκρασία περιβάλλοντος (κάτω από -10 °C): πατήστε παρατεταμένα το πεντάλ του συμπλέκτη, έως ότου τεθεί σε λειτουργία ο κινητήρας.

3 Σβήσιμο του κινητήρα

Με τον κινητήρα στο ρελαντί, γυρίστε το κλειδί στη θέση "**LOCK**" 0.



Μην ξεκινάτε ποτέ το αυτοκίνητό σας ενώ κυλάει ελεύθερα σε έδαφος με κλίση. Κίνδυνος μη ενεργοποίησης της υποβοήθησης τιμιού. **Κίνδυνος ατυχήματος**

Σημείωση: Στα αυτοκίνητα που είναι εξοπλισμένα με μηχανικό κιβώτιο ταχυτήτων, σε περίπτωση που σβήσει ο κινητήρας, το μήνυμα "Πατήστε συμπλέκτη" εμφανίζεται στο καντράν. Πατήστε μέχρι το τέρμα το πεντάλ του συμπλέκτη για να επανεκκινήσετε τον κινητήρα.



Ευθύνη του οδηγού κατά τη στάθμευση ή στάση του οχήματος

Μην αφήνετε ποτέ μόνο στο όχημά σας ένα ζώο, ένα παιδί ή έναν μη αυτοεξυπηρετούμενο ενήλικα, ακόμη και για μικρό χρονικό διάστημα.

Αυτοί, μπορεί να θέσουν τον εαυτό τους ή άλλα άτομα σε κίνδυνο, ξεκινώντας τον κινητήρα, ενεργοποιώντας εξοπλισμούς, όπως τα ηλεκτρικά παράθυρα, ή κλειδώνοντας τις πόρτες.

Επιπλέον, όταν κάνει ζέστη ή/και έχει ηλιοφάνεια, πρέπει να θυμάστε ότι η εσωτερική θερμοκρασία της καμπίνας αυξάνεται πολύ γρήγορα.

ΚΙΝΔΥΝΟΣ ΘΑΝΑΤΟΥ Ή ΣΟΒΑΡΟΥ ΤΡΑΥΜΑΤΙΣΜΟΥ.

Εκκίνηση και διακοπή λειτουργίας του κινητήρα: αυτοκίνητο με Έξυπνο κλειδί

57486



Το Έξυπνο κλειδί πρέπει να βρίσκεται στη ζώνη ανίχνευσης **1**.

Για να ξεκινήσετε, πατήστε το πεντάλ φρένου, πιέστε το πλήκτρο **2** και, στη συνέχεια, αφήστε το πεντάλ φρένου μόλις τεθεί σε λειτουργία ο κινητήρας. Εάν υπάρχει επιλεγμένη ταχύτητα, πιέστε επίσης το πεντάλ του συμπλέκτη.

ΕΚΚΙΝΗΣΗ, ΣΒΉΣΙΜΟ ΤΟΥ ΚΙΝΗΤΗΡΑ

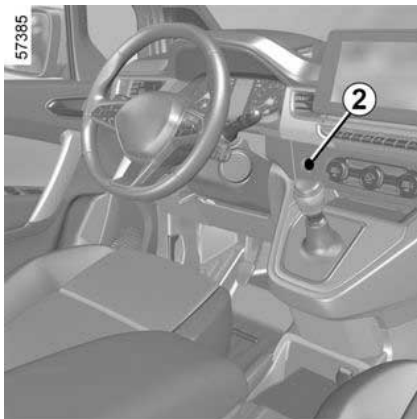

Ιδιαιτερότητες

– Εάν δεν συντρέχει μία από τις προϋποθέσεις εκκίνησης, στο καντράν εμφανίζεται το μήνυμα "Πατήστε φρένο + START" ή "Πατήστε συμπλέκ. + START",

– σε ορισμένες περιπτώσεις, θα χρειαστεί να μετακινήσετε το τιμόνι ενώ πατάτε το κουμπί εκκίνησης **2** για να βοηθήσετε στο ξεκλείδωμα της κολόνας του τιμονιού: σε αυτή την περίπτωση θα σας ενημερώσει το μήνυμα "Στρίψτε τιμόνι + START",

Σημείωση: εάν σβήσει ο κινητήρας, στο καντράν εμφανίζεται το μήνυμα "Πατήστε συμπλέκτη". Πατήστε μέχρι το τέρμα το πεντάλ του συμπλέκτη για να επανεκκινήσετε τον κινητήρα.

Εκκίνηση σε λειτουργία "Hands-free" με το πορτ-μπαγκάζ ανοικτό

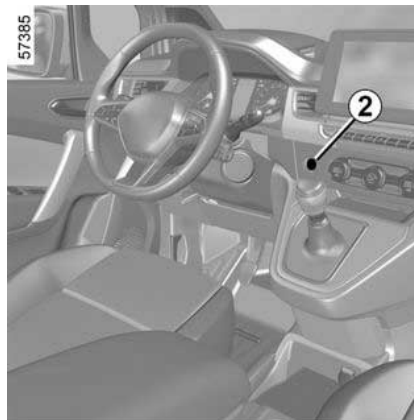

Στην περίπτωση αυτή, το Έξυπνο κλειδί δεν θα πρέπει να βρίσκεται στο χώρο αποσκευών, ώστε να αποφευχθεί κάθε κίνδυνος απώλειας.

Λειτουργία αξεσουάρ

(άνοιγμα του διακόπτη)

Μόλις μπείτε στο αυτοκίνητό σας, έχετε στη διάθεσή σας ορισμένες λειτουργίες (ραδιόφωνο, σύστημα πλοήγησης, υαλοκαθαριστήρες, ...).

Για να έχετε στη διάθεσή σας τις άλλες λειτουργίες, με το Έξυπνο κλειδί μέσα στην καμπίνα επιβατών πιέστε το πλήκτρο **2** χωρίς να πατάτε τα πεντάλ.

Σφάλματα λειτουργίας

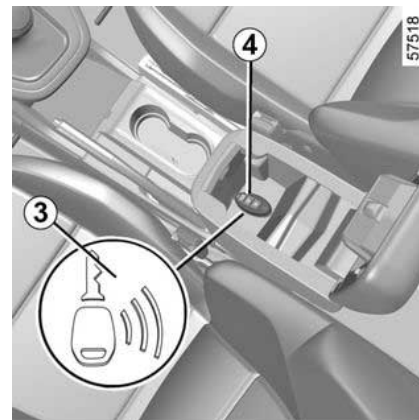

Σε ορισμένες περιπτώσεις, το Έξυπνο κλειδί ενδέχεται να μη λειτουργεί:

- όταν έχει εκφορτιστεί η μπαταρία του Έξυπνου κλειδιού, η μπαταρία του αυτοκινήτου είναι εκφορτισμένη κ.λπ.,
- όταν βρίσκεται κοντά σε συσκευές που λειτουργούν στην ίδια συχνότητα (οθόνη, κινητό τηλέφωνο, συσκευή βιντεοπαιχνιδιών κ.λπ.),
- Το αυτοκίνητο βρίσκεται σε περιοχή με έντονη ηλεκτρομαγνητική ακτινοβολία.

ΕΚΚΙΝΗΣΗ, ΣΒΉΣΙΜΟ ΤΟΥ ΚΙΝΗΤΗΡΑ

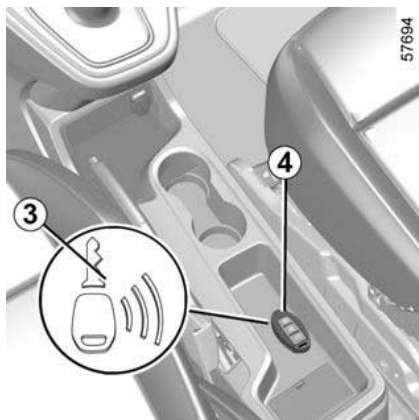

Το μήνυμα "Βάλτε την κάρτα στη ζώνη + START" εμφανίζεται στο καντράν.

Πατήστε το πεντάλ του φρένου ή του συμπλέκτη και, στη συνέχεια, τοποθετήστε το Έξυπνο κλειδί **4** στην περιοχή τοποθέτησης που επισημαίνεται με το σύμβολο **3**. Πιέστε το πλήκτρο **2** για να θέσετε το όχημα σε λειτουργία. Το μήνυμα σβήνει.

Συνθήκες σβήσιματος του κινητήρα

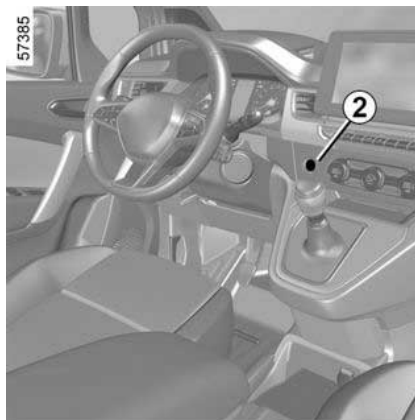

Το αυτοκίνητο πρέπει να είναι σταματημένο.

Με το Έξυπνο κλειδί μέσα στο αυτοκίνητο, πιέστε το πλήκτρο **2**: ο κινητήρας σβήνει. Η κολώνα τιμονιού κλειδώνει με το άνοιγμα μιας πόρτας ή με το κλειδίωμα του οχήματος.

Εάν το Έξυπνο κλειδί δεν βρίσκεται πλέον μέσα στην καμπίνα επιβατών ή εάν η μπαταρία του Έξυπνου κλειδιού έχει εκφορτιστεί, όταν το αυτοκίνητο είναι σταματημένο και επιχειρείτε να θέσετε τον κινητήρα εκτός λειτουργίας, το μήνυμα "Απουσία κάρτας πίεστε παρ.START" εμφανίζεται το μήνυμα: πιέστε το πλήκτρο **2** για περισσότερο από δύο δευτερόλεπτα. Εάν το Έξυ-

πνο κλειδί δεν βρίσκεται πλέον στο χώρο επιβατών, βεβαιωθείτε ότι μπορείτε να την ανακτήσετε πριν πατήσετε και κρατήσετε πατημένο το κουμπί. Χωρίς το Έξυπνο κλειδί, δεν θα μπορέσετε να ξεκινήσετε ξανά το αυτοκίνητο.

Παρότι ο κινητήρας δεν είναι σε λειτουργία, τα αξεσουάρ (ραδιόφωνο, ...) που βρίσκονταν σε λειτουργία εξακολουθούν να λειτουργούν για 10 λεπτά περίπου.

Με το άνοιγμα της πόρτας του οδηγού, τα αξεσουάρ σταματούν να λειτουργούν.



Μη σβήνετε ποτέ τον κινητήρα πριν το αυτοκίνητο σταματήσει εντελώς.

Μόλις διακοπεί η λειτουργία του κινητήρα, παύει και η λειτουργία του σερβόφρενου, της υποβοήθησης τιμονιού κ.λπ., όπως και των συστημάτων παθητικής ασφάλειας, π.χ. airbag και προεντατήρες.



Όταν εγκαταλείπετε το αυτοκίνητό σας, ιδιαίτερα με το Έξυπνο κλειδί επά- νω σας, βεβαιωθείτε ότι ο κινητήρας είναι πράγματι σβη- στός.



Ευθύνη του οδηγού κα- τά τη στάθμευση ή στά- ση του οχήματος

Μην αφήνετε ποτέ μόνο στο όχημά σας ένα ζώο, ένα παιδί ή έναν μη αυτοεξυπηρετούμενο ενήλικα, ακόμη και για μικρό χρο- νικό διάστημα.

Αυτοί, μπορεί να θέσουν τον εαυ-τό τους ή άλλα άτομα σε κίνδυνο, ξεκινώντας τον κινητήρα, ενεργο-ποιώντας εξοπλισμούς, όπως τα ηλεκτρικά παράθυρα, ή κλειδώνο- ντας τις πόρτες.

Επιπλέον, όταν κάνει ζέστη ή/και έχει ηλιοφάνεια, πρέπει να θυμά- στε ότι η εσωτερική θερμοκρασία της καμπίνας αυξάνεται πολύ γρή- γορα.

ΚΙΝΔΥΝΟΣ ΘΑΝΑΤΟΥ Ή ΣΟΒΑ- ΡΩΝ ΤΡΑΥΜΑΤΙΣΜΩΝ.

Λειτουργία Stop and Start

Αυτό το σύστημα επιτρέπει μείωση κα-τανάλωσης καυσίμου και εκπομπής αε-ρίων του θερμοκηπίου. Κατά την εκκί-νηση του αυτοκινήτου το σύστημα ενεργοποιείται αυτόματα. Κατά την οδήγηση το σύστημα σταματά τον κι-νητήρα (αναστολή λειτουργίας) όταν το αυτοκίνητο είναι σταματημένο (μποτι-λιάρισμα, σταμάτημα σε φανάρι...).

Συνθήκες αναστολής της λειτουργί- ας

Το αυτοκίνητο έχει κινηθεί από την τε-λευταία του στάση.

Για αυτοκίνητα εξοπλισμένα με αυ-τόματο κιβώτιο ταχυτήτων:

– το κιβώτιο ταχυτήτων είναι στη θέση **D**, **N** ή σε χειροκίνητη λειτουργία, και

– το πεντάλ φρένου είναι πατημένο (αρκετά δυνατά),

Εάν αναβοσβήνει η προειδοποιητική

λυχνία  όταν το αυτοκίνητο είναι ακίνητο και εμφανιστεί το μήνυμα "Πα-τήστε το πεντάλ φρένου" στο ταμπλό οργάνων, αυτό σημαίνει ότι το πεντάλ φρένου δεν είναι επαρκώς πατημένο, και

– το πεντάλ γκαζιού δεν είναι πατημέ- νο,

και

– όταν η ταχύτητα του αυτοκινήτου εί- ναι μηδενική για ένα δευτερόλεπτο πε-ρίπου ή, ανάλογα με το μοντέλο του αυτοκινήτου, μόλις η ταχύτητα του αυ-τοκινήτου πέσει κάτω από 5 χλμ./ώρα.

Η αναστολή της λειτουργίας του κινη-τήρα διατηρείται εάν έχει επιλεγεί η θέ-ση **P**, ή εάν έχει επιλεγεί η θέση **N** με δεμένο το χειρόφρενο και χωρίς να πα-τάτε το πεντάλ φρένου.

Για τα αυτοκίνητα που είναι εξοπλι- σμένα με μηχανικό κιβώτιο ταχυτή- των:

– Το κιβώτιο ταχυτήτων βρίσκεται στη νεκρά θέση (νεκρό σημείο),

Εάν το ενδεικτικό  αναβοσβήνει και στο καντράν εμφανιστεί το μήνυμα "Αφήστε πεντάλ συμπλέκτη", αυτό υποδεικνύει ότι το πεντάλ του συμπλέ-κτη δεν είναι αρκετά απελευθερωμένο, και

– Το πεντάλ του συμπλέκτη δεν είναι πατημένο,

και

– η ταχύτητα του αυτοκινήτου είναι μι-κρότερη από 5 χλμ/ώρα περίπου.

Το ενδεικτικό προειδοποίησης  στο καντράν ανάβει όταν ο κινητήρας είναι σε λειτουργία αναμονής.

ΕΚΚΙΝΗΣΗ, ΣΒΉΣΙΜΟ ΤΟΥ ΚΙΝΗΤΗΡΑ

Οι εξοπλισμοί του αυτοκινήτου παραμένουν σε λειτουργία όταν ο κινητήρας έχει σβήσει.

Όταν ο κινητήρας περνάει σε αναστολή, η υποβοήθηση τιμονιού μπορεί να μην λειτουργεί πλέον.

Σε αυτήν την περίπτωση μπορεί να λειτουργήσει και πάλι όταν ο κινητήρας δεν είναι πλέον σε αναστολή ή η ταχύτητα υπερβεί την ταχύτητα περίπου 1 μίλια την ώρα (1 χλμ. / ώρα) (κατηφόρες, κλίση, κ.λπ.).



Σε περίπτωση αναστολής της λειτουργίας του κινητήρα, το αυτόματο χειρόφρενο (ανάλογα με το αυτοκίνητο) δεν δένει αυτόματα.



Μην αφήνετε το αυτοκίνητό σας να κινείται, όταν αναστέλλεται η λειτουργία του κινητήρα (το

ενδεικτικό  ανάβει στο κατράν).



Πριν από την έξοδο από το αυτοκίνητο, ο κινητήρας δεν πρέπει να λειτουργεί (και όχι να τεθεί σε κατάσταση αναμονής) → 237 → 238.

Εμποδίζοντας την αναστολή της λειτουργίας του κινητήρα

Σε ορισμένες περιπτώσεις, όπως κατά την είσοδο σε διασταύρωση, μπορείτε, με το σύστημα ενεργοποιημένο, να κρατήσετε σε λειτουργία τον κινητήρα, προκειμένου να είναι δυνατή η γρήγορη εκκίνηση.

Για αυτοκίνητα εξοπλισμένα με αυτόματο κιβώτιο ταχυτήτων και όταν ο κινητήρας μεταβαίνει σε κατάσταση αναστολής λειτουργίας μόνο όταν είναι σταματημένο το αυτοκίνητο:

Κρατήστε το αυτοκίνητο ακινητοποιημένο πιέζοντας ελαφρά το πεντάλ φρένου.

Για τα αυτοκίνητα που είναι εξοπλισμένα με μηχανικό κιβώτιο ταχυτήτων:

Κρατήστε πατημένο το πεντάλ του συμπλέκτη.



Για τον ανεφοδιασμό με καύσιμα, ο κινητήρας δεν πρέπει να λειτουργεί (και όχι μόνο σε κατάσταση αναμονής στην περίπτωση αυτοκινήτων που είναι εξοπλισμένα με τη λειτουργία **Stop and Start**): πρέπει να απενεργοποιήσετε την ανάφλεξη → 237, → 238.
Κίνδυνος πυρκαγιάς.

Έξοδος από την αναστολή λειτουργίας του κινητήρα

Για αυτοκίνητα εξοπλισμένα με αυτόματο κιβώτιο ταχυτήτων:

– όταν η πόρτα του οδηγού είναι ανοιχτή:

ή

– όταν η ζώνη ασφαλείας του οδηγού δεν είναι δεμένη,

ή

– απελευθερώνεται το πεντάλ φρένου, με ενεργή τη θέση **D** ή τη χειροκίνητη λειτουργία,

ή

– όταν το πεντάλ του φρένου απελευθερώνεται, η θέση **N** συμπλέκεται και το χειρόφρενο είναι λυμένο,

ή

ΕΚΚΙΝΗΣΗ, ΣΒΉΣΙΜΟ ΤΟΥ ΚΙΝΗΤΗΡΑ

– το πεντάλ του φρένου πατιέται ξανά, η θέση **P** είναι ενεργοποιημένη ή η θέση **N** είναι ενεργοποιημένη και το χειρόφρενο πατημένο,

ή

– η θέση **R** είναι ενεργοποιημένη,

ή

– το πεντάλ γκαζιού είναι πατημένο.

Για τα αυτοκίνητα που είναι εξοπλισμένα με μηχανικό κιβώτιο ταχυτήτων:

– όταν ανοίγετε την πόρτα του οδηγού, χωρίς να έχετε επιλέξει κάποια σχέση και με το πεντάλ του συμπλέκτη ελεύθερο,

ή

– όταν λύνετε τη ζώνη ασφαλείας του οδηγού, χωρίς να έχετε επιλέξει κάποια σχέση και με το πεντάλ του συμπλέκτη ελεύθερο,

ή

– το κιβώτιο ταχυτήτων είναι σε ουδέτερη θέση και το πεντάλ συμπλέκτη είναι ελαφρά πατημένο,

ή

– επιλεγμένη ταχύτητα και πεντάλ συμπλέκτη εντελώς πατημένο.

Ειδική χαρακτηριστικό: ανάλογα με το αυτοκίνητο, εάν απενεργοποιήσετε τον διακόπτη κινητήρα, όταν ο κινητήρας είναι σε λειτουργία αναμονής, το

ενδεικτικό  μπορεί να εμφανίζεται στο καντράν.



Σε αυτοκίνητα που είναι εξοπλισμένα με μηχανικό κιβώτιο ταχυτήτων:

η επανεκκίνηση ενδέχεται να διακοπεί εάν ελευθερώσετε το πεντάλ συμπλέκτη πολύ γρήγορα ενώ η σχέση είναι επιλεγμένη.

Συνθήκες μη αναστολής της λειτουργίας του κινητήρα

Ορισμένες συνθήκες δεν επιτρέπουν στο σύστημα την αναστολή της λειτουργίας του κινητήρα, κυρίως όταν:

– η πόρτα του οδηγού δεν είναι κλειστή,

– η ζώνη ασφαλείας του οδηγού δεν είναι δεμένη ή δεν δέθηκε κατά την έναρξη της οδήγησης,

– έχετε βάλει την όπισθεν,

– το καπό κινητήρα δεν είναι ασφαλισμένο,

– η εξωτερική θερμοκρασία είναι πολύ χαμηλή ή πολύ υψηλή,

– η μπαταρία δεν είναι επαρκώς φορτισμένη,

– η διαφορά ανάμεσα στην εσωτερική θερμοκρασία του αυτοκινήτου και το

όριο θερμοκρασίας του αυτόματου κλιματισμού είναι πολύ υψηλά,

– η λειτουργία Park Assist είναι σε λειτουργία,

– το υψόμετρο είναι πολύ μεγάλο,

– η κλίση είναι πολύ απότομη για τα αυτοκίνητα που είναι εξοπλισμένα με αυτόματο κιβώτιο ταχυτήτων,

– η λειτουργία "Καθαρή ορατότητα" είναι ενεργοποιημένη ➔ **410**,

– η θερμοκρασία του κινητήρα δεν είναι επαρκής,

– το σύστημα ελέγχου εκπομπής καυσαερίων είναι σε λειτουργία αναγέννησης,

– ...

Η ένδειξη  εμφανίζεται στο καντράν και σας ειδοποιεί για τη μη διαθεσιμότητα της αναστολής της λειτουργίας του κινητήρα.

Στο καντράν ενδέχεται να εμφανιστεί το

ενδεικτικό  συνοδευόμενο από κάποιο μήνυμα:

– "Βελτιστοποίηση φόρτισης μπαταρίας" για να δοθεί προτεραιότητα στη φόρτιση της μπαταρίας,

– "Προτεραιότητα λειτουργίας κινητήρα" για να δοθεί προτεραιότητα στις λειτουργίες του κινητήρα.

ΕΚΚΙΝΗΣΗ, ΣΒΉΣΙΜΟ ΤΟΥ ΚΙΝΗΤΗΡΑ



Πριν από οποιαδήποτε εργασία στον χώρο του κινητήρα, απαιτείται να απενεργοποιήσετε το σύστημα ανάφλεξης ➔ 237 ➔ 238.

Ιδιαιτερότητα αυτόματης επανεκκίνησης του κινητήρα

Υπό ορισμένες συνθήκες, ο κινητήρας μπορεί να ξεκινήσει ξανά χωρίς επέμβαση, για τη δική σας ασφάλεια και άνεση.

Αυτό μπορεί να συμβεί όταν:

- η εξωτερική θερμοκρασία είναι πολύ χαμηλή ή πολύ υψηλή,
- η λειτουργία "Καθαρή ορατότητα" είναι ενεργοποιημένη ➔ 410,
- η μπαταρία δεν είναι επαρκώς φορτισμένη,
- η ταχύτητα του αυτοκινήτου υπερβαίνει τα 5 km/h (σε κατηφόρα...),
- το πεντάλ φρένου πιέζεται επανειλημμένα ή υπάρχει απαίτηση συστήματος πέδησης,
- ...

Στο καντράν εμφανίζεται το ενδεικτικό



και σας ειδοποιεί για την αυτόματη επανεκκίνηση του κινητήρα.

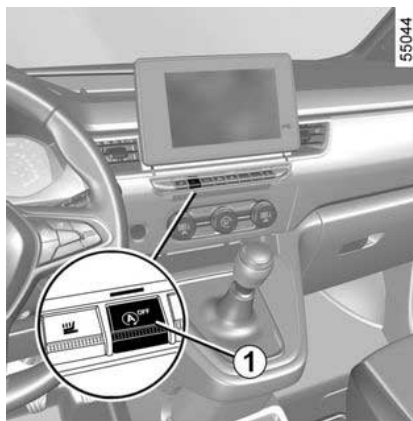

Στο καντράν ενδέχεται να εμφανιστεί το

ενδεικτικό  συνοδευόμενο από κάποιο μήνυμα:

- "Βελτιστοποίηση φόρτισης μπαταρίας" για να δοθεί προτεραιότητα στη φόρτιση της μπαταρίας,
- "Προτεραιότητα λειτουργίας κινητήρα" για να δοθεί προτεραιότητα στις λειτουργίες του κινητήρα.



Ειδική σημείωση: όταν ο κινητήρας είναι σε κατάσταση αναμονής, πατώντας το διακόπτη **1** μία φορά, γίνεται αυτόματη επανεκκίνηση του κινητήρα.

Απενεργοποίηση, ενεργοποίηση της λειτουργίας

Πιέστε τον διακόπτη **1** για να απενεργοποιήσετε τη λειτουργία. Το μήνυμα "Stop & Start ανενεργό" εμφανίζεται στον πίνακα οργάνων και ανάβει η ενδεικτική λυχνία του διακόπτη **1**.

Με ένα νέο πάτημα, το σύστημα επανενεργοποιείται. Το μήνυμα "Stop & Start ενεργό" εμφανίζεται στον πίνακα οργάνων και σβήνει η ενδεικτική λυχνία του διακόπτη **1**.

Το σύστημα επανενεργοποιείται αυτόματα με κάθε εκκίνηση του αυτοκινήτου χρησιμοποιώντας το πλήκτρο εκκίνησης ➔ 237 ➔ 238.

Σφάλματα λειτουργίας

Εάν εμφανιστεί το μήνυμα "Ελέγξτε Stop & Start" στο καντράν συνοδευόμενο από το άναμμα της ενδεικτικής λυχνίας στον διακόπτη **1**, αυτό σημαίνει ότι το σύστημα είναι απενεργοποιημένο.

ΕΚΚΙΝΗΣΗ, ΣΒΉΣΙΜΟ ΤΟΥ ΚΙΝΗΤΗΡΑ

Συμβουλευθείτε ένα Επίσημο Συνεργείο της μάρκας.

ΧΕΙΡΙΣΤΗΡΙΟ ΤΑΧΥΤΗΤΩΝ

Αυτοματο κιβωτιο ταχυτητων

Μοχλός επιλογής 1

3

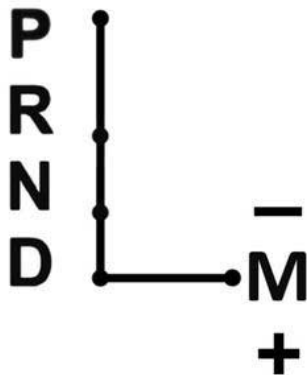

58179

P: στάθμευση

R: ταχύτητα όπισθεν

N: νεκρά

D: αυτόματη λειτουργία

M: χειροκίνητη λειτουργία

+: ανεβάστε σχέση

-: κατεβάστε σχέση

Η ταχύτητα που είναι ενεργοποιημένη εμφανίζεται στο καντράν **A**.

Σημείωση: πιέστε το πλήκτρο **2** για να περάσετε από τη θέση **D** ή **N** στη θέση **R** ή **P**.

Λειτουργία

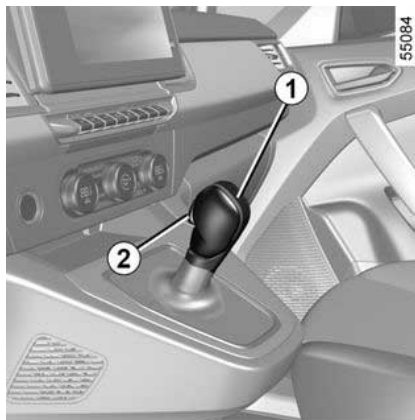

Με το μοχλό επιλογής **1** στη θέση **P** ανοίξετε τον διακόπτη κινητήρα.

Για να μετακινηθείτε από τη θέση **P**, πρέπει να πατήσετε το πεντάλ του φρένου πριν πατήσετε το κουμπί ξεκλειδώματος **2**.

Με το πόδι σας στο πεντάλ του φρένου

(η προειδοποιητική λυχνία  στην οθόνη σβήνει), αποσυνδέστε τη θέση **P**.



Η τοποθέτηση του μοχλού επιλογής στη θέση **D** ή **R** πρέπει να γίνεται μόνο με το αυτοκίνητο σταματημένο, με πάτημα του πεντάλ φρένου και με το πεντάλ του γκαζιού ελεύθερο.

Οδήγηση με τον αυτόματο τρόπο λειτουργίας

Ρυθμίστε τον μοχλό **1** στη θέση **D**.

Στην πλειονότητα των συνθηκών οδήγησης, δεν θα χρειάζεται πλέον να χρησιμοποιείτε τον μοχλό ταχυτήτων: οι ταχύτητες αλλάζουν αυτόματα, την κατάλληλη στιγμή, με την κατάλληλη ταχύτητα του κινητήρα, επειδή το αυτοματοποιημένο σύστημα λαμβάνει υπόψη το φορτίο του αυτοκινήτου, το προ-

ΧΕΙΡΙΣΤΗΡΙΟ ΤΑΧΥΤΗΤΩΝ

φίλ του δρόμου και το επιλεγμένο στυλ οδήγησης.

Οικονομική οδήγηση

Όταν κινείστε, αφήνετε πάντοτε το μοχλό στη θέση **D**, με ελαφρύ πάτημα του πεντάλ γκαζιού, οι σχέσεις αλλάζουν αυτόματα σε πιο χαμηλό αριθμό στροφών κινητήρα.

Επιταχύνσεις και προσπεράσματα

Πατήστε το πεντάλ του γκαζιού απότομα και έως το τέρμα (μέχρι να ξεπεράσετε το σκληρό σημείο του πεντάλ).

Με τον τρόπο αυτόν και πάντα μέσα στα μέτρα των δυνατοτήτων του κινητήρα, σας δίνεται η δυνατότητα να κατεβάζετε ταχύτητα ώστε να επιλέγετε τη βέλτιστη σχέση (κιβώτιου).

Οδήγηση με το χειροκίνητο τρόπο λειτουργίας

Με τον μοχλό επιλογής στη θέση **D**, μετακινήστε τον μοχλό προς τα δεξιά μέχρι τη θέση **M**. Διαδοχικές ωθήσεις στο μοχλό επιλογής επιτρέπουν το πέρας των ταχυτήτων με το χέρι:

- για να κατεβάσετε ταχύτητα στο κιβώτιο, δώστε ωθήσεις στο μοχλό επιλογής προς τα εμπρός,
- για να ανεβάσετε ταχύτητα στο κιβώτιο, δώστε ωθήσεις στο μοχλό επιλογής προς τα πίσω.

Η επιλεγμένη σχέση εμφανίζεται στην οθόνη στο καντράν.

Εξαιρετικές περιπτώσεις

Σε ορισμένες συνθήκες οδήγησης (με αποτέλεσμα, για παράδειγμα, την προστασία του κινητήρα, τη λειτουργία του Ηλεκτρονικού Ελέγχου Ευστάθειας: ESC, κ.λπ.) το αυτόματο σύστημα μπορεί να αλλάξει αυτόματα ταχύτητα. Ομοίως, για την αποφυγή "λανθασμένων χειρισμών", η αλλαγή ταχύτητας μπορεί να μη γίνει αποδεκτή από τον "αυτοματισμό" σε αυτήν την περίπτωση, η ένδειξη της σχέσης αναβοσβήνει για μερικά δευτερόλεπτα για να σας ενημερώσει.

Εξαιρετική περίπτωση

– **Εάν ο τύπος οδοστρώματος ή οι κλιματολογικές συνθήκες** (ανωφέρεια με μεγάλη κλίση, απότομη κατωφέρεια, χιόνι, άμμος ή λάσπη μεγάλου βάθους) καθιστούν δύσκολη τη διατήρηση της αυτόματης λειτουργίας, συνιστάται η επιλογή της χειροκίνητης λειτουργίας (ανάλογα με το αυτοκίνητο). Αυτό θα αποτρέψει το "αυτόματο κιβώτιο ταχυτήτων" από το να αλλάζει επανειλημμένα ταχύτητες κατά την οδήγηση σε ανηφόρα και θα επιτρέψει το φρενάρισμα του κινητήρα σε μεγάλες κατηφόρες.

– **Σε κρίο καιρό**, για να αποφύγετε το σβήσιμο, βάλτε μπροστά τον κινητήρα και περιμένετε μερικά δευτερόλεπτα προτού αποσυνδέσετε τη θέση **P** ή **N** και μετακινήσετε τον μοχλό στη θέση **D** ή **R**.



Στις ανηφόρες, για να παραμείνει σταματημένο, μην αφήνετε το πόδι σας στο γκαζί.

Κίνδυνος υπερθέρμανσης στο αυτόματο κιβώτιο ταχυτήτων.

Στάθμευση του αυτοκινήτου

Με το αυτοκίνητο ακίνητο, ενώ πατάτε το πεντάλ του φρένου, βάλτε το μοχλό στη θέση **P**: το κιβώτιο ταχυτήτων βρίσκεται στο νεκρό σημείο και ασφαλίζει με μηχανικό τρόπο τους κινητήριους τροχούς.

Δείτε το χειρόφρενο ή, ανάλογα με το αυτοκίνητο, βεβαιωθείτε ότι το αυτόματο χειρόφρενο είναι δεμένο.

ΧΕΙΡΙΣΤΗΡΙΟ ΤΑΧΥΤΗΤΩΝ



Σε περίπτωση χτυπήματος στο κάτω μέρος του αυτοκινήτου, ενώ αυτό πραγματοποιεί ελιγμούς (παράδειγμα: επαφή με κολωνάκι, πολύ ψηλό πεζοδρόμιο ή άλλο στοιχείο του δρόμου), ενδέχεται να προκληθεί ζημιά στο αυτοκίνητο (παράδειγμα: παραμόρφωση άξονα).

Για να αποφύγετε οποιονδήποτε κίνδυνο ατυχήματος, ζητήστε έλεγχο του αυτοκινήτου από ένα Επίσημο Συνεργείο της μάρκας.

Περίοδος συντήρησης

Ανατρέξτε στο εγχειρίδιο συντήρησης του αυτοκινήτου σας και συμβουλευτείτε επίσης το συνεργείο της μάρκας για να ελέγξετε εάν απαιτείται προγραμματισμένη συντήρηση του αυτόματου κιβωτίου ταχυτήτων.

Εάν δεν απαιτείται συντήρηση, δεν χρειάζεται να συμπληρώσετε λάδι.



Για λόγους ασφαλείας, μη σβήνετε ποτέ τον κινητήρα πριν το αυτοκίνητο σταματήσει εντελώς.

Λειτουργία φορτίου

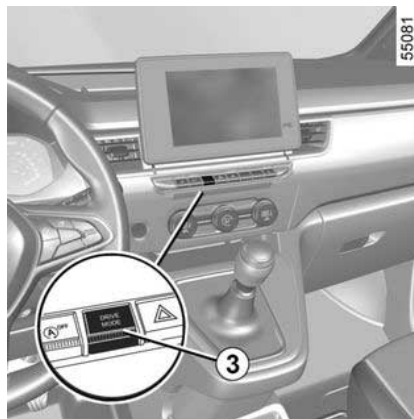

Εάν το αυτοκίνητο οδηγείται με βαρύ φορτίο, πατήστε τον διακόπτη **3**: ανάλογα με το αυτοκίνητο, το ενδεικτικό **Perfo** ή **Sport** θα εμφανιστεί στο καντράν.

Η λειτουργία φορτίου απενεργοποιείται με κάθε σβήσιμο του κινητήρα. Είναι απαραίτητο να την επιλέξετε ξανά.

Η λειτουργία φορτίου μπορεί να χρησιμοποιηθεί τόσο με τον αυτόματο όσο

και με το χειροκίνητο τρόπο λειτουργίας.

Σφάλματα λειτουργίας

– **Κατά την οδήγηση**, εάν εμφανιστεί το μήνυμα "Ελέγξτε αυτ.κιβώτ.ταχυν." στο καντράν, αυτό υποδεικνύει βλάβη. Συμβουλευθείτε το συντομότερο έναν Εξουσιοδοτημένο Επισκευαστή της μάρκας,

– **Κατά την οδήγηση**, εάν εμφανιστεί στο καντράν το μήνυμα "Υπερθέρμανση κιβωτ. ταχυτήτων", σταματήστε το συντομότερο δυνατό για να αφήσετε το κιβώτιο ταχυτήτων να κρυώσει μέχρι να εξαφανιστεί το μήνυμα,

– **Ανάκτηση από βλάβη σε όχημα με αυτόματο κιβώτιο ταχυτήτων → 485.**

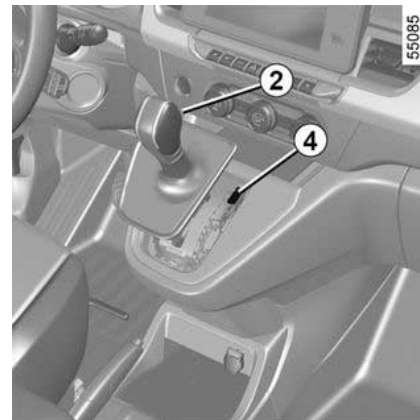

ΧΕΙΡΙΣΤΗΡΙΟ ΤΑΧΥΤΗΤΩΝ

Όταν το αυτοκίνητο τεθεί σε κίνηση, σε περίπτωση που ο μοχλός μπλοκάρει στη θέση **P** μόλις πατήσετε το πεντάλ του φρένου (π.χ. βλάβη μπαταρίας), μπορείτε να απασφαλίσετε χειροκίνητα τον μοχλό για να ξεμπλοκάρετε τους κινητήριους τροχούς. Για να το κά-νετε αυτό, ξεκουμπώστε τη βάση της φυσούνας και πιέστε το κουμπί **4** ενώ ταυτόχρονα πιέζετε το κουμπί **2** στον μοχλό για να ξεκλειδώσετε τον μοχλό και να μετατοπιστεί στη θέση **N**.

Συμβουλευθείτε το συντομότερο έναν Εξουσιοδοτημένο Επισκευαστή της μάρκας,

Στροφές πετρελαιοκινητήρα

Κατά την οδήγηση, για να αποφύγετε την πρόκληση ζημιάς στον κινητήρα, μην αφήνετε ποτέ τις στροφές του κινητήρα να υπερβαίνουν τις 4.500 στροφές ανά λεπτό, ανεξάρτητα από την ταχύτητα που είναι ενεργοποιημένη.

Εάν εμφανιστεί το μήνυμα "Ελέγξτε σύστημα αντληρώπανσης" μαζί με τις

προειδοποιητικές λυχνίες  και

, συμβουλευτείτε αμέσως έναν εγκεκριμένο αντιπρόσωπο.

Κατά την οδήγηση, ανάλογα με την ποιότητα του καυσίμου που χρησιμοποιείται, σε εξαιρετικές περιπτώσεις μπορεί να εμφανιστεί λευκός καπνός. Αυτό οφείλεται στον αυτόματο καθαρισμό του φίλτρου σωματιδίων και δεν έχει επιπτώσεις στη συμπεριφορά του αυτοκινήτου

Άδειο ρεζερβουάρ

Μετά το γέμισμα του ρεζερβουάρ μετά από **πλήρη αποστράγγιση του καυσίμου**, απαιτείται εκ νέου εξαέρωση του συστήματος καυσίμου → **227** προτού εκκινήσει ο κινητήρας.

43218

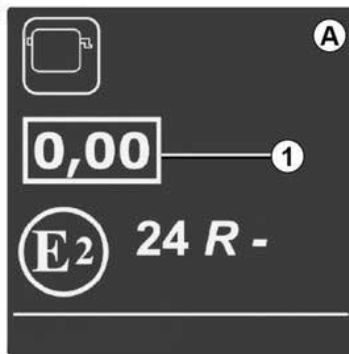

Ετικέτα αδιαφάνειας καπνού κινητήρα

Μπορείτε να βρείτε τις πληροφορίες **1** στην ετικέτα **A** που βρίσκεται κολλημένη στον χώρο του κινητήρα ή, ανάλογα με το αυτοκίνητο, στην πινακίδα αναγνώρισης του αυτοκινήτου → **518**.

1. Εκπομπή καυσαερίων πετρελαιοκινητήρα.

Προληπτικά μέτρα για το χειμώνα

Για να αποφύγετε τα προβλήματα σε καιρό παγετού:

– Φροντίστε η μπαταρία σας να είναι πάντοτε καλά φορτισμένη,

– διατηρείτε πάντοτε το ρεζερβουάρ του πετρελαίου σχετικά γεμάτο, ώστε να αποφεύγεται η συμπύκνωση υδρατμών στο βάθος του ρεζερβουάρ.



Μη σταθμεύετε και μην αφήνετε τον κινητήρα να λειτουργεί σε περιοχές όπου εύφλεκτες ουσίες ή υλικά, όπως χορτάρι ή φύλλα, μπορεί να έλθουν σε επαφή με τη ζεστή εξάτμιση.

Φίλτρο σωματιδίων

Το φίλτρο σωματιδίων χρησιμοποιείται στην επεξεργασία καυσαερίων από πετρελαιοκινητήρες.

Ανάλογα με το μοντέλο, το ενδεικτικό

προειδοποίησης  που εμφανίζεται στο καντράν υποδεικνύει ότι η το φίλτρο παρουσιάζει έμφραξη και απαιτείται καθαρισμός.

Για τον σκοπό αυτό, όταν εμφανίζεται

το ενδεικτικό προειδοποίησης , συνεχίστε να οδηγείτε σύμφωνα με τις συνθήκες κυκλοφορίας και να τηρείτε το όριο ταχύτητας έως ότου πάψει να εμφανίζεται το ενδεικτικό προειδοποίησης. Εάν είναι δυνατόν, μην αφήνετε

ΙΔΙΑΙΤΕΡΟΤΗΤΕΣ ΕΚΔΟΣΕΩΝ ΜΕ ΚΙΝΗΤΗΡΑ ΠΕΤΡΕΛΑΙΟΥ

τις στροφές του κινητήρα να πέσουν κάτω από 2000 σ.α.λ.

Μετά από 10 έως 20 λεπτά περίπου, το ενδεικτικό προειδοποίησης θα πρέπει να σβήσει.

Η εμφάνιση του  στην οθόνη του καντράν μπορεί να συνοδεύονται από μια αύξηση των στροφών του κινητήρα και τη λειτουργία του κυκλώματος ψύξης για τον καθαρισμό του φίλτρου σωματιδίων.

Σημείωση: Το ενδεικτικό προειδοποίησης ενδέχεται να εμφανιστεί ξανά, εάν δεν πληρούνται πλήρως οι συνθήκες οδήγησης όσον αφορά τον καθαρισμό του φίλτρου. Εάν το όχημα είναι σταματημένο ή οι στροφές του κινητήρα πέσουν κάτω από τις 2.000 στροφές/λεπτό πριν σβήσει το ενδεικτικό προειδοποίησης, η λειτουργία ενδέχεται να χρειαστεί να επαναληφθεί.



Για να διευκολυνθεί η την αναζωογόνηση του φίλτρου σωματιδίων, πραγματοποιείτε μια μεγάλη διαδρομή οδήγησης (τουλάχιστον 20 λεπτά) σε βασικούς άξονες κάθε 200 χλμ.

Εάν επέλθει κορεσμός του φίλτρου, στο καντράν εμφανίζεται το ενδεικτικό

προειδοποίησης  και, ανάλογα με το αυτοκίνητο, το ενδεικτικό

προειδοποίησης , συνοδευόμενη από το μήνυμα "Ελέγξτε σύστημα ψεκασμού". Στην περίπτωση αυτή, απευθυνθείτε σε εξουσιοδοτημένο αντιπρόσωπο.

Εάν εμφανιστεί η προειδοποιητική λυχνία **STOP** και, ανάλογα με το όχη-

μα, η προειδοποιητική λυχνία  συνοδευόμενη από το μήνυμα "Κίνδυνος βλάβης κινητήρα", σταματήστε το όχημα και επικοινωνήστε με έναν εγκεκριμένο αντιπρόσωπο.



Για την ασφάλειά σας, η προειδοποιητική ένδειξη

STOP

επιβάλλει υποχρεωτικά την άμεση στάση του οχήματος, μόλις το επιτρέψουν οι συνθήκες κυκλοφορίας. Θέστε τον κινητήρα εκτός λειτουργίας και μην τον επανεκκινήσετε. Καλέστε ένα εξουσιοδοτημένο συνεργείο της μάρκας.

ΕΙΔΙΚΑ ΧΑΡΑΚΤΗΡΙΣΤΙΚΑ ΕΚΔΟΣΕΩΝ ΜΕ ΒΕΝΖΙΝΟΚΙΝΗΤΗΡΑ

Συνθήκες λειτουργίας του αυτοκινήτου σας σαν τις παρακάτω:

- παρατεταμένη οδήγηση με το ενδεικτικό προειδοποίησης ελάχιστης στάθμης καυ- σίμου αναμμένο,
- χρήση βενζίνης με μόλυβδο,
- χρήση μη εγκεκριμένων πρόσθετων για τα λιπαντικά ή το καύσιμο.

Ή προβλήματα στη λειτουργία όπως:

- ένα ελαττωματικό σύστημα ανάφλεξης ή εάν το αυτοκίνητο έχει μείνει από βενζίνη ή αποσυνδεδεμένο μπουζί, τα οποία εκδηλώνονται ως αστοχίες ανάφλεξης ή σκορτσαρίσματα κατά την οδήγηση,
- απώλεια ισχύος,

προκαλούν υπερθέρμανση του καταλύτη, μειώνουν την αποτελεσματικότητά του, **μπορεί να επιφέρουν την καταστροφή του και να προκαλέσουν θερμικές βλάβες στο αυτοκίνητο.**

Εάν παρατηρήσετε προβλήματα στη λειτουργία όπως τα παραπάνω, επισκευάστε τα το συντομότερο δυνατόν σε ένα Επίσημο Συνεργείο της μάρκας.

Πηγαίνοντας το αυτοκίνητό σας σε ένα Επίσημο Συνεργείο της μάρκας στα τακτά χρονικά διαστήματα που αναφέρονται στο έγγραφο συντήρησης, θα αποφύγετε παρό- μοια περιστατικά.

Πρόβλημα κατά το ξεκίνημα

Για να αποφύγετε βλάβη στον καταλύτη ή τη μίζα και να αποτρέψετε την πρόωμη φθορά της μπαταρίας, **μην επιμεινείτε** στην προσπάθεια εκκίνησης του κινητήρα (χρησιμοποιώντας το κουμπί εκκίνησης ή σπρώχνοντας ή ρυμουλκώντας το αυτοκίνητό σας) **χωρίς προηγουμένως να εντοπίσετε και να διορθώσετε την αιτία της βλάβης.**

Σε αντίθετη περίπτωση, σταματήστε την προσπάθεια και καλέστε ένα Επίσημο Συνεργείο της μάρκας.



Μη σταθμεύετε και μην αφή- νετε τον κινητήρα να λειτουργεί σε περιοχές όπου εύφλεκτες ουσίες ή υλικά, όπως χορτάρι ή φύλλα, μπορεί να έλθουν σε επαφή με τη ζεστή εξάτμιση.

Φίλτρο σωματιδίων

Το φίλτρο σωματιδίων χρησιμοποιείται στην επεξεργασία καυσαερίων από βενζινοκινητήρες.

Ανάλογα με το μοντέλο, το ενδεικτικό

προειδοποίησης  που εμφανίζεται στο καντράν υποδεικνύει ότι η το

φίλτρο παρουσιάζει έμφραξη και απαιτείται καθαρισμός. Για να το καθαρίσε-

τε, όταν εμφανιστεί το ενδεικτικό  και όταν το επιτρέπουν οι συνθήκες κυκλοφορίας και η τήρηση των ορίων ταχύτητας, οδηγήστε με ταχύτητα μεταξύ 50 χλμ./ώρα και 110 χλμ./ώρα περίπου έως ότου σβήσει το ενδεικτικό.

Μετά από 5 έως 20 λεπτά περίπου, το ενδεικτικό θα πρέπει να σβήσει.

Σημείωση: το ενδεικτικό προειδοποίησης μπορεί να σβήσει μετά από 20 λεπτά εάν οι συνθήκες οδήγησης που απαιτούνται για τον καθαρισμό του φίλτρου δεν καλύπτονται πλήρως.

Εάν σταματήσετε το αυτοκίνητο πριν σβήσει το ενδεικτικό, μπορεί να χρειαστεί να επανα- λάβετε την εργασία.

Εάν επέλθει κορεσμός του φίλτρου, στο καντράν εμφανίζεται το ενδεικτικό

προειδοποίησης  και, ανάλογα με το αυτοκίνητο, το ενδεικτικό

προειδοποίησης , συνοδευόμενα από το μήνυμα "Ελέγξτε σύστημα ψεκασμού". Στην περίπτωση αυτή, απευθυνθείτε σε εξουσιοδοτημένο αντιπρόσωπο.

Εάν εμφανιστεί η προειδοποιητική λυ-

χνία  και, ανάλογα με το όχη-

ΕΙΔΙΚΑ ΧΑΡΑΚΤΗΡΙΣΤΙΚΑ ΕΚΔΟΣΕΩΝ ΜΕ BENZINOKINHΤΗΡΑ

μα, η προειδοποιητική λυχνία  συνοδευόμενη από το μήνυμα "Κίνδυνος βλάβης κινητήρα", σταματήστε το όχημα και επικοινωνήστε με έναν εγκεκριμένο αντιπρόσωπο.



Για την ασφάλειά σας, η προειδοποιητική ένδειξη

STOP επιβάλλει υποχρεωτικά την άμεση στάση του οχήματος, μόλις το επιτρέψουν οι συνθήκες κυκλοφορίας. Θέστε τον κινητήρα εκτός λειτουργίας και μην τον επανεκκινήσετε. Καλέστε ένα εξουσιοδοτημένο συνεργείο της μάρκας.

ΧΕΙΡΟΦΡΕΝΟ

Αυτόματο χειρόφρενο

Υποβοηθούμενη λειτουργία

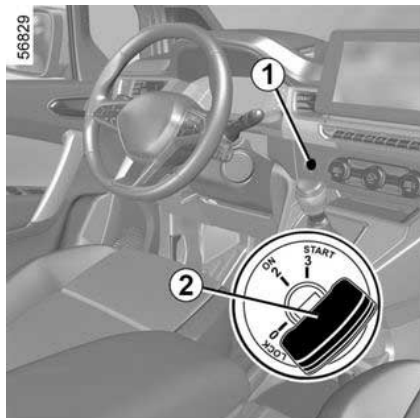

Δέσιμο του αυτόματου χειρόφρενου

Με το αυτοκίνητο σταματημένο, το αυτόματο χειρόφρενο μπορεί να χρησιμοποιηθεί για την ακινητοποίηση του αυτοκινήτου:

– πιέζοντας το πλήκτρο εκκίνησης/ διακοπής λειτουργίας του κινητήρα **1** ή γυρίζοντας το κλειδί **2** (στη θέση "ON 2"),

ή

– όταν η ζώνη ασφαλείας του οδηγού είναι δεν είναι δεμένη,

ή

– όταν η πόρτα του οδηγού είναι ανοιχτή,

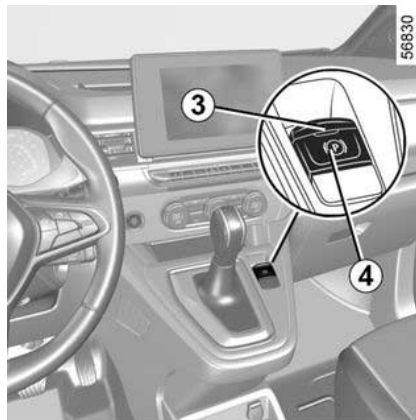

ή

– σε αυτοκίνητα που είναι εξοπλισμένα με αυτόματο κιβώτιο ταχυτήτων, όταν έχει επιλεγθεί η θέση **P**.



Πριν εγκαταλείψετε το αυτοκίνητο, βεβαιωθείτε ότι το αυτόματο χειρόφρενο είναι πλήρως δεμένο. Η ενεργοποίηση του χειρόφρενου επιβεβαιώνεται με το άναμμα του ενδεικτικού **3** στο δια-

κόπτη **4** και του ενδεικτικού  στο καντράν μέχρι το κλείδωμα των ανοιγόμενων μερών.

Σε όλες τις άλλες περιπτώσεις, για παράδειγμα όταν ο κινητήρας σβήνει ή τίθεται σε κατάσταση αναμονής λόγω της λειτουργίας Stop and Start ➔ **241**, το ηλεκτρονικό χειρόφρενο δεν ενεργοποιείται αυτόματα. Σε αυτήν την περίπτωση, πρέπει να χρησιμοποιηθεί ο χειροκίνητος τρόπος λειτουργίας. Για κάποιες εκδόσεις μοντέλων συγκεκριμένων χωρών, η λειτουργία εφαρμογής υποβοήθησης πέδησης δεν είναι ενεργοποιημένη. Ανατρέξτε στην παράγραφο "Χειροκίνητη λειτουργία".

Για να επιβεβαιώσετε ότι το ηλεκτρονικό χειρόφρενο είναι ενεργοποιημένο, ανάβει το μήνυμα "Χειρόφρενο δεμένο"

και η προειδοποιητική λυχνία  ανάβει στο ταμπλό και το ενδεικτικό **3** ανάβει στον διακόπτη **4**.

ΧΕΙΡΟΦΡΕΝΟ

Αφού σβήσει ο κινητήρας, η ενδεικτική λυχνία **3** σβήνει λίγα λεπτά μετά την ενεργοποίηση του ηλεκτρονικού χειρόφρενου και η προειδοποιητική λυχνία

(P) σβήνει όταν το αυτοκίνητο είναι κλειδωμένο.

Σημείωση: σε ορισμένες περιπτώσεις (αποτυχία δεσίματος αυτόματου χειρόφρενου, χειροκίνητο λύσιμο του χειρόφρενου, κ.λπ.), ακούγεται ένα ηχητικό σήμα και το μήνυμα "Δέστε το χειρόφρενο" εμφανίζεται στο καντράν για να σας ειδοποιήσει ότι το αυτόματο χειρόφρενο έχει λυθεί:

- με τον κινητήρα σε λειτουργία: με το άνοιγμα της πόρτας του οδηγού,
- με τον κινητήρα εκτός (π.χ. όταν ο κινητήρας σβήνει μόνος του): με το άνοιγμα μιας μπροστινής πόρτας.

Σε αυτή την περίπτωση, τραβήξτε και αφήστε τον διακόπτη **4** για να δέσετε το αυτόματο χειρόφρενο.

Υποβοηθούμενο λύσιμο του χειρόφρενου

Το χειρόφρενο απελευθερώνεται μόλις το αυτοκίνητο εκκινήσει και ξεκινήσει η επιτάχυνση ή όταν ο μοχλός αλλαγής ταχυτήτων μετακινηθεί από τη θέση **P**.

Χειροκίνητη λειτουργία

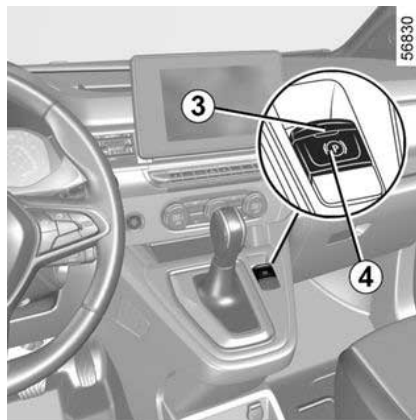

Μπορείτε να δέσετε το αυτόματο χειρόφρενο χειροκίνητα.

Χειροκίνητο δέσιμο του αυτόματου χειρόφρενου

Τραβήξτε τον διακόπτη **4**. Η προειδοποιητική λυχνία **3** και η προειδοποιητική

κλή λυχνία **(P)** στο ταμπλό οργάνων ανάβουν.

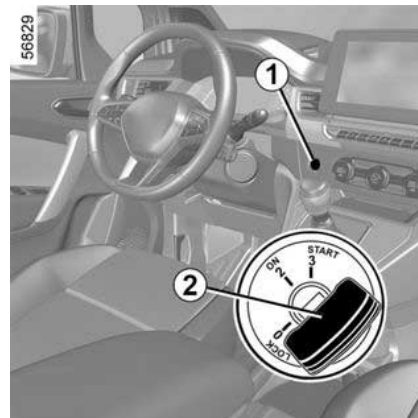

Χειροκίνητο λύσιμο του αυτόματου χειρόφρενου

Πιέστε τον διακόπτη **1** χωρίς να πατήσετε το πεντάλ του φρένου ή να γυρίσετε το κλειδί **2** στη θέση "ON **2**" για να ενεργοποιήσετε τον διακόπτη κινητήρα. Πατήστε το πεντάλ του φρένου και, στη συνέχεια, πατήστε τον διακόπτη **4**: η ενδεικτική λυχνία **3** στο δια-

κόπτη και η ενδεικτική λυχνία **(P)** που εμφανίζεται στο ταμπλό οργάνων σβήνουν.

ΧΕΙΡΟΦΡΕΝΟ

Σύντομη στάση

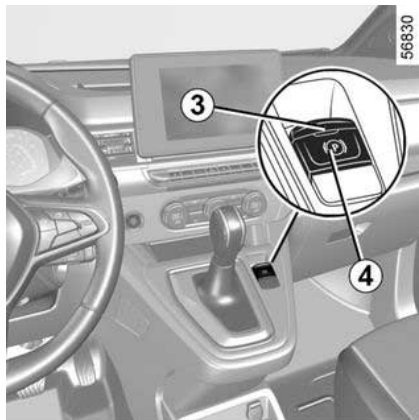

Για να εφαρμόσετε χειροκίνητα το αυτόματο χειρόφρενο, (στάση σε κόκκινο φανάρι ή στάση με τον κινητήρα σε λειτουργία, κ.λπ.): τραβήξτε και ελευθερώστε τον διακόπτη **4**. Το χειρόφρενο θα λυθεί αυτόματα μόλις ξεκινήσει ξανά το όχημα.

Εξαιρετικές περιπτώσεις

Για να σταθμεύσετε, για παράδειγμα σε επικλινές έδαφος ή με ρυμούλκα, τραβήξτε τον διακόπτη **4** για μερικά δευτερόλεπτα, ώστε να επιτύχετε το μέγιστο δυνατό φρενάρισμα.

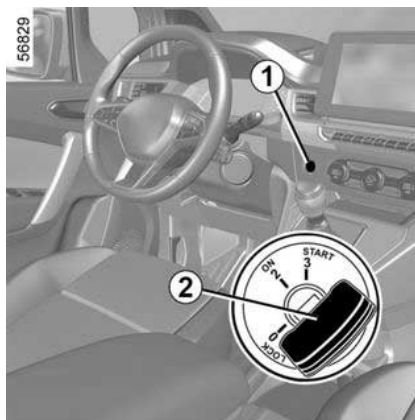

Για να σταθμεύσετε με το αυτόματο χειρόφρενο απελευθερωμένο (για παράδειγμα, όταν υπάρχει κίνδυνος παγετού):

- ενεργοποιήστε οποιαδήποτε ταχύτητα ή τη θέση **P**: οι κινητήριοι τροχοί θα κλειδώσουν μηχανικά από τον άξονα μετάδοσης κίνησης,
- σβήνετε τον κινητήρα πατώντας το κουμπί εκκίνησης/διακοπής λειτουργίας του κινητήρα **1** ή γυρίζοντας το κλειδί ανάφλεξης **2**,
- λύστε τη ζώνη ασφαλείας του οδηγού,
- ανοίξτε την πόρτα του οδηγού,
- απελευθερώστε μη αυτόματα το ηλεκτρονικό χειρόφρενο (ανατρέξτε στις πληροφορίες σχετικά με την "Μη αυτόματη απελευθέρωση του ηλεκτρονικού

χειρόφρενου" στην προηγούμενη σελίδα),
– ανάλογα με το αυτοκίνητο, το χειρόφρενο ενεργοποιείται αυτόματα. Θα πρέπει να το απελευθερώσετε χειροκίνητα.



Εάν εμφανιστεί το μήνυμα "Ηλεκτρική βλάβη" ή "Έλεγχος μπαταρίας" ή "Βλάβη συστήματος πέδησης" πρέπει να ακινητοποιήσετε το αυτοκίνητο βάζοντας την πρώτη ταχύτητα (χειροκίνητο κιβώτιο ταχυτήτων) ή θέση **P** (αυτόματο κιβώτιο ταχυτήτων) ή τραβώντας τον διακόπτη **4** για περίπου 10 δευτερόλεπτα.
Εάν το επιβάλλουν οι συνθήκες και η κλίση, βάλτε τάκους στους τροχούς του αυτοκινήτου.
Κίνδυνος απώλειας ακινητοποίησης του αυτοκινήτου.
Καλέστε ένα εξουσιοδοτημένο συνεργείο της μάρκας.

ΧΕΙΡΟΦΡΕΝΟ



Η απουσία οπτικού ή ηχητικού σήματος επισημαίνει βλάβη του καντράν. Επιβάλλεται άμεση στάση του αυτοκινήτου μόλις το επιτρέψουν οι συνθήκες κυκλοφορίας. Βεβαιωθείτε ότι το αυτοκίνητο είναι σωστά ακινητοποιημένο και καλέστε έναν Εξουσιοδοτημένο Επισκευαστή.

Εκδόσεις με αυτόματο κιβώτιο ταχυτήτων

Εάν η πόρτα του οδηγού είναι ανοικτή ή δεν έχει κλείσει καλά και ο κινητήρας είναι σε λειτουργία, για λόγους ασφαλείας, το αυτόματο λύσιμο του χειρόφρενου απενεργοποιείται (ώστε να αποφευχθεί η μετακίνηση του οχήματος χωρίς οδηγό) Το μήνυμα "Λύστε χειρόφρενο χειροκίνητα" εμφανίζεται στο καντράν, όταν ο οδηγός πατάει το πεντάλ γκαζιού.





Μη βγαίνετε ποτέ από το όχημα χωρίς να επιλέξετε τη θέση **P** και χωρίς να σβήσετε τον κινητήρα. Πράγματι, όταν το όχημα είναι σταματημένο, με τον κινητήρα σε λειτουργία και επιλεγμένη ταχύτητα στο κιβώτιο, εάν πατήσετε γκάζι, το όχημα μπορεί να αρχίσει να κινείται



Κίνδυνος ατυχήματος

Σφάλματα λειτουργίας

– Εάν υπάρχει βλάβη, στο καντράν

ανάβει το ενδεικτικό  μαζί με το μήνυμα "Ελέγξτε το χειρόφρενο" και, σε ορισμένες περιπτώσεις, το ενδεικτικό προειδοποίησης .

Συμβουλευθείτε αμέσως έναν εξουσιοδοτημένο Επισκευαστή.

– Σε περίπτωση βλάβης του αυτόματου χειρόφρενου, ανάβει η προειδοποιητική λυχνία  συνοδευόμενη από το μήνυμα "Βλάβη συστήματος πέδησης", ένα ηχητικό σήμα και σε ορισμένες περιπτώσεις η προειδοποιητική λυχνία .

Αυτό επιβάλλει υποχρεωτικά την άμεση στάση του αυτοκινήτου μόλις το επιτρέψουν οι συνθήκες κυκλοφορίας.

ΧΕΙΡΟΦΡΕΝΟ

Μοχλός ταχυτήτων.

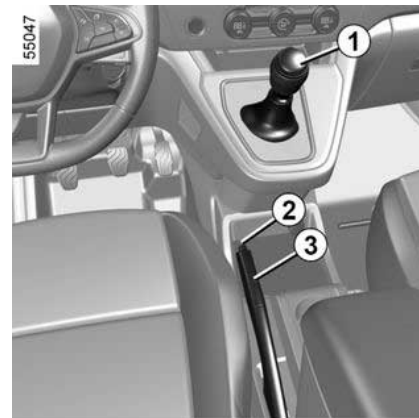

Αυτοκίνητα με μηχανικό κιβώτιο ταχυτήτων: ανατρέξτε στο σχεδιάγραμμα που απεικονίζεται επάνω στη λαβή 1.

Αυτοκίνητα με αυτόματο κιβώτιο ταχυτήτων: → 246.

Για να βάλετε την όπισθεν

Με ανοικτό διακόπτη, τα φώτα της όπισθεν ανάβουν μόλις μπει η όπισθεν.

ΧΕΙΡΟΦΡΕΝΟ

ΧΕΙΡΟΦΡΕΝΟ

Για να το λύσετε

Τραβήξτε τον μοχλό **3** ελαφρά προς τα επάνω, πιέστε το πλήκτρο **2** και κατεβάστε τον μοχλό στο δάπεδο.

Η προειδοποιητική ένδειξη  στο καντράν σβήνει.

Εάν οδηγείτε με το χειρόφρενο εσφαλμένα λυμένο, το κόκκινο ενδεικτικό θα παραμείνει στον πίνακα οργάνων και η αναγεννητική πέδηση δεν θα είναι διαθέσιμη.

Για να το δέσετε

Τραβήξτε τον μοχλό **3** προς τα επάνω. Βεβαιωθείτε ότι το αυτοκίνητο έχει πράγματι ακινητοποιηθεί. Η προειδο-

ποιητική ένδειξη  ανάβει στο καντράν.



Κατά την οδήγηση, φροντίστε να είναι εντελώς λυμένο το χειρόφρενο (κόκκινο ενδεικτικό σβηστό), διαφορετικά υπάρχει κίνδυνος υπερθέρμανσης ή ακόμη και φθοράς.



Όταν το αυτοκίνητο είναι σταματημένο, ανάλογα με την κλίση ή/και το φορτίο του αυτοκινήτου, μπορεί να χρειαστεί να τραβήξετε το φρένο στάθμευσης δύο δόντια παραπάνω και να επιλέξετε μια ταχύτητα (1^η ή όπισθεν) για τα αυτοκίνητα με μηχανικό κιβώτιο αυτοκινήτων ή τη θέση **P** για τα αυτοκίνητα με αυτόματο κιβώτιο ταχυτήτων.



Σε περίπτωση χτυπήματος στο κάτω μέρος του αυτοκινήτου, ενώ αυτό πραγματοποιεί ελιγμούς (παράδειγμα: επαφή με κολωνάκι, πολύ ψηλό πεζοδρόμιο ή άλλο στοιχείο του δρόμου), ενδέχεται να προκληθεί ζημιά στο αυτοκίνητο (παράδειγμα: παραμόρφωση άξονα).
Για να αποφύγετε οποιονδήποτε κίνδυνο ατυχήματος, ζητήστε έλεγχο του αυτοκινήτου από ένα Επίσημο Συνεργείο της μάρκας.

ΠΕΡΙΒΑΛΛΟΝ

Το αυτοκίνητό σας έχει κατασκευαστεί με σεβασμό προς το **περιβάλλον** καθ' όλη τη διάρκεια ζωής του: κατά την κατασκευή του, κατά τη χρήση του και στο τέλος ζωής του.

Κατασκευή

Το αυτοκίνητό σας κατασκευάζεται σε μια βιομηχανία, που εφαρμόζει τις πλέον σύγχρονες διαδικασίες σχετικά με τη μείωση των περιβαλλοντικών επιπτώσεων για τους γείτονες και για τη φύση (μείωση κατανάλωσης νερού και ενέργειας, οπτικών και ηχητικών ενοχλήσεων, ατμοσφαιρικών και υδάτινων ρύπων, διαλογή και αξιοποίηση αποβλήτων).

Εκπομπές

Κατά τη χρήση, το αυτοκίνητό σας έχει σχεδιαστεί για χαμηλότερες εκπομπές αερίων θερμοκηπίου (CO₂) και, επομένως, μικρότερη κατανάλωση καυσίμου (π.χ.: 140 γραμμάρια ανά χιλιόμετρο που αντιστοιχούν σε 5,3 l/100 χλμ. για ένα αυτοκίνητο με κινητήρα ντίζελ).

Επιπλέον, τα αυτοκίνητά μας είναι εξοπλισμένα με σύστημα ελέγχου εκπομπής καυσαερίων, που περιλαμβάνει μεταξύ άλλων καταλύτη, αισθητήρα οξυγόνου και φίλτρο αναθυμιάσεων βενζίνης (το τελευταίο εμποδίζει την έκλυση στο περιβάλλον των αναθυμιά-

σεων βενζίνης που προέρχονται από το ρεζερβουάρ καυσίμου), κ.λπ.

Σε ορισμένα αυτοκίνητα με πετρελαιοκινητήρα, αυτό το σύστημα συμπληρώνεται από ένα φίλτρο σωματιδίων το οποίο επιτρέπει τη μείωση των εκπομπών σωματιδίων αιθάλης.

Μπορείτε να συνεισφέρετε και εσείς στην προστασία του περιβάλλοντος

- Τα ανταλλακτικά και τα οχήματα που βρίσκονται στο τέλος της ζωής τους, δεν πρέπει να απορρίπτονται. Πρέπει να παραδοθούν σε νομική οντότητα που συμμορφώνεται με τα περιβαλλοντικά πρότυπα.
- Τα φθαρμένα μέρη και εξαρτήματα που αντικαθίστανται κατά τις εργασίες συντήρησης του αυτοκινήτου, όπως ελαστικά ή λάδια (άδεια δοχεία ή γεμάτα) πρέπει να απορρίπτονται σε ειδικά σημεία συλλογής.
- Τα χρησιμοποιημένα **ηλεκτρικά** και **ηλεκτρονικά** εξαρτήματα που αντικαθίστανται (όπως οι μπαταρίες) δεν πρέπει να απορρίπτονται ως σκουπίδια. Παραδώστε τες σε έναν εγκεκριμένο συνεργείο ή συμβουλευτείτε την τοπική σας αρχή για πληροφορίες σχετικά με κατάλληλες εγκαταστάσεις ανακύκλωσης.

20913



- Για να βελτιστοποιήσετε την ανακύκλωση του αυτοκινήτου σας στο τέλος του κύκλου ζωής του, μπορείτε να επικοινωνήσετε με ένα εξουσιοδοτημένο συνεργείο ή να επισκεφθείτε τον ιστότοπο του κατασκευαστή για να ενημερωθείτε για τα σημεία συλλογής που εγγυώνται το σεβασμό στο περιβάλλον σύμφωνα με την τοπική νομοθεσία.

ΑΝΑΚΥΚΛΩΣΗ

Το αυτοκίνητό σας είναι ανακυκλώσιμο κατά τουλάχιστον 85 % και ανακτήσιμο κατά τουλάχιστον 95 %.

Για την επίτευξη αυτών των στόχων, πολλά εξαρτήματα του αυτοκινήτου σχεδιάστηκαν έτσι ώστε να είναι δυνα-

ΠΕΡΙΒΑΛΛΟΝ

τή η ανακύκλωσή τους Τα υλικά και οι κατασκευές έχουν σχεδιαστεί προσεκτικά για:

- να επιτρέπουν την εύκολη αφαίρεση και επανεπεξεργασία αυτών των εξαρτημάτων από εξειδικευμένες εταιρείες,
- να προωθούν μια κυκλική οικονομία (επαναχρησιμοποίηση, ανακύκλωση, ανάκτηση κ.λπ.)

Αυτό ισχύει ιδιαίτερα για τις ηλεκτρικές μπαταρίες του αυτοκινήτου.

Για τη διατήρηση των πρώτων υλών, το αυτοκίνητό σας περιλαμβάνει επίσης πολλά μέρη κατασκευασμένα από ανακυκλωμένα πλαστικά ή ανανεώσιμα υλικά.

ΣΥΜΒΟΥΛΕΣ ΣΥΝΤΗΡΗΣΗΣ ΚΑΙ ΑΝΤΙΡΡΥΠΑΝΣΗΣ

Το αυτοκίνητό σας συμμορφώνεται με τα κριτήρια ανακύκλωσης και αξιοποίησης των αυτοκινήτων στο τέλος της ζωής τους, τα οποία τέθηκαν σε ισχύ το 2015.

Ορισμένα εξαρτήματα του αυτοκινήτου σας σχεδιάστηκαν έτσι ώστε να είναι δυνατή η ανακύκλωσή τους.

Αυτά τα εξαρτήματα αφαιρούνται εύκολα για να γίνει η ανάκτηση και η επεξεργασία τους σε κέντρα ανακύκλωσης.

Επί πλέον, από τη σύλληψή του, τις αρχικές ρυθμίσεις και τη μειωμένη κατανάλωσή του, το αυτοκίνητό σας είναι κατασκευασμένο σύμφωνα με τις τρέχουσες προδιαγραφές αντιρρύπανσης. Συμμετέχει ενεργά στη μείωση της εκπομπής ρυπογόνων καυσαερίων και στην εξοικονόμηση ενέργειας. Ωστόσο, τα επίπεδα των εκπεμπόμενων καυσαερίων και η κατανάλωση εξαρτώνται, επίσης, από εσάς. Φροντίστε να το συντηρείτε και να το χρησιμοποιείτε σωστά.

Συντήρηση

Είναι σημαντικό να σημειωθεί ότι η αποτυχία τήρησης των κανονισμών αντιρρύπανσης μπορεί να εγείρει νομικές ενέργειες κατά του ιδιοκτήτη του οχήματος.

Επί πλέον, η αντικατάσταση εξαρτημάτων του κινητήρα, του συστήματος τροφοδοσίας και της εξάτμισης, με διαφορετικά εξαρτήματα από εκείνα που συνιστά ο κατασκευαστής, τροποποιεί το αυτοκίνητο και το φέρνει ενδεχομένως αντιμέτωπο προς την αντιρρυπαντική νομοθεσία

Ζητήστε από έναν εγκεκριμένο αντιπρόσωπο να πραγματοποιήσει τις ρυθμίσεις και τους ελέγχους στο αυτοκίνητό σας, σύμφωνα με τις οδηγίες του προγράμματος συντήρησής σας: Διαθέτει όλα τα απαραίτητα μέσα για τη διατήρηση των σωστών ρυθμίσεων του αυτοκινήτου σας.

Ρυθμίσεις κινητήρα

– **Μπουζί:** για να έχετε την καλύτερη δυνατή κατανάλωση, απόδοση και επιδόσεις, ακολουθείτε πιστά τις προδιαγραφές που έχουν προσδιοριστεί από τις Τεχνικές Υπηρεσίες μας.

Σε περίπτωση αντικατάστασης των μπουζί, χρησιμοποιείτε τη μάρκα, τον τύπο και το διάκενο που συνιστώνται για τον κινητήρα σας. Για αυτό το σκοπό, συμβουλευθείτε ένα Επίσημο Συνεργείο της μάρκας

– **Ανάφλεξη και στροφές ρελαντί:** δεν απαιτείται καμία ρύθμιση.

– **Φίλτρο αέρα, φίλτρο καυσίμου:** Ένα φραγμένο στοιχείο μειώνει τις επιδόσεις. Πρέπει να το αντικαταστήσετε

Έλεγχος εκπομπής καυσαερίων

Το σύστημα ελέγχου εκπομπής καυσαερίων σας επιτρέπει να διαπιστώνετε προβλήματα λειτουργίας στον αντιρρυπαντικό εξοπλισμό του αυτοκινήτου.

Αυτά τα προβλήματα λειτουργίας μπορεί να επιφέρουν την εκπομπή βλαβερών ουσιών ή να προκαλέσουν μηχανικές βλάβες.



Αυτό το ενδεικτικό στο καντράν υποδηλώνει πιθανές βλάβες στο σύστημα:

Ανάβει με το άνοιγμα του διακόπτη, στη συνέχεια σβήνει με την εκκίνηση του κινητήρα.

– Εάν αυτό ανάβει συνεχώς, επικοινωνήστε το συντομότερο δυνατόν με ένα εξουσιοδοτημένο επισκευαστή,
– Εάν αναβοσβήνει, μειώστε τις στροφές του κινητήρα μέχρι να σταματήσει να αναβοσβήνει. Συμβουλευθείτε το συντομότερο έναν Εξουσιοδοτημένο Επισκευαστή της μάρκας,



→ 231

Εξοικονόμηση ενέργειας κατά την οδήγηση

Η κατανάλωση καυσίμου είναι εγκεκριμένη σύμφωνα με μια προεπιλεγμένη μέθοδο με βάση κανονισμούς. Ίδια για όλους τους κατασκευαστές, επιτρέπει τη σύγκριση των οχημάτων μεταξύ τους. Η κατανάλωση σε πραγματικές συνθήκες εξαρτάται από τις συνθήκες χρήσης του αυτοκινήτου, τον υπάρχοντα εξοπλισμό και τον τρόπο οδήγησης. Για βελτιστοποίηση της κατανάλωσης, δείτε τις συμβουλές που περιγράφονται παρακάτω.

Ανάλογα με το μοντέλο του οχήματος, μπορεί να υπάρχουν διάφορες λειτουργίες που θα σας βοηθήσουν να μειώσετε την κατανάλωση καυσίμου:

- Το στροφόμετρο,
- Το ενδεικτικό αλλαγής ταχύτητας,
- Τον δείκτη τρόπου οδήγησης,
- υπολογισμός διαδρομής και συμβουλές εξοικονόμησης ενέργειας στην οθόνη πολλαπλών λειτουργιών,
- ένδειξη επιτάχυνσης Eco.
- τρόπος λειτουργίας ECO,
- τη λειτουργία Stop and Start → 241.

Όταν το αυτοκίνητο είναι εξοπλισμένο με αυτό το σύστημα, το σύστημα πλοήγησης συμπληρώνει αυτές τις πληροφορίες.

Στο ταμπλό οργάνων A ή B

Ανάλογα με το όχημα, η εμφάνιση των πληροφοριών μπορεί να οργανωθεί και να εξατομικευθεί ανάλογα με τον επιλεγμένο τρόπο εξατομίκευσης του καντράν από την οθόνη πολλαπλών λειτουργιών.

Δείκτης αλλαγής ταχύτητας 1

(ανάλογα με το μοντέλο του αυτοκινήτου)

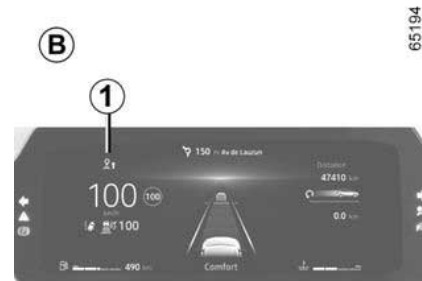

Ανάλογα με το αυτοκίνητο, για να βελτιστοποιηθεί η κατανάλωση, μια προειδοποιητική λυχνία στο καντράν σας ενημερώνει για την καλύτερη στιγμή να ανεβάσετε ή να κατεβάσετε ταχύτητα:



ανεβάστε σχέση,



κατεβάστε ταχύτητα.

Εάν ακολουθείτε τακτικά αυτό τον δείκτη, μειώνετε την κατανάλωση καυσίμου του αυτοκινήτου.

Ένδειξη τρόπου οδήγησης 2

(ανάλογα με το μοντέλο του αυτοκινήτου)

ΣΥΜΒΟΥΛΕΣ ΟΔΗΓΗΣΗΣ, ΓΙΑ ΤΗ ΛΕΙΤΟΥΡΓΙΑ ΕΞΟΙΚΟΝΟΜΗΣΗΣ ΕΝΕΡΓΕΙΑΣ ΚΑΤΑ ΤΗΝ ΟΔΗΓΗΣΗ



εφαρμόζετε. Θα ειδοποιηθείτε με τον δείκτη **2**.

Όσο περισσότερα πέταλα εμφανίζονται στην ένδειξη **2**, τόσο πιο ευέλικτη και οικονομική είναι η οδήγησή σας.

Εάν ακολουθείτε τακτικά αυτό τον δείκτη, μειώνετε την κατανάλωση του οχήματος.

Για περαιτέρω πληροφορίες, ανατρέξτε στις οδηγίες χρήσης πολυμέσων.

Στην οθόνη πολυμέσων



Σας ενημερώνει σε πραγματικό χρόνο σχετικά με τον τρόπο οδήγησης που

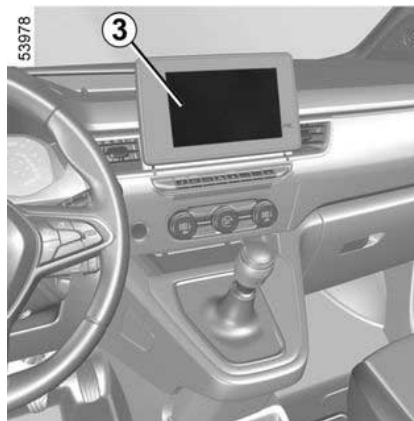

Υπολογισμός διαδρομής

Μόλις σβήσει ο κινητήρας, στην οθόνη πολυμέσων **3** θα εμφανιστεί η ένδειξη "Αρχείο ταξιδιού", η οποία σας επιτρέ-

πει να δείτε πληροφορίες σχετικά με το τελευταίο σας ταξίδι.

Δείχνει:

- γενική βαθμολογία,
- εξέλιξη βαθμολογίας,
- απόσταση χωρίς κατανάλωση καυσίμων.

Για περαιτέρω πληροφορίες, ανατρέξτε στις οδηγίες χρήσης πολυμέσων.

Εμφανίζεται μια συνολική βαθμολογία από 0 έως 100 που σας επιτρέπει να αξιολογήσετε την επίδοσή σας στην εξοικονόμηση ενέργειας. Όσο περισσότερο αυξάνεται η βαθμολογία, τόσο περισσότερο μειώνεται η κατανάλωση καυσίμου.

Σας παρέχονται συμβουλές εξοικονόμησης ενέργειας για να βελτιώσετε την επίδοσή σας.

Η απομνημόνευση των αγαπημένων σας διαδρομών σας επιτρέπει να συγκρίνετε τις επιδόσεις σας με αυτές των άλλων χρηστών του οχήματος.

Πορεία με κεκτημένη ταχύτητα

Ανάλογα με το όχημα και για τα οχήματα που είναι εξοπλισμένα με αυτόματο κιβώτιο ταχυτήτων, στις φάσεις επιβράδυνσης (με το πεντάλ γκαζιού τελείως απελευθερωμένο), η ελεύθερη κίνηση (αυτόματο νεκρό σημείο) μειώνει την πέδηση του κινητήρα και σας επιτρέπει να προχωρήσετε χωρίς να

3

ΣΥΜΒΟΥΛΕΣ ΟΔΗΓΗΣΗΣ, ΓΙΑ ΤΗ ΛΕΙΤΟΥΡΓΙΑ ΕΞΟΙΚΟΝΟΜΗΣΗΣ ΕΝΕΡΓΕΙΑΣ ΚΑΤΑ ΤΗΝ ΟΔΗΓΗΣΗ

επιταχύνετε για την εξοικονόμηση καυσίμου.

Δεν είναι δυνατή η μετάβαση στη λειτουργία ελεύθερης κίνησης εάν είναι ενεργοποιημένη η λειτουργία φορτίου.

➔ 246.

Για ενεργοποίηση/απενεργοποίηση της λειτουργίας "Πορεία με κεκτημένη ταχύτητα", ➔ 196 ή ανατρέξτε στις οδηγίες του συστήματος πολυμέσων.

Τρόπος λειτουργίας ECO

Η λειτουργία ECO είναι μια λειτουργία που βελτιστοποιεί την κατανάλωση καυσίμου. Επενεργεί σε συγκεκριμένα συστήματα κατανάλωσης στο αυτοκίνητο (θέρμανση, κλιματισμός, υποβοήθηση τιμονιού, κ.λπ.) και σε ορισμένες ενέργειες οδήγησης (επιτάχυνση, αλλαγή ταχύτητας, ρυθμιστής ταχύτητας, επιβράδυνση, κ.λπ.).

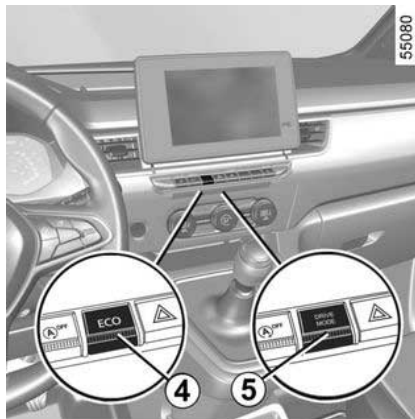

Ο περιορισμός της επιτάχυνσης επιτρέπει την οδήγηση με χαμηλή κατανάλωση μέσα στην πόλη και στις γύρω περιοχές. Η μειωμένη χρήση του air condition σας επιτρέπει να μειώσετε την κατανάλωση χωρίς να χάσετε την άνετη θερμοκρασία του οχήματος σας.

ΕΝΕΡΓΟΠΟΙΗΣΗ ΤΗΣ ΛΕΙΤΟΥΡΓΙΑΣ

Ανάλογα με το όχημα, η λειτουργία μπορεί να ενεργοποιηθεί είτε:

- με το πάτημα του διακόπτη **4**,
- πατώντας το διακόπτη **5**.

Το ενδεικτικό **Eco** εμφανίζεται στο καντράν για να επιβεβαιώσει την ενεργοποίηση.

Κατά την οδήγηση, έχετε τη δυνατότητα να εξέλθετε προσωρινά από τη λει-

τουργία ECO για να βελτιώσετε τις επιδόσεις του κινητήρα.

Για αυτόν τον λόγο, πατήστε απότομα και ως το τέρμα το πεντάλ του γκαζιού.

Η λειτουργία ECO επανενεργοποιείται μόλις αφήσετε το γκαζί.

Απενεργοποίηση της λειτουργίας

Ανάλογα με το όχημα, η λειτουργία μπορεί να απενεργοποιηθεί είτε:

- με το πάτημα του διακόπτη **4**,
- πατώντας το διακόπτη **5**.

Το ενδεικτικό **Eco** σβήνει στο καντράν για να επιβεβαιώσει την απενεργοποίηση.

ΣΥΜΒΟΥΛΕΣ ΟΔΗΓΗΣΗΣ, ΓΙΑ ΤΗ ΛΕΙΤΟΥΡΓΙΑ ΕΞΟΙΚΟΝΟΜΗΣΗΣ ΕΝΕΡΓΕΙΑΣ ΚΑΤΑ ΤΗΝ ΟΔΗΓΗΣΗ

Συμβουλές για την οδήγηση και ECO οδήγηση

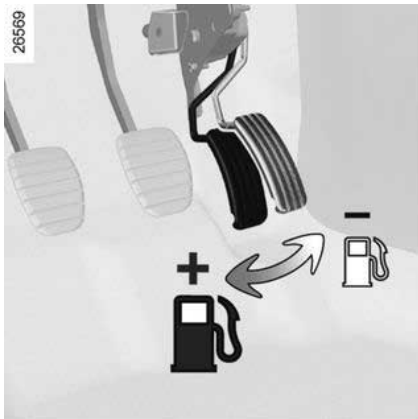

Συμπεριφορά

– Αντί να προθερμάνετε τον κινητήρα όταν το όχημα είναι σταματημένο, είναι προτιμότερο να ξεκινήσετε οδηγώντας προσεκτικά έως ότου ο κινητήρας αποκτήσει την κανονική θερμοκρασία λειτουργίας του.

– Οι υψηλές ταχύτητες επηρεάζουν σημαντικά την κατανάλωση καυσίμου του αυτοκινήτου.

Παραδείγματα (με σταθερή ταχύτητα):

– μείωση της ταχύτητας από περίπου 130 χλμ./ώρα σε 110 χλμ./ώρα εξοικονομεί περίπου έως και 20% του καυσίμου,

– μείωση της ταχύτητας από περίπου 90 χλμ./ώρα σε 80 χλμ./ώρα εξοικονομεί περίπου έως και 10% του καυσίμου.

– Η δυναμική οδήγηση με μεγάλες και συχνές επιταχύνσεις και επιβραδύνσεις έχει μεγάλο κόστος καυσίμου σε σχέση με τον χρόνο που κερδίζετε.

– Μην ανεβάζετε τις στροφές του κινητήρα στις ενδιάμεσες σχέσεις. Χρησιμοποιείτε πάντα την υψηλότερη δυνατή σχέση (ταχύτητα).

– Αποφεύγετε τις απότομες επιταχύνσεις.

– Φρενάρτε όσο το δυνατό λιγότερο. Εκτιμώντας σωστά από πριν εμπόδια ή στροφές, αρκεί να σηκώσετε το πόδι σας από το γκάζι

– Στις ανηφόρες, μην επιταχύνετε περισσότερο από ό,τι σε επίπεδο έδαφος, προκειμένου να διατηρήσετε την ταχύτητα του αυτοκινήτου σας. Προτιμήστε να κρατάτε το πόδι σας στην ίδια θέση στο γκάζι

– Το διπλό πάτημα του συμπλέκτη και το πάτημα του γκαζιού πριν σβήσετε τον κινητήρα δεν απαιτούνται στα σύγχρονα αυτοκίνητα.

– Δύσκολες καιρικές συνθήκες, δρόμοι πλημμυρισμένοι:



Απαγορεύεται η κυκλοφορία σε πλημμυρισμένους δρόμους, στους

οποίους το ύψος του νερού ξεπερνάει το κάτω χείλος της ζάντας του τροχού.

Η θερμοκρασία

Είναι φυσιολογικό να παρατηρήσετε αύξηση στην κατανάλωση καυσίμου του οχήματος όταν χρησιμοποιείτε τη θέρμανση (ιδιαίτερα όταν η εξωτερική θερμοκρασία πέσει κάτω από το μηδέν) ή τον κλιματισμό.



Παρεμπόδιση οδηγού

Στην πλευρά του οδηγού, να χρησιμοποιείτε υποχρεωτικά τα πατάκια

που είναι κατάλληλα για το αυτοκίνητο, στερεώνοντάς τα χρησιμοποιώντας τα ήδη εγκατεστημένα εξαρτήματα και να ελέγχετε τακτικά τα στηρίγματά τους. Μην τοποθετείτε ένα πατάκι πάνω από ένα άλλο.

Κίνδυνος μαγκώματος των πεντάλ

ΣΥΜΒΟΥΛΕΣ ΟΔΗΓΗΣΗΣ, ΓΙΑ ΤΗ ΛΕΙΤΟΥΡΓΙΑ ΕΞΟΙΚΟΝΟΜΗΣΗΣ ΕΝΕΡΓΕΙΑΣ ΚΑΤΑ ΤΗΝ ΟΔΗΓΗΣΗ

3

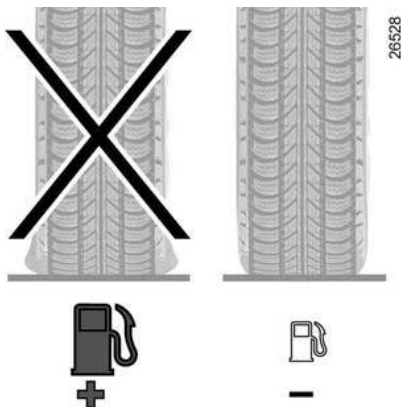

Ελαστικά

- Η ανεπαρκής πίεση μπορεί να αυξήσει την κατανάλωση.
- Για να βελτιστοποιήσετε την κατανάλωση καυσίμου, ρυθμίστε την πίεση των ελαστικών για την υψηλότερη ταχύτητα ή τη συνιστώμενη πίεση που αναγράφεται στο πλαίσιο της πόρτας του οδηγού ➔ 469.
- Η χρήση μη συνιστώμενων ελαστικών μπορεί να αυξήσει την κατανάλωση.



Συμβουλές χρήσης

- Προτιμήστε τη λειτουργία ECO.
- Το ηλεκτρικό ρεύμα «καταναλώνει καύσιμο». Σβήνετε κάθε ηλεκτρικό εξάρτημα, όταν δεν το χρειάζεστε πλέον. **Πάντως**, προέχει η ασφάλεια, φροντίστε να έχετε τα φώτα σας αναμμένα σε περιπτώση κακής ορατότητας ("για να βλέπετε και να σας βλέπουν").
- Προτιμάτε τη χρήση των αεραγωγών. Η οδήγηση με ανοικτά παράθυρα, στα 100 χλμ./ώρα, αυξάνει την κατανάλωση κατά: +4 %.
- Όταν γεμίζετε το ρεζερβουάρ, μην το ξεχειλίζετε: έτσι εξοικονομείτε καύσιμο.
- Στα αυτοκίνητα που είναι εξοπλισμένα με air condition χωρίς αυτόματο τρόπο λειτουργίας, σβήνετε το σύστημα όταν δεν το χρειάζεστε πλέον.

Συμβουλές για την ελαχιστοποίηση της κατανάλωσης και συνεπώς την προστασία του περιβάλλοντος:

Εάν το όχημα έχει παραμείνει σταθμευμένο, ενώ κάνει πολλή ζέστη ή κρύο από τον ήλιο, αφήστε το να αεριστεί για μερικά λεπτά, ώστε να φύγει ο ζεστός αέρας, πριν ξεκινήσετε.

- Όταν η σκόνη οροφής είναι άδεια, αφαιρέστε την.
- Για τη μεταφορά ογκωδών αντικειμένων, χρησιμοποιείτε καλύτερα ένα ρυμουλκούμενο.
- Για ταξίδι με τροχόσπιτο, χρησιμοποιείτε μια εγκεκριμένη αεροτομή και μην ξεχάσετε να τη ρυθμίσετε.
- Να αποφεύγετε τη χρήση του αυτοκινήτου με συχνά σβήσιμα του κινητήρα, (μικρές διαδρομές με ενδιάμεσες παρατεταμένες στάσεις). Σε αυτές τις περιπτώσεις, ο κινητήρας δεν αποκτά ποτέ τη βέλτιστη θερμοκρασία λειτουργίας του.

ΣΥΣΤΗΜΑ ΠΑΡΑΚΟΛΟΥΘΗΣΗΣ ΤΗΣ ΠΙΕΣΗΣ ΤΩΝ ΕΛΑΣΤΙΚΩΝ

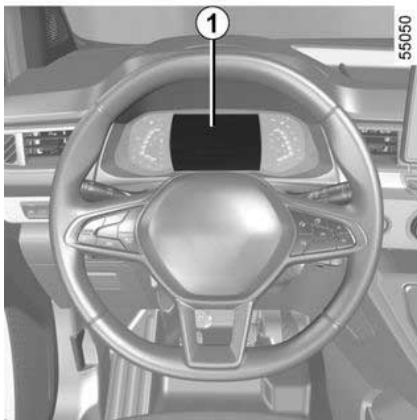

Όταν το αυτοκίνητο διαθέτει τέτοιο εξοπλισμό, αυτό το σύστημα επιβλέπει την πίεση των ελαστικών.

Αρχή λειτουργίας

Κάθε τροχός (εκτός από τον εφεδρικό) διαθέτει έναν αισθητήρα μέσα στη βαλβίδα του τροχού, ο οποίος μετράει περιοδικά την πίεση του ελαστικού.

Το σύστημα εμφανίζει στο καντράν **1** τις τρέχουσες πιέσεις και ειδοποιεί τον οδηγό σε περίπτωση ανεπαρκούς πίεσης.

Επαναφορά της τιμής αναφοράς για την πίεση των ελαστικών

Πρέπει να πραγματοποιείται:

- σε περίπτωση που η τιμή αναφοράς της πίεσης των ελαστικών πρέπει να τροποποιηθεί για να προσαρμοστεί στις συνθήκες χρήσης (χωρίς φορτίο, με φορτίο, οδήγηση σε αυτοκινητόδρομο κλπ.),
- μετά από εναλλαγή ενός τροχού (ωστόσο, η πρακτική αυτή δεν συνιστάται),
- μετά από αλλαγή τροχού.

Πρέπει να πραγματοποιείται πάντα μετά από έλεγχο της πίεσης των 4 ελαστικών όταν είναι κρύα.

Η πίεση των ελαστικών πρέπει να προσαρμόζεται ανάλογα με την καθημερινή χρήση του αυτοκινήτου (χωρίς φορτίο, με φορτίο, οδήγηση σε αυτοκινητόδρομο κλπ.).

i Εάν γίνει εναλλαγή θέσεων των τροχών, το σύστημα πρέπει να επανασυγχρονιστεί. Συμβουλευθείτε ένα Επίσημο Συνεργείο της μάρκας.

i Εάν το αυτοκίνητο είναι εξοπλισμένο με σύστημα πλοήγησης, ανάλογα με το αυτοκίνητο, έχετε τη δυνατότητα να εκτελέσετε και τη διαδικασία επαναφοράς της πίεσης ελαστικών από την οθόνη πολυμέσων: ανατρέξτε στις οδηγίες εξοπλισμού.

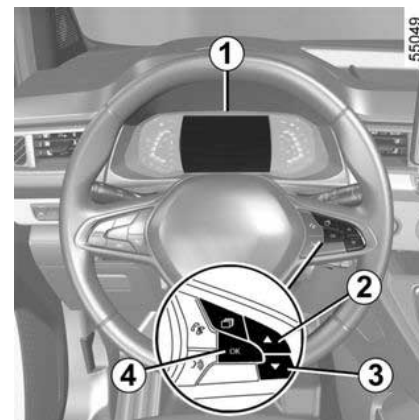

Διαδικασία επαναφοράς μέσω του καντράν **1**

Διακόπτης ανοικτός, **αυτοκίνητο σταματημένο:**

- πιέστε στιγμιαία τον διακόπτη **2** ή **3** για να αποκτήσετε πρόσβαση στην οθόνη "RESET TPMS",

ΣΥΣΤΗΜΑ ΠΑΡΑΚΟΛΟΥΘΗΣΗΣ ΤΗΣ ΠΙΕΣΗΣ ΤΩΝ ΕΛΑΣΤΙΚΩΝ

3 – πατήστε παρατεταμένα (περίπου 3 δευτερόλεπτα) το χειριστήριο **4** για να ξεκινήσει η επαναφορά. Το σύμβολο ελαστικών που αναβοσβήνει ακολουθούμενο από το μήνυμα "Εκμάθηση Πίεσης Ελαστ. ξεκίνησε" υποδεικνύουν ότι το αίτημα για επαναφορά της πίεσης των ελαστικών έχει επιβεβαιωθεί. Για να ολοκληρωθεί η επαναφορά ενδέχεται να χρειαστούν αρκετά λεπτά οδήγησης.

Εάν η επαναφορά ακολουθείται από σύντομα ταξίδια, η εμφάνιση του βήματος 3 στον πίνακα της επόμενης σελίδας μπορεί να παραμείνει μετά από πολλές διαδοχικές επανεκκινήσεις.

Σημείωση: η τιμή αναφοράς της πίεσης ελαστικών δεν μπορεί να είναι μικρότερη από αυτήν που προβλέπεται και υποδεικνύεται στο πλαίσιο της πόρτας.

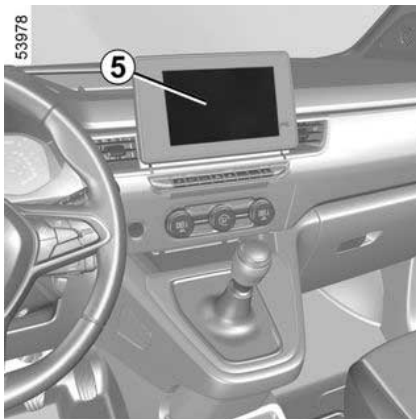

Διαδικασία επαναφοράς μέσω της οθόνης πολυμέσων 5

Η διαδικασία επαναφοράς πρέπει να εκτελείται ενώ το αυτοκίνητο είναι σταματημένο και ο διακόπτης είναι ανοικτός.

Για περαιτέρω πληροφορίες, ανατρέξτε στις οδηγίες χρήσης πολυμέσων.







Η ένδειξη **STOP** επιβάλλει, για την ασφάλειά σας, την άμεση στάση του αυτοκινήτου, μόλις το επιτρέψουν οι συνθήκες κυκλοφορίας.

ΣΥΣΤΗΜΑ ΠΑΡΑΚΟΛΟΥΘΗΣΗΣ ΤΗΣ ΠΙΕΣΗΣ ΤΩΝ ΕΛΑΣΤΙΚΩΝ

Πιθανά μηνύματα

Ο παρακάτω πίνακας υποδεικνύει τα πιθανά μηνύματα που σχετίζονται με τη διαδικασία επαναφοράς των ελαστικών.

Βήματα	Ενδείξεις (ανάλογα με το μοντέλο του αυτοκινήτου)	Μηνύματα	Οι ενδείξεις
1		Πίεση ελαστικών επαν. πιέστε παρ	Με τον διακόπτη ανοικτό και το όχημα ακίνητο, ξεκινήστε τη διαδικασία επαναφοράς της πίεσης και των τεσσάρων ελαστικών πιέζοντας παρατεταμένα τον διακόπτη 4 ΟΚ.
2		Εκμάθηση Πίεσης Ελαστ. ξεκίνησε	Τα σύμβολα "---" μπροστά από κάθε τροχό αναβοσβήνουν για να υποδείξουν ότι το σύστημα έχει καταγράψει επαναφορά της πίεσης των ελαστικών και για τους τέσσερις τροχούς.
3			Τα σύμβολα "---" μπροστά από κάθε τροχό παραμένουν αναμμένα. Αυτό το σύστημα πραγματοποιεί επαναφορά της πίεσης των ελαστικών και στα τέσσερα ελαστικά. Μπορείτε πλέον να οδηγήσετε. Σημείωση: Κατά την επαναφορά, η δυνατότητα παρακολούθησης της πίεσης των ελαστικών παραμένει σε λειτουργία.
4			Εμφανίζεται η τιμή της πίεσης των τεσσάρων ελαστικών: η διαδικασία επαναφοράς έχει ολοκληρωθεί με επιτυχία.

ΣΥΣΤΗΜΑ ΠΑΡΑΚΟΛΟΥΘΗΣΗΣ ΤΗΣ ΠΙΕΣΗΣ ΤΩΝ ΕΛΑΣΤΙΚΩΝ

Διόρθωση της πίεσης των ελαστικών

Οι πιέσεις των τεσσάρων ελαστικών θα πρέπει να ρυθμίζονται με κρύα ελαστικά (ανατρέξτε στην ετικέτα που βρίσκεται στο πλαίσιο της πόρτας του οδηγού). Εάν οι πιέσεις των ελαστικών δεν μπορούν να ελεγχθούν όταν είναι κρύα, οι συνιστώμενες πιέσεις πρέπει να αυξηθούν κατά 0,2 έως 0,3 bar (3 PSI).

Δεν πρέπει να ξεφουσκώνετε ποτέ ένα ζεστό ελαστικό.

Εφεδρικός τροχός έκτακτης ανάγκης

Όταν το αυτοκίνητο διαθέτει τέτοιον εξοπλισμό, ο εφεδρικός τροχός δεν διαθέτει αισθητήρα



Αυτή η λειτουργία είναι συμπληρωματικό βοήθημα στην οδήγηση.

Η λειτουργία δεν αντικαθιστά τον οδηγό. Συνεπώς, δεν μπορεί, σε καμία περίπτωση, να υποκαταστήσει την προσοχή και την υπευθυνότητα που θα πρέπει να επιδεικνύει ο οδηγός. Ελέγχετε την πίεση των ελαστικών, συμπεριλαμβανομένου του εφεδρικού τροχού μια φορά το μήνα.

Αντικατάσταση τροχών/ ελαστικών

Το σύστημα αυτό απαιτεί ειδικό εξοπλισμό (τροχούς, ελαστικά, τάσια κ.λπ) ➔ 467.

Απευθυνθείτε σε εγκεκριμένο αντιπρόσωπο για την αντικατάσταση των ελαστικών και για να μάθετε σχετικά με τα συμβατά με το σύστημα εξαρτήματα που είναι διαθέσιμα από το δίκτυο της επωνυμίας του συνεργείου: η χρήση κάθε άλλου εξαρτήματος μπορεί να επηρεάσει τη σωστή λειτουργία του συστήματος.



Αλλαγή τροχού

επειδή μπορεί να χρειαστούν μερικά λεπτά ανάλογα με την οδήγηση, ώστε το σύστημα να λάβει σωστά υπόψη τις θέσεις των τροχών και τις πιέσεις, ελέγχετε την πίεση των ελαστικών μετά από κάθε επέμβαση.

Σπρέι επισκευής ελαστικών και κιτ επισκευής ελαστικών

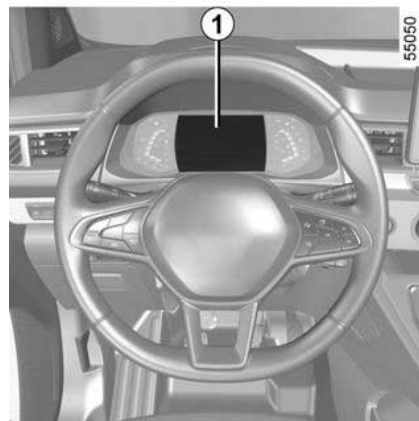

Λαμβάνοντας υπόψη την ιδιαιτερότητα των βαλβίδων, σας συνιστούμε να χρησιμοποιείτε είτε αποκλειστικά εξοπλι-

ΣΥΣΤΗΜΑ ΠΑΡΑΚΟΛΟΥΘΗΣΗΣ ΤΗΣ ΠΙΕΣΗΣ ΤΩΝ ΕΛΑΣΤΙΚΩΝ

σμούς που είναι εγκεκριμένοι από το Επίσημο δίκτυο της μάρκας. Δείτε την παράγραφο στο ➔ 471.

Βλάβες πίεσης ελαστικών









Στον πίνακα αναγράφονται τα προειδοποιητικά μηνύματα που εμφανίζονται στο καντράν **1**, όταν το σύστημα ανιχνεύσει βλάβη που σχετίζεται με την πίεση των ελαστικών.

ΣΥΣΤΗΜΑ ΠΑΡΑΚΟΛΟΥΘΗΣΗΣ ΤΗΣ ΠΙΕΣΗΣ ΤΩΝ ΕΛΑΣΤΙΚΩΝ

Πιθανά μηνύματα

Οι πληροφορίες στο καντράν υποδεικνύουν τυχόν βλάβες που σχετίζονται με την πίεση των ελαστικών (π.χ. ξεφού-

σκωτο ή σκασμένο ελαστικό). Το ενδεικτικό **STOP** απαιτεί, για την ασφάλειά σας, τη στάση του αυτοκινήτου αμέσως μόλις το επιτρέψουν οι συνθήκες της κυκλοφορίας.

Ενδεικτικά	Μηνύματα	Ενδείξεις (ανάλογα με το μοντέλο του αυτοκινήτου)	Οι ενδείξεις
 ανάβει και παραμένει αναμμένο	Ρυθμίστε πίεση ελαστικών		Ο τροχός και η σχετική τιμή πίεσης εμφανίζονται με κίτρινο χρώμα. Αυτό υποδεικνύει ότι έχει ανιχνευτεί χαμηλή πίεση ελαστικών. Ελέγξτε και ρυθμίστε την πίεση των τεσσάρων ελαστικών και, στη συνέχεια, εκτελέστε επαναφορά του συστήματος.
 + STOP ανάβει και παραμένει αναμμένο	Διάτρηση ελαστικού		Ο τροχός και η σχετική τιμή πίεσης εμφανίζονται με κόκκινο χρώμα. Αυτό υποδεικνύει ότι το συγκεκριμένο ελαστικό έχει σκάσει ή έχει υπερβολικά χαμηλή πίεση. Ρυθμίστε την πίεση των τεσσάρων ελαστικών, όταν είναι κρύα, και εκτελέστε επαναφορά του συστήματος εάν το ελαστικό έχει ξεφουσκώσει. Εάν υπάρχει διάτρηση, αντικαταστήστε το ελαστικό (ή ζητήστε να σας το αντικαταστήσουν).
 αναβοσβήνει και μετά παραμένει αναμμένο μαζί με το ενδεικτικό 	Ελέγξτε αισθητ. πίεσης ελαστικών		Ένας ή περισσότεροι τροχοί δεν εμφανίζονται πλέον. Αυτό υποδεικνύει ότι τουλάχιστον ένας τροχός δεν είναι εξοπλισμένος με αισθητήρα (π.χ. ο εφεδρικός τροχός) ή ότι ο αισθητήρας παρουσιάζει βλάβη. Συμβουλευθείτε ένα Επίσημο Συνεργείο της μάρκας.
			Αυτό υποδεικνύει ότι το σύστημα δεν ήταν δυνατόν να προσδιορίσει την πίεση του κάθε ελαστικού. Αυτό ενδέχεται να οφείλεται σε αισθητήρα, ο τύπος του οποίου δεν συνιστάται από εγκεκριμένο αντιπρό-

ΣΥΣΤΗΜΑ ΠΑΡΑΚΟΛΟΥΘΗΣΗΣ ΤΗΣ ΠΙΕΣΗΣ ΤΩΝ ΕΛΑΣΤΙΚΩΝ

Ενδεικτικά	Μηνύματα	Ενδείξεις (ανάλογα με το μοντέ- λο του αυτοκινήτου)	Οι ενδείξεις
ανάβει και παρα- μένει αναμμένο			σωπο. Το σύστημα παρακολούθησης των αισθητήρων πίεσης ελαστι- κών παραμένει σε λειτουργία.

ΕΙΔΟΠΟΙΗΣΗ ΑΠΩΛΕΙΑΣ ΠΙΕΣΗΣ ΕΛΑΣΤΙΚΟΥ

43592

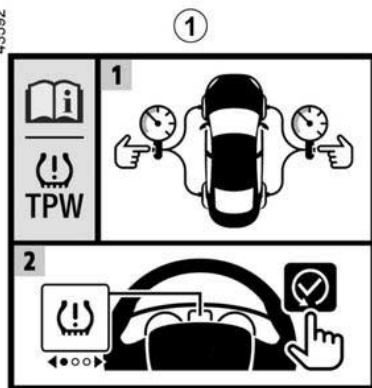

3

Εάν είναι εγκατεστημένο στο αυτοκίνητο, αυτό το σύστημα ειδοποιεί τον οδηγό ότι υπάρχει απώλεια πίεσης σε ένα ή περισσότερα ελαστικά.

Το σύστημα μπορεί να αναγνωριστεί από την ετικέτα **1** στο εσωτερικό του αυτοκινήτου.

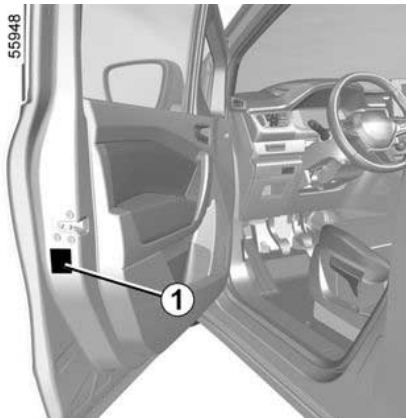

Αρχή λειτουργίας

Αυτό το σύστημα ανιχνεύει μια απώλεια πίεσης σε ένα από τα ελαστικά μετρώντας την ταχύτητα των τροχών κατά την οδήγηση.

Το ενδεικτικό  **2** ανάβει σταθερά για να προειδοποιήσει τον οδηγό σε περίπτωση ανεπαρκούς πίεσης (ξεφούσκωτο ελαστικό, σκασμένο ελαστικό κ.λπ.).



Αυτή η λειτουργία είναι συμπληρωματικό βοήθημα στην οδήγηση.

Η λειτουργία δεν αντικαθιστά τον οδηγό Συνεπώς, δεν μπορεί, σε καμία περίπτωση, να υποκαταστήσει την προσοχή και την υπευθυνότητα που θα πρέπει να επιδεικνύει ο οδηγός. Ελέγχετε την πίεση των ελαστικών, συμπεριλαμβανομένου του εφεδρικού τροχού μια φορά το μήνα.

ΕΙΔΟΠΟΙΗΣΗ ΑΠΩΛΕΙΑΣ ΠΙΕΣΗΣ ΕΛΑΣΤΙΚΟΥ

Συνθήκες λειτουργίας

Προκειμένου να παρέχεται αξιόπιστη προειδοποίηση σε περίπτωση σημαντικής απώλειας πίεσης, το σύστημα πρέπει να επαναρυθμίζεται με πίεση πλήρωσης ίση με μία από τις τιμές που αναγράφονται στην ετικέτα πίεσης πλήρωσης ελαστικών (τιμές αναφοράς) ➔ 469.

Η επαναφορά θα πρέπει να πραγματοποιείται πάντα μετά από έλεγχο της πίεσης και των τεσσάρων ελαστικών, όταν είναι κρύα.

Στις παρακάτω περιπτώσεις, υπάρχει κίνδυνος το σύστημα να μην παρέμβει εγκαίρως ή να μην λειτουργήσει σωστά:

- μη επαναφορά του συστήματος μετά από φούσκωμα ή οποιαδήποτε εργασία στους τροχούς,
- εσφαλμένη επαναφορά συστήματος: πιέσεις ελαστικών διαφορετικές από τις συνιστώμενες.
- σημαντική τροποποίηση του φορτίου ή κατανομή του φορτίου στη μία πλευρά του αυτοκινήτου,
- σπορ οδήγηση με έντονη επιτάχυνση,
- κυκλοφορία σε χιονισμένο ή ολισθηρό οδόστρωμα,
- κυκλοφορία με αλυσίδες χιονιού,
- τοποθέτηση ενός μόνο καινούργιου ελαστικού,

– χρήση ελαστικών που δεν είναι εγκεκριμένα από επίσημη αντιπροσωπεία.



Η πίεση των ελαστικών πρέπει να ελέγχεται πριν από την έναρξη της διαδικασίας επαναφοράς. Το σύστημα δεν θα εμφανίσει προειδοποίηση εάν η πίεση δεν αντιστοιχεί στη συνιστώμενη πίεση.



Μια ξαφνική απώλεια πίεσης σε ένα ελαστικό (σκαμμένο ελαστικό κ.λπ.) μπορεί να μην ανιχνευθεί αμέσως από το σύστημα.

Διαδικασία επαναφοράς των τιμών αναφοράς για την πίεση των ελαστικών

Πρέπει να πραγματοποιείται:

- μετά από κάθε επαναπλήρωση με αέρα ή επαναφορά της πίεσης των ελαστικών,
- μετά από αλλαγή τροχού·
- μετά από εναλλαγή (σταύρωμα) των τροχών (η πρακτική αυτή δεν συνιστάται).

Η πίεση των ελαστικών πρέπει να προσαρμόζεται ανάλογα με την καθημερινή χρήση του αυτοκινήτου (χωρίς φορτίο, με φορτίο, οδήγηση σε αυτοκινητόδρομο κλπ.).

Τηρείτε τις συνιστώμενες πιέσεις των ελαστικών (συμπεριλαμβανομένου του εφεδρικού τροχού) Να τις ελέγχετε τουλάχιστον μία φορά το μήνα και οπωσδήποτε πριν από κάθε μεγάλο ταξίδι (συμβουλευθείτε την ετικέτα που είναι κολλημένη στο άκρο της πόρτας του οδηγού) ➔ 469.

Οχήματα χωρίς οθόνη πολυμέσων

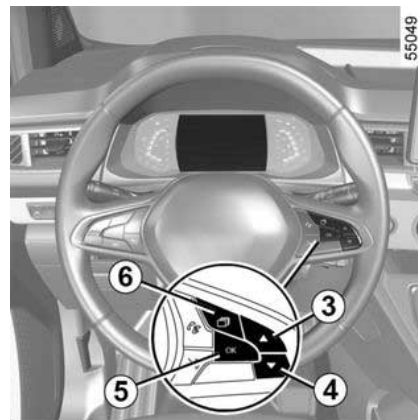

Διακόπτης ανοικτός, **αυτοκίνητο σταματημένο:**

ΕΙΔΟΠΟΙΗΣΗ ΑΠΩΛΕΙΑΣ ΠΙΕΣΗΣ ΕΛΑΣΤΙΚΟΥ

– Πιέστε τον διακόπτη **6** όσες φορές απαιτείται μέχρι να φτάσετε στην καρ-

τέλα "Αυτοκίνητο" ,

– πατήστε επανειλημμένα σύντομα τον διακόπτη **3** ή **4** για να μεταβείτε στη σελίδα "Πίεση ελαστικών επαν. πιέστε παρ",

– πιέστε παρατεταμένα τον διακόπτη **5** ΟΚ για να εκτελέσετε την επαναφορά.

Πιέστε παρατεταμένα τον διακόπτη **5**, έως ότου εμφανιστεί το μήνυμα "Η ενέργεια ολοκληρώθηκε". Μπορείτε πλέον να οδηγήσετε.

Η διαδικασία επαναφοράς πρέπει να εκτελείται ενώ το **αυτοκίνητο είναι ακινητοποιημένο** και η ανάφλεξη είναι ενεργοποιημένη.

Για περαιτέρω πληροφορίες, ανατρέξτε στις οδηγίες χρήσης πολυμέσων.

Οχήματα με οθόνη πολυμέσων.



ΕΙΔΟΠΟΙΗΣΗ ΑΠΩΛΕΙΑΣ ΠΙΕΣΗΣ ΕΛΑΣΤΙΚΟΥ

Πιθανά μηνύματα

Ο παρακάτω πίνακας υποδεικνύει τα πιθανά μηνύματα που σχετίζονται με τη διαδικασία επαναφοράς των ελαστικών.

Βήματα	Μηνύματα	Οι ενδείξεις
-	Πίεση ελαστικών επανεκ. σε στάση	Το μήνυμα εμφανίζεται στη διάρκεια της οδήγησης. Εάν θέλετε να εκτελέσετε επαναφορά της πίεσης και των τεσσάρων ελαστικών, σταματήστε το αυτοκίνητο.
1	Πίεση ελαστικών επαν. πιέστε παρ	Για να εκτελέσετε επαναφορά της πίεσης των τεσσάρων ελαστικών, με το αυτοκίνητο σταματημένο, πιέστε παρατεταμένα τον διακόπτη 5 OK για να ξεκινήσει η επαναφορά, έως ότου εμφανιστεί το μήνυμα "Αν πίεση OK [κρατήστε πατημ]".
2	Αν πίεση OK [κρατήστε πατημ]	Το μήνυμα αναβοσβήνει. Αυτό σας υπενθυμίζει ότι η πίεση πρέπει να προσαρμόζεται στις τιμές αναφοράς που συνιστώνται στην ετικέτα πίεσης φουσκώματος ελαστικών ➔ 469 . Πατήστε και κρατήστε πατημένο τον διακόπτη 5 OK για να επιβεβαιώσετε το αίτημα επαναφοράς μέχρι να εμφανιστεί το μήνυμα "Η ενέργεια ολοκληρώθηκε".
3	Η ενέργεια ολοκληρώθηκε	Η διαδικασία επαναφοράς έχει ολοκληρωθεί με επιτυχία. Μπορείτε πλέον να οδηγήσετε.

3

ΕΙΔΟΠΟΙΗΣΗ ΑΠΩΛΕΙΑΣ ΠΙΕΣΗΣ ΕΛΑΣΤΙΚΟΥ

Διόρθωση της πίεσης των ελαστικών

Οι πιέσεις των τεσσάρων ελαστικών θα πρέπει να ρυθμίζονται με κρύα ελαστικά (ανατρέξτε στην ετικέτα που βρίσκεται στο πλαίσιο της πόρτας του οδηγού).

Εάν δεν είναι δυνατή η επαλήθευση της πίεσης με **κρύα** ελαστικά, θα πρέπει να προσαυξάνετε τις συνιστώμενες πιέσεις κατά **0,2 έως 0,3 bar** (ή **3 PSI**).

Δεν πρέπει να ξεφουσκώνετε ποτέ ένα ζεστό ελαστικό.

Μετά από κάθε φούσκωμα ή εκ νέου ρύθμιση της πίεσης των ελαστικών, ξεκινήστε την επαναφορά της τιμής αναφοράς για την πίεση των ελαστικών.

Αντικατάσταση τροχών/ ελαστικών

Να χρησιμοποιείτε αποκλειστικά εξοπλισμό που προτείνεται από το επίσημο δίκτυο της μάρκας, διαφορετικά, υπάρχει κίνδυνος αργής ενεργοποίησης του συστήματος ή εσφαλμένης λειτουργίας → **467**.

Μετά από κάθε αλλαγή τροχού/ελαστικού, διορθώστε την πίεση των ελαστικών και ξεκινήστε την επαναφορά της τιμής αναφοράς πίεσης των ελαστικών.

Εφεδρικός τροχός έκτακτης ανάγκης

Όταν το αυτοκίνητο διαθέτει τον ανάλογο εξοπλισμό, ρυθμίστε εκ νέου την πίεση των ελαστικών και ξεκινήστε την επαναφορά της τιμής αναφοράς για την πίεση των ελαστικών.

Σπρέι επισκευής ελαστικών και κιτ επισκευής ελαστικών

Χρησιμοποιείτε μόνο εγκεκριμένο εξοπλισμό από το επίσημο δίκτυο της μάρκας, διαφορετικά υπάρχει κίνδυνος το σύστημα να ενεργοποιείται καθυστερημένα ή να μην λειτουργεί σωστά → **471**. Μετά τη χρήση του κιτ επισκευής ελαστικών, διορθώστε την πίεση των ελαστικών και ξεκινήστε την επαναφορά της τιμής αναφοράς πίεσης των ελαστικών.

Βλάβες πίεσης ελαστικών







Στον πίνακα αναγράφονται τα προειδοποιητικά μηνύματα που εμφανίζονται στο καντράν **8**, όταν το σύστημα ανιχνεύσει βλάβη που σχετίζεται με την πίεση των ελαστικών.

ΕΙΔΟΠΟΙΗΣΗ ΑΠΩΛΕΙΑΣ ΠΙΕΣΗΣ ΕΛΑΣΤΙΚΟΥ

Πίνακας με πιθανά σφάλματα πίεσης ελαστικών

Οι πληροφορίες στο καντράν υποδεικνύουν τυχόν βλάβες που σχετίζονται με την πίεση των ελαστικών (π.χ. ξεφούσκωτο ή σκασμένο ελαστικό).

Ενδεικτικά	Μηνύματα	Οι ενδείξεις
 ανάβει (δεν αναβοσβήνει).	Φουσκώστε ελαστ. και επανεκκιν.	Αυτό υποδεικνύει ότι έχει ανιχνευτεί χαμηλή πίεση ή σκάσιμο ελαστικού. Ελέγξτε και ρυθμίστε την πίεση των τεσσάρων ελαστικών, όταν είναι κρύα, και εκτελέστε επαναφορά του συστήματος.
 αναβοσβήνει και μετά παραμένει αναμμένο.	Ελέγξτε πίεση ελαστ. και επαν.	Αυτό υποδεικνύει ότι η επαναφορά δεν ολοκληρώθηκε με επιτυχία. Ελέγξτε και επαναρυθμίστε την πίεση των ελαστικών πριν επαναλάβετε τη διαδικασία επαναφοράς.
 αναβοσβήνει και μετά παραμένει αναμμένο μαζί με το ενδεικτικό 	Ελέγξτε TPW	Αυτό υποδεικνύει βλάβη στο σύστημα. Συμβουλευθείτε ένα Επίσημο Συνεργείο της μάρκας.
 αναβοσβήνει και μετά παραμένει αναμμένο.	TPW μη διαθέσιμο	Αυτό υποδεικνύει ότι στο αυτοκίνητο έχει τοποθετηθεί εφεδρικός τροχός διαφορετικού μεγέθους από τους άλλους τέσσερις τροχούς. Το σύστημα παραμένει μη διαθέσιμο έως ότου τοποθετηθεί τροχός ίδιου μεγέθους με τους άλλους τροχούς και εκτελεστεί η διαδικασία επαναφοράς.

ΣΥΣΤΗΜΑΤΑ ΔΙΟΡΘΩΣΗΣ ΚΑΙ ΥΠΟΒΟΗΘΗΣΗΣ ΟΔΙΚΗΣ ΣΥΜΠΕΡΙΦΟΡΑΣ

Ανάλογα με το αυτοκίνητο, μπορεί να περιλαμβάνουν:

- το **ABS (σύστημα αντιμπλοκαρίσματος των τροχών) (ABS)**,
- το **ηλεκτρονικό σύστημα ελέγχου ευστάθειας (ESC) με έλεγχο υποστροφής, υποβοήθηση για πλευρικό άνεμο και σύστημα ελέγχου έλξης,**
- **Σύστημα υποβοήθησης φρεναρίσματος έκτακτης ανάγκης,**
- **σύστημα βοήθειας για την εκκίνηση σε έδαφος με κλίση.**
- **σύστημα υποβοήθησης οδικής συμπεριφοράς με ρυμούλκα,**
- **σύστημα αντιολίσθησης - "Extended grip ".**



Αυτές οι λειτουργίες αποτελούν συμπληρωματική βοήθεια σε περίπτωση κρίσιμων συνθηκών οδήγησης, έτσι ώστε να προσαρμόζεται η συμπεριφορά του αυτοκινήτου στις συνθήκες οδήγησης.

Οι λειτουργίες αυτές δεν αντικαθιστούν τον οδηγό. **Δεν επεκτείνουν τα όρια του αυτοκινήτου και δεν πρέπει να σας προτρέπουν να οδηγείτε πιο γρήγορα.**

Συνεπώς, δεν πρέπει σε καμία περίπτωση να υποκαθιστούν την προσοχή και την υπευθυνότητα του οδηγού κατά τη διάρκεια των χειρισμών (ο οδηγός θα πρέπει να βρίσκεται σε συνεχή εγρήγορση για κάθε αναπάντεχο ενδεχόμενο που θα μπορούσε να συμβεί κατά τη διάρκεια της οδήγησης).

Σύστημα αντιμπλοκαρίσματος των φρένων (ABS)

Σε ένα έντονο φρενάρισμα, το ABS αποτρέπει το μπλοκάρισμα των τροχών και επιτρέπει τη μείωση της απόστασης ακινητοποίησης και τη διατήρηση του ελέγχου του αυτοκινήτου.

Έτσι, είναι πλέον δυνατό να πραγματοποιηθούν χειρισμοί για να αποφύγετε ένα εμπόδιο, ενώ ταυτόχρονα φρενάρετε. Επί πλέον, αυτό το σύστημα σας δίνει τη δυνατότητα να βελτιώσετε τις αποστάσεις ακινητοποίησης, ιδίως σε έδαφος με χαμηλή πρόσφυση (βρεγμένο έδαφος κλπ.).



Κάθε φορά που το σύστημα ενεργοποιείται, θα αισθάνεστε μια ταλάντωση του πεντάλ του φρένου. Το ABS δεν παρέχει σε καμία περίπτωση βελτίωση των "φυσικών" επιδόσεων, που σχετίζονται με το οδόστρωμα και το κράτημα του αυτοκινήτου. Είναι λοιπόν **απαραίτητο** να ακολουθείτε τους κανόνες καλής οδηγικής πρακτικής (όπως το να οδηγείτε σε απόσταση ασφαλείας από το προπορευόμενο αυτοκίνητο κλπ).



Σε περίπτωση ανάγκης, συνιστάται να πατήσετε το πεντάλ **δυνατά και παρατεταμένα**. Δεν χρειάζεται να το πατάτε και να το αφήνετε διαδοχικά. Το ABS θα ρυθμίσει τη δύναμη που θα εφαρμοστεί στο σύστημα φρένων.

Προβλήματα στη λειτουργία:

ΣΥΣΤΗΜΑΤΑ ΔΙΟΡΘΩΣΗΣ ΚΑΙ ΥΠΟΒΟΗΘΗΣΗΣ ΟΔΙΚΗΣ ΣΥΜΠΕΡΙΦΟΡΑΣ

–  και  ανάβουν στο ταμπλό οργάνων συνοδευόμενα από τα μηνύματα "Ελέγξτε το ABS", "Ελέγξτε σύστημα πέδησης" και "Ελέγξτε το ESC": αυτό υποδεικνύει ότι οι λειτουργίες ABS, ESC και η υποβοήθηση πέδησης έκτακτης ανάγκης είναι απενεργοποιημένες. **Η πέδηση εξακολουθεί να παρέχεται,**

– Τα , ,  και

STOP ανάβουν στο καντράν "Βλάβη συστήματος πέδησης": **αυτό αποτελεί ένδειξη βλάβης στο σύστημα φρένων.**

Και στις δύο περιπτώσεις, επικοινωνήστε με έναν εγκεκριμένο Αντιπρόσωπο.



Το φρενάρισμα διασφαλίζεται μερικώς. Ωστόσο, **είναι επικίνδυνο να φρενάρτε απότομα** και

γι' αυτό το λόγο πρέπει να σταματήσετε οπωσδήποτε και αμέσως μόλις το επιτρέψουν οι συνθήκες κυκλοφορίας. Καλέστε ένα εξουσιοδοτημένο συνεργείο της μάρκας.

Ηλεκτρονικό σύστημα ελέγχου ευστάθειας (ESC) με έλεγχο υποστροφής και έλεγχο πρόσφυσης

Σύστημα ελέγχου ευστάθειας ESC

Το σύστημα αυτό βοηθάει στη διατήρηση του ελέγχου του αυτοκινήτου σε κρίσιμες συνθήκες οδήγησης (αποφυγή ενός εμποδίου, απώλεια πρόσφυσης σε μια στροφή κλπ).

Αρχή λειτουργίας

Ένας αισθητήρας στο τιμόνι ανιχνεύει την κατεύθυνση που έχει επιλεγεί από τον οδηγό.

Η πραγματική πορεία του αυτοκινήτου μετράται από άλλους αισθητήρες, που είναι τοποθετημένοι στο αυτοκίνητο.

Το σύστημα συγκρίνει την εντολή του οδηγού με την πραγματική τροχιά του αυτοκινήτου και διορθώνει την τελευταία, εάν χρειάζεται, ελέγχοντας την πέδηση συγκεκριμένων τροχών ή/και την ισχύ κινητήρα. Σε περίπτωση ενεργοποίησης του συστήματος, το ενδει-

κτικό  αναβοσβήνει στο καντράν.

Έλεγχος υποστροφής

Αυτό το σύστημα βελτιστοποιεί την ενέργεια του ESC σε περίπτωση έντονης υποστροφής (απώλεια πρόσφυσης του εμπρός άξονα).

Υποβοήθηση για πλευρικό άνεμο

Αυτό το σύστημα βελτιστοποιεί την λειτουργία του ESC και βοηθάει στη διατήρηση του ελέγχου του οχήματος σε περίπτωση πλευρικών ανέμων. Σας βοηθάει να διατηρείτε το όχημα σε σταθερή πορεία μέσω της χρήσης των φρένων.

Εάν ενεργοποιηθεί το σύστημα, στο

καντράν ανάβει το ενδεικτικό .

Έλεγχος πρόσφυσης

Το σύστημα αυτό βοηθάει στον περιορισμό της ολίσθησης των κινητήριων τροχών και στη διατήρηση του ελέγχου του αυτοκινήτου κατά την εκκίνηση, την επιτάχυνση ή την επιβράδυνση.

Αρχή λειτουργίας

Με τη βοήθεια αισθητήρων στους τροχούς, το σύστημα μετράει και συγκρίνει, την ταχύτητα των κινητήριων τροχών συνεχώς και τους επιβραδύνει σε περίπτωση σπιναρίσματος. Εάν ένας τροχός έχει την τάση να σπινάρει, το σύστημα φρενάρει τον εν λόγω τροχό μέχρις ότου η ελκτική δύναμή του επανέλθει σε συμβατά με την πρόσφυση του επίπεδα.



Το σύστημα επίσης ρυθμίζει τις στροφές του κινητήρα ανάλογα με την διαθέσιμη πρόσφυση των τροχών, ανεξάρτητα από την πίεση που ασκείται στο πεντάλ γκαζιού.

ΣΥΣΤΗΜΑΤΑ ΔΙΟΡΘΩΣΗΣ ΚΑΙ ΥΠΟΒΟΗΘΗΣΗΣ ΟΔΙΚΗΣ ΣΥΜΠΕΡΙΦΟΡΑΣ

Σε ορισμένες περιπτώσεις (οδήγηση σε έδαφος πολύ μαλακό όπως χιόνι ή λάσπη ή κατά την οδήγηση με αλυσίδες), το σύστημα μπορεί να μειώσει την ισχύ του κινητήρα για να περιορίσει το πατινάρισμα.

3 Σφάλματα λειτουργίας

Όταν το σύστημα ανιχνεύσει σφάλμα λειτουργίας, στο καντράν εμφανίζονται το μήνυμα "Ελέγξτε το ESC" και οι

προειδοποιητικές λυχνίες  και . Σε αυτήν την περίπτωση, το ESC και το σύστημα αντιολίσθησης απενεργοποιούνται.

Συμβουλευθείτε ένα Επίσημο Συνεργείο της μάρκας.

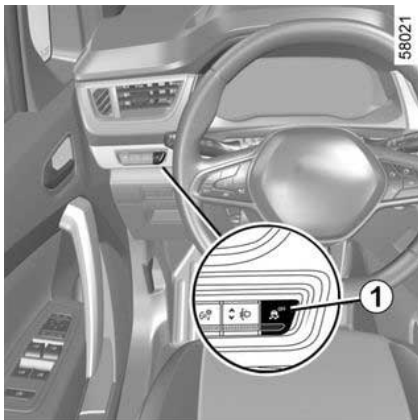

Αναστολή της λειτουργίας του συστήματος ελέγχου πρόσφυσης

Σε ορισμένες περιπτώσεις (οδήγηση σε έδαφος πολύ μαλακό όπως χιόνι ή λάσπη ή κατά την οδήγηση με αλυσίδες), το σύστημα μπορεί να μειώσει την ισχύ του κινητήρα για να περιορίσει το πατινάρισμα. Εάν το επιθυμείτε, έχετε τη δυνατότητα να απενεργοποιήσετε τη λειτουργία πιέζοντας παρατεταμένα τον διακόπτη **1** έως ότου το εν-

δεικτικό  και το μήνυμα "ESC ανενεργό" εμφανίζονται στο καντράν. Αυτή η ενέργεια απενεργοποιεί το σύστημα αντιολίσθησης αλλά δεν απενεργοποιεί το ηλεκτρονικό σύστημα ελέγχου ευστάθειας.

Το σύστημα ελέγχου πρόσφυσης προσφέρει επιπλέον ασφάλεια. Συνιστάται να μην οδηγείτε όταν η λειτουργία είναι απενεργοποιημένη. Βγείτε από αυτήν την κατάσταση το συντομότερο δυνατό πατώντας ξανά τον διακόπτη **1**.

Σημείωση: η λειτουργία επανενεργοποιείται αυτόματα με το άνοιγμα του διακόπτη του αυτοκινήτου.

Υποβοήθηση πέδησης έκτακτης ανάγκης

Πρόκειται για ένα σύστημα που συμπληρώνει τη δράση του συστήματος

ABS και βοηθάει στη μείωση της απόστασης ακινητοποίησης του οχήματος.

Αρχή λειτουργίας

Το σύστημα επιτρέπει την ανίχνευση μιας κατάστασης φρεναρίσματος έκτακτης ανάγκης Σε αυτή την περίπτωση, το σύστημα πέδησης αναπτύσσει αμέσως τη μέγιστη ισχύ του και ενδέχεται να ενεργοποιήσει τη ρύθμιση ABS.

Το φρενάρισμα με ABS διατηρείται όσο το πεντάλ του φρένου είναι πατημένο.

Τα φώτα φρένων ανάβουν

Ανάλογα με το μοντέλο του αυτοκινήτου, ενδέχεται να αναβοσβήνουν σε περίπτωση απότομης επιβράδυνσης.

Πρόβλεψη του φρεναρίσματος

Ανάλογα με το αυτοκίνητο, όταν αφήνετε γρήγορα το πεντάλ γκαζιού, το σύστημα προβλέπει το φρενάρισμα ώστε να μειώσει τις αποστάσεις ακινητοποίησης.

Εξαιρετικές περιπτώσεις

Κατά τη χρήση του ρυθμιστή ταχύτητας:

- εάν χρησιμοποιήσετε το πεντάλ γκαζιού, μόλις το αφήσετε, το σύστημα ενδέχεται να ενεργοποιηθεί,
- εάν δεν χρησιμοποιείτε το πεντάλ γκαζιού, το σύστημα δεν θα ενεργοποιηθεί.

Σφάλματα λειτουργίας

ΣΥΣΤΗΜΑΤΑ ΔΙΟΡΘΩΣΗΣ ΚΑΙ ΥΠΟΒΟΗΘΗΣΗΣ ΟΔΙΚΗΣ ΣΥΜΠΕΡΙΦΟΡΑΣ

Όταν το σύστημα ανιχνεύσει ένα πρόβλημα λειτουργίας, το μήνυμα "Ελέγξτε σύστημα πέδησης" εμφανίζεται στο κατράν συνοδευόμενο από το ενδεικτικό



Συμβουλευθείτε ένα Επίσημο Συνεργείο της μάρκας.

Βοήθεια για την εκκίνηση σε ανηφόρα

Ανάλογα με την κλίση του οδοστρώματος, το σύστημα αυτό διευκολύνει τον οδηγό στην εκκίνηση σε ανηφόρα. Εμποδίζει το αυτοκίνητο να κινηθεί προς τα πίσω, φρενάροντας αυτόματα, όταν ο οδηγός αφήνει το πεντάλ του φρένου για να πατήσει το πεντάλ γκαζιού

Λειτουργία του συστήματος

Λειτουργεί μόνο όταν ο μοχλός ταχυτήτων βρίσκεται σε θέση διαφορετική από τη νεκρά (άλλη θέση εκτός από **N** ή **P** για τα αυτόματα κιβώτια ταχυτήτων) και το αυτοκίνητο είναι εντελώς σταματημένο (πατημένο πεντάλ φρένου).

Το σύστημα συγκρατεί το αυτοκίνητο για περίπου **2 δευτερόλεπτα**. Στη συνέχεια, τα φρένα ελευθερώνονται προοδευτικά (το αυτοκίνητο κινείται σύμφωνα με την κλίση)



Το σύστημα υποβοήθησης εκκίνησης σε ανηφόρα αδυνατεί να εμποδίσει τελείως την κύλιση

του αυτοκινήτου προς τα πίσω σε όλες τις περιπτώσεις (εδάφη με πολύ μεγάλη κλίση κλπ.).

Σε κάθε περίπτωση, ο οδηγός μπορεί να πατήσει το πεντάλ του φρένου εμποδίζοντας έτσι την κύλιση του αυτοκινήτου προς τα πίσω.

Το σύστημα υποβοήθησης για την εκκίνηση σε ανηφόρα δεν πρέπει να χρησιμοποιείται για παρατεταμένες στάσεις: χρησιμοποιήστε το πεντάλ φρένου.

Αυτή η λειτουργία δεν έχει σχεδιαστεί για να ακινητοποιεί το αυτοκίνητο μόνιμα.

Εάν είναι απαραίτητο, χρησιμοποιήστε το πεντάλ φρένου για να σταματήσετε το αυτοκίνητο.

Ο οδηγός πρέπει να παραμένει ιδιαίτερα προσεκτικός κατά την οδήγηση σε ολισθηρά ή με χαμηλή πρόσφυση εδάφη.

Κίνδυνος σοβαρών τραυματισμών

Υποβοήθηση οδηγού με ρυμουλκούμενο

Το σύστημα αυτό βοηθά στη διατήρηση του ελέγχου του αυτοκινήτου σε περίπτωση χρήσης με ρυμούλκα. Ανιχνεύει τις ταλαντώσεις που προκαλούνται λόγω της ρυμούλκησης σε ιδιαίτερες συνθήκες οδήγησης.

Συνθήκες λειτουργίας

- Το σύστημα ρυμούλκησης πρέπει να είναι εγκεκριμένο από την επίσημη αντιπροσωπεία,
- Η δέσμη καλωδίων πρέπει να είναι εγκεκριμένη από την επίσημη αντιπροσωπεία
- Το σύστημα ρυμούλκησης πρέπει να είναι συνδεδεμένο στο αυτοκίνητο

Αρχή λειτουργίας

Η λειτουργία σταθεροποιεί το αυτοκίνητο με:

- ασύμμετρο φρενάρισμα των πρόσθιων τροχών για μείωση των ταλαντώσεων που προκαλούνται από τη ρυμούλκηση
- φρενάρισμα των τεσσάρων τροχών και περιορισμό της ροπής κινητήρα για μείωση της ταχύτητας του αυτοκινήτου, εωστού σταματήσουν οι ταλαντώσεις.

Η ένδειξη  αναβοσβήνει στο κατράν για να σας ενημερώσει.

ΣΥΣΤΗΜΑΤΑ ΔΙΟΡΘΩΣΗΣ ΚΑΙ ΥΠΟΒΟΗΘΗΣΗΣ ΟΔΙΚΗΣ ΣΥΜΠΕΡΙΦΟΡΑΣ

Σύστημα αντιολίσθησης - "Extended grip"

Εάν υπάρχει στο όχημα, ο έλεγχος πρόσφυσης βοηθά στον έλεγχο του οχήματος σε επιφάνειες με κακή πρόσφυση (μαλακό έδαφος κ.λπ.).



Αυτές οι λειτουργίες αποτελούν συμπληρωματική βοήθεια σε περίπτωση κρίσιμων συνθηκών οδήγησης, έτσι ώστε να προσαρμόζεται η συμπεριφορά του αυτοκινήτου στις συνθήκες οδήγησης.

Οι λειτουργίες δεν επεμβαίνουν αντί του οδηγού. **Δεν επεκτείνουν τα όρια του αυτοκινήτου και δεν πρέπει να σας προτρέπουν να οδηγείτε πιο γρήγορα.**

Συνεπώς, δεν πρέπει σε καμία περίπτωση να υποκαθιστούν την προσοχή και την υπευθυνότητα του οδηγού κατά τη διάρκεια των χειρισμών (ο οδηγός θα πρέπει να βρίσκεται σε συνεχή εγρήγορση για κάθε αναπάντεχο ενδεχόμενο που θα μπορούσε να συμβεί κατά τη διάρκεια της οδήγησης).

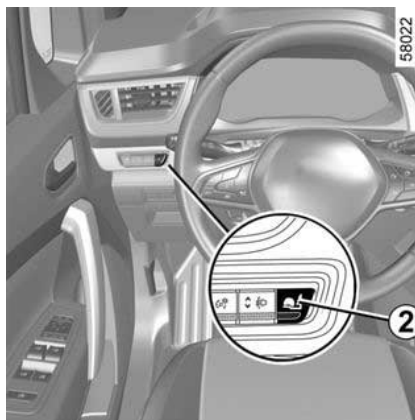

"Αυτόματη" λειτουργία

Η προεπιλεγμένη "Αυτόματη" λειτουργία επιτρέπει τη βέλτιστη χρήση υπό κανονικές συνθήκες οδοστρώματος (στεγνό, υγρό, ελαφρύ χιόνι κ.λπ.).

Η "Αυτόματη" λειτουργία χρησιμοποιεί τις λειτουργίες του συστήματος αντιολίσθησης.



Η ενεργοποίηση της λειτουργίας "Μαλακό έδαφος" προκαλεί προσωρινή μη διαθεσιμότητα ορισμένων βοηθημάτων οδήγησης (Ενεργό φρενάρισμα έκτακτης ανάγκης κ.λπ.).



Μετά τη διακοπή της λειτουργίας του κινητήρα και την επανεκκίνηση, το αυτοκίνητο επανέρχεται πάντα στην "Αυτόματη" λειτουργία.

Λειτουργία "Ασταθές Έδαφος"

Πιέστε τον διακόπτη **2**: το ενδεικτικό



προειδοποίησης εμφανίζεται στο καντράν, συνοδευόμενο από το μήνυμα "Λειτουργ. χαμηλής πρόσφυσης ενεργή" και ακολουθεί το μήνυμα "ESC ανενεργό". Αυτή η θέση επιτρέπει τη βέλτιστη χρήση σε συνθήκες ασταθούς εδάφους (λάσπη, άμμος, πεσμένα φύλλα...). Σε αυτή τη θέση, οι στροφές του κινητήρα βρίσκονται υπό τον έλεγχο του οδηγού.

Εάν πατήσετε ξανά τον διακόπτη **2** το



ενδεικτικό σβήνει και το μήνυμα "Αυτόματη λειτουργ. ενεργή" εμφανίζεται στο καντράν για να σας προειδοποιήσει.

ΠΡΟΣΘΕΤΕΣ ΛΕΙΤΟΥΡΓΙΕΣ ΥΠΟΒΟΗΘΗΣΗΣ ΟΔΗΓΗΣΗΣ

My Safety

Η λειτουργία "My Safety" μπορεί να χρησιμοποιηθεί για την ταυτόχρονη απενεργοποίηση ή ενεργοποίηση ενός συνόλου λειτουργιών υποβοήθησης οδήγησης.

Ανάλογα με το αυτοκίνητο, μπορείτε να ρυθμίσετε τη λειτουργία "My Safety" από την οθόνη πολυμέσων ή από το καντράν, επιλέγοντας τις λειτουργίες υποβοήθησης οδήγησης που θα απενεργοποιηθούν ομαδικά.

Λειτουργία



Λειτουργία "ALL ON"

Ανάλογα με το αυτοκίνητο, αυτή η λειτουργία περιλαμβάνει τις ακόλουθες λειτουργίες υποβοήθησης οδήγησης:

- προειδοποίηση υπέρβασης ταχύτητας → **192**,
- αποτροπή εξόδου από τη λωρίδα → **287**,
- προειδοποίηση εγρήγορσης οδηγού → **322**,
- αποτροπή εξόδου έκτακτης ανάγκης από τη λωρίδα → **296**.

Όταν είναι ενεργοποιημένη η λειτουργία "ALL ON", εμφανίζεται το μήνυμα "My Safety All ON επιλεγμένο" στο καντράν για επιβεβαίωση. Τα βοηθήματα οδήγησης που είναι διαθέσιμα στη λειτουργία είναι ενεργοποιημένα.

Λειτουργία "Perso"

Αυτός ο τρόπος λειτουργίας μπορεί να χρησιμοποιηθεί **για απενεργοποίηση ή εκ νέου ενεργοποίηση** ορισμένων λειτουργιών υποβοήθησης οδήγησης που είναι διαθέσιμες στον τρόπο λειτουργίας "ALL ON" ο οποίος έχει διαμορφωθεί προηγουμένως μέσω των ρυθμίσεων "My Safety Perso".

Με ανοικτό διακόπτη κινητήρα, **πατήστε** το κουμπί **1** δύο φορές διαδοχικά για να ενεργοποιήσετε τη λειτουργία "Perso".

Την πρώτη φορά που το πατάτε, στο ταμπλό οργάνων εμφανίζεται το μήνυμα "Πατήστε ξανά για My Safety Perso".

Στο δεύτερο πάτημα, ενεργοποιείται η λειτουργία "Perso". Το μήνυμα "My Safety Perso επιλεγμένο" εμφανίζεται στο καντράν.

Για να επιστρέψετε στον τρόπο λειτουργίας "ALL ON", **πατήστε μία φορά** το κουμπί **1**.



- Ανάλογα με το αυτοκίνητο και το χρονικό διάστημα από την τελευταία φορά που σταμάτησε ο κινητήρας, ενεργοποιείται η λειτουργία "ALL ON":
- όταν το αυτοκίνητο έχει ξεκλειδωθεί,
 - ή
 - με το άνοιγμα μιας πόρτας,
 - ή
 - όταν ο κινητήρας εκκινείται ξανά.

ΠΡΟΣΘΕΤΕΣ ΛΕΙΤΟΥΡΓΙΕΣ ΥΠΟΒΟΗΘΗΣΗΣ ΟΔΗΓΗΣΗΣ

Διαμόρφωση του "My Safety Perso"



Για λόγους ασφαλείας, κάνετε αυτούς τους χειρισμούς με το όχημα σταματημένο.



Οι ρυθμίσεις "My Safety Perso" που αποθηκεύονται για τη λειτουργία "Perso" αποθηκεύονται κάθε φορά που ο κινητήρας είναι σταματημένος ή όταν οι πόρτες είναι κλειδωμένες.

Διαμόρφωση από την οθόνη πολυμέσων 2



Συμβουλευθείτε τις οδηγίες χρήσης του συστήματος πολυμέσων για πληροφορίες σχετικά με την πρόσβαση στις ρυθμίσεις.

Διαμόρφωση από τον υπολογιστή ταξιδιού 3

(ανάλογα με το μοντέλο του αυτοκινήτου)

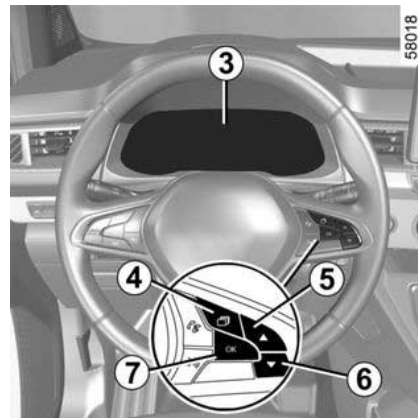

– **Με το αυτοκίνητο σε στάση**, πατήστε τον διακόπτη **4** όσες φορές απαιτείται για να φτάσετε στην καρτέλα



ή, ανάλογα με το αυτοκίνητο,

στην καρτέλα ,

ή

– πατήστε το χειριστήριο **4** και πατήστε επανειλημμένα το χειριστήριο **5** ή

6 για να φτάσετε στην καρτέλα ,

– ανάλογα με το αυτοκίνητο, πατήστε το διακόπτη **7 OK**,

– πατήστε επανειλημμένα το χειριστήριο **5** ή **6** για να φτάσετε στο μενού



, κατόπιν πατήστε τον διακόπτη **7 OK**,

ΠΡΟΣΘΕΤΕΣ ΛΕΙΤΟΥΡΓΙΕΣ ΥΠΟΒΟΗΘΗΣΗΣ ΟΔΗΓΗΣΗΣ

– πατήστε επανειλημμένα το χειριστήριο **5** ή **6** για να φτάσετε στο μενού "MY SAFETY PERSON", κατόπιν πατήστε τον διακόπτη **7 OK**,
– επιλέξτε τα βοηθήματα οδήγησης που θα απενεργοποιηθούν ή θα ενεργοποιηθούν από την λειτουργία "Perso" πατώντας επανειλημμένα το χειριστήριο **5** ή **6**. Πατήστε τον διακόπτη **7 OK** για να απενεργοποιήσετε ή να ενεργοποιήσετε τα βοηθήματα οδήγησης.

Λειτουργία "Υπέρβαση ταχύτητας"

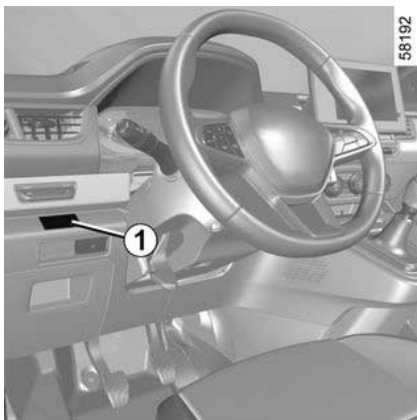

Η ταχύτητα του αυτοκινήτου μπορεί να περιοριστεί μόνιμα σε μια ταχύτητα κό-

φτη, ανάλογα με το αυτοκίνητο ή την τοπική νομοθεσία.

Συμβουλευθείτε ένα Επίσημο Συνεργείο της μάρκας, για να τροποποιήσετε την τιμή ή να ενεργοποιήσετε/απενεργοποιήσετε τη λειτουργία.

Στην περίπτωση ενός υποχρεωτικού κόφτη, ανάλογα με το αυτοκίνητο, η λειτουργία αυτή δεν μπορεί να απενεργοποιηθεί.

Η ετικέτα **1** που είναι στερεωμένη στο ταμπλό σας υπενθυμίζει την υπέρβαση ταχύτητας.

Ειδική περίπτωση: εάν το αυτοκίνητό σας είναι εξοπλισμένο με Ρυθμιστή ταχύτητας-Περιοριστή ταχύτητας, πατώντας σταθερά το πεντάλ γκαζιού προς τα κάτω (πέρα από το σημείο αντίστασης) δεν θα ξεπεράσετε το όριο υπερβολικής ταχύτητας → **348**.

i Σε εξαιρετικές περιπτώσεις (παράδειγμα: έδαφος με απότομη κλίση...), μπορείτε να υπερβείτε ελαφρώς την ταχύτητα του συστήματος υπέρβασης ταχύτητας, γιατί το σύστημα δεν επεμβαίνει στο σύστημα πέδησης.



Η λειτουργία δεν αντικαθιστά τον οδηγό. Συνεπώς, δεν μπορεί σε καμία περίπτωση να αντικαταστήσει την τήρηση των ορίων ταχύτητας, την προσοχή ή την υπευθυνότητα του οδηγού

Αποτροπή εξόδου από τη λωρίδα



Με βάση τις πληροφορίες της κάμερας **1**, η λειτουργία ενεργοποιεί διορθωτική ενέργεια στο σύστημα διεύθυνσης του αυτοκινήτου σε περίπτωση παραβίασης μιας συνεχούς ή διακεκομμένης γραμμής ή όταν το αυτοκίνητο πλησιά-

ΠΡΟΣΘΕΤΕΣ ΛΕΙΤΟΥΡΓΙΕΣ ΥΠΟΒΟΗΘΗΣΗΣ ΟΔΗΓΗΣΗΣ

ζει στην άκρη του δρόμου (διαχωριστική νησίδα, προστατευτικό κιγκλίδωμα, πεζοδρόμιο, ανάχωμα κ.λπ.) χωρίς να ενεργοποιούνται τα φλας.

Ανάλογα με τη ρύθμιση, σε περίπτωση διέλευσης μιας διακεκομμένης γραμμής χωρίς ενεργοποίηση των φλας, η λειτουργία:

– προειδοποιεί τον οδηγό χωρίς διορθωτικές ενέργειες στο τιμόνι,
ή

– εκτελεί διορθωτική δράση στο σύστημα διεύθυνσης.

Θέση της κάμερας 1

Βεβαιωθείτε ότι το παρμπρίζ δεν καλύπτεται (από ακαθαρσίες, λάσπη, χιόνι, συμπύκνωση κ.λπ.).



Μπορείτε να ξαναπάρτε τον έλεγχο του αυτοκινήτου ανά πάσα στιγμή χρησιμοποιώντας το τιμόνι.



Αυτή η λειτουργία είναι συμπληρωματικό βοήθημα στην οδήγηση. Αυτή η λειτουργία σε καμία περίπτωση δεν υποκαθιστά τη δέουσα προσοχή και υπευθυνότητα του οδηγού ο οποίος οφείλει να έχει πάντα τον έλεγχο του οχήματός.

Ενεργοποίηση/απενεργοποίηση

Αυτοκίνητα εφοδιασμένα με το πλήκτρο 2 "My Safety"

(ανάλογα με το μοντέλο του αυτοκινήτου)

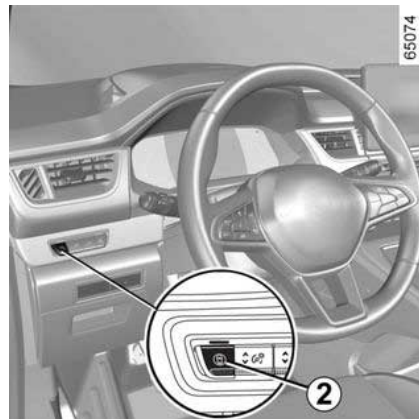

Για να απενεργοποιήσετε τη λειτουργία, εάν έχει προηγουμένως απενεργοποιηθεί από την λειτουργία "Perso" της λειτουργίας "My Safety", πατήστε τον διακόπτη 2 δύο φορές. Ανάλογα με το αυτοκίνητο, το ενδεικτι-

κό  εμφανίζεται με λευκό ή κίτρινο χρώμα στο καντράν.

Για να ενεργοποιήσετε ξανά τη λειτουργία, πατήστε μία φορά τον διακόπτη 2.

Το ενδεικτικό  εμφανίζεται με γκρι χρώμα στο καντράν

ΠΡΟΣΘΕΤΕΣ ΛΕΙΤΟΥΡΓΙΕΣ ΥΠΟΒΟΗΘΗΣΗΣ ΟΔΗΓΗΣΗΣ

Αυτοκίνητα εξοπλισμένα με οθόνη πολυμέσων 3



Για περαιτέρω πληροφορίες, ανατρέξτε στις οδηγίες χρήσης πολυμέσων.

Οχήματα χωρίς οθόνη πολυμέσων (ανάλογα με το μοντέλο του αυτοκινήτου)

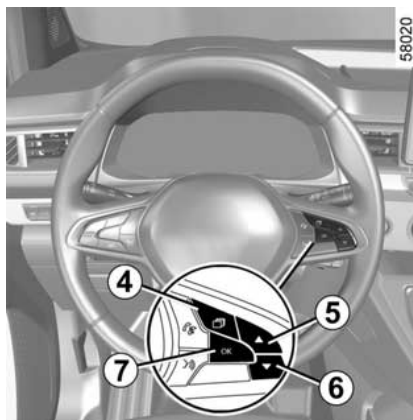

– Με το αυτοκίνητο σε στάση, πατήστε τον διακόπτη 4 όσες φορές απαιτείται για να φτάσετε στην καρτέλα



ή, ανάλογα με το αυτοκίνητο,



στην καρτέλα

ή

– πατήστε τον διακόπτη 4 και πατήστε επανειλημμένα το χειριστήριο 5 ή 6

για να φτάσετε στην καρτέλα

– ανάλογα με το αυτοκίνητο, πατήστε το διακόπτη 7 OK,

– πατήστε επανειλημμένα το χειριστήριο 5 ή 6 για να φτάσετε στο μενού



, κατόπιν πατήστε τον διακόπτη 7 OK,

– πατήστε επανειλημμένα το χειριστήριο 5 ή 6 για να φτάσετε στο μενού "ΥΠΟΒ. ΟΔΗΓΗΣΗΣ", κατόπιν πατήστε τον διακόπτη 7 OK,

– πατήστε επανειλημμένα το χειριστήριο 5 ή 6 για να φτάσετε στο μενού "Διατήρηση Λωρίδας", κατόπιν πατήστε τον διακόπτη 7 OK,

– Πατήστε τον διακόπτη 7 OK ξανά για να ενεργοποιήσετε ή να απενεργοποιήσετε τη λειτουργία:



λειτουργία ενεργοποιημένη,



λειτουργία απενεργοποιημένη.

Με αυτή τη λειτουργία απενεργοποιημένη, ανάλογα με το αυτοκίνητο, το εν-



δεικτικό εμφανίζεται με λευκό ή κίτρινο χρώμα στο καντράν.

ΠΡΟΣΘΕΤΕΣ ΛΕΙΤΟΥΡΓΙΕΣ ΥΠΟΒΟΗΘΗΣΗΣ ΟΔΗΓΗΣΗΣ

Λειτουργία

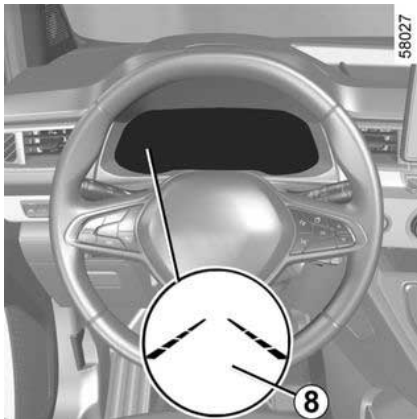

Όταν η λειτουργία είναι ενεργοποιημέ-

νη, το ενδεικτικό  εμφανίζεται με γκρι χρώμα και, ανάλογα με τον εξοπλισμό, τα ενδεικτικά αριστερής και δεξιάς γραμμής διαγράμμισης **8** εμφανίζονται με γκρι χρώμα στο καντράν.

Η λειτουργία έχει οριστέ να ειδοποιεί ή να αντιδρά εάν:

– η ταχύτητα του οχήματος κυμαίνεται μεταξύ περίπου 70 χλμ./ώρα και 170 χλμ./ώρα, και

– το ενδεικτικό  εμφανίζεται με λευκό χρώμα και, ανάλογα με τον εξοπλισμό, τα ενδεικτικά αριστερής

ή δεξιάς γραμμής διαγράμμισης **8** εμφανίζονται με λευκό χρώμα στο καντράν.

Η λειτουργία είναι ενεργή εάν το αυτοκίνητο:

- πλησιάζει μια άκρη του δρόμου χωρίς την ενεργοποίηση των φλας,
- διασχίζει μια συνεχή γραμμή χωρίς την ενεργοποίηση των φλας,
- περνά μια διακεκομμένη γραμμή χωρίς την ενεργοποίηση των φλας, εάν έχει επιλεγεί η ρύθμιση "Παρέμβαση για διακεκομμένη γραμμή".

Σε αυτές τις περιπτώσεις:

– η λειτουργία επενεργεί στο σύστημα διεύθυνσης του αυτοκινήτου για να διορθώσει την πορεία του, και

– το ενδεικτικό  αναβοσβήνει με λευκό χρώμα ή, ανάλογα με το αυτοκί-

νητο, το ενδεικτικό  και η ένδειξη **8** στην πλευρά της παραβιασμένης γραμμής εμφανίζονται με κίτρινο χρώμα στο ταμπλό.

Εάν η διορθωτική ενέργεια που λαμβάνεται στο σύστημα διεύθυνσης δεν εί-

ναι επαρκής, το ενδεικτικό  συνεχίζει να αναβοσβήνει με λευκό χρώμα ή, ανάλογα με το αυτοκίνητο, το ενδει-

κτικό  και η ένδειξη **8** στην πλευρά της παραβιασμένης γραμμής αλλάζει σε κόκκινο στο καντράν. Αυτό συνοδεύεται από μια δόνηση στο τιμόνι.

Εάν η επιλογή "Παρέμβαση για διακεκομμένη γραμμή" δεν έχει επιλεγεί, **η λειτουργία ενεργοποιεί τον συναγερμό** εάν το αυτοκίνητο διασχίσει μια διακεκομμένη γραμμή χωρίς να ενεργοποιηθούν τα φλας και δεν υπάρχει άκρη του δρόμου αρκετά κοντά στη γραμμή.

Σε αυτήν την περίπτωση, η λειτουργία προειδοποιεί τον οδηγό:

– από κραδασμό του τιμονιού, και

– το ενδεικτικό  αναβοσβήνει με λευκό χρώμα ή, ανάλογα με το αυτοκί-

νητο, το ενδεικτικό  και η ένδειξη **8** στην πλευρά της παραβιασμένης γραμμής αλλάζουν σε κόκκινο χρώμα στο καντράν.

Σημείωση: Στις στροφές, η λειτουργία επιτρέπει ελαφρύ κόψιμο της στροφής.

Εξαιρετικές περιπτώσεις

προειδοποίηση **"Διατηρήστε τον έλεγχο"**

– Εάν το σύστημα είναι σε λειτουργία και δεν ανιχνεύει πλέον κάποια δραστηριότητα του οδηγού στο τιμόνι, εμ-

ΠΡΟΣΘΕΤΕΣ ΛΕΙΤΟΥΡΓΙΕΣ ΥΠΟΒΟΗΘΗΣΗΣ ΟΔΗΓΗΣΗΣ

φανίζεται το μήνυμα "Διατηρήστε τον έλεγχο" στο καντράν συνοδευόμενο από ένα ηχητικό σήμα και, ανάλογα με το αυτοκίνητο, το ενδεικτικό προειδοποίησης

ποίησης  εμφανίζεται με κόκκινο χρώμα έως ότου ο οδηγός αναλάβει τον έλεγχο του αυτοκινήτου.

– Εάν το σύστημα λειτουργεί για μεγάλο χρονικό διάστημα, το μήνυμα "Διατηρήστε τον έλεγχο" εμφανίζεται στο καντράν συνοδευόμενο από ένα ηχητικό σήμα και ανάλογα με το αυτοκίνητο,

το ενδεικτικό προειδοποίησης  εμφανίζεται με κόκκινο χρώμα συνοδευόμενο από το ενδεικτικό **B** στο πλάι της σχετικής γραμμής έως ότου ο οδηγός ανακτήσει τον έλεγχο του αυτοκινήτου.



Μπορείτε να διακόψετε την πορεία διόρθωσης ανά πάσα στιγμή με μια κίνηση του τιμονιού.

Αυτοκίνητο εξοπλισμένο με "Ενεργή υποβοήθηση οδηγού" ή "Βοηθός αυτοκινητοδρόμου και κυκλοφορίας"

Εάν η λειτουργία "Κεντράρισμα στη λωρίδα κυκλοφορίας" είναι ενεργοποιη-

μένη ταυτόχρονα με τη λειτουργία "Πρόληψη εξόδου από λωρίδα", η ένδειξη απεικόνισης του προειδοποιητικού θα διαφέρει ως εξής:

– Η λειτουργία "Κεντράρισμα στη λωρίδα κυκλοφορίας" είναι σε λειτουργία: το ενδεικτικό προειδοποίησης με πρά-

σινο χρώμα  αντικαθιστά το ενδεικτικό προειδοποίησης με λευκό ή

γκρι χρώμα  στο καντράν. Επομένως, θα ενημερωθείτε πρώτα και κύρια για την κατάσταση λειτουργίας "Κεντράρισμα στη λωρίδα κυκλοφορίας". – η λειτουργία "Κεντράρισμα στη λωρίδα κυκλοφορίας" τίθεται σε κατάσταση αναμονής και η λειτουργία "Πρόληψη εξόδου από λωρίδα" δεν είναι ούτε έτοιμη, ούτε σε λειτουργία: το ενδεικτι-

κό με γκρι χρώμα  αντικαθιστά το ενδεικτικό με λευκό ή γκρι χρώμα

 στο καντράν. Επομένως, θα ενημερωθείτε πρώτα και κύρια για την κατάσταση λειτουργίας "Κεντράρισμα στη λωρίδα κυκλοφορίας".

– η λειτουργία "Κεντράρισμα στη λωρίδα" τίθεται σε κατάσταση αναμονής ενώ η λειτουργία "Πρόληψη εξόδου από λωρίδα" είναι σε λειτουργία ή έτοιμη: το ενδεικτικό προειδοποίησης

 εμφανίζεται με κόκκινο ή κίτρινο

χρώμα στο καντράν. Επομένως, θα ενημερωθείτε πρώτα και κύρια για την κατάσταση της λειτουργίας "Πρόληψη εξόδου από λωρίδα".

Σε κάθε περίπτωση, ενημερώνεστε ανά πάσα στιγμή για την κατάσταση της λειτουργίας όταν ελέγχει το σύστημα διεύθυνσης του αυτοκινήτου σας. Εμφανίζονται πάντα οι πιο χρήσιμες πληροφορίες.

Λειτουργία προσωρινά μη διαθέσιμη/απενεργοποιημένη

Η λειτουργία είναι προσωρινά μη διαθέσιμη ή απενεργοποιημένη στις ακόλουθες περιπτώσεις:

- πολύ γρήγορη αναχώρηση από τη λωρίδα,
- οδήγηση συνεχώς πάνω σε γραμμή,
- περίπου τέσσερα δευτερόλεπτα μετά την αλλαγή λωρίδας,
- κλειστές στροφές,
- περιορισμένη ορατότητα,
- ενεργοποιείται ένας από τους δείκτες κατεύθυνσης,
- ενεργοποίηση των φώτων αλάρμ,
- εμπλοκή της όπισθεν,
- ισχυρή επιτάχυνση,
- αλλάξει το πλάτος της λωρίδας,
- λειτουργία του ηλεκτρονικού ελέγχου ευστάθειας "ESC",
- λειτουργία του συστήματος αντιμπλοκαρίσματος των τροχών,

ΠΡΟΣΘΕΤΕΣ ΛΕΙΤΟΥΡΓΙΕΣ ΥΠΟΒΟΗΘΗΣΗΣ ΟΔΗΓΗΣΗΣ

- χειρισμός του συστήματος ενεργητικής πέδησης έκτακτης ανάγκης,
- λειτουργία μιας άλλης λειτουργίας που ελέγχει το σύστημα διεύθυνσης, όπως η λειτουργία "Κεντράρισμα στη λωρίδα" (ανάλογα με το αυτοκίνητο).

Όταν η λειτουργία δεν είναι διαθέσιμη,

το ενδεικτικό  και, ανάλογα με το αυτοκίνητο, τα ενδεικτικά αριστερής και δεξιάς γραμμής διαγράμμισης **B** αλλάζουν σε γκρι χρώμα στο καντράν.

Όταν κρύβεται η εμπρός κάμερα, το μήνυμα "Εμπρός κάμερα χωρίς ορατότητα" εμφανίζεται στο καντράν.

Καθαρίστε την περιοχή όπου βρίσκονται οι αισθητήρες.

Αυτόματη απενεργοποίηση

Το σύστημα απενεργοποιείται αυτόματα όταν:

- το ηλεκτρονικό σύστημα ελέγχου ευστάθειας "ESC" είναι απενεργοποιημένο ή δυσλειτουργεί,
- το σύστημα αντιπλοκαρίσματος των τροχών δυσλειτουργεί,
- ένας κοτσαδόρος συνδέεται ηλεκτρικά στην υποδοχή κοτσαδόρου του ρυθμιζόμενου,

– εμφανίζεται το ενδεικτικό .

Με αυτή τη λειτουργία απενεργοποιημένη, ανάλογα με το αυτοκίνητο, το εν-

δεικτικό  εμφανίζεται με λευκό ή κίτρινο χρώμα στο καντράν.

Ρυθμίσεις

Αυτοκίνητο εξοπλισμένο με οθόνη πολυμέσων **3**



Για να αποκτήσετε πρόσβαση στις ρυθμίσεις λειτουργίας οθόνης πολυμέσων **3** ανατρέξτε στις οδηγίες του συστήματος πολυμέσων:

– "Λειτουργία σε διακεκομμένες γραμμές": Χρησιμοποιήστε αυτή τη ρύθμιση για να επιλέξετε την απόκριση της λειτουργίας εάν το αυτοκίνητο διασχίσει μια διακεκομμένη γραμμή χωρίς την ενεργοποίηση ενός από τους δείκτες κατεύθυνσης:

– επιλεγμένη ρύθμιση: η λειτουργία ενδέχεται να ενεργοποιήσει μια ενέργεια στο σύστημα διεύθυνσης του αυτοκινήτου για να διορθώσει την πορεία του,

– η ρύθμιση δεν έχει επιλεγεί: Η λειτουργία μπορεί να προειδοποιήσει τον οδηγό μέσω κραδασμών στο τιμόνι χωρίς να διορθώσει την τροχιά του αυτοκινήτου.

– "Δόνηση": ρυθμίστε το επίπεδο δόνησης της λειτουργίας "Πρόληψη εξόδου από λωρίδα" του τιμονιού,

– "Πρόβλεψη εξόδου από τη λωρίδα": ρυθμίστε το επίπεδο ευαισθησίας ανίχνευσης γραμμής. Για το σκοπό αυτό, επιλέξτε:

- "Αργά": ανίχνευση γραμμής στην υπέρβαση,
- "Στάνταρ": ανίχνευση γραμμής στην προσέγγιση,
- "Νωρίς": ανίχνευση γραμμής σε κοντινή απόσταση.

Για περισσότερες πληροφορίες, ανατρέξτε στις οδηγίες χρήσης πολυμέσων.

Αυτοκίνητο χωρίς οθόνη πολυμέσων

(ανάλογα με το μοντέλο του αυτοκινήτου)

ΠΡΟΣΘΕΤΕΣ ΛΕΙΤΟΥΡΓΙΕΣ ΥΠΟΒΟΗΘΗΣΗΣ ΟΔΗΓΗΣΗΣ

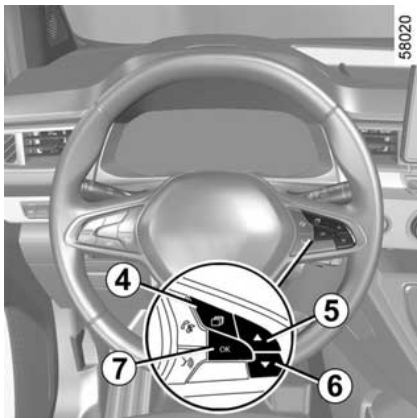

– Με το αυτοκίνητο σε στάση, πατήστε τον διακόπτη **4** όσες φορές απαιτείται για να φτάσετε στην καρτέλα



ή, ανάλογα με το αυτοκίνητο,

στην καρτέλα ,

ή

– πατήστε τον διακόπτη **4** και πατήστε επανειλημμένα το χειριστήριο **5** ή **6**

για να φτάσετε στην καρτέλα ,

– ανάλογα με το αυτοκίνητο, πατήστε το διακόπτη **7 OK**,

– πατήστε επανειλημμένα το χειριστήριο **5** ή **6** για να φτάσετε στο μενού



, κατόπιν πατήστε τον διακόπτη **7 OK**,

– πατήστε επανειλημμένα το χειριστήριο **5** ή **6** για να φτάσετε στο μενού "ΥΠΟΒ. ΟΔΗΓΗΣΗΣ", κατόπιν πατήστε τον διακόπτη **7 OK**,

– πατήστε επανειλημμένα το χειριστήριο **5** ή **6** για να φτάσετε στο μενού "Ευαισθησία υποβοήθησης διατήρησης λωρίδας", και, στη συνέχεια, πατήστε το διακόπτη **7 "OK"**,

– πατήστε επανειλημμένα το χειριστήριο **5** ή **6** για να επιλέξετε τη ρύθμιση, κατόπιν πατήστε το διακόπτη **7 OK**.

Σφάλματα λειτουργίας

Όταν το σύστημα ανιχνεύσει σφάλμα λειτουργίας, ανάλογα με το όχημα:

– το ενδεικτικό  εμφανίζεται με λευκό ή κίτρινο χρώμα στον ταμπλό.

Σε ορισμένες περιπτώσεις, συνοδεύονται από:

– το μήνυμα "Υποβ. Οδήγησης μη διαθέσιμη",

ή

– το μήνυμα "Ελέγξτε Υποβ. Οδήγησης",

ή

– το μήνυμα "Ελέγξτε εμπρός κάμερα".

Σε αυτές τις περιπτώσεις, επικοινωνήστε με έναν εγκεκριμένο αντιπρόσωπο.

Προειδοποιήσεις



Αυτή η λειτουργία είναι συμπληρωματικό βοήθημα στην οδήγηση. Αυτή η λειτουργία σε καμία περίπτωση δεν υποκαθιστά τη δέουσα προσοχή και υπευθυνότητα του οδηγού ο οποίος οφείλει να έχει πάντα τον έλεγχο του οχήματος.

Συντήρηση/επισκευές του συστήματος

- Σε περίπτωση σύγκρουσης, ενδέχεται να μεταβληθεί η ευθυγράμμιση της κάμερας ή του(των) ραντάρ και, κατά συνέπεια, να επηρεαστεί η λειτουργία τους. Απενεργοποιήστε τη λειτουργία και συμβουλευθείτε μία επίσημη αντιπροσωπεία.
- Οποιαδήποτε εργασία στην περιοχή όπου βρίσκεται η κάμερα (επισκευές, αντικαταστάσεις, τροποποιήσεις παρμπρίζ, κ.λπ.) πρέπει να εκτελείται από πιστοποιημένο επαγγελματία.

Μόνο οι επίσημες αντιπροσωπείες είναι εξουσιοδοτημένες να επεμβαίνουν στο σύστημα.

Περιπτώσεις παρεμβολής του συστήματος

Ορισμένες συνθήκες ενδέχεται να διαταράξουν ή να καταστρέψουν τη λειτουργία του συστήματος, όπως:

- παρμπρίζ χωρίς ορατότητα (λάσπη, πάγος, χιόνι, συμπύκνωση υδρατμών, κ.λπ.),
- ένα σύνθετο περιβάλλον (τούνελ κ.λπ.),
- δυσμενείς καιρικές συνθήκες (χιόνι, βροχή, χαλάζι, πάγος, κ.λπ.),
- κακή ορατότητα (νύχτα, ομίχλη κ.λπ.),
- η σήμανση του οδοστρώματος είναι ακανόνιστη ή δύσκολο να αναγνωριστεί (π.χ. μερικώς σβησμένες γραμμές, μεγάλη απόσταση μεταξύ τους, παραμορφωμένο οδόστρωμα κ.λπ.),
- θάμβωση (εκτυφλωτικός ήλιος, φώτα αυτοκινήτων που κινούνται στο αντίθετο ρεύμα κυκλοφορίας, κ.λπ.),
- ο δρόμος είναι στενός, με πολλές στροφές ή κυματιστός (απότομες στροφές κ.λπ.),
- αυτοκίνητο σε πολύ κοντινή απόσταση, το οποίο κινείται στην ίδια λωρίδα.

Σε αυτή την περίπτωση, η λειτουργία "Πρόληψη εξόδου από λωρίδα" ενδέχεται να ενεργοποιείται εσφαλμένα ή να μην ενεργοποιείται καθόλου.

Κίνδυνος ανεπιθύμητης, εσφαλμένης διόρθωσης ή καμίας διόρθωσης της πορείας.

Απενεργοποίηση της λειτουργίας

Πρέπει να απενεργοποιήσετε τη λειτουργία, εάν:

ΠΡΟΣΘΕΤΕΣ ΛΕΙΤΟΥΡΓΙΕΣ ΥΠΟΒΟΗΘΗΣΗΣ ΟΔΗΓΗΣΗΣ

- η περιοχή της κάμερας έχει υποστεί ζημιά (στην πλευρά του παρμπρίζ ή στην πλευρά του εσωτερικού καθρέφτη οπισθοπορείας).
- το οδόστρωμα είναι ολισθηρό (χιόνι, υαλόπαγος, υδρολίσθηση, χαλίκια κ.λπ.),
- κακή ορατότητα (νύχτα, ομίχλη κ.λπ.),
- το παρμπρίζ είναι ραγισμένο ή παραμορφωμένο (μην εκτελείτε επισκευές σε αυτή την περιοχή του παρμπρίζ, ζητήστε την αντικατάστασή του από εγκεκριμένη αντιπροσωπεία),
- το αυτοκίνητο φέρει ρυμούλκα ή τροχόσπιτο,
- το αυτοκίνητο εισέρχεται σε περιοχή με πολλές ανωμαλίες οδοστρώματος (περιοχή όπου εκτελούνται έργα, κ.λπ.).

ΠΡΟΣΘΕΤΕΣ ΛΕΙΤΟΥΡΓΙΕΣ ΥΠΟΒΟΗΘΗΣΗΣ ΟΔΗΓΗΣΗΣ

Αποτροπή εξόδου έκτακτης ανάγκης από τη λωρίδα

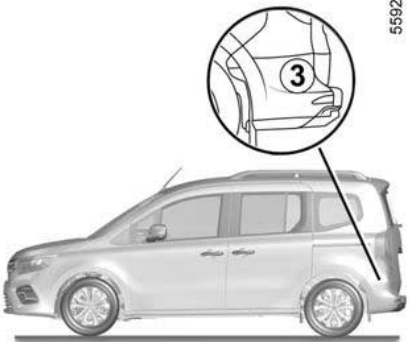

Χρησιμοποιώντας πληροφορίες από το ραντάρ **2** και την κάμερα **1**, η λειτουργία ενεργοποιεί διορθωτική ενέργεια στο σύστημα διεύθυνσης του αυτοκινήτου σε περίπτωση κινδύνου σύγκρουσης με αυτοκίνητο που έρχεται από την αντίθετη κατεύθυνση στην παρακείμενη λωρίδα, χωρίς να έχει ενεργοποιηθεί το φλας.

Ανάλογα με το αυτοκίνητο, η χρήση πληροφοριών από τα ραντάρ **3** και την κάμερα **1**, η λειτουργία ενεργοποιεί διορθωτική ενέργεια στο σύστημα διεύθυνσης του αυτοκινήτου σε περίπτωση κινδύνου σύγκρουσης με αυτοκίνητο που κινείται με την ίδια ταχύτητα ή με μεγαλύτερη ταχύτητα, εάν βρίσκεται εντός της ζώνης ανίχνευσης των πίσω ραντάρ (αποτροπή αναχώρησης από τη λωρίδα έκτακτης ανάγκης σε περίπτωση προσπέρασης).

i Μπορείτε να ξαναπάρτε τον έλεγχο του αυτοκινήτου ανά πάσα στιγμή χρησιμοποιώντας το τιμόνι.



Αυτό το σύστημα αποτελεί ένα πρόσθετο βοήθημα οδήγησης. Αυτό το σύστημα σε καμία περίπτωση δεν υποκαθιστά την προσοχή και την υπευθυνότητα του οδηγού που οφείλει να έχει πάντα τον έλεγχο του αυτοκινήτου.

Θέση της κάμερας **1**

Βεβαιωθείτε ότι το παρμπρίζ δεν καλύπτεται (από ακαθαρσίες, λάσπη, χιόνι, συμπύκνωση κ.λπ.).

Θέση του εμπρός ραντάρ **2**

Βεβαιωθείτε ότι η περιοχή του ραντάρ δεν παρεμποδίζεται (ακαθαρσίες, λάσπη, χιόνι, κακή τοποθέτηση μπροστινής πινακίδας κυκλοφορίας), δεν παρουσιάζει ίχνη σύγκρουσης ή τροποποίησης (συμπεριλαμβανομένης της βαφής) και δεν κρύβεται από κάποιο παρελκόμενο τοποθετημένο στο μπροστινό μέρος του αυτοκινήτου (στον εμπρός προφυλακτήρα, στο λογότυπο κ.λπ.)

Θέση των πλευρικών ραντάρ **3**

Βεβαιωθείτε ότι η περιοχή των ραντάρ δεν εμποδίζεται (από βρωμιά, λάσπη,

ΠΡΟΣΘΕΤΕΣ ΛΕΙΤΟΥΡΓΙΕΣ ΥΠΟΒΟΗΘΗΣΗΣ ΟΔΗΓΗΣΗΣ

χιόνι κ.λπ.), δεν έχει κτυπηθεί ή υποστεί τροποποιήσεις (συμπεριλαμβανομένων των χρωματισμών κ.λπ.).

Ενεργοποίηση/απενεργοποίηση

Αυτοκίνητα εξοπλισμένα με το πλήκτρο 4 "My Safety"



Για να απενεργοποιήσετε τη λειτουργία, εάν έχει προηγουμένως απενεργοποιηθεί από την λειτουργία "Perso" της λειτουργίας "My Safety", πατήστε τον διακόπτη 4 δύο φορές.

Για να επανενεργοποιήσετε τη λειτουργία, πιέστε τον διακόπτη 4.

Αυτοκίνητο εξοπλισμένο με οθόνη πολυμέσων 5



Για περαιτέρω πληροφορίες, ανατρέξτε στις οδηγίες χρήσης πολυμέσων.

Αυτοκίνητο χωρίς οθόνη πολυμέσων

(ανάλογα με το μοντέλο του αυτοκινήτου)

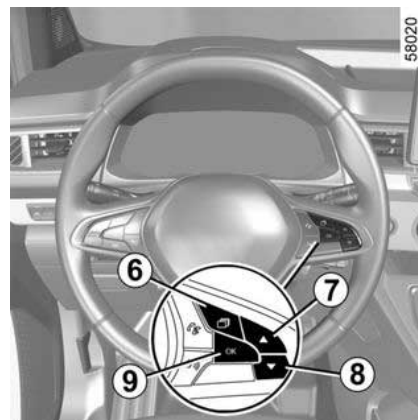

– Με το αυτοκίνητο σε στάση, πατήστε τον διακόπτη 6 όσες φορές απαιτείται για να φτάσετε στην καρτέλα

 ή, ανάλογα με το αυτοκίνητο,

στην καρτέλα ,

ή

– πατήστε τον διακόπτη 6 και πατήστε επανειλημμένα το χειριστήριο 7 ή 8

για να φτάσετε στην καρτέλα ,

– ανάλογα με το αυτοκίνητο, πατήστε τον διακόπτη 9 OK,

– πατήστε επανειλημμένα το χειριστήριο 7 ή 8 για να φτάσετε στο μενού



, κατόπιν πατήστε τον διακόπτη 9 OK;

ΠΡΟΣΘΕΤΕΣ ΛΕΙΤΟΥΡΓΙΕΣ ΥΠΟΒΟΗΘΗΣΗΣ ΟΔΗΓΗΣΗΣ

- πατήστε επανειλημμένα το χειριστήριο **7** ή **8** για να φτάσετε στο μενού "ΥΠΟΒ. ΟΔΗΓΗΣΗΣ", κατόπιν πατήστε τον διακόπτη **9 OK**,
- πατήστε επανειλημμένα το χειριστήριο **7** ή **8** για να φτάσετε στο μενού "Πρόληψη εξόδου στη ΛΕΑ", κατόπιν πατήστε τον διακόπτη **9 OK**,
- Πατήστε τον διακόπτη **9 OK** ξανά για να ενεργοποιήσετε ή να απενεργοποιήσετε τη λειτουργία:

- λειτουργία ενεργοποιημένη,
- λειτουργία απενεργοποιημένη.

Λειτουργία

Ανίχνευση επερχόμενου αυτοκινήτου

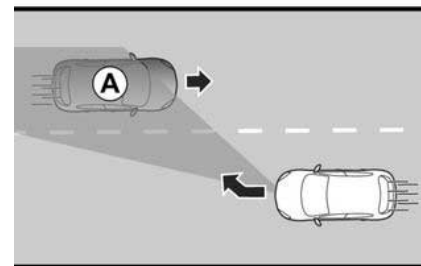
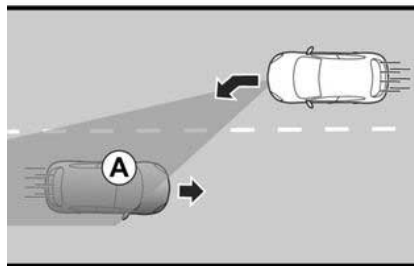

Όταν οδηγείτε με ταχύτητα μεταξύ περίπου 70 χλμ/ώρα και 110 χλμ/ώρα, εάν υπάρχει κίνδυνος σύγκρουσης με

ΠΡΟΣΘΕΤΕΣ ΛΕΙΤΟΥΡΓΙΕΣ ΥΠΟΒΟΗΘΗΣΗΣ ΟΔΗΓΗΣΗΣ

αυτοκίνητο που έρχεται από την αντίθετη κατεύθυνση σε παρακείμενη λωρίδα και εντός της ζώνης ανίχνευσης **A**, χωρίς να έχει ενεργοποιηθεί το φλας, το σύστημα:

– **σας προειδοποιεί για τον κίνδυνο σύγκρουσης:**

το μήνυμα "Κίνδυνος σύγκρουσης" εμφανίζεται στο καντράν συνοδευό-

μενο από το ενδεικτικό  με κόκκινο χρώμα, ένα ηχητικό σήμα και ανάλογα με τον εξοπλισμό, τη γραμμή στη σχετική πλευρά και το σύμβολο **10**,

και

– **ενεργοποιεί διορθωτική δράση στο σύστημα διεύθυνσης.**

 Μπορείτε να διακόψετε την πορεία διόρθωσης ανά πάσα στιγμή με μια κίνηση του τιμονιού.



Αυτή η λειτουργία είναι συμπληρωματικό βοήθημα στην οδήγηση. Αυτή η λειτουργία σε καμία περίπτωση δεν υποκαθιστά τη δέουσα προσοχή και υπευθυνότητα του οδηγού ο οποίος οφείλει να έχει πάντα τον έλεγχο του οχήματος.



Η λειτουργία ενδέχεται να μην ενεργοποιηθεί εάν:

– η ταχύτητα προσέγγισης είναι μεγαλύτερη από περίπου 200 χλμ/ώρα (για παράδειγμα, ταξιδεύετε με 110 χλμ/ώρα και το αυτοκίνητο που έρχεται από το αντίθετο ρεύμα κινείται προς την αντίθετη κατεύθυνση στην παρακείμενη λωρίδα με ταχύτητα 91 χλμ/ώρα.

Σε περίπτωση προσπεράσματος

(ανάλογα με το μοντέλο του αυτοκινήτου)

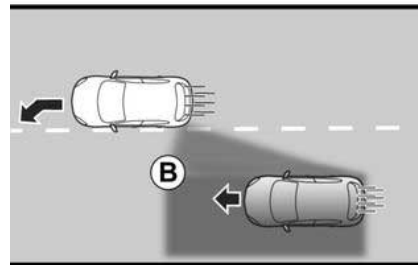

55927

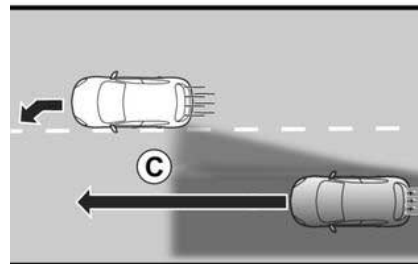

55926

ΠΡΟΣΘΕΤΕΣ ΛΕΙΤΟΥΡΓΙΕΣ ΥΠΟΒΟΗΘΗΣΗΣ ΟΔΗΓΗΣΗΣ

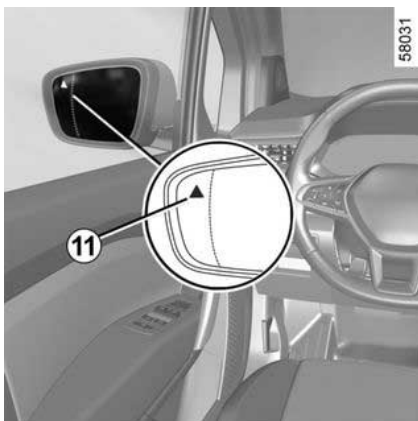

Κατά την οδήγηση (ταχύτητα αυτοκινήτου μεταξύ 70 χλμ/ώρα και 180 χλμ/ώρα, εάν υπάρχει κίνδυνος σύγκρου-

σης με αυτοκίνητο που βρίσκεται στο τυφλό σημείο **B** και κινείται προς την ίδια κατεύθυνση με το αυτοκίνητό σας ή με ένα αυτοκίνητο που πλησιάζει γρήγορα από πίσω ή σε μια παρακείμενη λωρίδα που βρίσκεται στη ζώνη ανίχνευσης **C**, το σύστημα:

– σας προειδοποιεί για τον κίνδυνο σύγκρουσης:

το ενδεικτικό **11** αναβοσβήνει, το μήνυμα "Ανιχνεύθηκε πλευρικό εμπόδιο" εμφανίζεται στο καντράν συνοδευόμενο από το ενδεικτικό



με κόκκινο χρώμα, ένα ηχητικό σήμα και, ανάλογα με τον εξοπλισμό, τη σχετική πλευρική γραμμή και το σύμβολο **12**,

και

– ενεργοποιεί διορθωτική δράση στο σύστημα διεύθυνσης.

Προσωρινή μη διαθεσιμότητα ή αναστολή του συστήματος

Το σύστημα είναι προσωρινά μη διαθέσιμο στις ακόλουθες περιπτώσεις:

- πολύ γρήγορη αναχώρηση από τη λωρίδα,
- συνεχής οδήγηση κατά μήκος της γραμμής,
- κατά τη διάρκεια περίπου τεσσάρων δευτερολέπτων μετά την αλλαγή λωρίδας,

- κλειστές στροφές,
- η ορατότητα είναι περιορισμένη,
- ενεργοποιείται ένα από τα φλας (μόνο για την ανίχνευση επερχόμενου οχήματος που κινείται προς την αντίθετη κατεύθυνση σε παρακείμενη λωρίδα),
- ενεργοποίηση των φώτων αλάρμ,
- ισχυρή επιτάχυνση,
- αλλάξει το πλάτος της λωρίδας,
- λειτουργία του ηλεκτρονικού ελέγχου ευστάθειας "ESC",
- λειτουργία του συστήματος αντιμπλοκαρίσματος των τροχών,
- χειρισμός του συστήματος ενεργητικής πέδησης έκτακτης ανάγκης,
- ...

Το σύστημα δεν μπορεί να ενεργοποιηθεί, όταν:

- η κάμερα δεν ανιχνεύει γραμμή (συνεχή ή διακεκομμένη) στη σχετική πλευρά του αυτοκινήτου,
 - η κάμερα δεν ανιχνεύει ταυτόχρονα τα δύο όρια της λωρίδας στην οποία κινείται το όχημά σας,
 - έχετε βάλει την όπισθεν,
 - παρεμποδίζεται το οπτικό πεδίο της κάμερας,
 - το μπροστινό ραντάρ είναι κρυμμένο.
 - τα πίσω ραντάρ είναι κρυμμένα, ανάλογα με το αυτοκίνητο,
- Ανάλογα με το αυτοκίνητο, εάν ένα από τα πλευρικά ραντάρ είναι καλυμ-

ΠΡΟΣΘΕΤΕΣ ΛΕΙΤΟΥΡΓΙΕΣ ΥΠΟΒΟΗΘΗΣΗΣ ΟΔΗΓΗΣΗΣ

μένο, θα εμφανιστεί το μήνυμα "Πλευρικά ραντάρ χωρίς ορατότητα" στο καντράν.

Όταν κρύβεται το εμπρός ραντάρ, το μήνυμα "Εμπρός ραντάρ χωρίς ορατότητα" εμφανίζεται στο καντράν.

Όταν κρύβεται η εμπρός κάμερα, το μήνυμα "Εμπρός κάμερα χωρίς ορατότητα" εμφανίζεται στο καντράν.

Καθαρίστε την περιοχή όπου βρίσκονται οι αισθητήρες.

Αυτόματη απενεργοποίηση

Το σύστημα απενεργοποιείται αυτόματα όταν:

- το ηλεκτρονικό σύστημα ελέγχου ευστάθειας "ESC" είναι απενεργοποιημένο ή δυσλειτουργεί,
- το σύστημα αντιμπλοκαρίσματος των τροχών δυσλειτουργεί,
- ένας κοτσαδόρος συνδέεται ηλεκτρικά στην υποδοχή κοτσαδόρου του ρυμουλκούμενου,

– εμφανίζεται το ενδεικτικό .

Όταν το αυτοκίνητο είναι εξοπλισμένο με κοτσαδόρο που αναγνωρίζεται από το σύστημα, εμφανίζεται το μήνυμα "Τρέιλερ : πλευρικά ραντάρ μη διαθέσιμα" ή ανάλογα με τον εξοπλισμό, το "Τρέιλερ:πλευρικά ραντάρ OFF" για να σας ενημερώσει ότι η λειτουργία "Απο-

τροπής εξόδου από τη λωρίδα" έχει απενεργοποιηθεί.

Εάν το αυτοκίνητο έλκει ρυμουλκούμενο ή τροχόσπιτο, ενδέχεται να προκύψουν απροσδόκητες ή άσκοπες διορθώσεις.

Μπορείτε να απενεργοποιήσετε το σύστημα για την αποφυγή απροσδόκητων ή περιττών διορθώσεων.

Σφάλματα λειτουργίας

Όταν το σύστημα ανιχνεύσει ένα πρόβλημα λειτουργίας, τα παρακάτω μηνύματα ενδέχεται να εμφανίζονται στο καντράν:

- « Ελέγξτε εμπρός κάμερα » ;
- ή
- « Ελέγξτε εμπρός ραντάρ » ;
- ή
- « Ελέγξτε Υποβ. Οδήγησης » ;
- ή, ανάλογα με το όχημα,
- « Ελέγξτε πλευρικά ραντάρ » .

Συμβουλευθείτε ένα Επίσημο Συνεργείο της μάρκας.

Προειδοποιήσεις



Αυτή η λειτουργία είναι συμπληρωματικό βοήθημα στην οδήγηση. Αυτή η λειτουργία σε καμία περίπτωση δεν υποκαθιστά τη δέουσα προσοχή και υπευθυνότητα του οδηγού ο οποίος οφείλει να έχει πάντα τον έλεγχο του οχήματος.

Συντήρηση/επισκευές του συστήματος

- Σε περίπτωση σύγκρουσης, ενδέχεται να μεταβληθεί η ευθυγράμμιση της κάμερας ή του(των) ραντάρ και, κατά συνέπεια, να επηρεαστεί η λειτουργία τους. Απενεργοποιήστε τη λειτουργία και συμβουλευθείτε μία επίσημη αντιπροσωπεία.
- Οποιαδήποτε εργασία στην περιοχή όπου βρίσκεται η κάμερα ή τα ραντάρ (αντικαταστάσεις, επισκευές, τροποποιήσεις παρμπρίζ κ.λπ.) πρέπει να εκτελείται από ειδικευμένο επαγγελματία.

Μόνο οι επίσημες αντιπροσωπείες είναι εξουσιοδοτημένες να επεμβαίνουν στο σύστημα.

Περιπτώσεις παρεμβολής του συστήματος

Ορισμένες συνθήκες ενδέχεται να διαταράξουν ή να καταστρέψουν τη λειτουργία του συστήματος, όπως:

- παρμπρίζ χωρίς ορατότητα (λάσπη, πάγος, χιόνι, συμπίκνωση υδρατμών, κ.λπ.),
- ένα σύνθετο περιβάλλον (τούνελ κ.λπ.),
- δυσμενείς καιρικές συνθήκες (χιόνι, βροχή, χαλάζι, πάγος, κ.λπ.),
- κακή ορατότητα (νύχτα, ομίχλη κ.λπ.),
- η σήμανση του οδοστρώματος είναι ακανόνιστη ή δύσκολο να αναγνωριστεί (π.χ. μερικώς σβησμένες γραμμές, μεγάλη απόσταση μεταξύ τους, παραμορφωμένο οδόστρωμα κ.λπ.),
- θάμβωση (εκτυφλωτικός ήλιος, φώτα αυτοκινήτων που κινούνται στο αντίθετο ρεύμα κυκλοφορίας, κ.λπ.),
- ο δρόμος είναι στενός, με πολλές στροφές ή κυματιστός (απότομες στροφές κ.λπ.),
- αυτοκίνητο σε πολύ κοντινή απόσταση, το οποίο κινείται στην ίδια λωρίδα.

Σε αυτή την περίπτωση, η λειτουργία "Πρόληψη αναχώρησης από τη λωρίδα έκτακτης ανάγκης" ενδέχεται να ενεργοποιηθεί ή να μην ενεργοποιηθεί καθόλου.

Κίνδυνος ανεπιθύμητης, εσφαλμένης διόρθωσης ή καμίας διόρθωσης της πορείας.

Απενεργοποίηση της λειτουργίας

Πρέπει να απενεργοποιήσετε τη λειτουργία, εάν:

ΠΡΟΣΘΕΤΕΣ ΛΕΙΤΟΥΡΓΙΕΣ ΥΠΟΒΟΗΘΗΣΗΣ ΟΔΗΓΗΣΗΣ

- η περιοχή της κάμερας (στην πλευρά του παρμπρίζ ή στην πλευρά του εσωτερικού καθρέφτη οπισθοπορείας) ή η περιοχή του(των) ραντάρ έχει υποστεί ζημιά,
- το οδόστρωμα είναι ολισθηρό (χιόνι, υαλόπαγος, υδρολίσθηση, χαλίκια κ.λπ.),
- κακή ορατότητα (νύχτα, ομίχλη κ.λπ.),
- το παρμπρίζ είναι ραγισμένο ή παραμορφωμένο (μην εκτελείτε επισκευές σε αυτή την περιοχή του παρμπρίζ, ζητήστε την αντικατάστασή του από εγκεκριμένη αντιπροσωπεία),
- το αυτοκίνητο φέρει ρυμούλκα ή τροχόσπιτο,
- το αυτοκίνητο είναι ρυμουλκούμενο (βλάβη),
- το αυτοκίνητο εισέρχεται σε περιοχή με πολλές ανωμαλίες οδοστρώματος (περιοχή όπου εκτελούνται έργα, κ.λπ.).
- μην οδηγείτε σε λιθόστρωτο δρόμο.

Ειδοποίηση τυφλού σημείου

55057

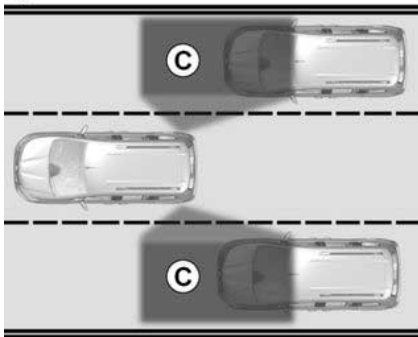

Με βάση τις πληροφορίες των αισθητήρων που έχουν τοποθετηθεί σε κάθε πλευρά του πίσω προφυλακτήρα (περιοχή **G**), η λειτουργία προειδοποιεί τον οδηγό:

– όταν άλλο όχημα βρίσκεται εντός της ζώνης ανίχνευσης **F**.

ή/και

– όταν υπάρχει κίνδυνος σύγκρουσης με ένα αυτοκίνητο που βρίσκεται στη ζώνη **ΣΤ** και κινείται με μεγαλύτερη ταχύτητα από το δικό σας.

Η λειτουργία σας προειδοποιεί, όταν το αυτοκίνητο κινείται με ταχύτητα πάνω από 15 χλμ./ώρα περίπου.

55306

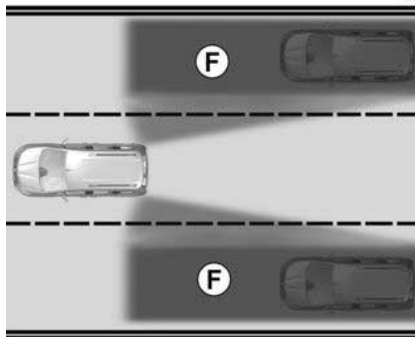

Αυτή η λειτουργία είναι συμπληρωματικό βοήθημα στην οδήγηση. Αυτή η λειτουργία σε καμία περίπτωση δεν υποκαθιστά τη δέουσα προσοχή και υπευθυνότητα του οδηγού ο οποίος οφείλει να έχει πάντα τον έλεγχο του οχήματος.

55925

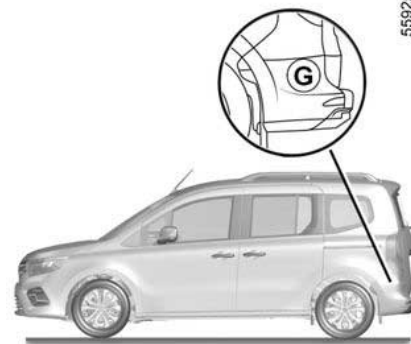

Ιδιαιτερότητα

Βεβαιωθείτε ότι δεν παρεμποδίζεται η ζώνη **G** γύρω από τα ραντάρ σε κάθε πλευρά του πίσω προφυλακτήρα (από σκόνη, λάσπη, χιόνι κλπ.).

Σε περίπτωση παρεμπόδισης ενός ραντάρ από κάποιο αντικείμενο, στο καντράν εμφανίζεται το μήνυμα "Πλευρικό ραντάρ χωρίς ορατότητα". Καθαρίστε την περιοχή του ραντάρ.

ΠΡΟΣΘΕΤΕΣ ΛΕΙΤΟΥΡΓΙΕΣ ΥΠΟΒΟΗΘΗΣΗΣ ΟΔΗΓΗΣΗΣ



Φλας 1

Ένα ενδεικτικό προειδοποίησης **1** βρίσκεται σε κάθε εξωτερικό καθρέπτη **3**.

Σημείωση: καθαρίζετε τακτικά τους εξωτερικούς καθρέπτες **3**, ώστε τα ενδεικτικά προειδοποίησης **1** να παραμένουν ορατά.

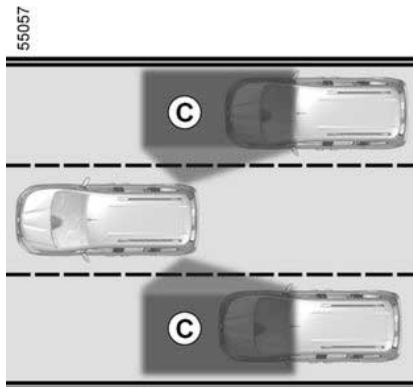

Λειτουργία

Η λειτουργία σας προειδοποιεί, όταν η ταχύτητα του αυτοκινήτου σας είναι πάνω από 15 χλμ./ώρα και:

- όταν ένα αυτοκίνητο βρίσκεται κοντά στην περιοχή του τυφλού σημείου **Γ** και κινείται στην ίδια κατεύθυνση με το αυτοκίνητό σας,
- όταν ένα αυτοκίνητο πλησιάζει γρήγορα από το πίσω μέρος, σε παρακείμενη λωρίδα, εντός της εμβέλειας της ζώνης ανίχνευσης **ΣΤ**.

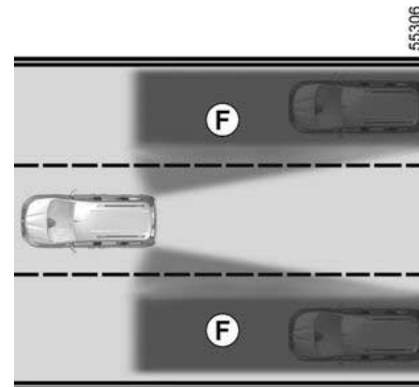

Εάν προσπεράσετε ένα άλλο όχημα, το ενδεικτικό **1** θα ανάψει μόνο εάν το εν λόγω όχημα παραμένει για αρκετά μεγάλο χρονικό διάστημα στο τυφλό σημείο **Γ**.

i Η λειτουργία δεν προειδοποιεί τον οδηγό σε περίπτωση που τα άλλα οχήματα δεν κινούνται.

ΠΡΟΣΘΕΤΕΣ ΛΕΙΤΟΥΡΓΙΕΣ ΥΠΟΒΟΗΘΗΣΗΣ ΟΔΗΓΗΣΗΣ

① 559950

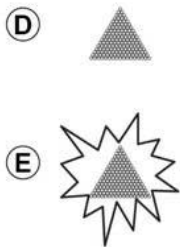

3

Οθόνη Δ

Πρώτη προειδοποίηση: **φλας μη ενεργοποιημένο**, το ενδεικτικό 1 υποδεικνύει ότι ανιχνεύεται ένα αυτοκίνητο στην περιοχή τυφλού σημείου ή/και ότι ένα αυτοκίνητο πλησιάζει γρήγορα από το πίσω μέρος, σε παρακείμενη λωρίδα.

Οθόνη Ε

Φλας ενεργοποιημένο, το ενδεικτικό 1 αναβοσβήνει, όταν η λειτουργία ανιχνεύσει ένα αυτοκίνητο στην περιοχή τυφλού σημείου ή/και όταν ένα αυτοκίνητο πλησιάζει από το πίσω μέρος, στην πλευρά προς την οποία θα γυρίσετε το τιμόνι. Εάν απενεργοποιήσετε το φλας, η λειτουργία θα επιστρέψει

στην αρχική προειδοποίηση (οθόνη D).

Συνθήκες μη λειτουργίας

- Κατά την οδήγηση σε δρόμο με απότομες στροφές,
- όπισθεν.

Όταν το αυτοκίνητο είναι εξοπλισμένο με σύστημα ρυμούλκησης που αναγνωρίζεται από το σύστημα, στο καβντράν εμφανίζεται το μήνυμα "Τρέιλερ:πλευρικά ραντάρ OFF" που σας ενημερώνει ότι η λειτουργία δεν είναι ενεργοποιημένη. Για να επιλέξετε τον κατάλληλο εξοπλισμό για το όχημά σας, σας συνιστούμε να συμβουλευθείτε ένα Επίσημο Συνεργείο της μάρκας.

i Η εμβέλεια ανίχνευσης του συστήματος λειτουργεί σύμφωνα με ένα τυπικό πλάτος λωρίδας. Όταν οδηγείτε σε στενή λωρίδα κυκλοφορίας, η λειτουργία μπορεί να σας προειδοποιήσει όταν ανιχνεύεται ένα όχημα πιο μακριά από την πλησιέστερη λωρίδα.

Σφάλματα λειτουργίας

Εάν το σύστημα ανιχνεύσει κάποιο πρόβλημα, εμφανίζεται το μήνυμα "Ελέγξτε πλευρικά ραντάρ" στο κα-

βντράν. Συμβουλευθείτε ένα Επίσημο Συνεργείο της μάρκας.

i Λόγω της παρουσίας αισθητήρων πίσω από τον προφυλακτήρα, συνιστάται να αναθέσετε οποιαδήποτε εργασία στον προφυλακτήρα (επισκευή, αντικατάσταση, βαφή κ.λπ.) σε ειδικευμένο επαγγελματία.

Προειδοποιήσεις



Η εμπέλεια ανίχνευσης του συστήματος λειτουργεί σύμφωνα με ένα τυπικό πλάτος λωρίδας. Εάν οδηγείτε σε πλατεια λωρίδα, το σύστημα μπορεί να μην ανιχνεύσει ένα αυτοκίνητο στο τυφλό σημείο.

Κίνδυνος ατυχήματος



Αυτή η λειτουργία είναι συμπληρωματικό βοήθημα στην οδήγηση. Αυτή η λειτουργία σε καμία περίπτωση δεν υποκαθιστά τη δέουσα προσοχή και υπευθυνότητα του οδηγού ο οποίος οφείλει να έχει πάντα τον έλεγχο του οχήματος.

Ο οδηγός πρέπει να προσαρμόζει πάντοτε την ταχύτητα στις συνθήκες κυκλοφορίας, ανεξάρτητα από τις ενδείξεις του συστήματος.

Το σύστημα δεν πρέπει σε καμία περίπτωση να θεωρείται ισοδύναμο με έναν ανιχνευτή εμποδίων ή με ένα σύστημα αποφυγής συγκρούσεων.

Συντήρηση/επισκευές του συστήματος

- Σε περίπτωση σύγκρουσης, ενδέχεται να μεταβληθεί η ευθυγράμμιση του ραντάρ και, κατά συνέπεια, θα επηρεαστεί η λειτουργία του. Συμβουλευθείτε ένα Επίσημο Συνεργείο της μάρκας.
- Οποιαδήποτε εργασία στην περιοχή όπου βρίσκονται τα ραντάρ (επισκευές, αντικαταστάσεις κ.λπ.) πρέπει να εκτελείται από ειδικευμένο επαγγελματία.

Μόνο οι επίσημες αντιπροσωπείες είναι εξουσιοδοτημένες να επεμβαίνουν στο σύστημα.

Περιπτώσεις παρεμβολής του συστήματος

Ορισμένες συνθήκες ενδέχεται να διαταράξουν ή να καταστρέψουν τη λειτουργία του συστήματος, όπως:

- πολύπλοκα περιβάλλοντα (μεταλλικές γέφυρες, τούνελ, δρόμοι με προστατευτικά κιγκλιδώματα στην άκρη κ.λπ.),
- δυσχερείς καιρικές συνθήκες (χιόνι, χαλάζι, πάγος κλπ.).

Κίνδυνος εσφαλμένων συναγερμών ή απουσίας προειδοποιήσεων

Εάν το σύστημα δεν συμπεριφέρεται κανονικά, συμβουλευτείτε έναν εγκεκριμένο αντιπρόσωπο.



Περιορισμοί λειτουργίας του συστήματος

- Η περιοχή του ραντάρ πρέπει να παραμένει καθαρή και χωρίς καμιά τροποποίηση για την εξασφάλιση της σωστής λειτουργίας του συστήματος.
- Μικρά αντικείμενα που κινούνται κοντά στο αυτοκίνητο (μοτοσυκλέτες, ποδήλατα, πεζοί κ.λπ.) ενδέχεται να μην αναγνωρίζονται από το σύστημα.
- Κατά την εκτέλεση στροφής, τα ραντάρ ενδέχεται να σταματήσουν προσωρινά να ανιχνεύουν οχήματα σε διπλανές λωρίδες.
- Η λειτουργία μπορεί να σας προειδοποιήσει καθυστερημένα όταν δύο άλλα οχήματα πλησιάζουν από το πίσω μέρος, το ένα δίπλα στο άλλο στις γειτονικές λωρίδες (οδήγηση σε δρόμο με 3 λωρίδες) και με πολύ πιο υψηλή ταχύτητα από το αυτοκίνητό σας.
- Το σύστημα δεν μπορεί να προειδοποιήσει, όταν τα άλλα οχήματα κινούνται με σημαντικά διαφορετική ταχύτητα.
- Σε περίπτωση προσπέρασης του αυτοκινήτου από νταλίκια (π.χ. βαρύ όχημα που εκτελεί προσπέραση με παρόμοια ταχύτητα σε σχέση με το αυτοκίνητο) το σύστημα ενδέχεται να διακόψει την προειδοποίηση πριν από το τέλος του ελιγμού.
- Το αυτοκίνητο κινείται σε δρόμο με πολλές στροφές.

ΠΡΟΣΘΕΤΕΣ ΛΕΙΤΟΥΡΓΙΕΣ ΥΠΟΒΟΗΘΗΣΗΣ ΟΔΗΓΗΣΗΣ

Προειδοποίηση απόστασης ασφαλείας

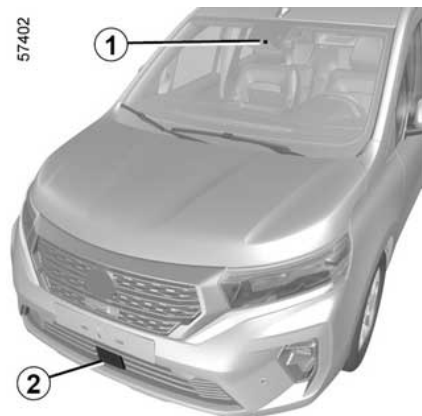

Με τις πληροφορίες από το ραντάρ 2 και την κάμερα 1, αυτή η λειτουργία ενημερώνει τον οδηγό για τη χρονική απόσταση μεταξύ του δικού του αυτοκινήτου και του προπορευόμενου αυτοκινήτου, ώστε να διατηρείται πάντα μια ασφαλής απόσταση ακινητοποίησης μεταξύ των δύο αυτοκινήτων.

Η λειτουργία ενεργοποιείται, όταν το αυτοκίνητο κινείται με ταχύτητα πάνω από 30 χλμ./ώρα περίπου.

Θέση της κάμερας 1

Βεβαιωθείτε ότι το παρμπρίζ δεν καλύπτεται (από ακαθαρσίες, λάσπη, χιόνι, συμπύκνωση κ.λπ.).

Θέση του εμπρός ραντάρ 2

Βεβαιωθείτε ότι η περιοχή του ραντάρ δεν παρεμποδίζεται (από ακαθαρσίες, λάσπη, χιόνι, κακή τοποθέτηση μπροστινής πινακίδας κυκλοφορίας κ.λπ.), δεν παρουσιάζει ίχνη σύγκρουσης ή τροποποίησης (συμπεριλαμβανομένης της βαφής) και δεν κρύβεται από κάποιο παρελκόμενο τοποθετημένο στο μπροστινό μέρος του αυτοκινήτου (στη γρίλια, στο λογότυπο κ.λπ.).



Αυτή η λειτουργία είναι συμπληρωματικό βοήθημα στην οδήγηση. Αυτή η λειτουργία σε καμία

περίπτωση δεν υποκαθιστά τη δέουσα προσοχή και υπευθυνότητα του οδηγού ο οποίος οφείλει να έχει πάντα τον έλεγχο του οχήματος.

Ενεργοποίηση ή απενεργοποίηση της λειτουργίας

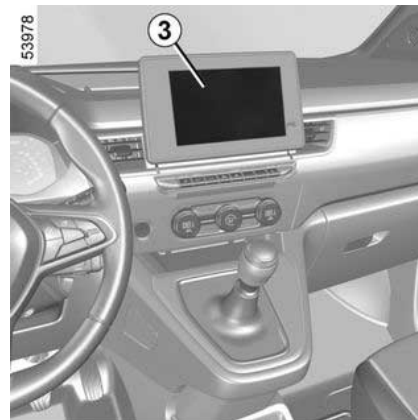

Αυτοκίνητα εξοπλισμένα με οθόνη πολυμέσων 3

Για να ενεργοποιήσετε ή να απενεργοποιήσετε τη λειτουργία, ανατρέξτε στις οδηγίες χρήσης του συστήματος πολυμέσων.

Επιλέξτε "ON" ή "OFF".

ΠΡΟΣΘΕΤΕΣ ΛΕΙΤΟΥΡΓΙΕΣ ΥΠΟΒΟΗΘΗΣΗΣ ΟΔΗΓΗΣΗΣ

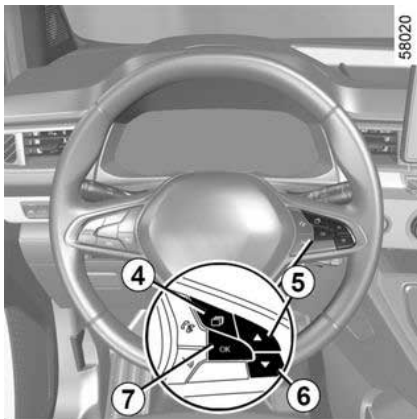

Οχήματα χωρίς οθόνη πολυμέσων (ανάλογα με το μοντέλο του αυτοκινήτου)

– **Με το αυτοκίνητο σε στάση**, πατήστε τον διακόπτη **4** όσες φορές απαιτείται για να φτάσετε στην καρτέλα

 ή, ανάλογα με το αυτοκίνητο,

στην καρτέλα ,

ή

– πατήστε τον διακόπτη **4** και πατήστε επανειλημμένα το χειριστήριο **5** ή **6**

για να φτάσετε στην καρτέλα ,

– ανάλογα με το αυτοκίνητο, πατήστε το διακόπτη **7 OK**,

– πατήστε επανειλημμένα το χειριστήριο **5** ή **6** για να φτάσετε στο μενού

, κατόπιν πατήστε τον διακόπτη **7 OK**,

– πατήστε επανειλημμένα το χειριστήριο **5** ή **6** για να φτάσετε στο μενού "ΥΠΟΒ. ΟΔΗΓΗΣΗΣ", κατόπιν πατήστε τον διακόπτη **7 OK**,

– πατήστε επανειλημμένα το χειριστήριο **5** ή **6** για να φτάσετε στο μενού "Προειδ. απόστασης", κατόπιν πατήστε τον διακόπτη **7 OK**,

– Πατήστε τον διακόπτη **7 OK** ξανά για να ενεργοποιήσετε ή να απενεργοποιήσετε τη λειτουργία:

– λειτουργία ενεργοποιημένη,

– λειτουργία απενεργοποιημένη.



Σε κάθε εκκίνηση, το αυτοκίνητο επανέρχεται στη λειτουργία που ήταν ενεργή την τελευταία φορά που διακόπηκε η λειτουργία του κινητήρα.

Λειτουργία

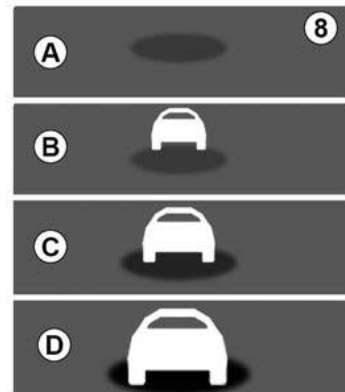

Με τη λειτουργία ενεργοποιημένη, το ενδεικτικό **8** εμφανίζεται στο καντράν και ενημερώνει τον οδηγό για την απόσταση μεταξύ του δικού του αυτοκινήτου και του προπορευόμενου αυτοκινήτου.

- **A** (γκρι): ανενεργή λειτουργία,
- **A** (πράσινο): δεν ανιχνεύεται κανένα αυτοκίνητο,
- **B** (πράσινο): το χρονικό διάστημα είναι μεγαλύτερο ή ίσο των 2 δευτερολέπτων περίπου (απόσταση μεταξύ των δύο αυτοκινήτων σε συνάρτηση με την ταχύτητά σας),
- **Γ** (πορτοκαλί): το χρονικό διάστημα κυμαίνεται μεταξύ 1 και 2 δευτερολέ-

ΠΡΟΣΘΕΤΕΣ ΛΕΙΤΟΥΡΓΙΕΣ ΥΠΟΒΟΗΘΗΣΗΣ ΟΔΗΓΗΣΗΣ

πτων περίπου (ανεπαρκής απόσταση μεταξύ των δύο αυτοκινήτων),

– **D** (κόκκινο): το χρονικό διάστημα είναι μικρότερο ή ίσο του 1 δευτερολέπτου περίπου (ιδιαίτερα ανεπαρκής απόσταση μεταξύ των δύο αυτοκινήτων).

Εάν το χρονικό διάστημα μεταξύ των δύο αυτοκινήτων είναι κάτω από 0,5 δευτερόλεπτα περίπου, στο καντράν αναβοσβήνουν το ενδεικτικό **B** και η οθόνη **A** με κόκκινο χρώμα μαζί με την ένδειξη "-.- δευτ.".

Υπό ορισμένες συνθήκες, ενδέχεται να μην εμφανίζεται το χρονικό διάστημα:

- στις στροφές,
- κατά την αλλαγή λωρίδας,
- όταν το προπορευόμενο αυτοκίνητο είναι αρκετά μακριά ή εκτός της εμβέλειας του ραντάρ ή της κάμερας.

ΠΡΟΣΘΕΤΕΣ ΛΕΙΤΟΥΡΓΙΕΣ ΥΠΟΒΟΗΘΗΣΗΣ ΟΔΗΓΗΣΗΣ

Προειδοποιήσεις



Η μέτρηση εμφανίζεται για ενημερωτικούς λόγους και μόνο: το σύστημα δεν πραγματοποιεί καμία ενέργεια στο αυτοκίνητο.

Η λειτουργία έχει σχεδιαστεί για χρήση σε σταθερές συνθήκες οδήγησης και όχι για οδήγηση σε συνθήκες πόλης ή δυναμικής οδήγησης (στροφές, επιταχύνσεις, απότομα φρεναρίσματα κλπ.).

Η λειτουργία δεν αλληλεπιδρά με το σύστημα πέδησης.

Οι περιοχές ραντάρ και κάμερας πρέπει να παραμένουν καθαρές και χωρίς τροποποιήσεις, ώστε να διασφαλίζεται η σωστή λειτουργία του συστήματος.

Οποιαδήποτε εργασία στην περιοχή όπου βρίσκεται το ραντάρ ή η κάμερα (επισκευές, αντικαταστάσεις, τροποποιήσεις παρμπρίζ ή/και προφυλακτήρα κ.λπ.) πρέπει να εκτελείται από ειδικευμένο επαγγελματία.

3



Αυτή η λειτουργία είναι συμπληρωματικό βοήθημα στην οδήγηση. Αυτή η λειτουργία σε καμία περίπτωση δεν υποκαθιστά τη δέουσα προσοχή και υπευθυνότητα του οδηγού ο οποίος οφείλει να έχει πάντα τον έλεγχο του οχήματος.

Συντήρηση/επισκευές του συστήματος

- Σε περίπτωση σύγκρουσης, ενδέχεται να μεταβληθεί η ευθυγράμμιση του ραντάρ ή/και της κάμερας και, κατά συνέπεια, να επηρεαστεί η λειτουργία τους. Απενεργοποιήστε τη λειτουργία και συμβουλευθείτε μία επίσημη αντιπροσωπεία.
- Οποιαδήποτε εργασία στην περιοχή όπου βρίσκεται το ραντάρ ή/και η κάμερα (αντικαταστάσεις, επισκευές, τροποποιήσεις παρμπρίζ ή/και προφυλακτήρα κ.λπ.) πρέπει να εκτελείται από ειδικευμένο επαγγελματία.

Μόνο οι επίσημες αντιπροσωπείες είναι εξουσιοδοτημένες να επεμβαίνουν στο σύστημα.

Περιπτώσεις παρεμβολής του συστήματος

- παρεμπόδιση του παρμπρίζ ή του προφυλακτήρα (από χώματα, πάγο, χιόνι, υδρατμούς κ.λπ.),
- περίπλοκο περιβάλλον (μεταλλική γέφυρα, τούνελ, κ.λπ.),
- δυσχερείς καιρικές συνθήκες (χιόνι, χαλάζι, πάγος, κλπ.),
- κακή ορατότητα (νύχτα, ομίχλη κ.λπ.),
- κακή αντίθεση μεταξύ του προπορευόμενου αυτοκινήτου και της γύρω περιοχής (π.χ. λευκό αυτοκίνητο σε χιονισμένη περιοχή κ.λπ.),
- θάμβωση (εκτυφλωτικός ήλιος, φώτα αυτοκινήτων που κινούνται στο αντίθετο ρεύμα κυκλοφορίας, κ.λπ.),
- ο δρόμος είναι στενός, με πολλές στροφές και κυματιστός (απότομες στροφές, κ.λπ.),

Κίνδυνος εσφαλμένου, ψευδούς συναγερμού.

ΠΡΟΣΘΕΤΕΣ ΛΕΙΤΟΥΡΓΙΕΣ ΥΠΟΒΟΗΘΗΣΗΣ ΟΔΗΓΗΣΗΣ

Ενεργό σύστημα πέδησης έκτακτης ανάγκης

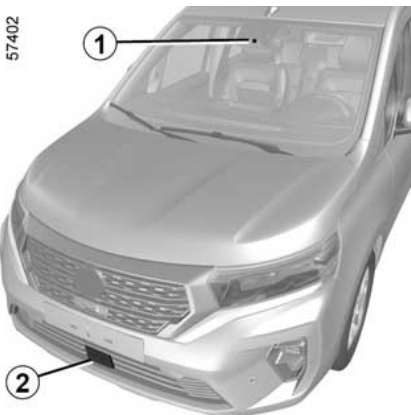

Το σύστημα χρησιμοποιεί πληροφορίες από το ραντάρ **2** και την κάμερα **1** για να καθορίσει την απόσταση ανάμεσα στο αυτοκίνητό σας:

– από το προπορευόμενο όχημα που βρίσκεται στην ίδια λωρίδα,

ή

– και τυχόν επερχόμενα αυτοκίνητα στο πλαίσιο ελιγμών για αλλαγή κατεύθυνσης,

ή

– τους γύρω πεζούς και ποδηλάτες.

Το σύστημα ενημερώνει τον οδηγό για τυχόν κίνδυνο μετωπικής σύγκρουσης,

ώστε να ενεργοποιήσει τους κατάλληλους ελιγμούς έκτακτης ανάγκης (πάτημα του πεντάλ φρένου ή/και στρίψιμο του τιμονιού).

Ανάλογα με την αντίδραση του οδηγού, το σύστημα μπορεί να υποβοηθήσει με πέδηση ώστε να περιορίσει τη ζημιά ή να εμποδίσει μια σύγκρουση.



Αυτή η λειτουργία είναι συμπληρωματικό βοήθημα στην οδήγηση.

Αυτή η λειτουργία σε καμία περίπτωση δεν υποκαθιστά τη δέουσα προσοχή και υπευθυνότητα του οδηγού ο οποίος οφείλει να έχει πάντα τον έλεγχο του οχήματός.



Το σύστημα αυτό έχει τη δυνατότητα εφαρμογής μέγιστης πέδησης στο

όχημα μέχρι να ακινητοποιηθεί πλήρως, εάν απαιτηθεί.

Για λόγους ασφαλείας, να φοράτε πάντα τη ζώνη ασφαλείας όταν ταξιδεύετε με το όχημά σας και να φροντίζετε ώστε το φορτίο να είναι ασφαλισμένο κατάλληλα ώστε να μην υπάρχει καμία πιθανότητα να εκτιναχθεί κάποιο αντικείμενο και να χτυπήσει τους επιβάτες.

Ανίχνευση αυτοκινήτων

Εάν οδηγείτε με ταχύτητα υψηλότερη των 8 χλμ/ώρα και υπάρχει κίνδυνος σύγκρουσης με το προπορευόμενο αυτοκίνητο, με ένα αντιθέτως ερχόμενο αυτοκίνητο στο πλαίσιο ενός ελιγμού για αλλαγή κατεύθυνσης ή με σταθερό αυτοκίνητο, το σύστημα:

– **σας προειδοποιεί για τον κίνδυνο σύγκρουσης:**

εμφανίζεται στο καντράν το ενδεικτικό



σε κόκκινο χρώμα ή, ανάλογα με το αυτοκίνητο, το σύμβολο **3** και το μήνυμα "Φρενάρετε", συνοδευόμενα από ένα ηχητικό σήμα.

ΠΡΟΣΘΕΤΕΣ ΛΕΙΤΟΥΡΓΙΕΣ ΥΠΟΒΟΗΘΗΣΗΣ ΟΔΗΓΗΣΗΣ

Εάν ο οδηγός πατήσει το πεντάλ φρένου και το σύστημα εξακολουθεί να ανιχνεύει κίνδυνο σύγκρουσης, η δύναμη πέδησης μπορεί να αυξηθεί εάν δεν επαρκεί για να αποφευχθεί η σύγκρουση.

– ενδέχεται να ενεργοποιήσει τη λειτουργία πέδησης:

εάν ο οδηγός δεν αντιδράσει μετά την προειδοποίηση και επίκειται σύγκρουση.



Εάν το ενεργό σύστημα πέδησης έκτακτης ανάγκης έχει προκαλέσει την ακινητοποίηση του οχήματος, το όχημα παραμένει ακινητοποιημένο για μικρό χρονικό διάστημα. Πέρα από αυτό το χρονικό όριο, το όχημα πρέπει να κρατηθεί σταματημένο από τον οδηγό κρα-

τώντας το πόδι του στο πεντάλ του φρένου.

Σημείωση: Εάν ο οδηγός χρησιμοποιεί τα χειριστήρια (τιμόνι, πεντάλ κ.λπ.) του οχήματος, το σύστημα ενδέχεται να καθυστερήσει ορισμένες λειτουργίες ή να μην τις ενεργοποιήσει.

-  Σε περίπτωση ενός ελιγμού έκτακτης ανάγκης, μπορείτε να διακόψετε την πέδηση ανά πάσα στιγμή, ως εξής:
- πατώντας το πεντάλ γκαζιού,
 - ή
 - γυρίζοντας το τιμόνι σε μια προσπάθεια ελιγμού προς αποφυγή της σύγκρουσης.

Ειδικά χαρακτηριστικά των επερχόμενων οχημάτων στο πλαίσιο ενός ελιγμού για αλλαγή κατεύθυνσης

Όταν θέλετε να αλλάξετε κατεύθυνση (π.χ. **B**), το σύστημα ανιχνεύει επερχόμενα οχήματα που κινούνται με περίπου 30 χλμ/ώρα έως 55 χλμ/ώρα όταν:

- το αυτοκίνητο σας κινείται με ταχύτητα μεταξύ περίπου 8 χλμ/ώρα έως 20 χλμ/ώρα,

- έχετε ενεργοποιήσει το φλας.

Κατά τα άλλα το σύστημα είναι ανενεργό και δεν ενεργοποιεί προειδοποίηση.

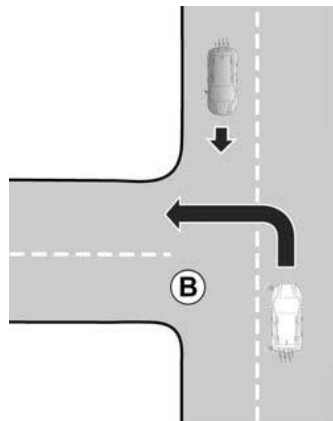

Αυτή η λειτουργία είναι συμπληρωματικό βοήθημα στην οδήγηση.

Αυτή η λειτουργία σε καμία περίπτωση δεν υποκαθιστά τη δέουσα προσοχή και υπευθυνότητα του οδηγού ο οποίος οφείλει να έχει πάντα τον έλεγχο του οχήματος.

Ιδιαιτερότητες των οχημάτων που είναι σταματημένα

53577

3

ΠΡΟΣΘΕΤΕΣ ΛΕΙΤΟΥΡΓΙΕΣ ΥΠΟΒΟΗΘΗΣΗΣ ΟΔΗΓΗΣΗΣ

Τα σταματημένα αυτοκίνητα εντοπίζονται, όταν το αυτοκίνητό σας κινείται με ταχύτητα μεταξύ περίπου 8 χλμ./ώρα και 100 χλμ./ώρα. Το σύστημα δεν είναι ενεργό και δεν εκπέμπει προειδοποιητικό ήχο για τα σταματημένα αυτοκίνητα, όταν το αυτοκίνητό σας υπερβαίνει τα 100 χλμ./ώρα περίπου.

Ιδιαιτερότητες προειδοποιήσεων

Ανάλογα με την ταχύτητα, η προειδοποίηση και η πέδηση ενδέχεται να ενεργοποιηθούν ταυτόχρονα.

Ανίχνευση πεζών και ποδηλατών

Κατά την οδήγηση με ταχύτητα μεταξύ 8 χλμ./ώρα και 86 χλμ./ώρα περίπου, εάν παρουσιαστεί κίνδυνος σύγκρουσης με ποδηλάτη ή πεζό, το σύστημα:

– **σας προειδοποιεί για τον κίνδυνο σύγκρουσης:**

εμφανίζεται στο καντράν το ενδεικτικό



σε κόκκινο χρώμα ή, ανάλογα με το αυτοκίνητο, το σύμβολο **3** και το μήνυμα "Φρενάρετε", συνοδευόμενα από ένα ηχητικό σήμα.

Εάν ο οδηγός πατήσει το πεντάλ φρένου και το σύστημα εξακολουθεί να ανιχνεύει κίνδυνο σύγκρουσης, η δύναμη πέδησης μπορεί να αυξηθεί εάν δεν επαρκεί για να αποφευχθεί η σύγκρουση.

– **ενδέχεται να ενεργοποιήσει τη λειτουργία πέδησης:**

εάν ο οδηγός δεν αντιδράσει μετά την προειδοποίηση και επίκειται σύγκρουση.



Εάν το ενεργό σύστημα πέδησης έκτακτης ανάγκης έχει προκαλέσει την ακινητοποίηση του οχήματος, το όχημα παραμένει ακινητοποιημένο για μικρό χρονικό διάστημα. Πέρα από αυτό το χρονικό όριο, το όχημα πρέπει να κρατηθεί σταματημένο από τον οδηγό κρατώντας το πόδι του στο πεντάλ του φρένου.

Σημείωση: Εάν ο οδηγός χρησιμοποιεί τα χειριστήρια (τιμόνι, πεντάλ κ.λπ.) του οχήματος, το σύστημα ενδέ-

χεται να καθυστερήσει ορισμένες λειτουργίες ή να μην τις ενεργοποιήσει.

Ειδικά χαρακτηριστικά που έχουν να κάνουν με ακίνητους ποδηλάτες και πεζούς

Το σύστημα δεν εντοπίζει ακίνητους ποδηλάτες και πεζούς.

Σε αυτήν την περίπτωση, το σύστημα είναι ανενεργό και δεν εκδηλώνεται προειδοποίηση.



Σε περίπτωση ενός ελιγμού έκτακτης ανάγκης, μπορείτε να διακόψετε την πέδηση ανά πάσα στιγμή, ως εξής:

- πατώντας το πεντάλ γκαζιού, ή
- γυρίζοντας το τιμόνι σε μια προσπάθεια ελιγμού προς αποφυγή της σύγκρουσης.

ΠΡΟΣΘΕΤΕΣ ΛΕΙΤΟΥΡΓΙΕΣ ΥΠΟΒΟΗΘΗΣΗΣ ΟΔΗΓΗΣΗΣ

Ρυθμίσεις για αυτοκίνητα εξοπλισμένα με οθόνη πολυμέσων



Για να αποκτήσετε πρόσβαση στις ρυθμίσεις λειτουργίας οθόνης πολυμέσων **4** ανατρέξτε στις οδηγίες του συστήματος πολυμέσων:

- "Προειδοποίηση": προσαρμόστε το επίπεδο ευαισθησίας της προειδοποίησης. Για το σκοπό αυτό, επιλέξτε:
 - « Αργά » ;
 - « Standard » ;
 - « Νωρίς ».

Για περαιτέρω πληροφορίες, ανατρέξτε στις οδηγίες χρήσης πολυμέσων.

Ρυθμίσεις για αυτοκίνητα που δεν είναι εξοπλισμένα με οθόνη πολυμέσων

(ανάλογα με το μοντέλο του αυτοκινήτου)

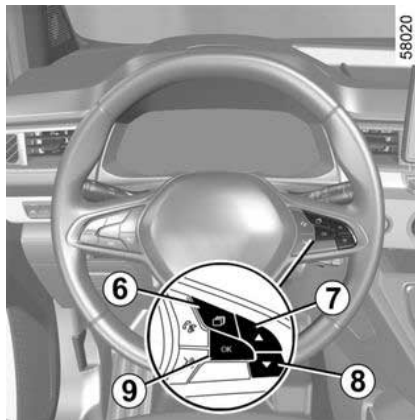

– **Με το αυτοκίνητο σε στάση**, πατήστε τον διακόπτη **6** όσες φορές απαιτείται για να φτάσετε στην καρτέλα



ή, ανάλογα με το αυτοκίνητο,

στην καρτέλα ,

ή

– πατήστε τον διακόπτη **6** και πατήστε επανειλημμένα το χειριστήριο **7** ή **8**

για να φτάσετε στην καρτέλα ,

- ανάλογα με το αυτοκίνητο, πατήστε τον διακόπτη **9 OK**,
- πατήστε επανειλημμένα το χειριστήριο **7** ή **8** για να φτάσετε στο μενού



κατόπιν πατήστε τον διακόπτη **9 OK**;

- πατήστε επανειλημμένα το χειριστήριο **7** ή **8** για να φτάσετε στο μενού "ΥΠΟΒ. ΟΔΗΓΗΣΗΣ", κατόπιν πατήστε τον διακόπτη **9 OK**,

- πατήστε επανειλημμένα το χειριστήριο **7** ή **8** για να φτάσετε στο μενού "Ευαισθησία ενεργής πέδησης", και στη συνέχεια, πατήστε τον διακόπτη **9 OK**,

- πατήστε επανειλημμένα το χειριστήριο **7** ή **8** για να επιλέξετε τη ρύθμιση, κατόπιν πατήστε το διακόπτη **9 OK**.

Προσωρινά μη διαθέσιμο

Εάν το σύστημα ανιχνεύσει προσωρινό σφάλμα, ανάβει το ενδεικτικό  ή, ανάλογα με το αυτοκίνητο, ανάβει το

ενδεικτικό  στο καντράν με κίτρινο χρώμα.

Οι πιθανές αιτίες είναι:

- το σύστημα έχει τυφλωθεί προσωρινά (εκτυφλωτικός ήλιος, φώτα διασταύρωσης (μεσαία σκάλα), κακές καιρικές συνθήκες, κ.λπ.). Το σύστημα λειτουργεί

ΠΡΟΣΘΕΤΕΣ ΛΕΙΤΟΥΡΓΙΕΣ ΥΠΟΒΟΗΘΗΣΗΣ ΟΔΗΓΗΣΗΣ

γεί ξανά μόλις βελτιωθούν οι συνθήκες ορατότητας,

– το σύστημα διακόπτεται προσωρινά (π.χ. το παρμπρίζ ή ο μπροστινός/πίσω προφυλακτήρας καλύπτονται από ακαθαρσίες, λάσπη, χιόνι, συμπύκνωση κ.λπ.). Σε αυτή την περίπτωση, παρκάρετε το όχημα και σβήστε τον κινητήρα. Καθαρίστε το παρμπρίζ και τον μπροστινό προφυλακτήρα. Την επόμενη φορά που θα τεθεί σε λειτουργία ο κινητήρας, μετά από πέντε ή δέκα λεπτά οδήγησης, η προειδοποιητική λυχνία και το μήνυμα εξαφανίζονται.



Εάν δεν συμβεί αυτό, το πρόβλημα ενδέχεται να προκαλείται από άλλη αιτία. Επικοινωνήστε με Εξουσιοδοτημένο αντιπρόσωπο.

Σφάλματα λειτουργίας

Όταν η λειτουργία ανιχνεύει σφάλμα λειτουργίας, ανάβουν τα ενδεικτικά



ή ανάλογα με το

αυτοκίνητο, τα  και  με κίτρινο χρώμα στο καντράν συνοδευόμενα από τα μηνύματα "Ελέγξτε εμπρός κάμερα" ή "Ελέγξτε εμπρός ραντάρ" ή "Ελέγξτε κάμερα/ραντάρ".

Συμβουλευθείτε ένα Επίσημο Συνεργείο της μάρκας.

Προειδοποιήσεις



Ενεργό σύστημα πέδησης έκτακτης ανάγκης

Αυτή η λειτουργία είναι συμπληρωματικό βοήθημα στην οδήγηση. Αυτή η λειτουργία σε καμία περίπτωση δεν υποκαθιστά τη δέουσα προσοχή και υπευθυνότητα του οδηγού ο οποίος οφείλει να έχει πάντα τον έλεγχο του οχήματος. Η ενεργοποίηση αυτής της λειτουργίας ενδέχεται να καθυστερεί ή να παρεμποδίζεται όταν το σύστημα ανιχνεύσει ξεκάθαρες ενδείξεις ελέγχου του οχήματος από τον οδηγό (ενέργεια στο τιμόνι, πεντάλ, κ.λπ.).

Το σύστημα δεν μπορεί να ενεργοποιηθεί:

- όταν το χειριστήριο ταχυτήτων βρίσκεται στο νεκρό,
- όταν το χειρόφρενο έχει ενεργοποιηθεί για περίπου δέκα δευτερόλεπτα.

Συντήρηση/επισκευές του συστήματος

- Σε περίπτωση σύγκρουσης, ενδέχεται να μεταβληθεί η ευθυγράμμιση του ραντάρ ή/και της κάμερας και, κατά συνέπεια, να επηρεαστεί η λειτουργία τους. Απενεργοποιήστε τη λειτουργία και συμβουλευθείτε μία επίσημη αντιπροσωπεία.
- Οποιαδήποτε εργασία στην περιοχή όπου βρίσκεται το ραντάρ ή/και η κάμερα (επισκευές, αντικαταστάσεις, τροποποιήσεις παρμπρίζ κ.λπ.) πρέπει να εκτελείται από ειδικευμένο επαγγελματία.

Μόνο οι επίσημες αντιπροσωπείες είναι εξουσιοδοτημένες να επεμβαίνουν στο σύστημα.



Περιπτώσεις παρεμβολής του συστήματος

Ορισμένες συνθήκες ενδέχεται να διαταράξουν ή να καταστρέψουν τη λειτουργία του συστήματος, όπως:

- περίπλοκο περιβάλλον (μεταλλική γέφυρα, τούνελ, κ.λπ.),
- δυσχερείς καιρικές συνθήκες (χιόνι, χαλάζι, πάγος, κλπ.),
- κακή ορατότητα (νύχτα, ομίχλη κ.λπ.),
- κακή αντίθεση μεταξύ αντικειμένου (όχημα, πεζός, κ.λπ.) και περιβάλλοντος (π.χ. πεζός ντυμένος στα λευκά σε χιονισμένη περιοχή, κ.λπ.),
- θάμβωση (εκτυφλωτικός ήλιος, φώτα αυτοκινήτων που κινούνται στο αντίθετο ρεύμα κυκλοφορίας, κ.λπ.),
- παρμπρίζ χωρίς ορατότητα (λάσπη, πάγος, χιόνι, συμπίκνωση υδρατμών, κ.λπ.),
- ...

Σε αυτές τις συνθήκες, το σύστημα ενδέχεται να μην αντιδράσει, μπορεί να προειδοποιήσει τον οδηγό ή ενδέχεται να φρενάρει αιφνίδια.

Περιορισμοί λειτουργίας του συστήματος

- Με κάθε εκκίνηση του αυτοκινήτου, το σύστημα πραγματοποιεί βαθμονόμηση σύμφωνα με το περιβάλλον του αυτοκινήτου και ενδέχεται να είναι ανενεργό για ένα χρονικό διάστημα οδήγησης δύο έως πέντε λεπτών περίπου,
 - Ένα επερχόμενο όχημα δεν θα προκαλέσει κάποια προειδοποίηση ή ενέργεια του συστήματος εάν δεν πληρούνται οι προϋποθέσεις της παραγράφου για τα "Ειδικά χαρακτηριστικά των επερχόμενων οχημάτων κατά την αλλαγή κατεύθυνσης" (βλ. προηγούμενες σελίδες),
 - Οι περιοχές γύρω από τα ραντάρ και οι κάμερες πρέπει να διατηρούνται καθαρές και χωρίς τροποποιήσεις, ώστε να διασφαλίζεται η σωστή λειτουργία του συστήματος.
 - το σύστημα ενδέχεται να μην αντιδρά εξίσου αποτελεσματικά σε μικρά οχήματα, όπως οι μηχανές,
 - το σύστημα ενδέχεται να μην λειτουργεί σωστά όταν το οδόστρωμα είναι ολισθηρό (βροχή, χιόνι, υαλόπαγος κ.λπ.),
 - Για να διασφαλιστεί η σωστή λειτουργία, το σύστημα πρέπει να είναι ικανό να διακρίνει το πλήρες περίγραμμα του πεζού.
- Επομένως, το σύστημα αδυνατεί να ανιχνεύσει:
- πεζούς στο σκοτάδι ή σε κακές συνθήκες φωτισμού,
 - εν μέρει ορατούς πεζούς,
 - πεζούς με ύψος κάτω από 80 cm περίπου,
 - πεζούς που μεταφέρουν ογκώδη αντικείμενα,
 - ...

ΠΡΟΣΘΕΤΕΣ ΛΕΙΤΟΥΡΓΙΕΣ ΥΠΟΒΟΗΘΗΣΗΣ ΟΔΗΓΗΣΗΣ

Σε αυτές τις συνθήκες, το σύστημα ενδέχεται να μην αντιδράσει ή να φρενάρει κατά λάθος.



Απενεργοποίηση της λειτουργίας

Πρέπει να απενεργοποιήσετε τη λειτουργία, εάν:

- η περιοχή της κάμερας έχει υποστεί ζημιά (π.χ. στο εσωτερικό ή στο εξωτερικό του παρμπρίζ),
- το μπροστινό μέρος του αυτοκινήτου έχει καταστραφεί (σύγκρουση, παραμόρφωση, αμυχές στο ραντάρ κ.λπ.),
- το αυτοκίνητο είναι ρυμουλκούμενο (βλάβη),
- το παρμπρίζ είναι ραγισμένο ή παραμορφωμένο (μην εκτελείτε επισκευές σε αυτή την περιοχή του παρμπρίζ, ζητήστε την αντικατάστασή του από εγκεκριμένη αντιπροσωπεία),
- μην οδηγείτε σε λιθόστρωτο δρόμο.

Σε περίπτωση όπου το σύστημα δεν συμπεριφέρεται κανονικά, απενεργοποιήστε το και συμβουλευθείτε έναν εξουσιοδοτημένο αντιπρόσωπο.

Διακοπή της λειτουργίας

Μπορείτε να διακόψετε τη λειτουργία ενεργής πέδησης οποιαδήποτε στιγμή, πατώντας το πεντάλ γκαζιού ή γυρίζοντας το τιμόνι σε μια προσπάθεια ελιγμού προς αποφυγή της σύγκρουσης.

ΠΡΟΣΘΕΤΕΣ ΛΕΙΤΟΥΡΓΙΕΣ ΥΠΟΒΟΗΘΗΣΗΣ ΟΔΗΓΗΣΗΣ

Προειδοποίηση εγρήγορσης οδηγού

Η προειδοποίηση εγρήγορσης οδηγού είναι μια λειτουργία που αναλύει τη συμπεριφορά του οδηγού (στυλ οδήγησης, χρήση τιμονιού κ.λπ.) και τον ειδοποιεί εάν υπάρχει κίνδυνος να κοιμηθεί ο οδηγός στο τιμόνι.

Λαμβάνει υπόψη ενδείξεις όπως:

- κινήσεις τιμονιού,
- ενέργειες του οδηγού σε άλλα συστήματα (φλας, πεντάλ φρένου κ.λπ.).



Αυτή η λειτουργία είναι ένα πρόσθετο βοήθημα οδήγησης σε περίπτωση κινδύνου κόπωσης. Η

λειτουργία δεν λειτουργεί στο όχημα. Δεν μπορεί, σε καμία περίπτωση, αυτή η λειτουργία να αντικαταστήσει την υπευθυνότητα που πρέπει να επιδεικνύει ο οδηγός.

Ο οδηγός πρέπει πάντα να προσαρμόζει την οδήγησή του ανάλογα με την πνευματική του διαύγεια, ανεξάρτητα από τις ενδείξεις του συστήματος.

Λειτουργία

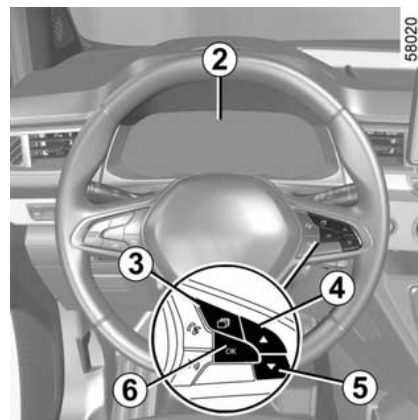

Το σύστημα είναι έτοιμο να αρχίσει να εκπέμπει ειδοποιήσεις στον οδηγό εάν:

- έχουν παρέλθει λίγα λεπτά από την τελευταία στάση του αυτοκινήτου,
- η ταχύτητα του αυτοκινήτου είναι πάνω από 70 χλμ./ώρα περίπου.

Εάν υπάρχει κίνδυνος κόπωσης ή μειωμένης προσοχής, το μήνυμα "Προειδοπ. κόπωσης κάντε μια στάση" **1** εμφανίζεται στο καντράν, συνοδευόμενο από ένα ηχητικό σήμα.

Πατήστε τον διακόπτη **6** OK για να σβήσετε την ειδοποίηση. Συνιστάται να σταματήσετε το συντομότερο δυνατό για ένα διάλειμμα.

Μετά τη διαγραφή του μηνύματος, το σύστημα συνεχίζει την παρακολούθη-

ΠΡΟΣΘΕΤΕΣ ΛΕΙΤΟΥΡΓΙΕΣ ΥΠΟΒΟΗΘΗΣΗΣ ΟΔΗΓΗΣΗΣ

ση επαγρύπνησης και παρέχει νέα προειδοποίηση εάν είναι απαραίτητο.

i Η προειδοποίηση εγρήγορσης οδηγού παρακολουθεί συνεχώς την προσοχή του οδηγού και μπορεί να παρέχει αρκετές προειδοποιήσεις ανά ταξίδι. Το σύστημα επαναφέρεται κάθε φορά που τίθεται σε λειτουργία ο κινητήρας.

Ενεργοποίηση/απενεργοποίηση προειδοποίησης



Για λόγους ασφαλείας, κάνετε αυτούς τους χειρισμούς με το όχημα σταματημένο.

i Ανάλογα με το όχημα, ανάλογα με το χρονικό διάστημα που ακολούθησε την τελευταία φορά που σταμάτησε ο κινητήρας, ενεργοποιούνται εκ νέου οι ειδοποιήσεις:

– όταν το αυτοκίνητο έχει ξεκλειδωθεί,

ή

– με το άνοιγμα μιας πόρτας,

ή

– όταν ο κινητήρας εκκινείται ξανά.

i Όταν οι ειδοποιήσεις είναι απενεργοποιημένες, το σύστημα συνεχίζει να αξιολογεί την κατάσταση κόπωσης του οδηγού.

i Ανάλογα με το όχημα, ενδέχεται να μην είναι δυνατή η απενεργοποίηση των ειδοποιήσεων.

Ενεργοποίηση, απενεργοποίηση ειδοποιήσεων με τη χρήση του κουμπιού 7 "My Safety"

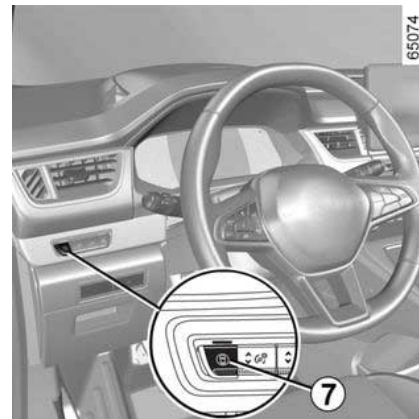

Οι ειδοποιήσεις μπορούν να απενεργοποιηθούν ή να ενεργοποιηθούν με τη χρήση της λειτουργίας "Perso" στη λειτουργία "My Safety" ➔ 285.

Εάν οι ειδοποιήσεις έχουν προηγουμένως απενεργοποιηθεί με τη χρήση της λειτουργίας "Perso":

- **για να απενεργοποιήσετε τις ειδοποιήσεις**, πατήστε το κουμπί 7 δύο φορές,
- **για να ενεργοποιήσετε ξανά τις ειδοποιήσεις**, πατήστε το κουμπί 7 μία φορά.

ΠΡΟΣΘΕΤΕΣ ΛΕΙΤΟΥΡΓΙΕΣ ΥΠΟΒΟΗΘΗΣΗΣ ΟΔΗΓΗΣΗΣ

Ενεργοποίηση και απενεργοποίηση των ειδοποιήσεων από την οθόνη πολυμέσων 8



Για να ενεργοποιήσετε ή να απενεργοποιήσετε τις ειδοποιήσεις, ανατρέξτε στις οδηγίες του συστήματος πολυμέσων.

Επιλέξτε ON ή OFF.

Ενεργοποίηση, απενεργοποίηση των ειδοποιήσεων από τον υπολογιστή ταξιδιού 2

(ανάλογα με το μοντέλο του αυτοκινήτου)

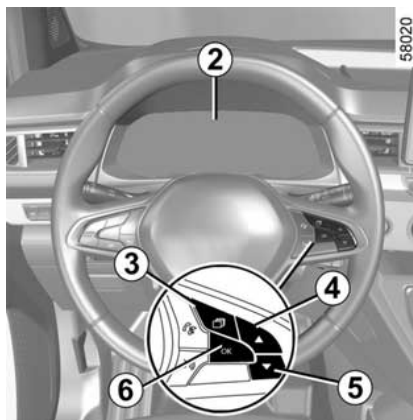

– **Με το αυτοκίνητο σε στάση**, πατήστε τον διακόπτη **3** όσες φορές απαιτείται για να φτάσετε στην καρτέλα



ή, ανάλογα με το αυτοκίνητο,

στην καρτέλα ,

ή

– πατήστε τον διακόπτη **3** και πατήστε επανειλημμένα το χειριστήριο **4** ή **5**

για να φτάσετε στην καρτέλα ,

– ανάλογα με το αυτοκίνητο, πατήστε τον διακόπτη **6 OK**,

– πατήστε επανειλημμένα το χειριστήριο **4** ή **5** για να φτάσετε στο μενού



, κατόπιν πατήστε τον διακόπτη **6 OK**,

– πατήστε επανειλημμένα το χειριστήριο **4** ή **5** για να φτάσετε στο μενού "ΥΠΟΒ. ΟΔΗΓΗΣΗΣ", κατόπιν πατήστε τον διακόπτη **6 OK**,
– πατήστε επανειλημμένα το χειριστήριο **4** ή **5** για να φτάσετε στο μενού "Προειδοποίηση εγρήγορσης", κατόπιν πατήστε τον διακόπτη **6 OK**,
– πατήστε τον διακόπτη **6 OK** ξανά για να ενεργοποιήσετε ή να απενεργοποιήσετε τι; προειδοποιήσεις:



προειδοποιήσεις ενεργοποιημένες,



προειδοποιήσεις απενεργοποιημένες.

Περιορισμοί λειτουργίας του συστήματος

Ορισμένες συνθήκες ενδέχεται να διαταράξουν ή να καταστρέψουν τη λειτουργία του συστήματος, για παράδειγμα:

- ορισμένες μορφές οδήγησης (λανθασμένη οδήγηση κ.λπ.),
- οδήγηση σε δρόμο σε κακή κατάσταση,
- δυνατός πλευρικός άνεμος,
- Το ρολόι έχει ρυθμιστεί λανθασμένα (ανάλογα με το αυτοκίνητο),
- δρόμοι με στροφές,
- έλξη ρυμουλκούμενου.

ΠΡΟΣΘΕΤΕΣ ΛΕΙΤΟΥΡΓΙΕΣ ΥΠΟΒΟΗΘΗΣΗΣ ΟΔΗΓΗΣΗΣ

Σφάλματα λειτουργίας

Εάν το σύστημα ανιχνεύσει κάποια βλάβη, στο καντράν εμφανίζεται το μήνυμα "Ελέγξτε παρακ. εγρήγορσης" και

το ενδεικτικό .

Ζητήστε έλεγχο του συστήματος από ένα επίσημο συνεργείο της μάρκας.

Προειδοποίηση ανίχνευσης κόπωσης

Η προειδοποίηση αναγνώρισης κόπωσης είναι μια λειτουργία χρήσιμη σε μονότονους δρόμους (αυτοκινητόδρομοι, δρόμοι ταχείας κυκλοφορίας, κ.λπ.).

Αναλύει τη συμπεριφορά του οδηγού και λαμβάνει υπόψη συμβάντα για να σας ενημερώσει για τον κίνδυνο κόπωσης, όπως:

- κίνηση τιμονιού,
- ενέργειες του οδηγού σε άλλα συστήματα (φλας, πλυστική συσκευή παρμπρίζ, κ.λπ.),
- χρόνος οδήγησης, χωρίς διακοπή,
- ...



Αυτή η λειτουργία είναι ένα πρόσθετο βοήθημα οδήγησης σε περίπτωση κινδύνου κόπωσης. Αυτή

η λειτουργία δεν υποκαθιστά τον οδηγό.

Η λειτουργία αυτή δεν μπορεί σε καμία περίπτωση να αντικαταστήσει την προσοχή ή την υπευθυνότητα του οδηγού κατά την οδήγηση.

Ενεργοποίηση/απενεργοποίηση

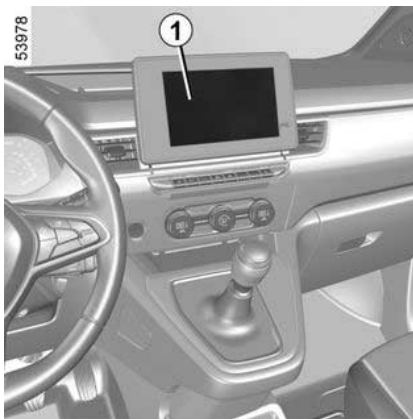

Αυτοκίνητα εξοπλισμένα με οθόνη πολυμέσων 1

Για να ενεργοποιήσετε ή να απενεργοποιήσετε τη λειτουργία, ανατρέξτε στις οδηγίες του συστήματος πολυμέσων.

Επιλέξτε "ON" ή "OFF".



Η λειτουργία είναι ενεργοποιημένη από προεπιλογή, κάθε φορά που ξεκινά το αυτοκίνητο.

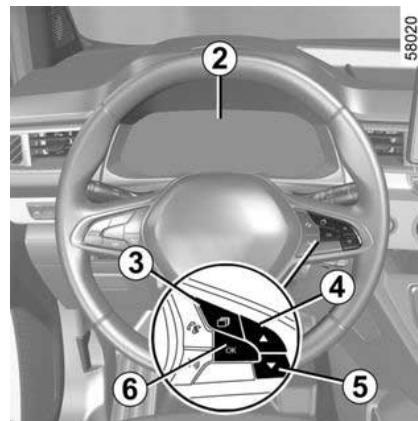

Οχήματα χωρίς οθόνη πολυμέσων (ανάλογα με το μοντέλο του αυτοκινήτου)

- **Με το αυτοκίνητο σε στάση**, πατήστε τον διακόπτη **3** όσες φορές απαιτείται για να φτάσετε στην καρτέλα

ΠΡΟΣΘΕΤΕΣ ΛΕΙΤΟΥΡΓΙΕΣ ΥΠΟΒΟΗΘΗΣΗΣ ΟΔΗΓΗΣΗΣ



ή, ανάλογα με το αυτοκίνητο,

στην καρτέλα ,

ή

– πατήστε τον διακόπτη **3** και πατήστε επανειλημμένα το χειριστήριο **4** ή **5**

για να φτάσετε στην καρτέλα ,

– ανάλογα με το αυτοκίνητο, πατήστε τον διακόπτη **6 OK**,

– πατήστε επανειλημμένα το χειριστήριο **4** ή **5** για να φτάσετε στο μενού



, κατόπιν πατήστε τον διακόπτη **6 OK**,

– πατήστε επανειλημμένα το χειριστήριο **4** ή **5** για να φτάσετε στο μενού

"ΥΠΟΒ. ΟΔΗΓΗΣΗΣ", κατόπιν πατήστε τον διακόπτη **6 OK**,

– πατήστε επανειλημμένα το χειριστήριο **4** ή **5** για να φτάσετε στο μενού

"Προειδοποίηση ανίχνευσης κόπωσης", κατόπιν πατήστε τον διακόπτη **6 OK**,

– Πατήστε τον διακόπτη **6 OK** ξανά για να ενεργοποιήσετε ή να απενεργοποιήσετε τη λειτουργία:

– λειτουργία ενεργοποιημένη,

– λειτουργία απενεργοποιημένη.

Λειτουργία

Το σύστημα είναι έτοιμο να αρχίσει να εκπέμπει ειδοποιήσεις στον οδηγό εάν:

– το αυτοκίνητο κινείται για τουλάχιστον πέντε λεπτά μετά από κάθε φορά που το αυτοκίνητο μένει σταματημένο
– η ταχύτητα του αυτοκινήτου είναι πάνω από περίπου 65 χλμ./ώρα, και

– Έχουν περάσει περίπου 10 λεπτά από τη διαγραφή της προηγούμενης προειδοποίησης.

Η λειτουργία ενεργοποιεί μια προειδοποίηση, εάν το σύστημα ανιχνεύσει επαναλαμβανόμενες ενδείξεις κόπωσης του οδηγού στο τιμόνι.

Όταν ανιχνεύεται κίνδυνος κόπωσης, στο ταμπλό οργάνων εμφανίζεται το μήνυμα "Προειδοπ.κόπωσης κάντε μια στάση" συνοδευόμενο από ένα ηχητικό σήμα.

Πιέστε τον διακόπτη **2 OK** για να διαγράψετε την προειδοποίηση.

Συνιστάται να σταματήσετε το συντομότερο δυνατό για ένα διάλειμμα.

Σημείωση:

– εάν η προειδοποίηση δεν διαγραφεί πατώντας τον διακόπτη **2 OK**, το ηχητικό σήμα επαναλαμβάνεται,
– η λειτουργία μπορεί να ερμηνεύσει κάποια στυλ οδήγησης ως ένδειξη κό-

πωσης (αγωνιστική οδήγηση, λανθασμένη οδήγηση, κ.λπ.) ή κατά την οδήγηση σε δρόμο σε κακή κατάσταση.

Σφάλματα λειτουργίας

Εάν το σύστημα ανιχνεύσει κάποιο πρόβλημα λειτουργίας, εμφανίζεται το μήνυμα «Ελέγξτε προειδ. κόπωσης» στο καντράν. Καλέστε ένα εξουσιοδοτημένο συνεργείο της μάρκας.

Ανίχνευση πινακίδων οδικής σήμανσης



Το σύστημα εμφανίζει τα όρια ταχύτητας στο καντράν σύμφωνα με τις πινακίδες οδικής σήμανσης στην άκρη του δρόμου.

ΠΡΟΣΘΕΤΕΣ ΛΕΙΤΟΥΡΓΙΕΣ ΥΠΟΒΟΗΘΗΣΗΣ ΟΔΗΓΗΣΗΣ

Χρησιμοποιεί κυρίως τις πληροφορίες που παρέχονται από την κάμερα **1**, που είναι στερεωμένη στο παρμπρίζ, πίσω από τον καθρέφτη.

Ανάλογα με τη χώρα, το σύστημα χρησιμοποιεί επίσης πληροφορίες από μια συνδρομή σε χάρτες για την ερμηνεία ορισμένων πινακίδων (είσοδος πόλης κ.λπ.).

Η πινακίδα που εμφανίζεται στο καντράν αλλάζει όταν ανιχνεύεται μια πινακίδα οδικής σήμανσης από το σύστημα.

Μόλις ενεργοποιηθεί ο περιοριστής ταχύτητας ή ο έλεγχος πορείας, μπορείτε να προσαρμόσετε το σημείο ρύθμισης της περιορισμένης ταχύτητας στο όριο ταχύτητας που εμφανίζεται στο ταμπλό οργάνων από το σύστημα ("Περιοριστής ταχύτητας" → **348** και Ρύθμιση ταχύτητας" → **352**).

Σε περίπτωση υπέρβασης του εντοπισμένου ορίου ταχύτητας, η πινακίδα οδικής σήμανσης που εμφανίζεται στο καντράν τροποποιείται για να ενημερώσει τον οδηγό.

Θέση της κάμερας **1**

Βεβαιωθείτε ότι το παρμπρίζ δεν καλύπτεται (από ακαθαρσίες, λάσπη, χιόνι, συμπύκνωση κ.λπ.).

Ιδιαιτερότητες

Για αυτοκίνητα με συνδρομή χάρτη:

– εάν το αυτοκίνητο ταξιδεύει σε χώρα όπου οι μονάδες ταχύτητας διαφέρουν από αυτές του αυτοκινήτου, το σύστημα εμφανίζει την πινακίδα ορίου ταχύτητας στη μονάδα της χώρας, παράλληλα με το όριο ταχύτητας μετατρεπόμενο στη μονάδα που χρησιμοποιείται από το ταμπλό οργάνων του αυτοκινήτου,

– για χώρες όπου το όριο ταχύτητας μειώνεται σε ορισμένα είδη δρόμων όταν βρέχει, το σύστημα μπορεί να αλλάξει το όριο ταχύτητας που ανιχνεύεται μετά από μερικά δευτερόλεπτα λειτουργίας των υαλοκαθαριστήρων του παρμπρίζ.

Για αυτοκίνητα χωρίς συνδρομή χάρτη: Όταν οδηγείτε σε χώρα όπου οι μονάδες ταχύτητας διαφέρουν από αυτές του αυτοκινήτου σας, μπορείτε να επιλέξετε χειροκίνητα τη μονάδα ταχύτητας που εμφανίζεται στο ταμπλό οργάνων (π.χ. να αλλάξετε τη μονάδα από μίλια σε χιλιόμετρα), προκειμένου να εμφανίζονται ακριβείς πληροφορίες στις "Θόνοες και ενδείξεις" → **192**.

Σημείωση:

Το σύστημα δεν λαμβάνει υπόψη περιπτώσεις εξαιρετικών ορίων, όπως για παράδειγμα σε ημέρες αυξημένης ρύπανσης.

Λειτουργία

Προειδοποιητικές λυχνίες



68455

3



68456

ΠΡΟΣΘΕΤΕΣ ΛΕΙΤΟΥΡΓΙΕΣ ΥΠΟΒΟΗΘΗΣΗΣ ΟΔΗΓΗΣΗΣ

Η λειτουργία εμφανίζει τα εξής ενδεικτικά:

2. Πινακίδες ορίου ταχύτητας και επιπρόσθετες ενδείξεις ορίου ταχύτητας (ταχύτητα στη ράμπα εξόδου με βέλος, ταχύτητα με τροχόσπιτο, όριο ταχύτητας με μήκος εφαρμογής κ.λπ.)

3. Πρόσθετες οδικές πινακίδες (έναρξη ζώνης απαγόρευσης προσπέρασης).

Σε περίπτωση υπέρβασης του εντοπισμένου ορίου ταχύτητας, αναβοσβήνει ένας κύκλος γύρω από το οδικό σήμα (ενδεικτικό **2**) συνοδευόμενος, ανάλογα με το όχημα, από ένα ηχητικό σήμα που εκπέμπεται για λίγα δευτερόλεπτα για να σας προειδοποιήσει. Παραμένει αναμμένος στο καντράν όσο εξακολουθείτε να υπερβαίνετε το όριο ταχύτητας που ανιχνεύεται.



Συνδρομή σε χάρτες

Η ανίχνευση οδικών πινακίδων σχετίζεται με μια συνδρομή σε χάρτες.

Ανάλογα με τον εξοπλισμό, οι χάρτες πρέπει να ενημερώνονται τακτικά.

Εάν οι χάρτες δεν ενημερωθούν, η απόδοση του συστήματος θα μειωθεί (λανθασμένο όριο ταχύτητας κ.λπ.)

Σημείωση: εάν δεν υπάρχει χάρτης για μια χώρα, θα εμφανιστεί ένα μήνυμα στην οθόνη πολυμέσων που θα ενημερώνει σχετικά και θα προτείνει τη λήψη των πληροφοριών χάρτη που αφορούν τη χώρα.

Για τη διαχείριση της συνδρομής, ανατρέξτε στις οδηγίες χρήσης του συστήματος πολυμέσων.

Εάν δεν υπάρχει συνδρομή, το σύστημα θα περιορίζεται στο να λαμβάνει υπόψη τις πινακίδες ορίων ταχύτητας όταν εντοπίζονται από την κάμερα.

Το σύστημα δεν θα λαμβάνει πλέον υπόψη πληροφορίες λογαριασμού σχετικά με τους χάρτες. Μπορεί να επηρεαστεί η διαθεσιμότητα του ορίου ταχύτητας.

Ενεργοποίηση/απενεργοποίηση



Για λόγους ασφαλείας, κάνετε αυτούς τους χειρισμούς με το όχημα σταματημένο.



Ανάλογα με το όχημα και με το χρονικό διάστημα μετά την τελευταία φορά που σταμάτησε ο κινητήρας, η ηχητική ειδοποίηση ενεργοποιείται ξανά:

– όταν το αυτοκίνητο έχει ξεκλειδωθεί,

ή

– με το άνοιγμα μιας πόρτας,

ή

– όταν ο κινητήρας εκκινείται ξανά.

ΠΡΟΣΘΕΤΕΣ ΛΕΙΤΟΥΡΓΙΕΣ ΥΠΟΒΟΗΘΗΣΗΣ ΟΔΗΓΗΣΗΣ

Ενεργοποίηση, απενεργοποίηση της ηχητικής ειδοποίησης υπερβολικής ταχύτητας με το κουμπί 4 "My Safety"



Η ηχητική προειδοποίηση μπορεί να ενεργοποιηθεί ή να απενεργοποιηθεί από τον τρόπο λειτουργίας "Perso" στη λειτουργία "My Safety" → 285.

Εάν η ηχητική ειδοποίηση έχει προηγουμένως απενεργοποιηθεί με τη χρήση της λειτουργίας "Perso":

- για να απενεργοποιήσετε την ηχητική ειδοποίηση πατήστε το κουμπί 4 δύο φορές διαδοχικά,
- για να ενεργοποιήσετε ξανά την ηχητική ειδοποίηση πατήστε το κουμπί 4 μία φορά.

Ενεργοποίηση, απενεργοποίηση της ηχητικής ειδοποίησης υπερβολικής ταχύτητας από την οθόνη πολυμέσων 5



Για να ενεργοποιήσετε ή να απενεργοποιήσετε την ηχητική ειδοποίηση, ανατρέξτε στις οδηγίες πολυμέσων.

Επιλέξτε "ON" ή "OFF".

Ενεργοποίηση, απενεργοποίηση της ηχητικής ειδοποίησης υπέρβασης ταχύτητας από τον υπολογιστή ταξιδιού 6

(ανάλογα με το μοντέλο του αυτοκινήτου)

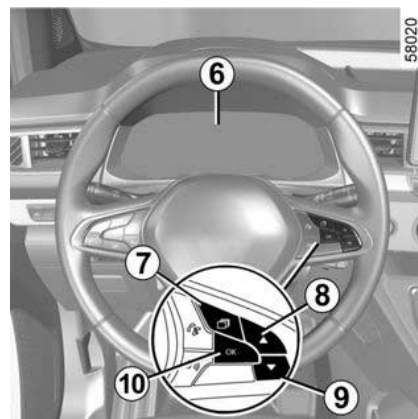

– Με το αυτοκίνητο σε στάση, πατήστε τον διακόπτη 7 όσες φορές απαιτείται για να φτάσετε στην καρτέλα



ή, ανάλογα με το αυτοκίνητο,

στην καρτέλα ,

ή

– πατήστε τον διακόπτη 7 και πατήστε επανειλημμένα το χειριστήριο 8 ή 9

για να φτάσετε στην καρτέλα ,

– ανάλογα με το αυτοκίνητο, πατήστε τον διακόπτη 10 OK,

– πατήστε επανειλημμένα το χειριστήριο 8 ή 9 για να φτάσετε στο μενού



, κατόπιν πατήστε τον διακόπτη 10 OK,

ΠΡΟΣΘΕΤΕΣ ΛΕΙΤΟΥΡΓΙΕΣ ΥΠΟΒΟΗΘΗΣΗΣ ΟΔΗΓΗΣΗΣ

- πατήστε επανειλημμένα το χειριστήριο **8** ή **9** για να φτάσετε στο μενού "ΥΠΟΒ. ΟΔΗΓΗΣΗΣ", κατόπιν πατήστε τον διακόπτη **10 OK**,
- πατήστε επανειλημμένα το χειριστήριο **8** ή **9** για να φτάσετε στο μενού "Προειδοποίηση ταχύτητας", κατόπιν πατήστε τον διακόπτη **10 OK**,
- πατήστε τον διακόπτη **10 OK** ξανά για να ενεργοποιήσετε ή να απενεργοποιήσετε τις ειδοποιήσεις:

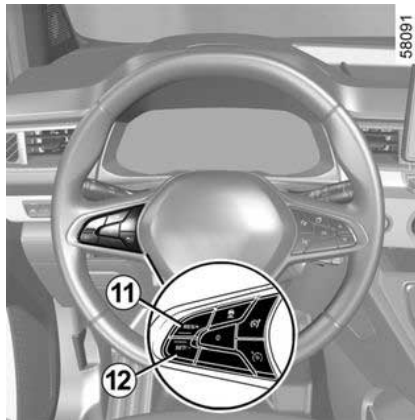

- συναγερμός ενεργοποιημένος,
- συναγερμός απενεργοποιημένος.

Διακύμανση της οριακής ταχύτητας ή της ταχύτητας ρύθμισης



Για να προσαρμόσετε το σημείο ρύθμισης του περιοριστή ταχύτητας, της ρύθμισης ταχύτητας ή της προσαρμοζόμενης ρύθμισης ταχύτητας στα εντοπισμένα όρια ταχύτητας, πατήστε τον διακόπτη **11** (RES/+) ή τον διακόπτη **12** (SET/-).

Προσωρινή μη διαθεσιμότητα

Εάν το σύστημα δεν είναι διαθέσιμο για λόγους που σχετίζονται με τα δεδομένα της κάμερας ή του χάρτη, το σύμβολο  ή, ανάλογα με το όχημα, το σύμβολο  εμφανίζεται στο κα-

ντράν. Εάν το πρόβλημα παραμένει, συμβουλευθείτε ένα Επίσημο Συνεργείο της μάρκας.



Το σύστημα ενδέχεται να μην ανιχνεύσει το όριο ταχύτητας εάν:

- το παρμπρίζ δεν είναι καθαρό,
- η κάμερα θαμπώνεται από τον ήλιο,
- η ορατότητα δεν είναι επαρκής (ομίχλη, κ.λπ.),
- οι πινακίδες είναι δυσανάγνωστες (χιόνι...) ή κρυμμένες (από ένα άλλο αυτοκίνητο ή από δέντρα),
- οι πληροφορίες του χάρτη δεν είναι ενημερωμένες.

Σημείωση: όταν η μπροστινή κάμερα είναι κρυμμένη, το μήνυμα "Εμπρός κάμερα χωρίς ορατότητα" εμφανίζεται στο καντράν. Καθαρίστε την περιοχή του παρμπρίζ μπροστά από την κάμερα.

ΠΡΟΣΘΕΤΕΣ ΛΕΙΤΟΥΡΓΙΕΣ ΥΠΟΒΟΗΘΗΣΗΣ ΟΔΗΓΗΣΗΣ

Σφάλματα λειτουργίας

Όταν το σύστημα ανιχνεύει σφάλμα λειτουργίας, στο ταμπλό οργάνων εμφανίζεται η ένδειξη  ή, ανάλογα με το όχημα, .

Σε ορισμένες περιπτώσεις, συνοδεύονται από το ακόλουθο μήνυμα:

- « Υποβ. Οδήγησης μη διαθέσιμη » ;
ή
- « Ελέγξτε εμπρός κάμερα » ;
ή
- « Ελέγξτε Υποβ. Οδήγησης ».

Συμβουλευθείτε ένα Επίσημο Συνεργείο της μάρκας.



Αυτή η λειτουργία είναι συμπληρωματικό βοήθημα στην οδήγηση. Αυτή η λειτουργία σε καμία

περίπτωση δεν υποκαθιστά τη δέουσα προσοχή και υπευθυνότητα του οδηγού ο οποίος οφείλει να έχει πάντα τον έλεγχο του οχήματος.

Ο οδηγός πρέπει πάντα να προσαρμόζει την ταχύτητά του στον κώδικα οδικής κυκλοφορίας και στις συνθήκες κυκλοφορίας, ανεξάρτητα από τις ενδείξεις του συστήματος.

Το σύστημα ενδέχεται να μην ανιχνεύει όλα τα σημάδια ορίου ταχύτητας ή να τα ερμηνεύει λανθασμένα.

Ο οδηγός δεν πρέπει να αγνοεί τις οδικές πινακίδες που δεν εντοπίζονται από το σύστημα και πρέπει να δίνει προτεραιότητα στη συμμόρφωση με τις πραγματικές οδικές πινακίδες και τον κώδικα οδικής κυκλοφορίας.

Σε περιπτώσεις κακής ορατότητας (ομίχλη, χιόνι, πάγος...), το σύστημα ενδέχεται να μην επισημάνει στον οδηγό το κατάλληλο όριο.

ΠΡΟΣΘΕΤΕΣ ΛΕΙΤΟΥΡΓΙΕΣ ΥΠΟΒΟΗΘΗΣΗΣ ΟΔΗΓΗΣΗΣ

Βοηθός αυτοκινητοδρόμου και κυκλοφορίας

Η λειτουργία "Υποβοήθηση για αυτοκινητόδρομους και κυκλοφοριακή συμφορήση" είναι ένα σύστημα υποβοήθησης οδήγησης που έχει σχεδιαστεί για χρήση σε μεγάλα ταξίδια σε αυτοκινητόδρομους, με ομαλή κυκλοφοριακή ροή ή σε αυξημένη κυκλοφορία.

Ανάλογα με το αυτοκίνητο, το σύστημα αυτό αποτελείται από τη λειτουργία **Stop and Go** → 358 Προσαρμοζόμενου ρυθμιστή ταχύτητας και τη λειτουργία "Κεντραρίσματος στη λωρίδα κυκλοφορίας".

Όταν αυτές οι δύο λειτουργίες ενεργοποιούνται ταυτόχρονα, το σύστημα επιτρέπει στον οδηγό να:

- διατηρήσει την ταχύτητα του αυτοκινήτου ανάλογα με την ταχύτητα που έχει αποθηκευτεί στη μνήμη προηγούμενως,
- να προσαρμόσει την απόσταση μεταξύ του αυτοκινήτου του και του προπορευόμενου αυτοκινήτου,
- να κατευθύνει το αυτοκίνητο στο κέντρο της λωρίδας κυκλοφορίας.

Η λειτουργία προσαρμοζόμενου ρυθμιστή ταχύτητας Stop and Go.

Με βάση τις πληροφορίες από το ραβδάρι ή την κάμερα, η λειτουργία του

προσαρμοζόμενου ρυθμιστή ταχύτητας Stop and Go σας δίνει τη δυνατότητα να διατηρήσετε την επιλεγμένη ταχύτητα, γνωστή ως ταχύτητα πορείας, διατηρώντας ασφαλή απόσταση από το προπορευόμενο αυτοκίνητο στην ίδια λωρίδα κυκλοφορίας.

Εάν το προπορευόμενο αυτοκίνητο σταματήσει, ο προσαρμοζόμενος ρυθμιστής ταχύτητας Stop and Go μπορεί να φρενάρει το αυτοκίνητό σας μέχρι την πλήρη στάση πριν ξεκινήσει ξανά.



Σημαντικό: πρέπει να διατηρείτε πάντα τα πόδια σας κοντά στα πεντάλ και τα χέρια σας στο τιμόνι για να είστε έτοιμοι για κάθε συμβάν.

Το σύστημα ελέγχει την επιτάχυνση και την επιβράδυνση του αυτοκινήτου σας, χρησιμοποιώντας το σύστημα κινητήρα και πέδησης.

Ο προσαρμοζόμενος ρυθμιστής ταχύτητας Stop and Go μπορεί να ενεργοποιηθεί από τα 0 χλμ έως τα 170 χλμ./ώρα, ανάλογα με τις συνθήκες του δρόμου (κίνηση, καιρικές συνθήκες, κ.λπ.).

Αναπαρίσταται από το παρακάτω σύμβολο  → 358.

Σημείωση:

- ο οδηγός πρέπει να τηρεί το μέγιστο όριο ταχύτητας και τις αποστάσεις ασφαλείας που προβλέπονται βάσει της ισχύουσας νομοθεσίας στη χώρα όπου οδηγεί,
- ο Stop and Go προσαρμοζόμενος ρυθμιστής ταχύτητας μπορεί να φρενάρει το αυτοκίνητο χρησιμοποιώντας μέγχοι και το ένα τρίτο της ισχύος των φρένων. Ανάλογα με την περίπτωση, ο οδηγός ενδέχεται να χρειαστεί να φρενάρει πιο δυνατά.



Ο προσαρμοζόμενος ρυθμιστής ταχύτητας Stop and Go δεν ενεργοποιεί την ακινητοποίηση έκτακτης ανάγκης και η δυνατότητα πέδησής του είναι περιορισμένη.

Η λειτουργία "Κεντραρίσματος στη λωρίδα κυκλοφορίας"

(ανάλογα με το μοντέλο του αυτοκινήτου)

Χρησιμοποιώντας τις πληροφορίες από την κάμερα, η λειτουργία "Κεντραρίσματος στη λωρίδα κυκλοφορίας" κα-

ΠΡΟΣΘΕΤΕΣ ΛΕΙΤΟΥΡΓΙΕΣ ΥΠΟΒΟΗΘΗΣΗΣ ΟΔΗΓΗΣΗΣ

τευθύνει το σύστημα διεύθυνσης για να κατευθύνει το αυτοκίνητο στο μέσο της λωρίδας κυκλοφορίας. Αυτή η λειτουργία είναι διαθέσιμη μόνο ενώ η λειτουργία Stop and Go Προσαρμοζόμενου ρυθμιστή ταχύτητας είναι ενεργοποιημένη ➔ 358.

Αν το επιτρέπουν οι συνθήκες, η λειτουργία είναι διαθέσιμη μεταξύ:

– περίπου 0 έως 160 χλμ./ώρα με προπορευόμενο αυτοκίνητο,

ή

– 60 χλμ./ώρα και 160 χλμ./ώρα χωρίς προπορευόμενο αυτοκίνητο.

Η λειτουργία "Κεντραρίσματος στη λωρίδα κυκλοφορίας" είναι μια λειτουργία άνεσης. Αναπαρίσταται από το παρα-

κάτω σύμβολο .

Σημείωση: σε περίπτωση απότομης στροφής, η δυνατότητα πλευρικής συγκράτησης της λειτουργίας είναι περιορισμένη και απαιτείται άμεση ενέργεια του οδηγού στο τιμόνι.

Πρόσθετες πληροφορίες

Ανάλογα με το αυτοκίνητο, η λειτουργία "Υποβοήθηση για αυτοκινητόδρομους και κυκλοφοριακή συμφόρηση" μπορεί να χρησιμοποιηθεί με άλλες λειτουργίες υποβοήθησης οδήγησης.

Σημειώστε τα εξής:

- η ενεργοποίηση του περιοριστή ταχύτητας απενεργοποιεί το σύστημα,
- το σύστημα δεν μπορεί να ενεργοποιηθεί όταν είναι ενεργοποιημένη, η λειτουργία "Βοήθειας στο παρκάρισμα",
- Η ενεργοποίηση της λειτουργίας "Κεντράρισμα στη λωρίδα κυκλοφορίας" θα αναστείλει τη λειτουργία "Αποτροπή εξόδου από τη λωρίδα κυκλοφορίας" εάν έχει ενεργοποιηθεί. Αυτές θα ενεργοποιηθούν ξανά όταν ο οδηγός αποφασίσει να σταματήσει τη λειτουργία "Κεντράρισμα στη λωρίδα κυκλοφορίας".

ΠΡΟΣΘΕΤΕΣ ΛΕΙΤΟΥΡΓΙΕΣ ΥΠΟΒΟΗΘΗΣΗΣ ΟΔΗΓΗΣΗΣ

Απεικόνιση

580960

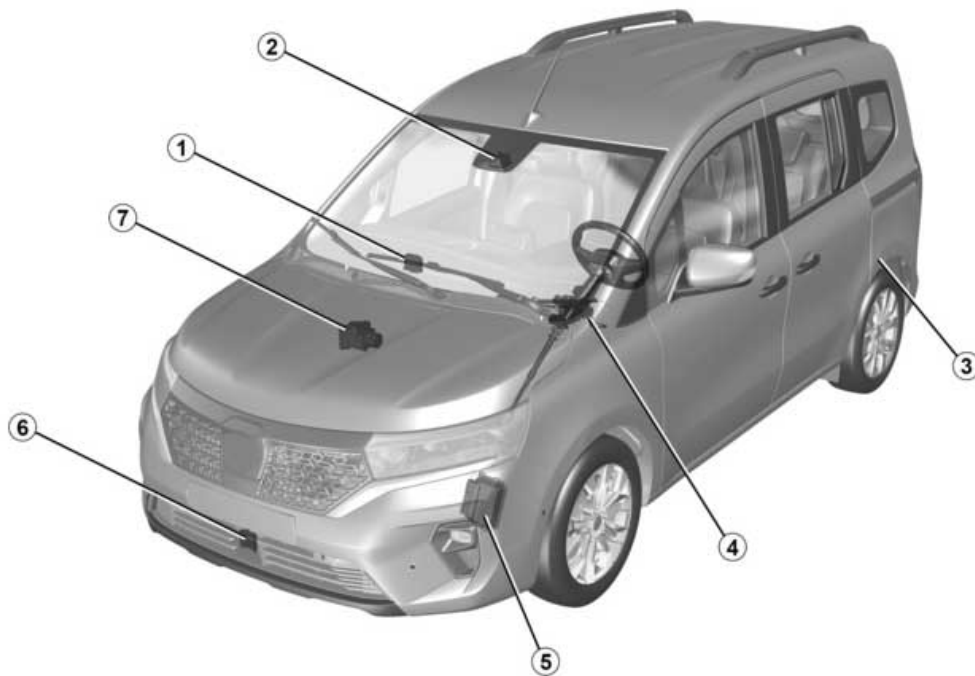

3

ΠΡΟΣΘΕΤΕΣ ΛΕΙΤΟΥΡΓΙΕΣ ΥΠΟΒΟΗΘΗΣΗΣ ΟΔΗΓΗΣΗΣ

Υπολογιστής 1

Λαμβάνει πληροφορίες από το ραντάρ και την κάμερα για τον προσδιορισμό της πορείας και της ταχύτητας του αυτοκινήτου (επιτάχυνση ή φρενάρισμα). Μεταξύ άλλων, ελέγχει τις παραμέτρους ενεργοποίησης/απενεργοποίησης του συστήματος (άνοιγμα θυρών, κ.λπ.).

Κάμερα 2

Ανιχνεύει τις ενδείξεις στο έδαφος και τη θέση των αυτοκινήτων στις διαφορές λωρίδες κυκλοφορίας. Συμπληρώνει τις πληροφορίες που μεταδίδονται από το ραντάρ 6.

Βεβαιωθείτε ότι το παρμπρίζ δεν παρεμποδίζεται (από ακαθαρσίες, λάσπη, χιόνι κ.λπ.).

Αυτόματο χειρόφρενο 3

Υπό ορισμένες συνθήκες, κρατά το αυτοκίνητο σταματημένο.

Υποβοήθηση τιμονιού 4

Χειρίζεται τους εμπρός τροχούς για να κατευθύνει την πορεία του αυτοκινήτου σύμφωνα με τις πληροφορίες που μεταδίδονται από τον υπολογιστή 1. Ενεργοποιεί, επίσης, την ανίχνευση των χειριών του οδηγού επάνω στο τιμόνι.

Υπολογιστής κινητήρα 5

Ελέγχει και καθοδηγεί τον κινητήρα προς επίτευξη της απαιτούμενης επιτάχυνσης.

Ραντάρ 6

Υπολογίζει την απόσταση μεταξύ του αυτοκινήτου σας και του προπορευόμενου αυτοκινήτου.

Η μέγιστη εμβέλεια του συστήματος είναι 150 μ. περίπου. Αυτό ενδέχεται να διαφέρει ανάλογα με τις συνθήκες του οδοστρώματος (ανάγλυφο του εδάφους, καιρικές συνθήκες κ.λπ.)

Βεβαιωθείτε ότι η περιοχή του ραντάρ δεν παρεμποδίζεται (ακαθαρσίες, λάσπη, χιόνι, κακή τοποθέτηση μπροστινής πινακίδας κυκλοφορίας), δεν παρουσιάζει ίχνη σύγκρουσης ή παραμόρφωσης (συμπεριλαμβανομένης της βαφής) και δεν κρύβεται από κάποιο εξάρτημα τοποθετημένο στο μπροστινό μέρος του αυτοκινήτου (στη γρίλια ή στο λογότυπο κ.λπ.).

Ενεργός έλεγχος αυτοκινήτου 7

Αυτό το σύστημα τροφοδοτεί πληροφορίες σχετικά με τη δυναμική του αυτοκινήτου στον υπολογιστή 1 (ταχύτητα, πλευρική επιτάχυνση κ.λπ.) και επενεργεί στο σύστημα πέδησης για τον έλεγχο της επιβράδυνσης και για

να διασφαλιστεί ότι το αυτοκίνητο θα παραμείνει ακινητοποιημένο.



Οι περιοχές ραντάρ και κάμερας πρέπει να παραμένουν καθαρές και χωρίς τροποποιήσεις, ώστε να διασφαλίζεται η σωστή λειτουργία του συστήματος.

ΠΡΟΣΘΕΤΕΣ ΛΕΙΤΟΥΡΓΙΕΣ ΥΠΟΒΟΗΘΗΣΗΣ ΟΔΗΓΗΣΗΣ

3

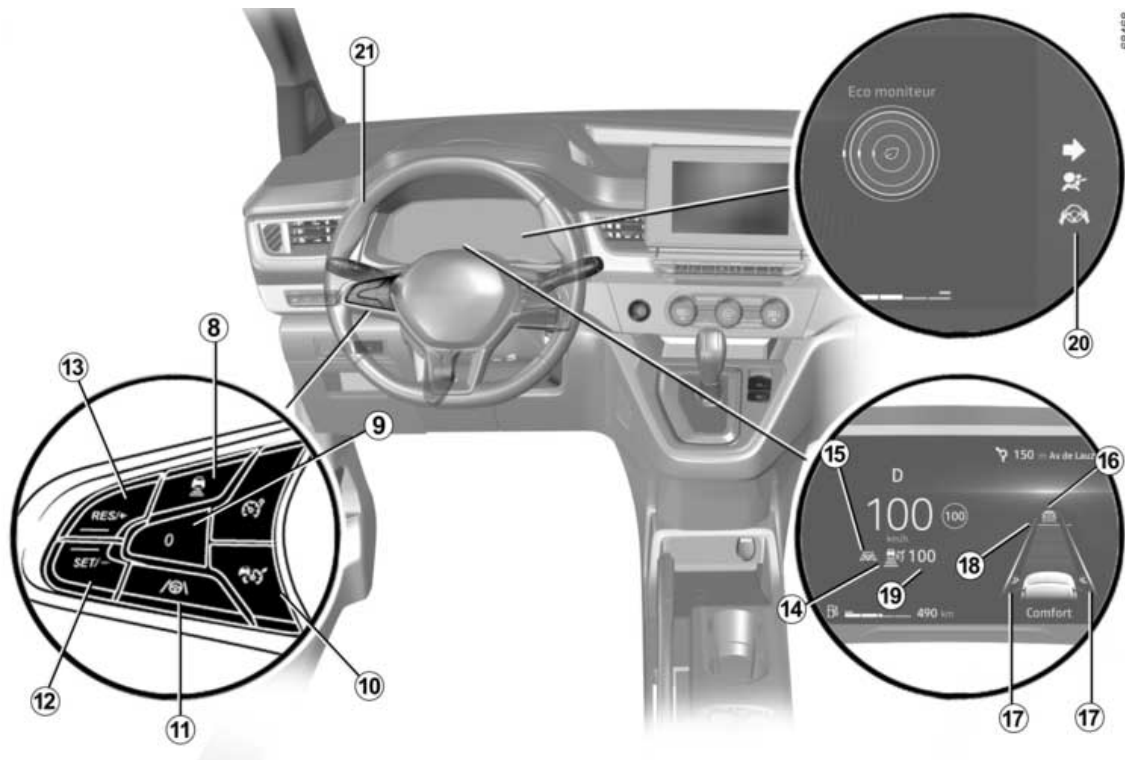

ΠΡΟΣΘΕΤΕΣ ΛΕΙΤΟΥΡΓΙΕΣ ΥΠΟΒΟΗΘΗΣΗΣ ΟΔΗΓΗΣΗΣ

Χειριστήρια

- 8.** Ρυθμίσεις ασφαλούς απόστασης
9. Αναστολή των ενεργών λειτουργιών (με απομνημόνευση της ταχύτητας ρύθμισης) (0).
10. Stop and Go γενικός διακόπτης λειτουργίας (on/off) του προσαρμοζόμενου ρυθμιστή ταχύτητας 

11. Ανάλογα με το αυτοκίνητο, ο διακόπτης ενεργοποίησης/απενεργοποίησης της λειτουργίας "Κεντραρίσματος στη

λωρίδα κυκλοφορίας" 

12. Ενεργοποίηση, απομνημόνευση και μείωση της ταχύτητας ρύθμισης (SET/-).

13. Διακόπτης για την ενεργοποίηση και αύξηση της ταχύτητας πορείας ή για την ανάκληση της απομνημονευμένης ταχύτητας πορείας (RES/+).

Ενδείξεις στο καντράν

14. Stop and Go ενδεικτικό προσαρμοζόμενου ρυθμιστή ταχύτητας 

15. Ανάλογα με το αυτοκίνητο, το ενδεικτικό "Κεντραρίσματος στη λωρίδα

κυκλοφορίας" 

16. όχημα που βρίσκεται μπροστά.

17. Ενδείξεις των γραμμών αριστερά και δεξιά

18. Απομνημονευμένη ασφαλής απόσταση

19. Απομνημονευμένη ταχύτητας ρύθμισης.

20. Ενδεικτικό ανίχνευσης "Απομάκρυνσης χεριών από το τιμόνι" 

Τιμόνι 21

Ο οδηγός πρέπει πάντα να κρατά τα χέρια στο τιμόνι. Σε περίπτωση απότομου χειρισμού κατά το στρίψιμο του τιμονιού, η λειτουργία "Κεντραρίσματος στη λωρίδα κυκλοφορίας" αναστέλλεται, ώστε ο οδηγός να έχει τη δυνατότητα ανάκτησης του ελέγχου του αυτοκινήτου.

Κάτω από ορισμένες συνθήκες (απότομες στροφές, κ.λπ.) μπορεί να ενεργοποιηθεί μια δόνηση στο τιμόνι για να προειδοποιήσει τον οδηγό ότι πρέπει να ανακτήσει τον έλεγχο του οχήματος.

Εάν ο οδηγός δεν χειρίζεται το τιμόνι (δεν εντοπίζονται χέρια επάνω του), η λειτουργία "Κεντραρίσματος στη λωρίδα κυκλοφορίας" απενεργοποιείται μετά από αρκετές ειδοποιήσεις.

Ενεργοποίηση της λειτουργίας "Κεντραρίσματος στη λωρίδα κυκλοφορίας"

(ανάλογα με το μοντέλο του αυτοκινήτου)

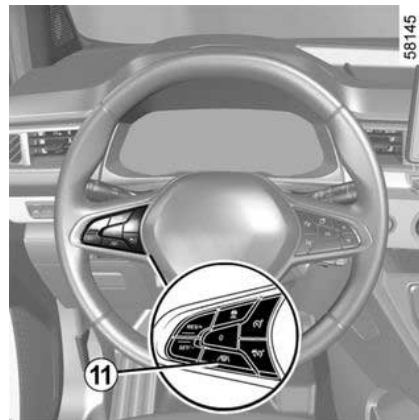



Μόλις ενεργοποιηθεί η λειτουργία Stop and Go του Προσαρμοζόμενου ρυθμιστή ταχύτητας ➔ 358, πατήστε το κουμπί **11** για να ενεργοποιήσετε τη λειτουργία "Κεντραρίσματος στη λωρίδα κυκλοφορίας". Το μήνυμα "Κεντράρ. λωρίδας ενεργοποιημένο" εμφανίζεται στο καντράν συνοδευόμενο από την προει-

δοποιητική λυχνία **15**  και το

σύμβολο  για να επιβεβαιωθεί η ενεργοποίηση της λειτουργίας.

ΠΡΟΣΘΕΤΕΣ ΛΕΙΤΟΥΡΓΙΕΣ ΥΠΟΒΟΗΘΗΣΗΣ ΟΔΗΓΗΣΗΣ

Σημείωση: πρέπει να κρατάτε τα χέρια σας στο τιμόνι κατά τη χρήση της λειτουργίας "Κεντράρισμα στη λωρίδα κυκλοφορίας". Το σύμβολο  εμφανίζεται για να επιβεβαιώσει την ενεργοποίηση της λειτουργίας.

κλοφορίας". Το σύμβολο  εμφανίζεται για να επιβεβαιώσει την ενεργοποίηση της λειτουργίας.

εμφανίζεται το μήνυμα "Ενεργοποιήστε πρώτα το ACC".

Λειτουργία "Κεντράρισμα στη λωρίδα κυκλοφορίας" σε αναστολή

(ανάλογα με το μοντέλο του αυτοκινήτου)

Η λειτουργία "Κεντράρισμα στη λωρίδα κυκλοφορίας" τίθεται αυτόματα σε κατάσταση αναμονής στις ακόλουθες περιπτώσεις:

- η λειτουργία του προσαρμοζόμενου ρυθμιστή ταχύτητας Stop and Go τίθεται σε κατάσταση αναμονής ➔ **358**,
- το σύστημα δεν ανιχνεύει πλέον τις διαγραμμίσεις ή ανιχνεύεται μόνο μία γραμμή στη λωρίδα κυκλοφορίας,
- η γραμμή είναι πολύ στενή ή υπερβολικά μεγάλη,
- το σύστημα δεν ανιχνεύει χέρια επάνω στο τιμόνι,
- η στροφή είναι πολύ απότομη,
- η ταχύτητα του αυτοκινήτου είναι πάνω από 160 χλμ./ώρα περίπου,
- η ταχύτητα του αυτοκινήτου είναι κάτω από 60 χλμ./ώρα περίπου, χωρίς προπορευόμενο αυτοκίνητο,
- το αυτοκίνητο έρχεται σε επαφή ή παραβιάζει μία γραμμή,
- η λειτουργία του συστήματος διακόπτεται προσωρινά (για παράδειγμα: η κάμερα καλύπτεται από ακαθαρσίες, λάσπη, χιόνι, συμπυκνώματα κ.λπ.),

Ορισμένες ενέργειες που πραγματοποιούνται από τον οδηγό επίσης αναστέλλουν τη λειτουργία "Κεντράρισμα στη λωρίδα κυκλοφορίας":

- ενεργοποίηση των φλας,
- χρησιμοποιείται υπερβολικά μεγάλη δύναμη κατά το χειρισμό του τιμονιού.

Η λειτουργία επιβεβαιώνεται ότι είναι σε θέση αναμονής με το γκρι ενδεικτικό

15  και τα ενδεικτικά αριστερής και δεξιάς γραμμής διαγράμμισης **17** που εμφανίζονται στο καντράν.

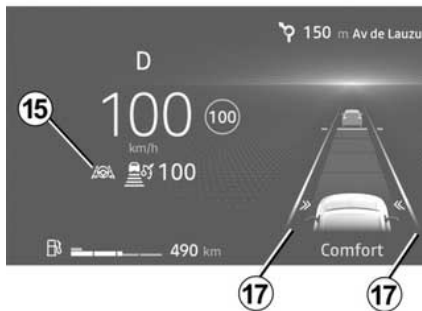

Το πράσινο ενδεικτικό **15**  και τα ενδεικτικά αριστερής και δεξιάς γραμμής διαγράμμισης **17** εμφανίζονται στο καντράν για να επιβεβαιώσουν ότι η λειτουργία ενεργοποιήθηκε και κατευθύνει το όχημά σας στο κέντρο της λωρίδας κυκλοφορίας.

Σημείωση: Εάν πιέσετε το κουμπί **11** όταν δεν είναι ενεργοποιημένη η λειτουργία Stop and Go Προσαρμοζόμενου ρυθμιστή ταχύτητας, στο καντράν



Σημαντικό: πρέπει να διατηρείτε πάντα τα πόδια σας κοντά στα πεντάλ και τα χέρια σας στο τιμόνι για να είστε έτοιμοι για κάθε συμβάν.

ΠΡΟΣΘΕΤΕΣ ΛΕΙΤΟΥΡΓΙΕΣ ΥΠΟΒΟΗΘΗΣΗΣ ΟΔΗΓΗΣΗΣ

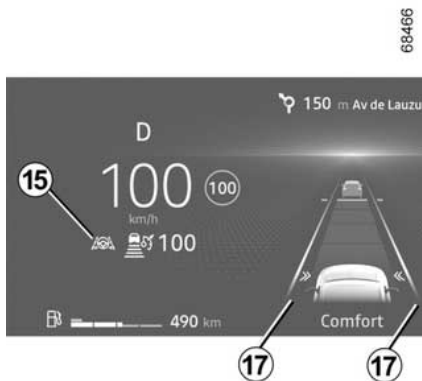

Μόλις ικανοποιηθούν οι συνθήκες, η λειτουργία κατευθύνει ξανά το αυτοκίνητο στο κέντρο της λωρίδας κυκλοφορίας. Το ενδεικτικό **15**  και τα ενδεικτικά αριστερής και δεξιάς γραμμής διαγράμμισης **17** εμφανίζονται με πράσινο χρώμα στο καντράν.



Μπορείτε να επέμβετε **στην πορεία του αυτοκινήτου** ανά πάσα στιγμή, περιτρέφοντας το τιμόνι.

Ενδεικτικό ανίχνευσης "Απομάκρυνσης χεριών από το τιμόνι"



Όταν η λειτουργία "Κεντράρισμα στη λωρίδα κυκλοφορίας" δεν ανιχνεύει πλέον τα χέρια σας στο τιμόνι, θα ενεργοποιηθούν διάφορα επίπεδα προειδοποίησης:

– **μετά από περίπου 15 δευτερόλεπτα**, το μήνυμα "Διατηρήστε τα χέρια στο τιμόνι" εμφανίζεται στο καντράν με κόκκινο χρώμα και το ενδεικτικό **22**,

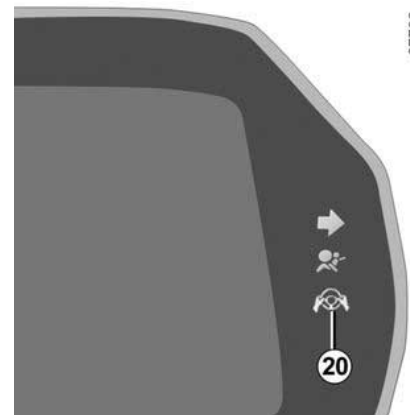

– **μετά από περίπου 30 δευτερόλεπτα**, το μήνυμα "Διατηρήστε τα χέρια στο τιμόνι" εμφανίζεται στο καντράν **22**

και το ενδεικτικό **20**  εμφανίζεται με κόκκινο χρώμα, συνοδευόμενο από ένα ηχητικό σήμα, του οποίου η ένταση αυξάνεται σταδιακά,

– **μετά από 45 δευτερόλεπτα περίπου**, οι πηγές ήχου τίθενται σε κατάσταση αναμονής, το ηχητικό σήμα ηχεί συνεχώς, το ενδεικτικό προειδοποίησης

σης **20**  σβήνει και στο καντράν εμφανίζεται το μήνυμα "Κεντράρ. λωρίδας απενεργοποιημένο" με κόκκινο χρώμα **22**: η λειτουργία "Κεντράρισμα στη λωρίδα κυκλοφορίας" είναι απενεργοποιημένη.

ΠΡΟΣΘΕΤΕΣ ΛΕΙΤΟΥΡΓΙΕΣ ΥΠΟΒΟΗΘΗΣΗΣ ΟΔΗΓΗΣΗΣ

Σημείωση: σε ορισμένες περιπτώσεις, η λειτουργία "Κεντράρισμα στη λωρίδα κυκλοφορίας" μπορεί να μην ανιχνεύει πλέον τα χέρια σας στο τιμόνι και να ακουστεί ένα ηχητικό σήμα:

- το αυτοκίνητο κινείται κατά μήκος μιας μεγάλης ευθείας λωρίδας και τα χέρια του οδηγού είναι ακίνητα στο τιμόνι,
- ο οδηγός κρατά το τιμόνι πολύ ελαφρά,
- ...

Εάν η λειτουργία "Κεντράρισμα στη λωρίδα κυκλοφορίας" απενεργοποιηθεί επειδή τα χέρια του οδηγού δεν ανιχνεύονται στο τιμόνι, η λειτουργία Προσαρμοζόμενου ρυθμιστή ταχύτητας Stop and Go παραμένει σε λειτουργία.



Στα πρώτα δύο επίπεδα προειδοποίησης, όταν το σύστημα ανιχνεύσει ξανά την παρουσία των χεριών του οδηγού στο τιμόνι, το σύστημα σταματά τις προειδοποιήσεις. Η λειτουργία συνεχίζει να κατευθύνει το αυτοκίνητο προς το κέντρο της λωρίδας κυκλοφορίας.

Σε περίπτωση απότομης στροφής



Σε μια απότομη στροφή και ανάλογα με την ταχύτητα του αυτοκινήτου, η διατήρησης της πλευρικής θέσης της λειτουργίας περιορίζεται και απαιτείται άμεση ενέργεια στο τιμόνι από τον οδηγό, έτσι ώστε το σύστημα να συνεχίσει να διατηρεί το αυτοκίνητο στο κέντρο της λωρίδας κυκλοφορίας.

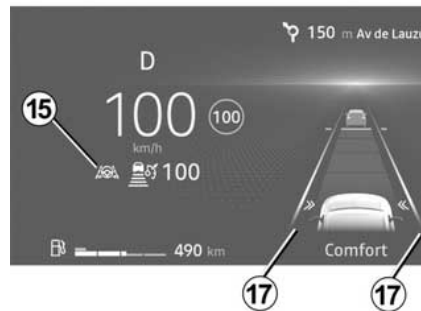

Αν ο οδηγός δεν παρέμβει, η λειτουργία ενεργοποιεί μια δόνηση στο τιμόνι για να επισημάνει ότι το αυτοκίνητο πρόκειται να παραβιάσει τη γραμμή διαγράμμισης και ότι ο οδηγός πρέπει να εκτελέσει άμεση ενέργεια.

Το ενδεικτικό **15**  και τα ενδεικτικά αριστερής ή δεξιάς γραμμής διαγράμμισης **17** εμφανίζονται με κόκκινο χρώμα στο καντράν.

Εάν το αυτοκίνητο διασχίσει τελείως μια γραμμή διαγράμμισης και κινηθεί εκτός της λωρίδας κυκλοφορίας, η λειτουργία "Κεντράρισμα στη λωρίδα κυκλοφορίας" τίθεται σε κατάσταση αναμονής. Η λειτουργία επιβεβαιώνεται ότι είναι σε θέση αναμονής

ΠΡΟΣΘΕΤΕΣ ΛΕΙΤΟΥΡΓΙΕΣ ΥΠΟΒΟΗΘΗΣΗΣ ΟΔΗΓΗΣΗΣ

με το γκρι ενδεικτικό **15**  και τα ενδεικτικά αριστερής και δεξιάς γραμμής διαγράμμισης **17** που εμφανίζονται στο καντράν.

Απενεργοποίηση της λειτουργίας "Κεντράρισμα στη λωρίδα κυκλοφορίας"

(ανάλογα με το μοντέλο του αυτοκινήτου)

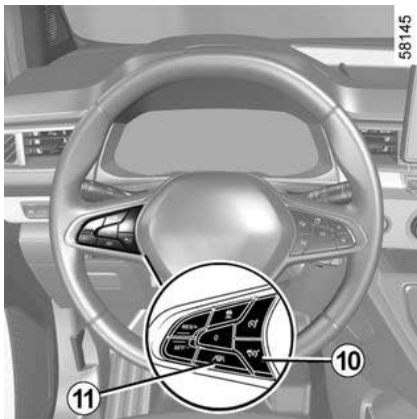

Η λειτουργία "Κεντράρισμα στη λωρίδα κυκλοφορίας" απενεργοποιείται όταν:
– πατήσετε τον διακόπτη **11**. Η απενεργοποίηση επιβεβαιώνεται από την εμφάνιση του μηνύματος "Κεντράρ. λωρίδας απενεργοποιημένο" στο καντράν.

Σημείωση: πιέζοντας τον διακόπτη **11** μία φορά απενεργοποιείται μόνο η λειτουργία "Κεντράρισμα στη λωρίδα κυκλοφορίας" και δεν επηρεάζεται η λειτουργία του Stop and Go Προσαρμοζόμενου ρυθμιστή ταχύτητας,

68466

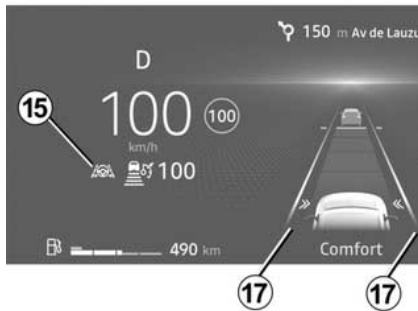

– η λειτουργία προσαρμοζόμενου ρυθμιστή ταχύτητας Stop and Go είναι απενεργοποιημένη → **358**.

Σημείωση: το πάτημα του πλήκτρου

10  μία φορά απενεργοποιεί τόσο τη λειτουργία Προσαρμοζόμενου ρυθμιστή ταχύτητας Stop and Go όσο και τη λειτουργία "Κεντράρισμα στη λωρίδα κυκλοφορίας",

– το σύστημα δεν ανιχνεύει πλέον τα χέρια του οδηγού στο τιμόνι για διάστημα 45 δευτερολέπτων περίπου.

Το ενδεικτικό **15**  αριστερής και τα ενδεικτικά αριστερής-δεξιάς γραμμής διαγράμμισης **17** εξαφανίζονται από το καντράν.

Προσωρινή μη διαθεσιμότητα

Το ραντάρ μπορεί να ανιχνεύσει οχήματα μπροστά από το αυτοκίνητό σας. Το σύστημα δεν λειτουργεί σωστά, εάν η περιοχή ανίχνευσης του ραντάρ καλύπτεται ή εάν το σήμα παρεμποδίζεται.

Εάν η περιοχή ανίχνευσης του ραντάρ εμποδίζεται ή το σήμα του ραντάρ διακόπτεται, το μήνυμα "Εμπρός ραντάρ χωρίς ορατότητα" εμφανίζεται στο καντράν και η λειτουργία Προσαρμοζόμενου ρυθμιστή ταχύτητας Stop and Go διακόπτεται. Το πράσινο ενδεικτικό

 εξαφανίζεται για να επιβεβαιώσει ότι η λειτουργία έχει απενεργοποιηθεί αυτόματα.

Βεβαιωθείτε ότι η περιοχή του ραντάρ δεν παρεμποδίζεται (ακαθαρσίες, λάσπη, χιόνι, κακή τοποθέτηση μπροστινής πινακίδας κυκλοφορίας), δεν παρουσιάζει ίχνη σύγκρουσης ή παραμόρφωσης (συμπεριλαμβανομένης της βαφής) και δεν κρύβεται από κάποιο

ΠΡΟΣΘΕΤΕΣ ΛΕΙΤΟΥΡΓΙΕΣ ΥΠΟΒΟΗΘΗΣΗΣ ΟΔΗΓΗΣΗΣ

εξάρτημα τοποθετημένο στο μπροστινό μέρος του αυτοκινήτου (στη γρίλια ή στο λογότυπο κ.λπ.).

Οι συνθήκες σε ορισμένες γεωγραφικές περιοχές μπορεί να διαταράξουν τη λειτουργία, για παράδειγμα:

- άνυδρες ζώνες, σήραγγες, μεγάλες γέφυρες ή κακά συντηρημένοι δρόμοι χωρίς διαγράμμιση, χωρίς πινακίδες ή με δέντρα σε κοντινή απόσταση,
- σε στρατιωτική ζώνη ή περιοχή αεροδρομίου.

Πρέπει να εξέλθετε από αυτές τις περιοχές για να λειτουργήσει η λειτουργία.

Σε κάθε περίπτωση, εάν το μήνυμα δεν διαγραφεί μετά την επανεκκίνηση του κινητήρα, συμβουλευθείτε ένα επίσημο συνεργείο της μάρκας.

Σφάλματα λειτουργίας

Εάν ανιχνευθεί λειτουργικό σφάλμα στη λειτουργία "Κεντράρισμα στη λωρίδα κυκλοφορίας", το μήνυμα "Ελέγξτε lane centering" εμφανίζεται στο καντράν και η λειτουργία απενεργοποιείται.

Η λειτουργία Stop and Go προσαρμοζόμενου ρυθμιστή ταχύτητας παραμένει σε λειτουργία.

Συμβουλευθείτε ένα Επίσημο Συνεργείο της μάρκας.

Εάν ανιχνευθεί μια βλάβη στη λειτουργία του Stop and Go Προσαρμοζόμενου ρυθμιστή ταχύτητας, το μήνυμα "Ελέγξτε Adaptive Cruise Control" εμφανίζεται στο καντράν και οι λειτουργίες Stop and Go προσαρμοζόμενου ρυθμιστή ταχύτητας και "Κεντράρισμα στη λωρίδα κυκλοφορίας" διακόπτονται.

Συμβουλευθείτε ένα Επίσημο Συνεργείο της μάρκας.

Εάν ανιχνευθεί κάποιο πρόβλημα λειτουργίας σε ένα ή περισσότερα εξαρτήματα του συστήματος "Υποβοήθησης για αυτοκινητόδρομους και κυκλοφοριακή συμφόρηση", το ενδεικτικό



εμφανίζεται στο καντράν, μαζί με, ανάλογα με το είδος των προβλημάτων, το μήνυμα:

- « Ελέγξτε εμπρός κάμερα » ;
- « Ελέγξτε εμπρός ραντάρ » ;
- « Ελέγξτε κάμερα/ραντάρ » ;
- « Ελέγξτε το όχημα » .

Η λειτουργία Stop and Go Προσαρμοζόμενου ρυθμιστή ταχύτητας και η λειτουργία Κεντράρισμα στη λωρίδα κυκλοφορίας αναστέλλονται και οι δύο.

Συμβουλευθείτε ένα Επίσημο Συνεργείο της μάρκας.

Προειδοποιήσεις



Η λειτουργία "Βοηθός στον αυτοκινητόδρομο και στην κυκλοφορία" είναι συμπληρωματικό βοήθημα οδήγησης. Αυτό το σύστημα δεν υποκαθιστά τον οδηγό.

Συνεπώς, δεν μπορεί σε καμία περίπτωση να αντικαταστήσει την ευθύνη του οδηγού για την τήρηση των ορίων ταχύτητας και των αποστάσεων ασφαλείας ή την προσοχή του (ο οδηγός πρέπει να είναι πάντοτε έτοιμος να φρενάρει υπό οποιοσδήποτε συνθήκες).

Ο οδηγός πρέπει να έχει πάντοτε τον έλεγχο του οχήματος. Ο οδηγός πρέπει πάντοτε να προσαρμόζει την πορεία και την ταχύτητα, ανάλογα με το περιβάλλον και τις συνθήκες κυκλοφορίας.

Η λειτουργία "Υποβοήθησης για αυτοκινητόδρομους και κυκλοφοριακή συμφόρηση" χρησιμοποιεί τη λειτουργία προσαρμοζόμενου ρυθμιστή ταχύτητας Stop and Go και τη λειτουργία "Κεντραρίσματος στη λωρίδα κυκλοφορίας". Πρέπει να χρησιμοποιείται μόνο σε αυτοκινητόδρομο ή δρόμους πολλαπλών λωρίδων (με διαχωριστική μπαριέρα).

Δεν πρέπει να χρησιμοποιείται σε δρόμο με μεγάλη κίνηση, με πολλές στροφές ή ολισθηρό (πάγος, υδρολίσθηση, χαλίκια) ή όταν οι κλιματολογικές συνθήκες δεν είναι ευνοϊκές (ομίχλη, βροχή, πλευρικός άνεμος, κ.λπ.).

Κίνδυνος ατυχήματος



Η λειτουργία "Υποβοήθηση για αυτοκινητόδρομους και κυκλοφοριακή συμφόρηση" αποτελεί ένα συμπληρωματικό βοήθημα οδήγησης. Σε καμία περίπτωση δεν πρέπει να υποκαθιστά την υπευθυνότητα του οδηγού για την τήρηση των ορίων ταχύτητας και τις αποστάσεις ασφαλείας ή την προσοχή.

Ο οδηγός πρέπει να έχει πάντοτε τον έλεγχο του οχήματος.

Ο οδηγός πρέπει πάντα να προσαρμόζει την πορεία και την ταχύτητα, ανάλογα με το περιβάλλον και τις συνθήκες οδήγησης, ανεξάρτητα από τις ενδείξεις του συστήματος.

Εκτός από τις γραμμές που οριοθετούν λωρίδες, οι δείκτες κυκλοφορίας (φωτεινοί σηματοδότες, πινακίδες κυκλοφορίας εκτός από τις πινακίδες ορίου ταχύτητας εντός των ορίων της ικανότητας ανίχνευσης του συστήματος, διαβάσεις πεζών κ.λπ.) δεν αναγνωρίζονται από το σύστημα. Δεν ενεργοποιούν καμία προειδοποίηση ή αντίδραση από το σύστημα.

Η λειτουργία "Υποβοήθησης για αυτοκινητόδρομους και κυκλοφοριακή συμφόρηση" χρησιμοποιεί τη λειτουργία "Προσαρμοζόμενου ρυθμιστή ταχύτητας Stop and Go" και τη λειτουργία "Κεντραρίσματος στη λωρίδα κυκλοφορίας". Το σύστημα δεν πρέπει σε καμία περίπτωση να θεωρείται ισοδύναμο με έναν ανιχνευτή εμποδίων ή με ένα σύστημα αποφυγής συγκρούσεων.

Η λειτουργία "Υποβοήθησης για αυτοκινητόδρομους και κυκλοφοριακή συμφόρηση" πρέπει να χρησιμοποιείται σε αυτοκινητόδρομο ή δρόμους με πολλές λωρίδες κυκλοφορίας με διαχωριστικό στηθαίο.

Συντήρηση/επισκευές του συστήματος

- Σε περίπτωση σύγκρουσης, ενδέχεται να μεταβληθεί η ευθυγράμμιση του ραντάρ ή/και της κάμερας και, κατά συνέπεια, να επηρεαστεί η λειτουργία τους. Απενεργοποιήστε το σύστημα και συμβουλευθείτε μία επίσημη αντιπροσωπεία.
- Οποιαδήποτε εργασία στην περιοχή όπου βρίσκεται το ραντάρ ή/και η κάμερα (αντικαταστάσεις, επισκευές, τροποποιήσεις παρμπρίζ, βαφή, κ.λπ.) πρέπει να εκτελείται από ειδικευμένο επαγγελματία.

Μόνο οι επίσημες αντιπροσωπείες είναι εξουσιοδοτημένες να επεμβαίνουν στο σύστημα.



Απενεργοποίηση του συστήματος

Πρέπει οπωσδήποτε να απενεργοποιήσετε το σύστημα, εάν:

- το αυτοκίνητο κινείται σε δρόμο με πολλές στροφές,
- το αυτοκίνητο είναι ρυμουλκούμενο (βλάβη),
- το αυτοκίνητο φέρει ρυμούλκα ή τροχόσπιτο,
- το αυτοκίνητο κινείται σε σήραγγα ή κοντά σε μεταλλική δομή,
- το αυτοκίνητο φτάσει σε σημείο διοδίων, χώρο οδικών έργων ή σε στενή λωρίδα κυκλοφορίας,
- το αυτοκίνητο κινείται προς τα πάνω ή προς τα κάτω σε πολύ απότομη κατωφέρεια,
- η ορατότητα δεν είναι καλή (λαμπρός ήλιος, ομίχλη, κ.λπ.).
- οι καιρικές συνθήκες είναι κακές (βροχή, χιόνι, πλευρικός άνεμος, κ.λπ.).
- το αυτοκίνητο κινείται σε ολισθηρό οδόστρωμα (βροχή, χιόνι, χαλίκια, κ.λπ.).
- η περιοχή της κάμερας έχει υποστεί ζημιά (π.χ. εσωτερική ή εξωτερική επιφάνεια του παρμπρίζ), το παρμπρίζ είναι ραγισμένο ή παραμορφωμένο,
- η περιοχή του ραντάρ έχει υποστεί ζημιά (συγκρούσεις, κ.λπ.),
- η επιφάνεια του τιμονιού είναι κατεστραμμένη ή υγρή.

Σε περίπτωση όπου το σύστημα δεν συμπεριφέρεται κανονικά, απενεργοποιήστε το και επικοινωνήστε με έναν εξουσιοδοτημένο αντιπρόσωπο.



Ορισμένες συνθήκες ενδέχεται να διαταράξουν ή να καταστρέψουν τη λειτουργία του συστήματος, όπως:

- παρεμπόδιση του παρμπρίζ ή της περιοχής του ραντάρ (από ακαθαρσίες, πάγο, χιόνι, συμπυκνώματα υγρασίας κ.λπ.). Να ελέγχετε συχνά την καθαριότητα και την κατάσταση του παρμπρίζ, των μάκτρων των υαλοκαθαριστήρων του μπροστινού παρμπρίζ και του μπροστινού προφυλακτήρα,
- ένα σύνθετο περιβάλλον (τούνελ κ.λπ.),
- δυσμενείς καιρικές συνθήκες (χιόνι, έντονη βροχή, χαλάζι, πάγος, κλπ.),
- κακή ορατότητα (νύχτα, ομίχλη κ.λπ.),
- κακή αντίθεση μεταξύ του προπορευόμενου αυτοκινήτου και της γύρω περιοχής (π.χ. λευκό αυτοκίνητο σε χιονισμένη περιοχή κ.λπ.),
- θάμβωση (εκτυφλωτικός ήλιος, φώτα αυτοκινήτων που κινούνται στο αντίθετο ρεύμα κυκλοφορίας, κ.λπ.),
- ο δρόμος είναι στενός, με πολλές στροφές ή ελικοειδής (απότομες στροφές, κ.λπ.),
- οι γραμμές του υλικού της ασφάλτου ανιχνεύονται ως γραμμή από το σύστημα,
- μείωση/διαπλάτυση λωρίδας,
- ενδείξεις οδοστρώματος που έχουν φθαρεί, με μειωμένη αντίθεση ή σε πολύ μεγάλη απόσταση μεταξύ τους (γραμμές μερικώς σβησμένες κ.λπ.),
- πολλές διαγραμμίσεις στον δρόμο (περιοχή έργων οδοποιίας, συνδετήριοι κλάδοι κόμβων που συνδέονται με παρακείμενους αυτοκινητόδρομους, άκρη του δρόμου κ.λπ.),
- οδικές πινακίδες που δεν περιλαμβάνουν βέλος, οι οποίες βρίσκονται σε έξοδο αυτοκινητόδρομου,
- μια περιοχή με χαμηλή συνδεσιμότητα που καθιστά αδύνατο τον γεωγραφικό εντοπισμό του οχήματος ή χάρτες που δεν είναι ενημερωμένοι,
- πιο αργό αυτοκίνητο με σημαντική διαφορά στην ταχύτητα,
- πατάκια που δεν είναι προσαρμοσμένα στο αυτοκίνητο. Στην πλευρά του οδηγού, να χρησιμοποιείτε υποχρεωτικά τα πατάκια που είναι προσαρμοσμένα στο όχημα, στερεώνοντας τα στα ήδη εγκατεστημένα εξαρτήματα και να ελέγχετε τακτικά τη στερέωσή τους. Μην τοποθετείτε από πάνω διάφορα πατάκια. **Κίνδυνος μαγκώματος των πεντάλ.**

Σε αυτές τις περιπτώσεις, το σύστημα μπορεί να παρέμβει λανθασμένα.

- **Κίνδυνος ανεπιθύμητου φρεναρίσματος ή επιτάχυνσης.**
- **Κίνδυνος ανεπιθύμητης, εσφαλμένης διόρθωσης ή καμίας διόρθωσης της πορείας.**

ΠΡΟΣΘΕΤΕΣ ΛΕΙΤΟΥΡΓΙΕΣ ΥΠΟΒΟΗΘΗΣΗΣ ΟΔΗΓΗΣΗΣ

Πολλές απρόβλεπτες περιπτώσεις μπορούν να επηρεάσουν τη λειτουργία του συστήματος. Ορισμένα αντικείμενα ή αυτοκίνητα που μπορεί να εμφανιστούν στη ζώνη εντοπισμού της κάμερας ή του ραντάρ μπορεί να ερμηνευτούν λανθασμένα από το σύστημα, ενδεχομένως οδηγώντας σε ακατάλληλη επιτάχυνση ή πέδηση.

Πρέπει να είστε πάντοτε προσεκτικοί για απροσδόκητα συμβάντα που μπορεί να προκύψουν κατά την οδήγηση. Πάντα να διατηρείτε πάντα τον έλεγχο του αυτοκινήτου σας, κρατώντας τα πόδια σας κοντά στα πεντάλ και τα χέρια σας στο τιμόνι, έτσι ώστε να είστε έτοιμοι να δράσετε σε κάθε περίπτωση.

ΠΕΡΙΟΡΙΣΤΗΣ

Ο περιοριστής ταχύτητας ελέγχει τον κινητήρα και το σύστημα πέδησης για να σας βοηθήσει να μην υπερβείτε την ταχύτητα οδήγησης που έχετε επιλέξει, γνωστή ως **όριο ταχύτητας**.



Μπορείτε να συνδέσετε τον περιοριστή ταχύτητας με τη λειτουργία "Ανίχνευση πινακίδων οδικής σήμανσης" → **326**.

Χειριστήρια

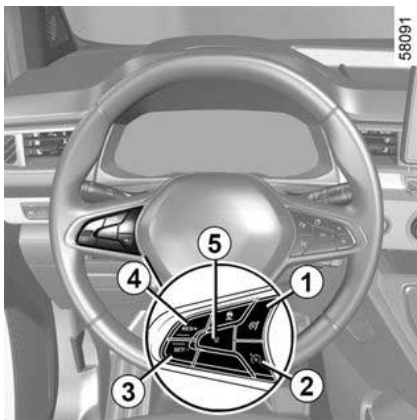

1. Διακόπτης On/Off περιοριστή ταχύτητας.

2. Διακόπτης On/Off ρυθμιστή ταχύτητας.

3. Διακόπτης ενεργοποίησης και μείωσης του ορίου ταχύτητας (SET/-).

4. Διακόπτης ενεργοποίησης και αύξησης του ορίου ταχύτητας ή ενεργοποίησης του απομνημονευμένου ορίου ταχύτητας (RES/+).

5. Θέτει τη λειτουργία σε κατάσταση αναμονής και αποθηκεύει το όριο ταχύτητας (0).

Οδήγηση

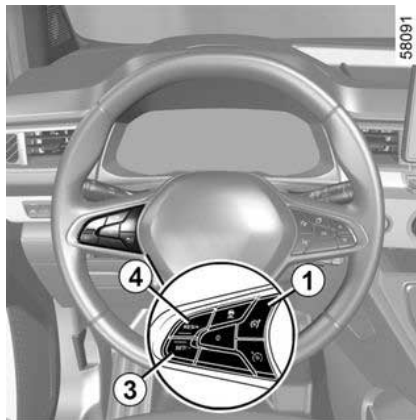

Όταν έχει οριστεί μια ταχύτητα περιορισμού, αλλά δεν έχει επιτευχθεί ακόμη, η οδήγηση είναι παρόμοια με εκείνη

ενός αυτοκινήτου χωρίς περιοριστή ταχύτητας.

Μόλις το αυτοκίνητο φτάσει την καταχωρημένη ταχύτητα, οποιαδήποτε ενέργεια στο πεντάλ γκαζιού δεν επιτρέπει την υπέρβαση του προγραμματισμένου ορίου ταχύτητας, εκτός εάν είναι απαραίτητο (βλ. παράγραφο "Υπέρβαση του ορίου ταχύτητας").

Ενεργοποίηση



Πιέστε τον διακόπτη **1**. Η ενδεικτική λυχνία **6** εμφανίζεται με γκρι χρώμα. Το μήνυμα "Περιοριστής ταχύτητας ON" εμφανίζεται στο ταμπλό οργάνων συνοδευόμενο από παύλες για να υποδείξει ότι η λειτουργία περιοριστή ταχύτητας βρίσκεται σε λειτουργία και περι-

ΠΕΡΙΟΡΙΣΤΗΣ

μένει να αποθηκεύσει μια οριακή ταχύτητα.



68442



65185

Για να απομνημονεύσετε την τρέχουσα ταχύτητα, πιέστε τον διακόπτη **4** (RES/+) ή τον διακόπτη **3** (SET/-): το όριο ταχύτητας αντικαθιστά τις παύλες και, ανάλογα με το αυτοκίνητο, το ενδεικτικό **6** εμφανίζεται με λευκό χρώμα.

Η ελάχιστη αποθηκευμένη ταχύτητα είναι 30 χλμ/ώρα.

Μεταβολή του ορίου ταχύτητας

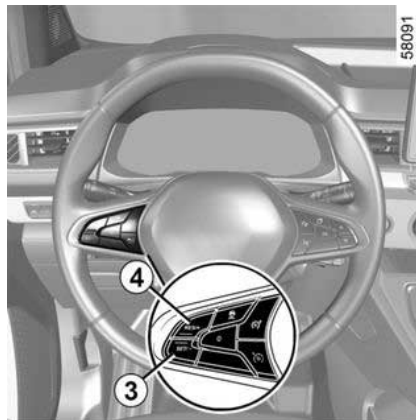

58091

Μπορείτε να μεταβάλετε το όριο ταχύτητας επενεργώντας (με διαδοχικά πατήματα ή με ένα συνεχές πάτημα):

- του διακόπτη **4** (RES/+) για να αυξήσετε την ταχύτητα.
- διακόπτη **3** (SET/-) για να μειώσετε την ταχύτητα.

Υπέρβαση του ορίου ταχύτητας

Μπορείτε να υπερβείτε το όριο ταχύτητας ανά πάσα στιγμή. Για να επιτευχθεί αυτό, πατήστε το πεντάλ γκαζιού **σταθερά και μέχρι τέρμα** πέρα από το σημείο αντίστασης.

Κατά το διάστημα υπέρβασης, το όριο ταχύτητας αναβοσβήνει με κίτρινο χρώμα στο καντράν. Στη συνέχεια, αφήστε το πεντάλ γκαζιού: η λειτουργία του περιοριστή ταχύτητας επανέρχεται μόλις αναπτύξετε μια ταχύτητα μικρότερη της απομνημονευμένης.



Εάν η λειτουργία του περιοριστή ταχύτητας δεν είναι διαθέσιμη (μετά από πολλές προσπάθειες ενεργοποίησης), απευθυνθείτε σε ένα επίσημο συνεργείο της μάρκας.

3

i Προσωρινά μη διαθέσιμο

Το σύστημα ελέγχει την επιτάχυνση και την επιβράδυνση του αυτοκινήτου σας, χρησιμοποιώντας το σύστημα κινητήρα και πέδησης. Το σύστημα ενεργοποιεί τα φρένα για να διατηρήσει την καθορισμένη ταχύτητα, το σύστημα εφαρμόζει περιορισμένο φρενάρισμα. Σε περίπτωση απότομης κατάβασης, για παράδειγμα σε ορεινή περιοχή, πρέπει να επιλέξετε μια χαμηλότερη ταχύτητα για να επωφεληθείτε από το φρενάρισμα του κινητήρα.

Για να μειωθεί το φορτίο που επιβάλλεται στο σύστημα πέδησης και να αποφευχθεί η υπερθέρμανση των φρένων, η λειτουργία περιορισμού ταχύτητας μπορεί να διακοπεί προσωρινά και να εμφανιστεί το μήνυμα "Ελέγξτε περιοριστή ταχύτητας". Το μήνυμα εξαφανίζεται όταν η λειτουργία γίνει ξανά διαθέσιμη.

Εάν το μήνυμα παραμένει, απευθυνθείτε σε εξουσιοδοτημένο αντιπρόσωπο.

Αναστολή της Λειτουργίας

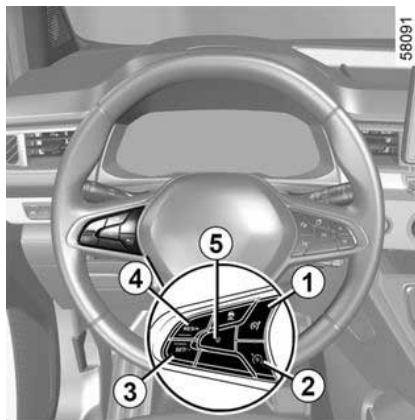

Η λειτουργία περιοριστή ταχύτητας τίθεται σε αναστολή όταν πατήσετε τον διακόπτη **5** (0). Η ταχύτητα περιορισμού απομνημονεύεται και εμφανίζεται στο καντράν με γκρι χρώμα.

Επαναφορά του ορίου ταχύτητας

Εάν μια ταχύτητα έχει αποθηκευτεί, μπορεί να ανακληθεί πατώντας τον διακόπτη **4**.



ΠΕΡΙΟΡΙΣΤΗΣ

65185



– όταν πιέσετε τον διακόπτη **2**. Σε αυτή την περίπτωση, επιλέγεται η λειτουργία του ρυθμιστή ταχύτητας και δεν υπάρχει καμία απομνημονευμένη ταχύτητα.

Η προειδοποιητική ένδειξη **6** στο καντράν σβήνει για να επιβεβαιώσει ότι η λειτουργία έχει απενεργοποιηθεί.



Όταν ο περιοριστής ταχύτητας βρίσκεται σε κατάσταση αναμονής, το πάτημα του διακόπτη **3** ενεργοποιεί ξανά τη λειτουργία χωρίς να λαμβάνεται υπόψη η αποθηκευμένη ταχύτητα: λαμβάνεται υπόψη η ταχύτητα με την οποία κινείται το αυτοκίνητο.

Διακοπή της λειτουργίας

Η λειτουργία του περιοριστή ταχύτητας διακόπτεται:

– όταν πιέσετε τον διακόπτη **1**. Σε αυτήν την περίπτωση, η ταχύτητα δεν απομνημονεύεται πλέον,

ΡΥΘΜΙΣΤΗΣ ΤΑΧΥΤΗΤΑΣ

Ο ρυθμιστής ταχύτητας ελέγχει τον κινητήρα και το σύστημα πέδησης για να σας βοηθήσει να διατηρήσετε την ταχύτητα οδήγησης που έχετε επιλέξει, γνωστή ως **ταχύτητα ρύθμισης**.

Αυτή η ταχύτητα πορείας μπορεί να ρυθμιστεί σε οποιαδήποτε ταχύτητα πάνω από 30 χλμ./ώρα.



Μπορείτε να συνδέσετε τη λειτουργία Ρύθμιση ταχύτητας με τη λειτουργία "Ανίχνευση πινακίδων οδικής σήμανσης" → 326.

Χειριστήρια

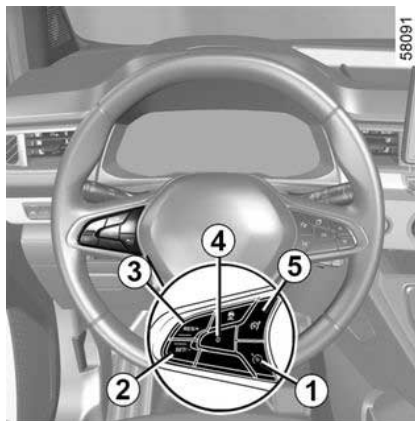

1. Διακόπτης On/Off ρυθμιστή ταχύτητας.
2. Διακόπτης για την ενεργοποίηση και μείωση της ταχύτητας ρύθμισης (SET/-).
3. Διακόπτης για την ενεργοποίηση και αύξηση της ταχύτητας πορείας ή για την ανάκληση της απομνημονευμένης ταχύτητας πορείας (RES/+).
4. Θέση της λειτουργίας σε αναμονή (με αποθηκευμένη ταχύτητα ρύθμισης) (0).
5. Διακόπτης On/Off περιοριστή ταχύτητας.



Αυτή η λειτουργία είναι συμπληρωματικό βοήθημα στην οδήγηση.

Σε καμία περίπτωση δεν πρέπει να υποκαθιστά την ευθύνη του οδηγού στο να τηρεί τα όρια ταχύτητας ή να είναι προσεκτικός. Ο οδηγός πρέπει να έχει πάντοτε τον έλεγχο του οχήματος. Ο ρυθμιστής ταχύτητας δεν πρέπει να χρησιμοποιείται σε δρόμο με μεγάλη κίνηση, με πολλές στροφές ή ολισθηρό (πάγος, υδρολίσθηση, χαλίκια) και όταν ο καιρός είναι κακός (ομίχλη, βροχή, πλευρικοί άνεμοι...).

Κίνδυνος ατυχήματος

ΡΥΘΜΙΣΤΗΣ ΤΑΧΥΤΗΤΑΣ

Ενεργοποίηση

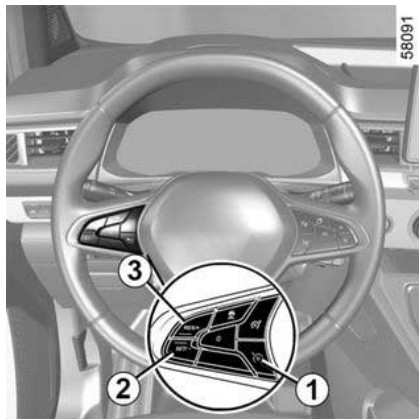

Πιέστε τον διακόπτη **1**.

Η ενδεικτική λυχνία **6** εμφανίζεται με γκρι χρώμα.

Στο καντράν εμφανίζεται το μήνυμα "Ρυθμιστής ταχύτητας ON", συνοδευόμενο από παύλες, υποδεικνύοντας ότι ο ρυθμιστής ταχύτητας είναι σε λειτουργία και σε αναμονή για την αποθήκευση μιας ταχύτητας πορείας.

Ρύθμιση της ταχύτητας



3

Σε σταθερή ταχύτητα (πάνω από περίπου 30 χλμ./ώρα), πατήστε τον διακόπτη **2** (SET/-) ή τον διακόπτη **3** (RES/+): η λειτουργία ενεργοποιείται και λαμβάνεται υπόψη η τρέχουσα ταχύτητα.

Η ταχύτητα πορείας αντικαθιστά τις παύλες. Η λειτουργία του ρυθμιστή ταχύτητας επιβεβαιώνεται, όταν η απομνημονευμένη ταχύτητα και η ενδεικτική λυχνία εμφανίζονται με πράσινο χρώμα **6**.

Εάν προσπαθήσετε να ενεργοποιήσετε τη λειτουργία με ταχύτητα κάτω από 30 χλμ./ώρα, θα εμφανιστεί το μήνυμα "Μη έγκυρη ταχύτ." και η λειτουργία θα παραμείνει ανενεργή.

ΡΥΘΜΙΣΤΗΣ ΤΑΧΥΤΗΤΑΣ

Οδήγηση

Μόλις καταχωρηθεί η ταχύτητα και ενεργοποιηθεί η λειτουργία του ρυθμιστή ταχύτητας, μπορείτε να σηκώσετε το πόδι σας από το πεντάλ γκαζιού.



Προσοχή, πρέπει να κρατάτε τα πόδια σας κοντά στα πεντάλ, ώστε να είστε έτοιμοι να αντιδράσετε σε περίπτωση έκτακτης ανάγκης.

Μεταβολή της ταχύτητας ρύθμισης

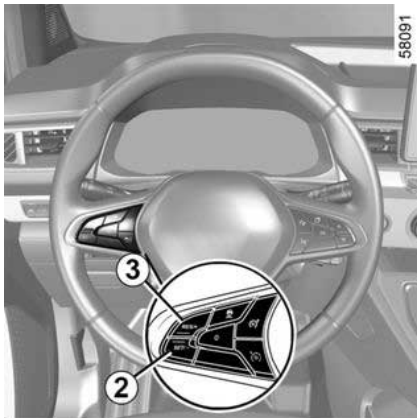

Μπορείτε να αλλάξετε την ταχύτητα ρύθμισης πατώντας επανειλημμένα:

- τον διακόπτη **2** (SET/-) για να μειώσετε την ταχύτητα,
- τον διακόπτη **3** (RES/+) για να αυξήσετε την ταχύτητα.

Σημείωση: Πιέστε παρατεταμένα έναν από τους διακόπτες για να τροποποιήσετε την ταχύτητα με διαδοχικά βήματα.

Υπέρβαση της ταχύτητας ρύθμισης

Ανά πάσα στιγμή, μπορείτε να υπερβείτε την ταχύτητα ρύθμισης απλά πατώντας το πεντάλ του γκαζιού

Στο διάστημα υπέρβασης της ταχύτητας, η ταχύτητα ρύθμισης αναβοσβήνει στο καντράν με κίτρινο χρώμα. Στη συνέχεια, αφήστε το πεντάλ γκαζιού: μετά από μερικά δευτερόλεπτα, το αυτοκίνητό σας θα επανέρθει αυτόματα στην ρυθμισμένη ταχύτητα πορείας.



Εάν δεν είναι πλέον διαθέσιμος ο ρυθμιστής ταχύτητας (έπειτα από πολλές προσπάθειες ενεργοποίησης), επικοινωνήστε με εξουσιοδοτημένο αντιπρόσωπο.



Προσωρινά μη διαθέσιμο

Το σύστημα ελέγχει την επιτάχυνση και την επιβράδυνση του αυτοκινήτου σας, χρησιμοποιώντας το σύστημα κινητήρα και πέδησης. Το σύστημα ενεργοποιεί τα φρένα για να διατηρήσει την καθορισμένη ταχύτητα, το σύστημα εφαρμόζει περιορισμένο φρενάρισμα. Σε περίπτωση απότομης κατάβασης, για παράδειγμα σε ορεινή περιοχή, πρέπει να επιλέξετε μια χαμηλότερη ταχύτητα για να επωφεληθείτε από το φρενάρισμα του κινητήρα.

Για να μειωθεί το φορτίο που επιβάλλεται στο σύστημα πέδησης και να αποφευχθεί η υπερθέρμανση των φρένων, η λειτουργία ρύθμισης ταχύτητας μπορεί να διακοπεί προσωρινά και να εμφανιστεί το μήνυμα "Ελέγξτε Cruise Control". Το μήνυμα εξαφανίζεται όταν η λειτουργία γίνει ξανά διαθέσιμη.

Εάν το μήνυμα παραμένει, απευθυνθείτε σε εξουσιοδοτημένο αντιπρόσωπο.

ΡΥΘΜΙΣΤΗΣ ΤΑΧΥΤΗΤΑΣ

Αναστολή της Λειτουργίας

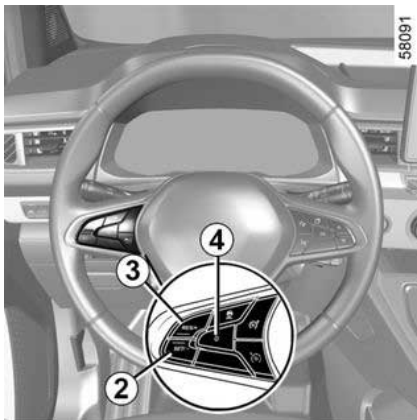

Η λειτουργία τίθεται σε αναμονή, εάν:

- ο διακόπτης **4** (0),
- Το πεντάλ του φρένου,
- το πεντάλ συμπλέκτη για παρατεταμένη περίοδο ή σε περίπτωση παρατεταμένης παραμονής του αυτοκινήτου στη νεκρά για αυτοκίνητα εξοπλισμένα με μηχανικό κιβώτιο ταχυτήτων,
- αλλαγή στη νεκρά, σε αυτοκίνητα εξοπλισμένα με αυτόματο κιβώτιο ταχυτήτων.

Η ταχύτητα ρύθμισης απομνημονεύεται και εμφανίζεται στο καντράν με γκρι χρώμα.



Επαναφορά της ταχύτητας ρύθμισης

Εάν μια ταχύτητα είναι απομνημονευμένη, μπορείτε να την επαναφέρετε, αφού βεβαιωθείτε ότι οι συνθήκες της κυκλοφορίας το επιτρέπουν (κίνηση, κατάσταση του οδο-στρώματος, κλιματολογικές συνθήκες...). Πατήστε τον διακόπτη **1** (RES/+) εάν η ταχύτητα του αυτοκινήτου είναι μεγαλύτερη από 30 χλμ./ώρα.

Όταν η ταχύτητα αποθηκευτεί, η ενεργοποίηση της ρύθμισης ταχύτητας επιβεβαιώνεται με την ένδειξη της ταχύτητας ταξιδιού με πράσινο χρώμα και, ανάλογα με το όχημα, εμφανίζεται η προειδοποιητική λυχνία **6**.



Σημείωση: εάν η ταχύτητα που αποθηκεύτηκε προηγουμένως είναι πολύ μεγαλύτερη από την τρέχουσα ταχύτητα

ΡΥΘΜΙΣΤΗΣ ΤΑΧΥΤΗΤΑΣ

τα, το αυτοκίνητο θα επιταχύνει γρήγορα μέχρι αυτό το όριο.

Όταν η λειτουργία ρυθμιστή ταχύτητας έχει τεθεί σε αναστολή, πιέζοντας τον διακόπτη **2** (SET/-) ενεργοποιείται εκ νέου η λειτουργία ρυθμιστή ταχύτητας χωρίς να λαμβάνεται υπόψη η απομνημονευμένη ταχύτητα: θα ληφθεί υπόψη η ταχύτητα κίνησης του αυτοκινήτου τη συγκεκριμένη στιγμή.

Διακοπή της λειτουργίας

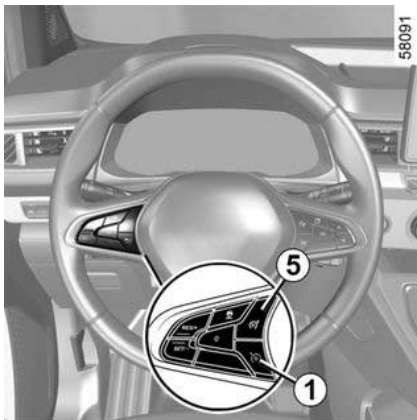

Η λειτουργία του ρυθμιστή ταχύτητας διακόπτεται:

– όταν πιέσετε τον διακόπτη **1**. Σε αυτήν την περίπτωση, η ταχύτητα δεν απομνημονεύεται πλέον,

– όταν πιέσετε τον διακόπτη **5**. Σε αυτή την περίπτωση, επιλέγεται η λειτουργία του περιοριστή ταχύτητας και δεν υπάρχει καμία απομνημονευμένη ταχύτητα.



Η προειδοποιητική ένδειξη **6** στο καντράν σβήνει για να επιβεβαιώσει ότι η λειτουργία έχει απενεργοποιηθεί.



ΡΥΘΜΙΣΤΗΣ ΤΑΧΥΤΗΤΑΣ



Η θέση σε αναμονή ή η διακοπή του ρυθμιστή ταχύτητας δεν προκαλεί γρήγορη μείωση της ταχύτητας: θα χρειαστεί να φρενάρετε πατώντας το πεντάλ του φρένου.

ΠΡΟΣΑΡΜΟΖΟΜΕΝΟΣ ΡΥΘΜΙΣΤΗΣ ΤΑΧΥΤΗΤΑΣ

Με βάση τις πληροφορίες από ένα ραντάρ ή μια κάμερα, η λειτουργία Προσαρμοζόμενου ρυθμιστή ταχύτητας (ή η λειτουργία Προσαρμοζόμενου ρυθμιστή ταχύτητας Stop and Go σε οχήματα εξοπλισμένα με αυτόματο κιβώτιο ταχυτήτων) σας παρέχει τη δυνατότητα να διατηρήσετε την επιλεγμένη ταχύτητα (γνωστή ως ταχύτητα ρύθμισης) διατηρώντας ταυτόχρονα την απόσταση από το προπορευόμενο αυτοκίνητο στην ίδια λωρίδα.

Ανάλογα με το αυτοκίνητο, όταν ενεργοποιηθεί η λειτουργία "Road Sign Detection" ➔ **326**, το σύστημα μπορεί να προσαρμόσει την ταχύτητα του αυτοκινήτου σας σύμφωνα με τα σήματα ορίου ταχύτητας που αναγνωρίζονται από την κάμερα.

Εάν το όχημα διαθέτει αυτόματο κιβώτιο ταχυτήτων και το προπορευόμενο όχημα σταματήσει, η λειτουργία προσαρμοζόμενου ρυθμιστή ταχύτητας Stop and Go ενδέχεται να εφαρμόσει τα φρένα ώστε να επιτευχθεί πλήρης ακινητοποίηση πριν επιτρέψει στο όχημα να προχωρήσει.

Το σύστημα ελέγχει την επιτάχυνση και την επιβράδυνση του αυτοκινήτου σας, χρησιμοποιώντας το σύστημα κινητήρα και πέδησης.

Η μέγιστη εμβέλεια του συστήματος είναι 150 μ. περίπου. Αυτό ενδέχεται να διαφέρει ανάλογα με τις συνθήκες του

οδοστρώματος (ανάγλυφο του εδάφους, καιρικές συνθήκες κ.λπ.)

Ανάλογα με τις συνθήκες στον δρόμο (κίνηση, καιρικές συνθήκες, κ.λπ.), ενδέχεται να ενεργοποιηθεί η λειτουργία του προσαρμοζόμενου ρυθμιστή ταχύτητας:

- όταν η ταχύτητα κυμαίνεται από 0 χλμ./ώρα έως 170 χλμ./ώρα σε αυτοκίνητα που διαθέτουν αυτόματο κιβώτιο ταχυτήτων,
- όταν η ταχύτητα κυμαίνεται από 30 χλμ./ώρα έως 170 χλμ./ώρα σε αυτοκίνητα που διαθέτουν μηχανικό κιβώτιο ταχυτήτων.

Η λειτουργία υποδεικνύεται με το σύμ-

βολο .

Σημείωση:

- ο οδηγός πρέπει να τηρεί το μέγιστο όριο ταχύτητας και τις αποστάσεις ασφαλείας που προβλέπονται βάσει της ισχύουσας νομοθεσίας στη χώρα όπου οδηγεί,
- ο προσαρμοζόμενος ρυθμιστής ταχύτητας μπορεί να φρενάρει το αυτοκίνητο χρησιμοποιώντας μέχρι και το ένα τρίτο της ισχύος των φρένων. Ανάλογα με την περίπτωση, ο οδηγός ενδέχεται να χρειαστεί να φρενάρει πιο δυνατά.



Ο προσαρμοζόμενος ρυθμιστής ταχύτητας δεν ενεργοποιεί την ακινητοποίηση έκτακτης ανάγκης και η δυνατότητα πέδησής του είναι περιορισμένη.

ΠΡΟΣΑΡΜΟΖΟΜΕΝΟΣ ΡΥΘΜΙΣΤΗΣ ΤΑΧΥΤΗΤΑΣ



Αυτή η λειτουργία είναι συμπληρωματικό βοήθημα στην οδήγηση.

Σε καμία περίπτωση δεν πρέπει να υποκαθιστά την ευθύνη του οδηγού στο να τηρεί τα όρια ταχύτητας ή να είναι προσεκτικός. Ο οδηγός πρέπει να έχει πάντοτε τον έλεγχο του οχήματος. Ο οδηγός πρέπει πάντοτε να προσαρμόζει την ταχύτητά του ανάλογα με το περιβάλλον και τις συνθήκες κυκλοφορίας. Ο προσαρμοζόμενος ρυθμιστής ταχύτητας πρέπει να χρησιμοποιείται μόνο σε αυτοκινητόδρομο (ή σε δρόμο πολλοπλών λωρίδων κυκλοφορίας με διαχωριστικό στηθαίο). Ο ρυθμιστής ταχύτητας δεν πρέπει να χρησιμοποιείται σε δρόμο με μεγάλη κίνηση, με πολλές στροφές ή ολισθηρότητα ("μαύρος" πάγος, υδρολίσθηση, χαλίκια) ή σε άσχημες καιρικές συνθήκες (ομίχλη, βροχή, πλευρικοί άνεμοι κ.λπ.).

Κίνδυνος ατυχήματος

Τοποθεσία της κάμερας 1

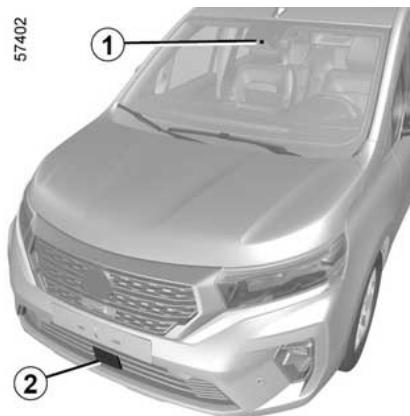



Βεβαιωθείτε ότι το παρμπρίζ δεν καλύπτεται (από ακαθαρσίες, λάσπη, χιόνι, συμπύκνωση κ.λπ.).

Θέση του ραντάρ 2

Βεβαιωθείτε ότι η περιοχή του ραντάρ δεν παρεμποδίζεται (ακαθαρσίες, λάσπη, χιόνι, κακή τοποθέτηση μπροστινής πινακίδας κυκλοφορίας), δεν παρουσιάζει ίχνη σύγκρουσης ή τροποποίησης (συμπεριλαμβανομένης της βαφής) και δεν κρύβεται από κάποιο παρεκκόμενο τοποθετημένο στο μπροστινό μέρος του αυτοκινήτου (στη γρίλια, στο λογότυπο κ.λπ.).

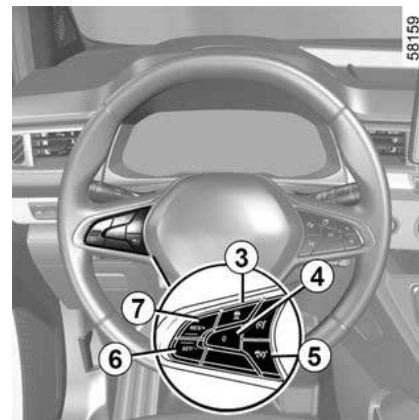
Χειριστήρια



3. Ρυθμίσεις ασφαλούς απόστασης
4. Θέση της λειτουργίας σε αναμονή (με αποθηκευμένη ταχύτητα ρύθμισης) (0).
5. Stop and Go γενικός διακόπτης λειτουργίας (on/off) του προσαρμοζόμενου ρυθμιστή ταχύτητας 

ΠΡΟΣΑΡΜΟΖΟΜΕΝΟΣ ΡΥΘΜΙΣΤΗΣ ΤΑΧΥΤΗΤΑΣ



Οι περιοχές ραντάρ και κάμερας πρέπει να παραμένουν καθαρές και χωρίς τροποποιήσεις, ώστε να διασφαλίζεται η σωστή λειτουργία του συστήματος.

6. Ενεργοποίηση, απομνημόνευση και μείωση της ταχύτητας ρύθμισης (SET/-).

7. Διακόπτης για την ενεργοποίηση και αύξηση της ταχύτητας πορείας ή για την ανάκληση της απομνημονευμένης ταχύτητας πορείας (RES/+).



Μπορείτε να συνδέσετε τη λειτουργία του Προσαρμοζόμενου ρυθμιστή ταχύτητας με τη λειτουργία "Ανίχνευση πινακίδων οδικής σήμανσης" → **326**.

Ενδείξεις

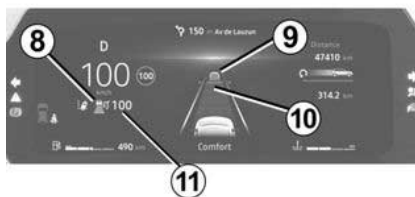

8. Φωτεινή ένδειξη ρυθμιστή ταχύτητας.

9. όχημα που βρίσκεται μπροστά.

10. Απομνημονευμένη ασφαλής απόσταση

11. Απομνημονευμένη ταχύτητας ρύθμισης.



Σημαντικό: πρέπει να κρατάτε τα πόδια σας κοντά στα πεντάλ ανά πάσα στιγμή για να είστε έτοιμοι για κάθε συμβάν.

Ενεργοποίηση

Πιέστε τον διακόπτη **5**.

Το ενδεικτικό  ανάβει με γκρι χρώμα και το μήνυμα "Adaptive Cruise Ctl ON" εμφανίζεται στο καντράν, συνοδευόμενο από παύλες, για να δείξει ότι η λειτουργία ρυθμιστή είναι ενεργοποιημένη και εν αναμονή καταχώρησης μιας ταχύτητας ρύθμισης.

Αυτή η λειτουργία δεν μπορεί να ενεργοποιηθεί όταν:

- το χειρόφρενο είναι δεμένο,
- το σύστημα Υποβοήθησης στάθμευσης είναι ήδη ενεργοποιημένο → **392**.

Το μήνυμα "Adaptive Cruise Ctl μη διαθέσιμο" εμφανίζεται στο καντράν.

ΠΡΟΣΑΡΜΟΖΟΜΕΝΟΣ ΡΥΘΜΙΣΤΗΣ ΤΑΧΥΤΗΤΑΣ

Ρύθμιση της ταχύτητας

Όταν το αυτοκίνητο είναι ακίνητο (σε οχήματα εξοπλισμένα με αυτόματο κιβώτιο ταχυτήτων) ή όταν το αυτοκίνητο κινείται με σταθερή ταχύτητα (όλα τα αυτοκίνητα), πιέστε τον διακόπτη **6** (SET/-) ή **7** (RES/+) για να ενεργοποιήσετε τη λειτουργία και να αποθηκεύσετε την τρέχουσα ταχύτητα. Η ελάχιστη ταχύτητα ρύθμισης είναι 30 χλμ./ώρα.

Η ταχύτητα ρύθμισης **11** αντικαθιστά τις παύλες και η προειδοποιητική λυ-

χνία και η ταχύτητα ρύθμισης εμφανίζονται με πράσινο χρώμα για να επιβεβαιώσουν ότι η λειτουργία της ταχύτητας ρύθμισης είναι σε ενεργή.

Εάν προσπαθήσετε να ενεργοποιήσετε τη λειτουργία όταν η ταχύτητα του οχήματος είναι πάνω από 170 χλμ./ώρα ή κάτω από 30 χλμ./ώρα σε αυτοκίνητα με μηχανικό κιβώτιο ταχυτήτων, εμφανίζεται το μήνυμα "Μη έγκυρη ταχύτητα" και η λειτουργία θα παραμείνει ανενεργή.

Μόλις απομνημονευθεί η ταχύτητα ρύθμισης και ενεργοποιηθεί η ρύθμιση, μπορείτε να σηκώσετε το πόδι σας από το πεντάλ γκαζιού.

Ιδιαιτερότητα σε οχήματα με αυτόματο κιβώτιο ταχυτήτων: Εάν η ταχύτητα του οχήματος είναι κάτω από 30

χλμ./ώρα περίπου, η ταχύτητα ρύθμισης ορίζεται αυτόματα σε 30 χλμ./ώρα. Το αυτοκίνητο θα επιταχύνει μέχρι την απομνημονευμένη ταχύτητα ρύθμισης.

Ενεργοποίηση του ρυθμιστή απόστασης ασφαλείας

Μόλις ενεργοποιηθεί ο ρυθμιστής ταχύτητας, η προεπιλεγμένη απόσταση ασφαλείας **10** εμφανίζεται με πράσινο χρώμα στο καντράν. Η προεπιλεγμένη απόσταση από το προπορευόμενο αυτοκίνητο αντιστοιχεί σε περίπου 2 δευτερόλεπτα.

Εάν το σύστημα ανιχνεύσει κάποιο όχημα στη λωρίδα κυκλοφορίας σας από το σύστημα, ένα περίγραμμα αυτοκινήτου **9** θα εμφανιστεί πάνω από το μετρητή απόστασης **10** στο καντράν.

Το αυτοκίνητό σας προσαρμόζεται την ταχύτητα του προπορευόμενου αυτοκινήτου και ενεργοποιεί τα φρένα, εάν είναι απαραίτητο (τα φώτα стоп ανάβουν) για να διατηρηθεί η απόσταση που εμφανίζεται στο καντράν.

Σημείωση: το μέγεθος του περιγράμματος **9** ποικίλλει ανάλογα με την απόσταση διαχωρισμού σας από το προπορευόμενο αυτοκίνητο. Όσο μεγαλύτερο το περίγραμμα, τόσο πιο κοντά βρίσκεται το προπορευόμενο όχημα.

Ρύθμιση της ταχύτητας ρύθμισης

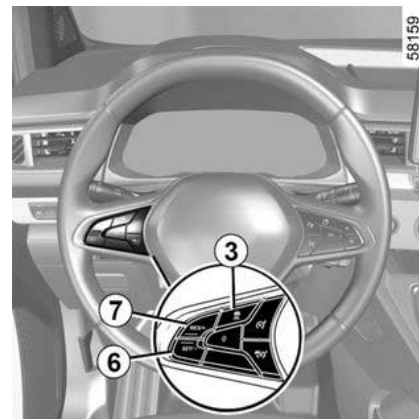

Μπορείτε να μεταβάλλετε την ταχύτητα πατώντας επανειλημμένα (μικρές αυξήσεις) ή πατώντας παρατεταμένα (μεγάλες αυξήσεις) τον διακόπτη **6** ή **7**:

- πατήστε τον διακόπτη "SET/-" **6** για να μειώσετε την ταχύτητα,
- πατήστε τον διακόπτη "RES/+" **7** για να αυξήσετε την ταχύτητα.

ΠΡΟΣΑΡΜΟΖΟΜΕΝΟΣ ΡΥΘΜΙΣΤΗΣ ΤΑΧΥΤΗΤΑΣ

Ρύθμιση της απόστασης από το προπορευόμενο αυτοκίνητο

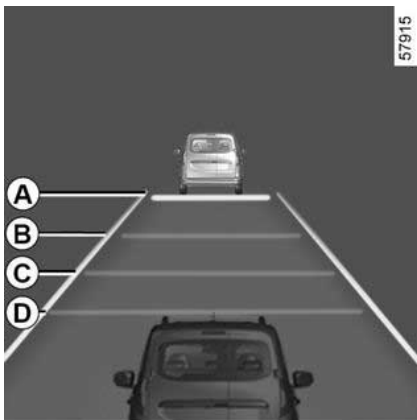

Μπορείτε να αλλάξετε ανά πάσα στιγμή την απόσταση ασφαλείας από το προπορευόμενο αυτοκίνητο με διαδοχικά πατήματα του διακόπτη **3**.

Ο δείκτης οριζόντιας απόστασης στο καντράν υποδεικνύει τις διαφορετικές διαθέσιμες αποστάσεις ασφαλείας:

- μετρητής απόστασης **A**: μεγάλη απόσταση (αντιστοιχεί σε περίπου 2,4 δευτερόλεπτα),
- μετρητής απόστασης **B**: ενδιάμεση απόσταση 2 (αντιστοιχεί σε περίπου δύο δευτερόλεπτα),

- μετρητής απόστασης **C**: ενδιάμεση απόσταση 1 (αντιστοιχεί σε περίπου 1,6 δευτερόλεπτα),
- μετρητής απόστασης **D**: μικρή απόσταση (αντιστοιχεί σε περίπου 1,2 δευτερόλεπτα).

Ο επιλεγμένος δείκτης απόστασης εμφανίζεται με πράσινο χρώμα στο καντράν. Οι άλλοι δείκτες παραμένουν γκρι.

Σημείωση: η απόσταση πρέπει να ρυθμιστεί με βάση το επίπεδο της κυκλοφορίας, τους τοπικούς κανονισμούς και τις καιρικές συνθήκες.



Η απόσταση ασφαλείας ρυθμίζεται από προεπιλογή στο μετρητή απόστασης **B**.

Υπέρβαση της ταχύτητας ρύθμισης



ΠΡΟΣΑΡΜΟΖΟΜΕΝΟΣ ΡΥΘΜΙΣΤΗΣ ΤΑΧΥΤΗΤΑΣ

Ανά πάσα στιγμή, μπορείτε να υπερβείτε την ταχύτητα ρύθμισης πατώντας το πεντάλ του γκαζιού.

Εάν υπερβεί την ταχύτητα, η ταχύτητα ταξιδιού **11** εμφανίζεται με κόκκινο χρώμα.

Ο μετρητής απόστασης αναβοσβήνει, εάν η απόσταση μεταξύ του αυτοκινήτου σας και του προπορευόμενου αυτοκινήτου είναι μικρότερη από την απόσταση ασφαλείας που έχετε επιλέξει: η λειτουργία "Έλεγχου απόστασης ασφαλείας" δεν είναι πλέον ενεργή.

Στη συνέχεια, αφήστε το πεντάλ γκαζιού: ο έλεγχος ρυθμιστή ταχύτητας και απόστασης ασφαλείας θα συνεχίσει αυτόματα με την ταχύτητα και απόσταση που είχατε ορίσει προηγουμένως.

Ελιγμός προσπέρασης

Εάν επιθυμείτε να προσπεράσει το προπορευόμενο αυτοκίνητο, η ενεργοποίηση του φλας θα ακυρώσει προσωρινά τον έλεγχο απόστασης ασφαλείας και θα επιτρέψει επαρκή ταχύτητα επιτάχυνσης για την ολοκλήρωση της προσπέρασης.

Διακοπή λειτουργίας και εκκίνηση σε οχήματα που διαθέτουν αυτόματο κιβώτιο ταχυτήτων

Σε περίπτωση επιβράδυνσης του προπορευόμενου οχήματος, το σύστημα

προσαρμόζει την ταχύτητά του έως την πλήρη ακινητοποίηση, εάν απαιτείται (π.χ. μεγάλη κυκλοφοριακή κίνηση). Το όχημα σταματά μερικά μέτρα από το προπορευόμενο όχημα.

Η λειτουργία Stop and Start μπορεί να θέσει τον κινητήρα σε αναστολή λειτουργίας ➔ **241**.

Όταν το προπορευόμενο όχημα ξεκινήσει ξανά:

- εάν η στάση δεν υπερβαίνει τα τρία δευτερόλεπτα περίπου, το αυτοκίνητο ξεκινά αυτόματα χωρίς καμία ενέργεια από τον οδηγό.

- εάν η στάση υπερβαίνει τα περίπου τρία δευτερόλεπτα, πρέπει να πατήσετε το πεντάλ γκαζιού ή να πατήσετε το πλήκτρο **7** (RES/+) για να ξεκινήσει ξανά το όχημα. Το μήνυμα "Πατήστε RES/+ ή επιταχύνετε" θα εμφανιστεί στο καντράν για να σας ειδοποιήσει.

Εάν η στάση υπερβεί τα τρία λεπτά, το αυτόματο χειρόφρενο εμπλέκεται αυτόματα και ο προσαρμοζόμενος ρυθμιστής ταχύτητας Stop and Start απενε-

ργοποιείται. Το ενδεικτικό  εξαφανίζεται ως επιβεβαίωση ότι η λειτουργία είναι απενεργοποιημένη.

Αναστολή της Λειτουργίας

Μπορείτε να θέσετε τη λειτουργία σε αναστολή όταν:

- πατήσετε τον διακόπτη **4** (0),
- εφαρμόσετε το πεντάλ του φρένου, ενώ το αυτοκίνητο κινείται.

Η λειτουργία απενεργοποιείται από το σύστημα, εάν:

- ρυθμίστε το αυτόματο κιβώτιο ταχυτήτων στη θέση **P** ή **N**,
- επιλέξετε την όπισθεν,
- απασφαλίσετε τη ζώνη ασφαλείας του οδηγού,
- ανοίξετε ένα από τα ανοιγόμενα μέρη,
- πατήσετε το πλήκτρο εκκίνησης/σβησίματος του κινητήρα,
- η κλίση είναι πολύ μεγάλη,
- η ταχύτητα του αυτοκινήτου είναι πάνω από 180 χλμ./ώρα,
- ενεργοποιούνται ορισμένα βοηθήματα και συσκευές διόρθωσης της οδήγησης (ενεργή πέδηση έκτακτης ανάγκης, ABS, ESC),
- όταν πατάτε το πεντάλ συμπλέκτη για παρατεταμένη περίοδο ή σε περίπτωση παρατεταμένης παραμονής στη νεκρά σε αυτοκίνητα εξοπλισμένα με μηχανικό κιβώτιο ταχυτήτων.

ΠΡΟΣΑΡΜΟΖΟΜΕΝΟΣ ΡΥΘΜΙΣΤΗΣ ΤΑΧΥΤΗΤΑΣ

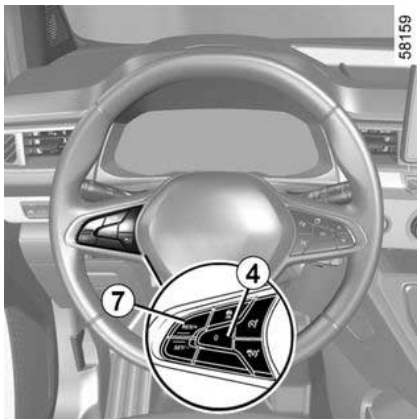

Σε κάθε περίπτωση, η αναστολή της λειτουργίας επιβεβαιώνεται όταν τα ενδεικτικά εμφανίζονται με γκρι χρώμα και το μήνυμα "Adaptive cruise ctrl αποσυνδεδεμένο" εμφανίζεται στο καντράν.



Η θέση του προσαρμόζομενου ρυθμιστή ταχύτητας σε κατάσταση αναμονής ή η απενεργοποίησή του δεν προκαλεί ταχεία μείωση της ταχύτητας: πρέπει να φρενάρετε πατώντας το πεντάλ του φρένου, εάν είναι απαραίτητο.

Έξοδος από την αναστολή λειτουργίας

Ανάλογα με την απομνημονευμένη ταχύτητα ρύθμιση

Εάν μια ταχύτητα είναι απομνημονευμένη, μπορείτε να την επαναφέρετε, αφού βεβαιωθείτε ότι οι συνθήκες της κυκλοφορίας το επιτρέπουν (κίνηση, κατάσταση του οδο-στρώματος, κλιματολογικές συνθήκες...). Πατήστε τον διακόπτη **7** (RES/+) εντός του έγκυρου εύρους στροφών.

Κατά την επαναφορά της απομνημονευμένης ταχύτητας, η ενεργοποίηση του ρυθμιστή ταχύτητας επιβεβαιώνεται με την εμφάνιση της ταχύτητας ρύθμισης με πράσινο χρώμα.

Σημείωση: εάν η αποθηκευμένη ταχύτητα είναι μεγαλύτερη από την τρέχουσα ταχύτητα, το αυτοκίνητο θα επιταχύνει μέχρι αυτή την ταχύτητα.

Ανάλογα με την τρέχουσα ταχύτητα

Όταν η λειτουργία ρυθμιστή ταχύτητας έχει τεθεί σε αναστολή, πιέζοντας τον διακόπτη **6** (SET/-) ενεργοποιείται εκ νέου η λειτουργία ρυθμιστή ταχύτητας χωρίς να λαμβάνεται υπόψη η απομνημονευμένη ταχύτητα: θα ληφθεί υπόψη η ταχύτητα κίνησης του αυτοκινήτου τη συγκεκριμένη στιγμή.

Προειδοποιήσεις "Ανάληψη του ελέγχου του αυτοκινήτου"



Σε ορισμένες περιπτώσεις (π.χ.: προσέγγιση ενός πολύ πιο αργού αυτοκινήτου, γρήγορη αλλαγή λωρίδας από το προπορευόμενο αυτοκίνητο, κ.λπ.), **το σύστημα μπορεί να μην διαθέτει χρόνο αντίδρασης.**

Ανάλογα με την περίπτωση, το σύστημα εκπέμπει ένα ηχητικό σήμα, που σχετίζεται με:

– η πορτοκαλί προειδοποίηση **E** εάν η κατάσταση απαιτεί την προσοχή του οδηγού,

ή

– η κόκκινη προειδοποίηση **F** συνοδεύεται από το μήνυμα "Φρενάρετε"

ΠΡΟΣΑΡΜΟΖΟΜΕΝΟΣ ΡΥΘΜΙΣΤΗΣ ΤΑΧΥΤΗΤΑΣ

εάν η κατάσταση απαιτεί την άμεση προσοχή του οδηγού.

Σε όλες τις περιπτώσεις, ενεργήστε αναλόγως και πραγματοποιήστε τους απαιτούμενους χειρισμούς.

Διακοπή της λειτουργίας

Η λειτουργία προσαρμοζόμενου ρυθμιστή ταχύτητας απενεργοποιείται όταν πατήσετε τον διακόπτη 5.

Η ενδεικτική λυχνία  εξαφανίζεται από το καντράν για να επιβεβαιώσει ότι η λειτουργία δεν είναι πλέον ενεργή.

Προσωρινή μη διαθεσιμότητα

Το ραντάρ μπορεί να ανιχνεύσει οχήματα μπροστά από το αυτοκίνητό σας. Το σύστημα δεν λειτουργεί σωστά, εάν η περιοχή ανίχνευσης του ραντάρ καλύπτεται ή εάν το σήμα παρεμποδίζεται.

Εάν η περιοχή ανίχνευσης του ραντάρ παρεμποδιστεί ή το σήμα του ραντάρ διακοπεί, εμφανίζεται το μήνυμα "Εμπρός ραντάρ χωρίς ορατότητα" στον καντράν και διακόπτεται η λειτουργία του προσαρμοζόμενου ρυθμιστή ταχύτητας. Το πράσινο ενδεικτικό

 εξαφανίζεται για να επιβεβαιώσει

ότι η λειτουργία έχει απενεργοποιηθεί αυτόματα.

Βεβαιωθείτε ότι η περιοχή του ραντάρ δεν παρεμποδίζεται (ακαθαρσίες, λάσπη, χιόνι, κακή τοποθέτηση μπροστινής πινακίδας κυκλοφορίας), δεν παρουσιάζει ίχνη σύγκρουσης ή τροποποίησης (συμπεριλαμβανομένης της βαφής) και δεν κρύβεται από κάποιο παρελκόμενο τοποθετημένο στο μπροστινό μέρος του αυτοκινήτου (στη γρίλια, στο λογότυπο κ.λπ.).

Οι συνθήκες σε ορισμένες γεωγραφικές περιοχές μπορεί να διαταράζουν τη λειτουργία, για παράδειγμα:

- άνυδρες ζώνες, σήραγγες, μεγάλες γέφυρες ή κακά συντηρημένοι δρόμοι χωρίς διαγράμμιση, χωρίς πινακίδες ή με δέντρα σε κοντινή απόσταση,
- σε στρατιωτική ζώνη ή περιοχή αεροδρομίου.

Πρέπει να εξέλθετε από αυτές τις περιοχές για να λειτουργήσει η λειτουργία.

Σε κάθε περίπτωση, εάν το μήνυμα δεν διαγραφεί μετά την επανεκκίνηση του κινητήρα, συμβουλευθείτε ένα επίσημο συνεργείο της μάρκας.

Σφάλματα λειτουργίας

Εάν ανιχνευτεί σφάλμα λειτουργίας στη λειτουργία του Προσαρμοζόμενου ρυθμιστή ταχύτητας, στο καντράν εμφανί-

ζεται το μήνυμα "Ελέγξτε Adaptive Cruise Control" και η λειτουργία του "Προσαρμοζόμενου ρυθμιστή ταχύτητας" διακόπτεται.

Εάν ανιχνευτεί κάποια βλάβη λειτουργίας σε ένα ή περισσότερα εξαρτήματα του συστήματος, η λειτουργία του προσαρμοζόμενου ρυθμιστή ταχύτητας διακόπτεται.

Το ενδεικτικό  εμφανίζεται στο καντράν μαζί με ένα από τα ακόλουθα, ανάλογα με το δυσλειτουργία:

- « Ελέγξτε εμπρός κάμερα » ;
- « Ελέγξτε εμπρός ραντάρ » ;
- « Ελέγξτε κάμερα/ραντάρ » ;
- « Ελέγξτε το όχημα » .

Συμβουλευθείτε ένα Επίσημο Συνεργείο της μάρκας.

ΠΡΟΣΑΡΜΟΖΟΜΕΝΟΣ ΡΥΘΜΙΣΤΗΣ ΤΑΧΥΤΗΤΑΣ

Περιορισμοί λειτουργίας του συστήματος

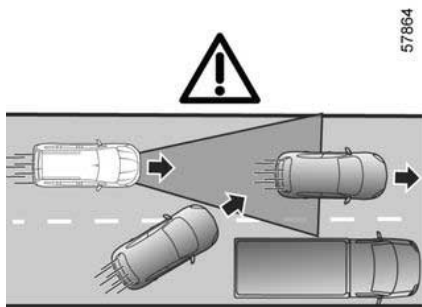

G

Ανίχνευση αυτοκινήτου

Το σύστημα ανιχνεύει μόνο οχήματα (αυτοκίνητα, φορτηγά, μοτοσυκλέτες) που κινούνται στην ίδια κατεύθυνση με το αυτοκίνητό σας.

Ένα αυτοκίνητο που στρίβει μέσα στην ίδια λωρίδα (παράδειγμα G) θα ληφθεί υπόψη από το σύστημα μόνο αφού εισέλθει στις περιοχές ανίχνευσης της κάμερας και του ραντάρ.

Το σύστημα μπορεί να προκαλέσει απότομη ή καθυστερημένη πέδηση.

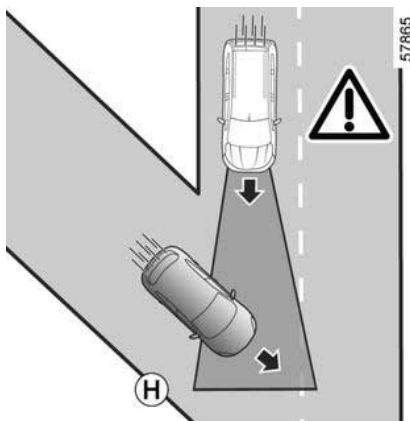

Το σύστημα αδυνατεί να ανιχνεύσει:

- οχήματα που φθάνουν σε διασταυρώσεις: δρόμος επιβράδυνσης (παράδειγμα H),
- αυτοκίνητα που κινούνται στη λάθος πλευρά του δρόμου ή σε οπισθοπορεία προς το μέρος σας.



Ο προσαρμοζόμενος ρυθμιστής ταχύτητας πρέπει να χρησιμοποιείται μόνο σε αυτοκινητόδρομο (ή σε δρόμο πολλαπλών λωρίδων κυκλοφορίας με διαχωριστικό στηθαίο).

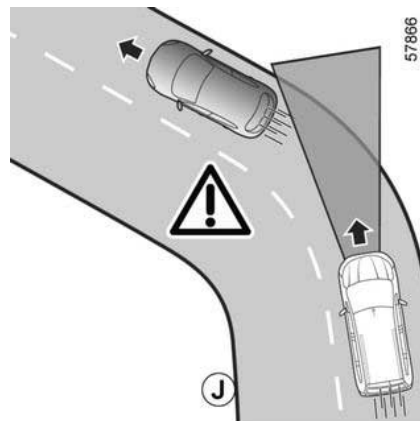

Αναγνώριση κατά τη διάρκεια της στροφής

Κατά την είσοδο σε γωνία ή σε στροφή, το ραντάρ ή/και η κάμερα μπορεί να μην είναι σε θέση να ανιχνεύσει προσωρινά το προπορευόμενο αυτοκίνητο (παράδειγμα J).

Το σύστημα μπορεί να ενεργοποιήσει την επιτάχυνση.

Κατά την έξοδο από τη στροφή, η ανίχνευση του προπορευόμενου αυτοκινήτου από το σύστημα ενδέχεται να διακοπεί ή να καθυστερήσει.

Το σύστημα μπορεί να προκαλέσει απότομη ή καθυστερημένη πέδηση.

ΠΡΟΣΑΡΜΟΖΟΜΕΝΟΣ ΡΥΘΜΙΣΤΗΣ ΤΑΧΥΤΗΤΑΣ

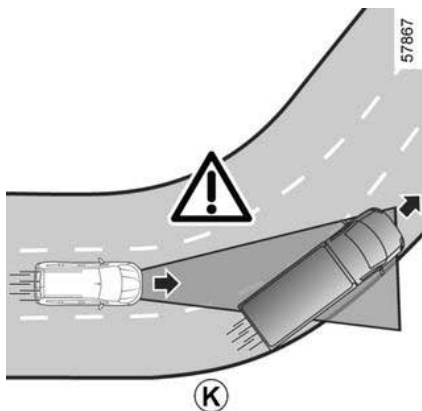

Ανίχνευση αυτοκινήτων στις διπλανές λωρίδες

Το σύστημα μπορεί να εντοπίσει αυτοκίνητα που κινούνται σε γειτονικές λωρίδες, όταν:

- οδηγείτε σε στροφή (παράδειγμα **K**),
- οδηγείτε σε δρόμο με στενές λωρίδες κυκλοφορίας,
- η ταχύτητα του αυτοκινήτου στη διπλανή λωρίδα κυκλοφορίας είναι μικρότερη και εάν ένα από τα αυτοκίνητα αυτά βρίσκεται πολύ κοντά στη λωρίδα κυκλοφορίας του άλλου οχήματος.

Το σύστημα μπορεί να ενεργοποιήσει λανθασμένη επιβράδυνση ή πέδηση.

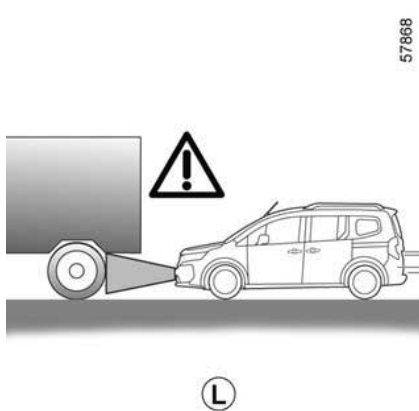

Αυτοκίνητα που αποκρύπτονται λόγω του ανάγλυφου του εδάφους

Το σύστημα δεν θα ανιχνεύσει οχήματα που αποκρύπτονται λόγω αυξομειώσεων του ανάγλυφου του εδάφους ή όσα βρίσκονται εκτός των περιοχών ανίχνευσης της κάμερας και του ραντάρ κατά την οδήγηση σε ανωφέρεια ή κατωφέρεια.

Αυτοκίνητα εκτός των περιοχών ανίχνευσης της κάμερας και του ραντάρ.

Το σύστημα θα αντιδράσει αργά ή καθόλου εάν τα ανιχνευόμενα αυτοκίνητα βρίσκονται εκτός των περιοχών ανίχνευσης της κάμερας και του ραντάρ, ιδιαίτερα στις παρακάτω περιπτώσεις:

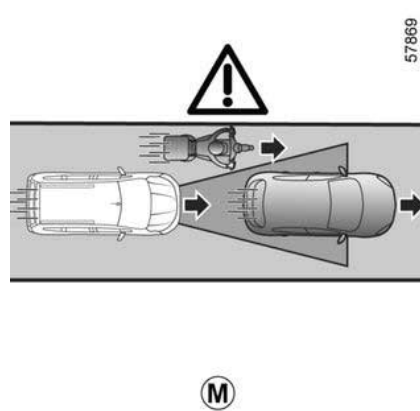

- αυτοκίνητα που μεταφέρουν αντικείμενα μεγάλου μήκους που υπερβαίνουν τη γραμμή,
- το πραγματικό μήκος οχημάτων μεγάλου μήκους (παράδειγμα **L**) εκτός της περιοχής ανίχνευσης του ραντάρ (μηχανήματα έργων, οχήματα ρυμούλκησης γεωργικών μηχανημάτων, κ.λπ.),
- αυτοκίνητα που δεν είναι σωστά κεντραρισμένα στη λωρίδα κυκλοφορίας,
- στενά οχήματα που βρίσκονται πολύ κοντά (παράδειγμα **M**).

ΠΡΟΣΑΡΜΟΖΟΜΕΝΟΣ ΡΥΘΜΙΣΤΗΣ ΤΑΧΥΤΗΤΑΣ

3

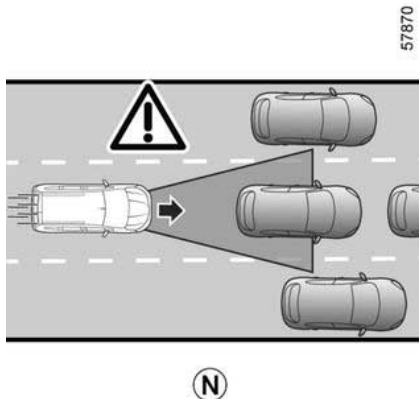

Στατικά και αργά κινούμενα οχήματα
Όταν η ταχύτητα είναι πάνω από 50 χλμ./ώρα, **το σύστημα δεν μπορεί να ανιχνεύσει:**

- σταθερά οχήματα (παράδειγμα **N**),
- πολύ αργά κινούμενα αυτοκίνητα.

Όταν η ταχύτητα είναι κάτω από 50 χλμ./ώρα, **το σύστημα δεν μπορεί να αντιδράσει ή μπορεί να αντιδράσει πολύ αργά σε:**

- σταθερά οχήματα (παράδειγμα **N**),
- πολύ αργά κινούμενα αυτοκίνητα,

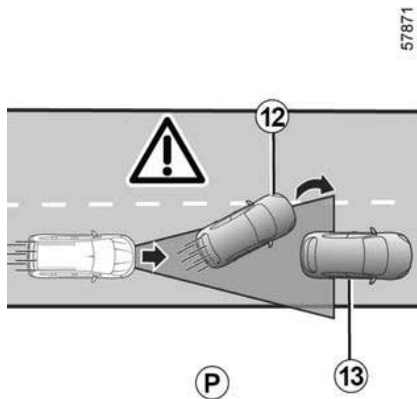

– προπορευόμενα αυτοκίνητα **12** που αλλάζουν λωρίδα κυκλοφορίας, αποκάλυψη σταματημένου αυτοκινήτου **13** (παράδειγμα **P**).

i **Να είστε πάντα έτοιμοι να αναλάβετε τον έλεγχο του οχήματός σας όταν συναντάτε ακίνητα ή πολύ αργά κινούμενα οχήματα (παράδειγμα **N**).**

Ο προσαρμοζόμενος ρυθμιστής ταχύτητας δεν ενεργοποιεί την ακινητοποίηση έκτακτης ανάγκης και η δυνατότητα πέδησής του είναι περιορισμένη.

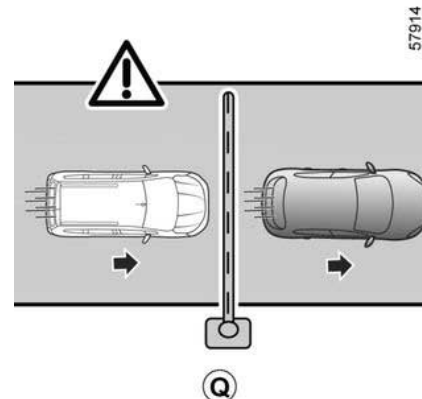

Μη ανίχνευση σταθερών εμποδίων και αντικειμένων μικρού μεγέθους
Το σύστημα αδυνατεί να ανιχνεύσει:

- πεζοί, ποδηλάτα, σκούτερ, κ.λπ.,
- ζώα,
- σταθερά εμπόδια (μπάρες διοδίων, τοίχοι κ.λπ.) (παράδειγμα **Q**).

Αυτά δεν λαμβάνονται υπόψη από το σύστημα. Δεν ενεργοποιούν καμία προειδοποίηση ή αντίδραση στο σύστημα.

ΠΡΟΣΑΡΜΟΖΟΜΕΝΟΣ ΡΥΘΜΙΣΤΗΣ ΤΑΧΥΤΗΤΑΣ

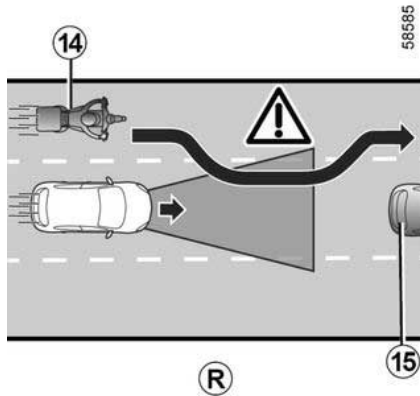

Ανίχνευση αυτοκινήτων που κινούνται στη λωρίδα με μεγάλη ταχύτητα

Όταν το αυτοκίνητό σας προσπεραστεί από άλλο όχημα που κινείται με μεγάλη ταχύτητα **14** (μοτοσικλέτα, αυτοκίνητο κ.λπ.) (παράδειγμα **R**) και αυτό το αυτοκίνητο κινηθεί προσωρινά ανάμεσα σε εσάς και το προπορευόμενο αυτοκίνητο **15**, **το σύστημα μπορεί να προκαλέσει αδικαιολόγητη επιτάχυνση, επιβράδυνση ή φρενάρισμα.**

Προειδοποιήσεις



Αυτή η λειτουργία είναι συμπληρωματικό βοήθημα στην οδήγηση. Σε καμία περίπτωση δεν πρέπει να υποκαθιστά την ευθύνη του οδηγού για την τήρηση των ορίων ταχύτητας και τις αποστάσεις ασφαλείας ή την προσοχή.

Ο οδηγός πρέπει να έχει πάντοτε τον έλεγχο του οχήματος.

Ο οδηγός πρέπει πάντα να προσαρμόζει την ταχύτητα στο περιβάλλον και τις συνθήκες οδήγησης, ανεξάρτητα από τις ενδείξεις του συστήματος.

Εκτός από τις γραμμές που οριοθετούν λωρίδες κυκλοφορίας, οι ενδείκτες κυκλοφοριακής κίνησης (σηματοδότες, πινακίδες, διαβάσεις πεζών κ.λπ.) δεν αναγνωρίζονται από το σύστημα. Δεν ενεργοποιούν καμία προειδοποίηση ή αντίδραση από το σύστημα.

Το σύστημα δεν πρέπει σε καμία περίπτωση να θεωρείται ισοδύναμο με έναν ανιχνευτή εμποδίων ή με ένα σύστημα αποφυγής συγκρούσεων.

Ο προσαρμοζόμενος ρυθμιστής ταχύτητας πρέπει να χρησιμοποιείται μόνο σε αυτοκινητόδρομο (ή σε δρόμο πολλαπλών λωρίδων κυκλοφορίας με διαχωριστικό στηθαίο).

Συντήρηση/επισκευές του συστήματος

- Σε περίπτωση σύγκρουσης, ενδέχεται να μεταβληθεί η ευθυγράμμιση του ραντάρ ή/και της κάμερας και, κατά συνέπεια, να επηρεαστεί η λειτουργία τους. Απενεργοποιήστε το σύστημα και συμβουλευθείτε μία επίσημη αντιπροσωπεία.
- Οποιαδήποτε εργασία στην περιοχή όπου βρίσκεται το ραντάρ ή/και η κάμερα (αντικαταστάσεις, επισκευές, τροποποιήσεις παρμπρίζ, βαφή, κ.λπ.) πρέπει να εκτελείται από ειδικευμένο επαγγελματία.

Μόνο οι επίσημες αντιπροσωπείες είναι εξουσιοδοτημένες να επεμβαίνουν στο σύστημα.

Απενεργοποίηση της λειτουργίας

Πρέπει να απενεργοποιήσετε τη λειτουργία, εάν:

- το αυτοκίνητο κινείται σε δρόμο με πολλές στροφές,
- το αυτοκίνητο είναι ρυμουλκούμενο (βλάβη),
- το αυτοκίνητο φέρει ρυμούλκα ή τροχόσπιτο,
- το αυτοκίνητο κινείται σε σήραγγα ή κοντά σε μεταλλική δομή,
- το αυτοκίνητο φτάσει σε σημείο διοδίων, χώρο οδικών έργων ή σε στενή λωρίδα κυκλοφορίας,
- το αυτοκίνητο κινείται προς τα πάνω ή προς τα κάτω σε πολύ απότομη κατωφέρεια,
- η ορατότητα δεν είναι καλή (λαμπρός ήλιος, ομίχλη, κ.λπ.).

ΠΡΟΣΑΡΜΟΖΟΜΕΝΟΣ ΡΥΘΜΙΣΤΗΣ ΤΑΧΥΤΗΤΑΣ

- το αυτοκίνητο κινείται σε ολισθηρό οδόστρωμα (βροχή, χιόνι, χαλίκια, κ.λπ.).
- οι καιρικές συνθήκες είναι κακές (βροχή, χιόνι, πλευρικός άνεμος, κ.λπ.).
- η περιοχή του ραντάρ έχει υποστεί ζημιά (συγκρούσεις, κ.λπ.),
- η περιοχή της κάμερας έχει υποστεί ζημιά (π.χ. στο εσωτερικό ή στο εξωτερικό του παρμπρίζ),
- το παρμπρίζ είναι ραγισμένο ή παραμορφωμένο.

Σε περίπτωση όπου το σύστημα δεν συμπεριφέρεται κανονικά, απενεργοποιήστε το και συμβουλευθείτε έναν εξουσιοδοτημένο αντιπρόσωπο.



Περιπτώσεις παρεμβολής του συστήματος

Ορισμένες συνθήκες ενδέχεται να διαταράξουν ή να καταστρέψουν τη λειτουργία του συστήματος, όπως:

- το παρμπρίζ ή η περιοχή του ραντάρ παρεμποδίζεται (από ακαθαρσίες, πάγο, χιόνι, συμπίκνωση, πινακίδα κυκλοφορίας, κ.λπ.),
- ένα σύνθετο περιβάλλον (τούνελ κ.λπ.),
- δυσμενείς καιρικές συνθήκες (χιόνι, έντονη βροχή, χαλάζι, πάγος, κλπ.),
- κακή ορατότητα (νύχτα, ομίχλη κ.λπ.),
- κακή αντίθεση μεταξύ του προπορευόμενου αυτοκινήτου και της γύρω περιοχής (π.χ. λευκό αυτοκίνητο σε χιονισμένη περιοχή κ.λπ.),
- θάμβωση (εκτυφλωτικός ήλιος, φώτα αυτοκινήτων που κινούνται στο αντίθετο ρεύμα κυκλοφορίας, κ.λπ.),
- ο δρόμος είναι στενός, με πολλές στροφές ή ελικοειδής (απότομες στροφές, κ.λπ.),
- πιο αργό αυτοκίνητο με σημαντική διαφορά στην ταχύτητα,
- πατάκια που δεν είναι προσαρμοσμένα στο αυτοκίνητο. Στην πλευρά του οδηγού, να χρησιμοποιείτε υποχρεωτικά τα πατάκια που είναι προσαρμοσμένα στο όχημα, στερεώνοντας τα στα ήδη εγκατεστημένα εξαρτήματα και να ελέγχετε τακτικά τη στερέωσή τους. Μην τοποθετείτε από πάνω διάφορα πατάκια. **Κίνδυνος μαγκώματος των πεντάλ.**

Σε αυτές τις περιπτώσεις, το σύστημα μπορεί να παρέμβει λανθασμένα.

Κίνδυνος ανεπιθύμητου φρεναρίσματος ή επιτάχυνσης.

Πολλές απρόβλεπτες περιπτώσεις μπορούν να επηρεάσουν τη λειτουργία του συστήματος. Ορισμένα αντικείμενα ή αυτοκίνητα που μπορεί να εμφανιστούν στη ζώνη εντοπισμού της κάμερας ή του ραντάρ μπορεί να ερμηνευτούν λανθασμένα από το σύστημα, ενδεχομένως οδηγώντας σε ακατάλληλη επιτάχυνση ή πέδηση.

Πρέπει να είστε πάντοτε προσεκτικοί για απροσδόκητα συμβάντα που μπορεί να προκύψουν κατά την οδήγηση.

Διατηρείτε πάντα τον έλεγχο του αυτοκινήτου σας, κρατώντας τα πόδια σας κοντά στα πεντάλ, ώστε να είστε έτοιμοι να δράσετε σε κάθε περίπτωση.

ΣΥΣΤΗΜΑΤΑ ΒΟΗΘΕΙΑΣ ΣΤΟ ΠΑΡΚΑΡΙΣΜΑ

Έλεγχος απόστασης στάθμευσης

Εισαγωγή

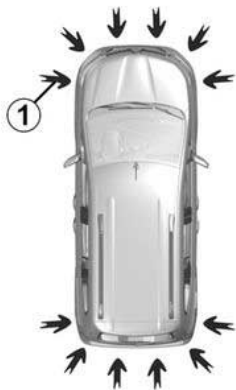

55064

Αισθητήρες υπερήχων, που υποδεικνύονται από τα βέλη **1**, τοποθετούνται στους προφυλακτήρες για την ανίχνευση εμποδίων κοντά στο όχημα.

Η λειτουργία ειδοποιεί τον οδηγό με ηχητικά σήματα και, ανάλογα με το αυτοκίνητο, με μια οθόνη που απεικονίζει την περιοχή όπου εντοπίστηκε το εμπόδιο.

Ανάλογα με τον εξοπλισμό, το σύστημα ανιχνεύει εμπόδια εμπρός, πίσω και στα πλαϊνά του αυτοκινήτου.

Το σύστημα βοήθειας στο παρκάρισμα ενεργοποιείται μόνο όταν το αυτοκίνητο κινείται με ταχύτητα χαμηλότερη από 10 χλμ./ώρα περίπου.

Η λειτουργία δεν λαμβάνει υπόψη συστήματα ρυμούλκησης ή μεταφοράς τα οποία δεν αναγνωρίζονται από το σύστημα.



Αυτή η λειτουργία είναι συμπληρωματικό βοήθημα στην οδήγηση.

Σε καμία περίπτωση δεν μπορεί να αντικαταστήσει την προσοχή ή την υπευθυνότητα του οδηγού στη διάρκεια ελιγμών με την όπισθεν.

Ο οδηγός θα πρέπει να είναι πάντα προετοιμασμένος για αναπάντεχα συμβάντα κατά την οδήγηση: θα πρέπει να διασφαλίζεται πάντα ότι δεν υπάρχουν μικρά, στενά κινούμενα εμπόδια (όπως παιδί, ζώο, καροτσάκι, ποδήλατο, πέτρα, κολωνάκι, κ.λπ.) στα τυφλά σημεία, κατά την εκτέλεση ελιγμών.



Σε περίπτωση χτυπήματος στο κάτω μέρος του αυτοκινήτου, ενώ αυτό πραγματοποιεί ελιγμούς (παράδειγμα: επαφή με κολωνάκι, πολύ ψηλό πεζοδρόμιο ή άλλο στοιχείο του δρόμου), ενδέχεται να προκληθεί ζημιά στο αυτοκίνητο (παράδειγμα: παραμόρφωση άξονα).

Για να αποφύγετε οποιονδήποτε κίνδυνο ατυχήματος, ζητήστε έλεγχο του αυτοκινήτου από ένα Επίσημο Συνεργείο της μάρκας.

Θέση των αισθητήρων υπερήχων **1**

Βεβαιωθείτε ότι η περιοχή γύρω από τους αισθητήρες υπερήχων που υποδεικνύονται από τα βέλη **1** δεν καλύπτεται (από ακαθαρσίες, λάσπη, χιόνι, κακή τοποθέτηση πινακίδας κυκλοφορίας), δεν παρουσιάζει ίχνη σύγκρουσης ή τροποποίησης (συμπεριλαμβανομένης της βαφής) και δεν παρεμποδίζεται από κάποιο παρελκόμενο τοποθετημένο στο πίσω μέρος και ανάλογα με το αυτοκίνητο στο εμπρός μέρος ή τα πλαϊνά του αυτοκινήτου σας.

ΣΥΣΤΗΜΑΤΑ ΒΟΗΘΕΙΑΣ ΣΤΟ ΠΑΡΚΑΡΙΣΜΑ

Λειτουργία

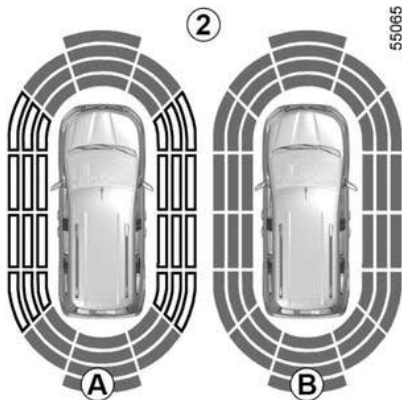

Ανάλογα με το αυτοκίνητο, η οθόνη 2 δείχνει το περιβάλλον του αυτοκινήτου συνοδευόμενη από ηχητικά σήματα.

Ανάλογα με τον εξοπλισμό, μπορεί να χρειαστεί να διανύσετε λίγα μέτρα πριν ενεργοποιηθεί η πλευρική ανίχνευση.

Όταν όλες οι ζώνες βρίσκονται σε γκρι φόντο, ελέγχεται κάθε πλευρά του αυτοκινήτου:

- Οθόνη **A**: εκτελείται ανάλυση του χώρου γύρω από το αυτοκίνητο,
- Οθόνη **B**: η ανάλυση του χώρου γύρω από το αυτοκίνητο ολοκληρώθηκε.

Ανίχνευση εμποδίου



Το σύστημα είναι σε θέση να ανιχνεύσει τα περισσότερα εμπόδια που βρίσκονται κοντά στο πίσω μέρος και, ανάλογα με τον εξοπλισμό, κοντά στο μπροστινό μέρος και τις πλευρές του αυτοκινήτου.

Η συχνότητα του ηχητικού σήματος θα αυξάνεται καθώς το όχημα πλησιάζει σε εμπόδιο, έως ότου γίνει ένα σταθερό ηχητικό σήμα σε απόσταση περίπου 20 εκ. για ένα εμπόδιο που ανιχνεύεται στα πλάγια και περίπου 30 εκ. για ένα εμπόδιο που ανιχνεύεται μπροστά ή πίσω, ανάλογα με το αυτοκίνητο.

Ανάλογα με το αυτοκίνητο, εμφανίζεται η περιοχή στην οποία ανιχνεύθηκε το εμπόδιο (οθόνη Γ). Ανάλογα με το

όχημα, η περιοχή εμφανίζεται με πράσινο, πορτοκαλί (ή κίτρινο ανάλογα με το όχημα) ή κόκκινο, ανάλογα με την εγγύτητα του εντοπισμένου εμποδίου.

i Σε περίπτωση αλλαγής της πορείας κατά τη διάρκεια ενός ελιγμού, ο κίνδυνος σύγκρουσης με κάποιο εμπόδιο μπορεί να επισημανθεί καθυστερημένα.

Ειδική περίπτωση εμποδίων που εντοπίζονται στο πλάι

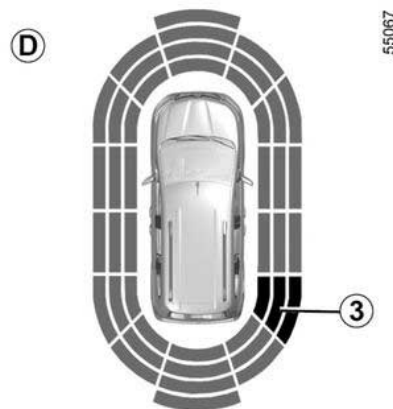

Ανάλογα με τον προσανατολισμό των τροχών, το σύστημα προσδιορίζει την

ΣΥΣΤΗΜΑΤΑ ΒΟΗΘΕΙΑΣ ΣΤΟ ΠΑΡΚΑΡΙΣΜΑ

πορεία του αυτοκινήτου και ενημερώνει τον οδηγό σχετικά με το εάν υπάρχει ή όχι κίνδυνος σύγκρουσης με κάποιο εμπόδιο **3** που βρίσκεται στο πλάι του αυτοκινήτου.

Όταν ανιχνευτεί κάποιο εμπόδιο στο πλάι:

- εάν υπάρχει κίνδυνος σύγκρουσης, εκπέμπονται ηχητικά σήματα με αυξανόμενη συχνότητα όσο πλησιάζει το εμπόδιο μέχρι να γίνουν συνεχή. Εμφανίζεται η περιοχή όπου εντοπίστηκε το εμπόδιο **3** (οθόνη **D**).
- εάν δεν υπάρχει κανένας κίνδυνος σύγκρουσης, δεν εκπέμπεται κανένα ηχητικό σήμα όσο πλησιάζει το εμπόδιο. Ανάλογα με το όχημα, η περιοχή όπου εντοπίστηκε το εμπόδιο **3** εμφανίζεται με γραμμοσκίαση.



Σε περίπτωση αλλαγής της πορείας κατά τη διάρκεια ενός ελιγμού, ο κίνδυνος σύγκρουσης με κάποιο εμπόδιο μπορεί να επισημανθεί καθυστερημένα.

Ενεργοποίηση/απενεργοποίηση

Ενεργοποίηση/απενεργοποίηση από την οθόνη πολυμέσων **4**



Από τον κόσμο "Όχημα" της οθόνης πολυμέσων **4**, πατήστε το μενού "Βοηθός παρκαρίσματος".

Ενεργοποιήστε ή απενεργοποιήστε τις περιοχές που καλύπτονται από τους ανιχνευτές υπερήχων.

Για περισσότερες πληροφορίες, ανατρέξτε στις οδηγίες χρήσης πολυμέσων.

Σημείωση: ανάλογα με το αυτοκίνητο, η πίσω ζώνη ανίχνευσης δεν μπορεί να απενεργοποιηθεί.

Ενεργοποίηση/απενεργοποίηση του συστήματος από τον υπολογιστή ταξιδιού **5**

(ανάλογα με το μοντέλο του αυτοκινήτου)

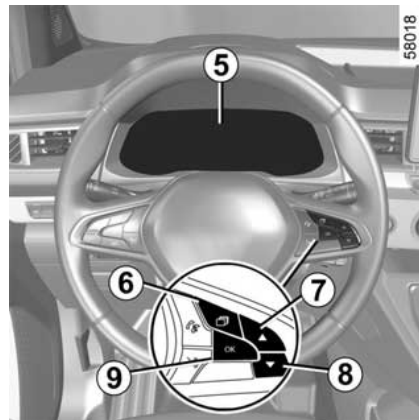

– **Με το αυτοκίνητο σε στάση**, πατήστε τον διακόπτη **6** όσες φορές απαιτείται για να φτάσετε στην καρτέλα



ή, ανάλογα με το αυτοκίνητο,

στην καρτέλα ,

ή

– πατήστε τον διακόπτη **6** και πατήστε επανειλημμένα το χειριστήριο **7** ή **8**

για να φτάσετε στην καρτέλα ,

ΣΥΣΤΗΜΑΤΑ ΒΟΗΘΕΙΑΣ ΣΤΟ ΠΑΡΚΑΡΙΣΜΑ

– ανάλογα με το αυτοκίνητο, πατήστε τον διακόπτη **9 OK**,
– πατήστε επανειλημμένα το χειριστήριο **7** ή **8** για να φτάσετε στο μενού



9 OK;

– πατήστε επανειλημμένα το χειριστήριο **7** ή **8** για να φτάσετε στο μενού "ΥΠΟΒ. ΟΔΗΓΗΣΗΣ", κατόπιν πατήστε τον διακόπτη **9 OK**,

– πατήστε επανειλημμένα το χειριστήριο **7** ή **8** για να φτάσετε στο μενού "Στάθμευση" και κατόπιν πατήστε τον διακόπτη **9 OK**,

– Πατήστε τον διακόπτη **9 OK** ξανά για να ενεργοποιήσετε ή να απενεργοποιήσετε τη λειτουργία:

– λειτουργία ενεργοποιημένη,

– λειτουργία απενεργοποιημένη.

Σημείωση: ανάλογα με το αυτοκίνητο, η "πίσω" ζώνη ανίχνευσης δεν μπορεί να απενεργοποιηθεί.

Αυτόματη απενεργοποίηση της βοήθειας στο παρκάρισμα

Το σύστημα απενεργοποιείται:

– όταν η ταχύτητα του αυτοκινήτου υπερβεί τα 10 χλμ./ώρα περίπου,

– ανάλογα με το αυτοκίνητο, όταν το αυτοκίνητο είναι σταματημένο για περισσότερο από περίπου πέντε δευτερόλεπτα περίπου και ανιχνευτεί κάποιο εμπόδιο (όπως για παράδειγμα έναμποτιλιάρισμα, κ.λπ.),

– όταν ο μοχλός βρίσκεται στο νεκρό σε ένα μηχανικό κιβώτιο ταχυτήτων ή στη θέση **N** ή **P** σε ένα αυτόματα κιβώτια ταχυτήτων,

– όταν εντοπίζεται σφάλμα λειτουργίας.

Σημείωση: ανάλογα με το όχημα, εάν το όχημα διαθέτει σύστημα ρυμούλκησης που αναγνωρίζεται από το σύστημα, απενεργοποιείται μόνο η οπίσθια λειτουργία βοήθειας στο παρκάρισμα.

Ρυθμίσεις



Για λόγους ασφαλείας, κάνετε αυτούς τους χειρισμούς με το όχημα σταματημένο.



Σε κάθε εκκίνηση, το αυτοκίνητο επανέρχεται στη λειτουργία που ήταν ενεργή την τελευταία φορά που διακόπηκε η λειτουργία του κινητήρα.

Ρυθμίσεις από την οθόνη πολυμέσων **4**



Με το όχημα ακινητοποιημένο, από τον κόσμο "Όχημα" στην οθόνη πολυμέσων σας **4**, πατήστε το μενού "Βοηθός παρκαρίσματος".

Για περισσότερες πληροφορίες, ανατρέξτε στις οδηγίες χρήσης πολυμέσων.

Ρυθμίσεις από τον υπολογιστή ταξιδιού **5**

(ανάλογα με το μοντέλο του αυτοκινήτου)

ΣΥΣΤΗΜΑΤΑ ΒΟΗΘΕΙΑΣ ΣΤΟ ΠΑΡΚΑΡΙΣΜΑ

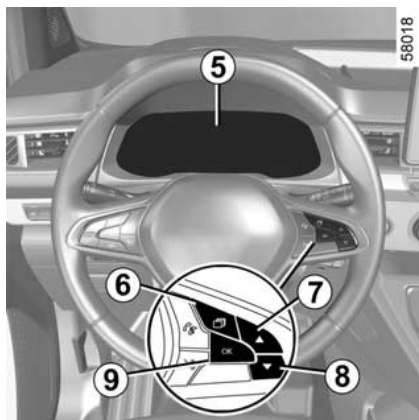

– Με το αυτοκίνητο σε στάση, πατήστε τον διακόπτη **6** όσες φορές απαιτείται για να φτάσετε στην καρτέλα



ή, ανάλογα με το αυτοκίνητο,

στην καρτέλα ,

ή

– πατήστε τον διακόπτη **6** και πατήστε επανειλημμένα το χειριστήριο **7** ή **8**

για να φτάσετε στην καρτέλα ,

– ανάλογα με το αυτοκίνητο, πατήστε τον διακόπτη **9 OK**,

– πατήστε επανειλημμένα το χειριστήριο **7** ή **8** για να φτάσετε στο μενού



, κατόπιν πατήστε τον διακόπτη **9 OK**;

– πατήστε επανειλημμένα το χειριστήριο **7** ή **8** για να φτάσετε στο μενού "ΥΠΟΒ. ΟΔΗΓΗΣΗΣ", κατόπιν πατήστε τον διακόπτη **9 OK**,

– πατήστε επανειλημμένα το χειριστήριο **7** ή **8** για να φτάσετε στο μενού "Στάθμευση" και κατόπιν πατήστε τον διακόπτη **9 OK**.

Απενεργοποίηση του ήχου του συστήματος

(ανάλογα με το μοντέλο του αυτοκινήτου)

Ενεργοποιήστε ή απενεργοποιήστε τους ήχους της βοήθειας στο παρκάρισμα.

Σημείωση: εάν κάνετε σίγαση του ήχου, όταν πλησιάζετε ένα εμπόδιο θα ειδοποιηθείτε μόνο από την οθόνη.

Ένταση του ήχου της βοήθειας στο παρκάρισμα

Ρυθμίστε την ένταση ήχου της βοήθειας στάθμευσης χρησιμοποιώντας τη μπάρα έντασης.



Σε κάθε εκκίνηση, το αυτοκίνητο επανέρχεται στη λειτουργία που ήταν ενεργή την τελευταία φορά που διακόπηκε η λειτουργία του κινητήρα.

Εξαιρετικές περιπτώσεις

Μπορείτε να απενεργοποιήσετε χειροκίνητα τις ηχητικές ειδοποιήσεις ή, ανάλογα με το αυτοκίνητο, τη συγκεκριμένη ζώνη ανίχνευσης:

– εάν ο εξοπλισμός ρυμούλκησης, μεταφοράς ή ρυμουλκούμενου που δεν αναγνωρίζεται από το σύστημα υπαρχει μπροστά από τους αισθητήρες υπερήχων.

– οι αισθητήρες υπερήχων είναι κατεστραμμένοι.

Σημείωση: ακόμη και αν ο ήχος είναι σε σίγαση, οι ενδείξεις θα συνεχίσουν να σας προειδοποιούν.

Σφάλματα λειτουργίας

Όταν το σύστημα ανιχνεύσει δυσλειτουργία: είτε ένα ηχητικό σήμα σας προειδοποιεί για περίπου τρία δευτερόλεπτα όταν είναι ενεργοποιημένη η οπισθοπορεία, συνοδευόμενο από το μήνυμα "Ελέγξτε αισθητ. παρκάρισμα-τος" στο καντράν, είτε το σύστημα δεν παράγει ήχο ή οθόνη όταν είναι ενεργοποιημένη η οπισθοπορεία.

Βεβαιωθείτε ότι οι υπερηχητικοί αισθητήρες σας είναι καθαροί. Εάν η βλάβη παραμένει, συμβουλευτείτε έναν εγκεκριμένο αντιπρόσωπο.

ΣΥΣΤΗΜΑΤΑ ΒΟΗΘΕΙΑΣ ΣΤΟ ΠΑΡΚΑΡΙΣΜΑ

Συμβουλή



Όταν το αυτοκίνητο κινείται με ταχύτητα κάτω από 10 χλμ./ώρα περίπου, ορισμένοι θόρυβοι (μοτοσυκλέτες, φορητά, κομπρεσέρ κ.λπ.) ενδέχεται να προκαλέσουν ενεργοποίηση των ηχητικών σημάτων (μπιπ) της βοήθειας στο παρκάρισμα.

3

Συντήρηση/επισκευές του συστήματος

- Σε περίπτωση σύγκρουσης, ενδέχεται να μεταβληθεί η ευθυγράμμιση των αισθητήρων υπερήχων και, κατά συνέπεια, να επηρεαστεί η λειτουργία τους. Απενεργοποιήστε τη λειτουργία και συμβουλευθείτε μία επίσημη αντιπροσωπεία.
- Οποιαδήποτε εργασία στην περιοχή όπου βρίσκονται οι αισθητήρες υπερήχων (επισκευές, αντικαταστάσεις κ.λπ.) πρέπει να εκτελείται από ειδικευμένο επαγγελματία.

Μόνο οι επίσημες αντιπροσωπείες είναι εξουσιοδοτημένες να επεμβαίνουν στο σύστημα.

Περιπτώσεις παρεμβολής του συστήματος

Ορισμένες συνθήκες ενδέχεται να διαταράξουν ή να καταστρέψουν τη λειτουργία του συστήματος, όπως:

- δυσμενείς καιρικές συνθήκες (βροχή, χιόνι, χαλάζι, πάγος, κ.λπ.),
- ορισμένους τύπους θορύβου (μοτοσικλέτα, φορτηγό, κομπρεσέρ κ.λπ.),
- τοποθέτηση μη συμβατής μπίλιας ή γάντζου κοτσαδόρου.

Κίνδυνος εσφαλμένων συναγερμών ή απουσίας προειδοποιήσεων

Εάν το σύστημα δεν συμπεριφέρεται κανονικά, επικοινωνήστε με μία επίσημη αντιπροσωπεία.

Περιορισμοί λειτουργίας του συστήματος

- Οι ζώνες εντοπισμού υπερήχων θα πρέπει να διατηρούνται καθαρές και χωρίς καμία τροποποίηση, ώστε να διασφαλιστεί η σωστή λειτουργία του συστήματος.
- Μικρά αντικείμενα που κινούνται κοντά στο αυτοκίνητο (μοτοσικλέτες, ποδήλατα, πεζοί κ.λπ.) ενδέχεται να μην αναγνωρίζονται από το σύστημα.
- Το σύστημα ενδέχεται να μην ανιχνεύει εμπόδια που είναι πολύ κοντά στο όχημα.
- Το σύστημα ενδέχεται να μην παρέχει προειδοποίηση όταν τα άλλα οχήματα ή εμπόδια κινούνται με σημαντικά διαφορετική ταχύτητα.
- Όταν υπάρχει αλλαγή στην πορεία κατά τη διάρκεια ενός ελιγμού, το σύστημα μπορεί να είναι αργό στην αναφορά εμποδίων.

ΣΥΣΤΗΜΑΤΑ ΒΟΗΘΕΙΑΣ ΣΤΟ ΠΑΡΚΑΡΙΣΜΑ

ΚΑΜΕΡΑ ΟΠΙΣΘΕΝ

Λειτουργία

3

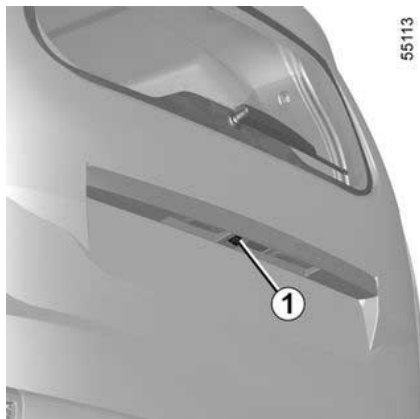

Ανάλογα με το αυτοκίνητο, όταν επιλέγεται η όπισθεν, η κάμερα **1** που βρίσκεται στην πόρτα του πορτ-μπαγκάζ ή στην πίσω ανοιγόμενη πόρτα μεταδίδει μια εικόνα του χώρου πίσω από το αυτοκίνητο προς:

- την οθόνη πολυμέσων **2** συνοδευόμενη από μία ή δύο γραμμές-οδηγούς **5** και **6** (σταθερό και κινητό),
ή
- τον πίσω καθρέφτη **3**, συνοδευόμενο από μια σταθερή γραμμή οδηγό **5**,
ή

– την οθόνη του συστήματος πίσω κάμερας **4**, που συνοδεύεται από μια σταθερή κατευθυντήρια γραμμή **5**.

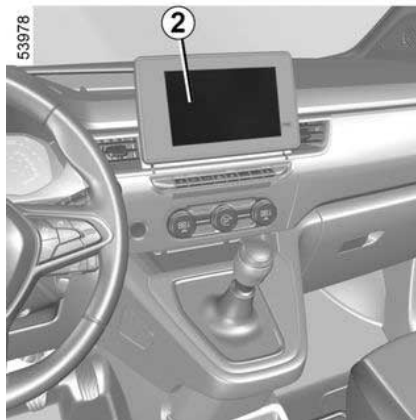

35987

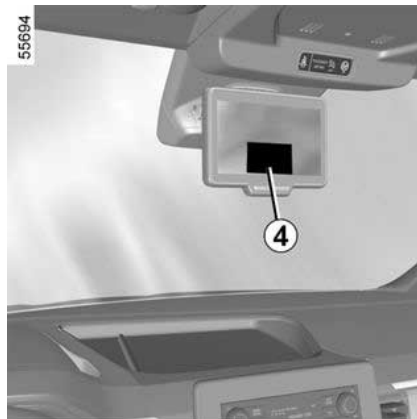
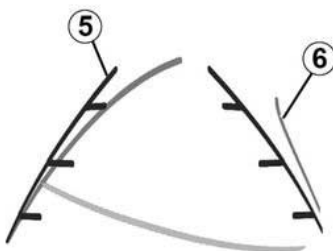

ΣΥΣΤΗΜΑΤΑ ΒΟΗΘΕΙΑΣ ΣΤΟ ΠΑΡΚΑΡΙΣΜΑ

35987

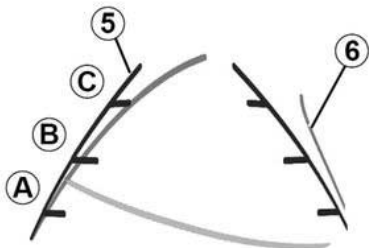

Αυτό το σύστημα χρησιμοποιεί διάφορες γραμμές-οδηγούς για τη λειτουργία του (κινητή για την πορεία και σταθερή για την απόσταση). Όταν φτάσετε στην κόκκινη περιοχή, χρησιμοποιήστε την εικόνα του προφυλακτήρα για να σταματήσετε στο ακριβές σημείο.

Σταθερές γραμμές-οδηγοί 5

Ο σταθερός μετρητής περιλαμβάνει τους έγχρωμους δείκτες αναφοράς **A**, **B** και **C** που υποδεικνύουν την απόσταση πίσω από το όχημα:

- **A** (κόκκινο) σε περίπου 30 εκατοστά από το αυτοκίνητο,
- **B** (κίτρινο) σε περίπου 70 εκατοστά από το αυτοκίνητο,
- **C** (πράσινο) σε περίπου 150 εκατοστά από το όχημα.

Αυτός ο οδηγός παραμένει σταθερός και δείχνει την πορεία του αυτοκινήτου εάν οι τροχοί είναι στην ίδια ευθεία με το αυτοκίνητο.

Κινούμενες γραμμές-οδηγοί 6

Αυτός εμφανίζεται με μπλε χρώμα και δείχνει την τροχιά του αυτοκινήτου σύμφωνα με τη θέση του τιμονιού.

Ιδιαιτερότητα

Διασφαλίστε ότι η κάμερα δεν καλύπτεται (από ρύπους, λάσπη, χιόνι, συμπακνώματα, κ.λπ.).



Αυτή η λειτουργία αποτελεί συμπληρωματική βοήθεια. Συνεπώς, δεν

μπορεί, σε καμία περίπτωση, να υποκαταστήσει την προσοχή και την υπευθυνότητα που θα πρέπει να επιδεικνύει ο οδηγός.

Ο οδηγός θα πρέπει να είναι πάντα προετοιμασμένος για αναπάντεχα συμβάντα κατά την οδήγηση: θα πρέπει να διασφαλίζεται πάντα ότι δεν υπάρχουν μικρά, στενά κινούμενα εμπόδια (όπως παιδί, ζώο, καρτσάκι, ποδήλατο, πέτρα, κολωνάκι, κ.λπ.) στα τυφλά σημεία, κατά την εκτέλεση ελιγμών.

3

ΣΥΣΤΗΜΑΤΑ ΒΟΗΘΕΙΑΣ ΣΤΟ ΠΑΡΚΑΡΙΣΜΑ

Ρυθμίσεις

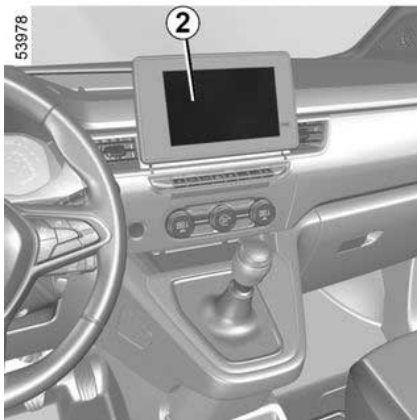

Με τον κινητήρα σε λειτουργία, από την οθόνη πολυμέσων **2** μπορείτε να προσθέσετε ή να αφαιρέσετε τις κατευθυντήριες γραμμές και να προσαρμόσετε τις ρυθμίσεις της εικόνας της κάμερας (φωτεινότητα, αντίθεση κ.λπ.). Για περαιτέρω πληροφορίες, ανατρέξτε στις οδηγίες χρήσης πολυμέσων.

Σφάλματα λειτουργίας

Όταν είναι ενεργοποιημένη η όπισθεν, εάν το σύστημα εντοπίσει σφάλμα λειτουργίας, εμφανίζεται προσωρινά μια μαύρη οθόνη στην οθόνη πολυμέσων **2**.

Αυτό μπορεί να οφείλεται σε βλάβη που επηρεάζει τη λειτουργία της κάμερας ή της οθόνης (καθαριότητα, σταθερή εικόνα, καθυστέρηση επικοινωνίας κ.λπ.).

Εάν η προσωρινή εμφάνιση της μαύρης οθόνης παραμένει, συμβουλευτείτε έναν εγκεκριμένο αντιπρόσωπο.



Η εικόνα στην οθόνη είναι αντεστραμμένη όπως σε έναν καθρέφτη.

Τα πλαίσια είναι μια αναπαράσταση που προβάλλεται σε επίπεδη επιφάνεια. Οι πληροφορίες αυτές δεν πρέπει να λαμβάνονται υπόψη όταν προβάλλονται επάνω σε κατακόρυφο αντικείμενο ή σε αντικείμενο στο έδαφος.

Τα αντικείμενα που εμφανίζονται στο άκρο της οθόνης ενδέχεται να είναι παραμορφωμένα.

Σε περίπτωση πολύ έντονης φωτεινότητας (χιόνι, αυτοκίνητο στον ήλιο κ.λπ.), η εικόνα της κάμερας ενδέχεται να διαταραχθεί.

Εάν ο χώρος αποσκευών είναι ανοιχτός ή δεν έχει κλείσει σωστά, το μήνυμα "Ανοιχτή πόρτα χώρου αποσκευών" εμφανίζεται στην οθόνη πολυμέσων.

ΣΥΣΤΗΜΑΤΑ ΒΟΗΘΕΙΑΣ ΣΤΟ ΠΑΡΚΑΡΙΣΜΑ

Διαφορά μεταξύ απόστασης υπολογισμού και πραγματικής απόστασης

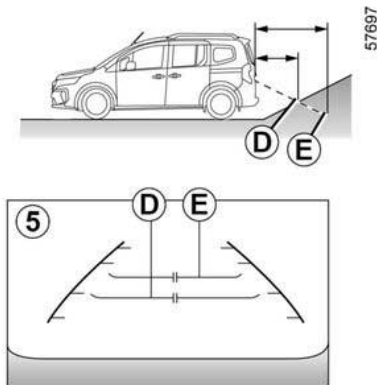

Οπισθοπορεία σε ανωφέρεια με μεγάλη κλίση

Οι σταθερές οδηγίες **5** υποδεικνύουν τις αποστάσεις πιο κοντά από ό,τι είναι στην πραγματικότητα.

Επομένως, στην περίπτωση εδάφους με ανηφορική κλίση, τα αντικείμενα που εμφανίζονται στην οθόνη είναι στην πραγματικότητα πιο μακριά.

Για παράδειγμα, εάν στην οθόνη εμφανίζεται ένα αντικείμενο σε απόσταση **D**, η πραγματική απόσταση του αντικείμενου είναι **E**.

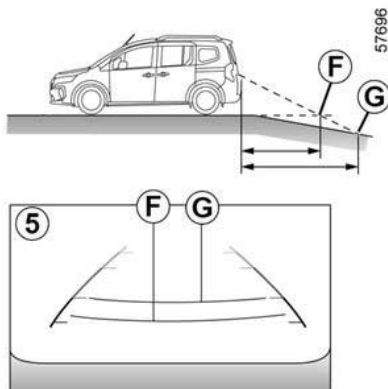

Οπισθοπορεία σε κατωφέρεια με μεγάλη κλίση

Οι σταθερές οδηγίες **5** υποδεικνύουν τις αποστάσεις πιο μακριά από ό,τι είναι στην πραγματικότητα.

Επομένως, στην περίπτωση εδάφους με κατηφορική κλίση, τα αντικείμενα που εμφανίζονται στην οθόνη είναι στην πραγματικότητα πιο κοντά.

Για παράδειγμα, εάν στην οθόνη εμφανίζεται ένα αντικείμενο σε απόσταση **G**, η πραγματική απόσταση του αντικείμενου είναι **F**.

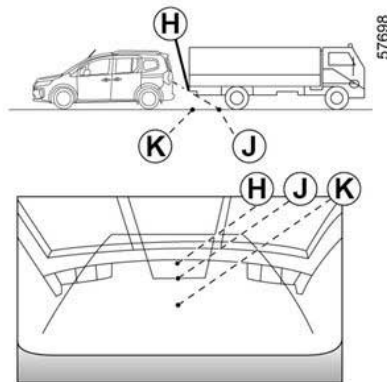

Οπισθοπορεία προς ένα προεξέχον αντικείμενο

Στην οθόνη, η θέση **H** φαίνεται πιο μακριά από τη θέση **J**. Πάντως, η θέση **H** είναι στην ίδια απόσταση με τη θέση **K**.

Η πορεία που υποδεικνύεται από τις σταθερές και κινητές γραμμές-οδηγούς δεν λαμβάνει υπόψη το ύψος του αντικείμενου. Επομένως, υπάρχει κίνδυνος σύγκρουσης του οχήματος με το αντικείμενο, όταν αυτό κινείται με την όπισθεν προς τη θέση **K**.

ΣΥΣΤΗΜΑΤΑ ΒΟΗΘΕΙΑΣ ΣΤΟ ΠΑΡΚΑΡΙΣΜΑ

Έξυπνη περιφερειακή προβολή



Χρησιμοποιώντας πληροφορίες από τις κάμερες **1**, **2** και **3** που είναι εγκατεστημένες στον εμπρός προφυλακτήρα, στους εξωτερικούς καθρέφτες και στην πόρτα του πορτ-μπαγκάζ, αλλά και από τους ανιχνευτές υπερήχων **4** που βρίσκονται στους προφυλακτήρες του αυτοκινήτου, η δυνατότητα σας παρέχει βοήθεια στην περίπτωση δύσκολων ελιγμών (π.χ. παρκάρισμα) προβάλλοντας τον χώρο γύρω από το αυτοκίνητο.



Αυτή η λειτουργία αποτελεί συμπληρωματική βοήθεια. Συνεπώς, δεν μπορεί, σε καμία περίπτωση, να υποκαταστήσει την προσοχή και την υπευθυνότητα που θα πρέπει να επιδεικνύει ο οδηγός.

Ο οδηγός θα πρέπει να είναι πάντα προετοιμασμένος για αναπάντεχα συμβάντα κατά την οδήγηση: θα πρέπει να διασφαλίζεται πάντα ότι δεν υπάρχουν μικρά, στενά κινούμενα εμπόδια (όπως παιδί, ζώο, καροτσάκι, ποδήλατο, πέτρα, κολωνάκι, κ.λπ.) στα τυφλά σημεία, κατά την εκτέλεση ελιγμών.



Λειτουργία

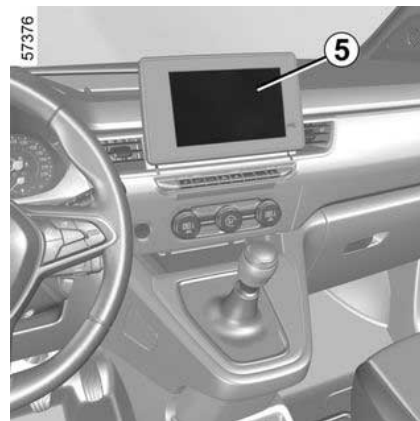

ΣΥΣΤΗΜΑΤΑ ΒΟΗΘΕΙΑΣ ΣΤΟ ΠΑΡΚΑΡΙΣΜΑ

Οι κάμερες μεταδίδουν τέσσερις ξεχωριστές προβολές στο οθόνη πολυμέσων **5**. Σας επιτρέπουν να δείτε τον περιβάλλοντα χώρο του οχήματος:

- προβολή του χώρου εμπρός: χρησιμοποιώντας την κάμερα **1**,
- προβολή του χώρου πίσω: χρησιμοποιώντας την κάμερα **3**,
- υπερευρυγώνια προβολή: χρησιμοποιώντας τις κάμερες **1**, **2** και **3**,
- προβολή του χώρου εμπρός και πλευρικά (ανάλογα με το όχημα): χρησιμοποιώντας την κάμερα **2** (πλευρά συνοδηγού).

Οι ανιχνευτές υπερήχων ανιχνεύουν εμπόδια εμπρός, πίσω και (ανάλογα με το όχημα) πλευρικά του οχήματος.

Σημείωση: φροντίστε ώστε το οπτικό πεδίο κάθε κάμερας να μην παρεμποδίζεται (ακαθαρσίες, λάσπη, χιόνι, συμπύκνωση υδρατμών κ.λπ.).

Προβολή του χώρου εμπρός **1**

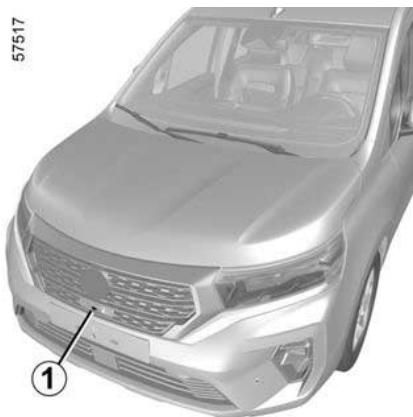

Η προβολή της εμπρός κάμερας εμφανίζεται στην οθόνη πολυμέσων **5**.

Προβολή του χώρου εμπρός **3**

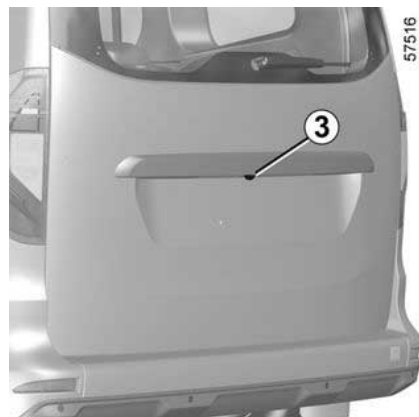

Η προβολή της πίσω κάμερας εμφανίζεται στην οθόνη πολυμέσων **5**.

i Η οθόνη πολυμέσων **5** εμφανίζει μια αντεστραμμένη εικόνα της προβολής του χώρου πίσω **3**, όπως σε ένα καθρέφτη οπισθοπορείας.

ΣΥΣΤΗΜΑΤΑ ΒΟΗΘΕΙΑΣ ΣΤΟ ΠΑΡΚΑΡΙΣΜΑ



Στην προβολή του χώρου εμπρός ή πίσω: στη διάρκεια των ελιγμών σε έδαφος με κλίση, τα αντικείμενα που εμφανίζονται στην

οθόνη πολυμέσων ενδέχεται να είναι πιο κοντά ή πιο μακριά από ό,τι φαίνονται.

Να το έχετε υπόψη σας, ώστε να αξιολογείτε σωστά την απόσταση πριν από την εκτέλεση οποιουδήποτε ελιγμού.

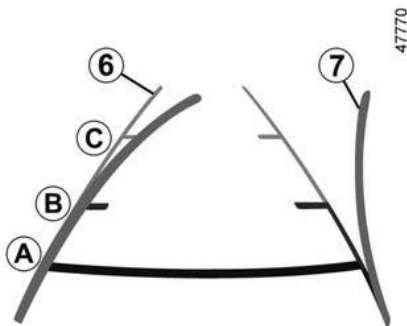

Σταθερή κατευθυντήρια γραμμή 6

Η προβολή του χώρου εμπρός ή πίσω που μεταδίδεται στην οθόνη πολυμέσων 5 εμφανίζεται με μία ή δύο γραμμές οδηγούς 6 και 7.

Σε πρώτη φάση χρησιμοποιείτε αυτό το σύστημα με έναν ή περισσότερους οδηγούς (κινητός για την πορεία, σταθερός για την απόσταση).

Μετακίνηση της γραμμής οδηγού 7

(ανάλογα με το μοντέλο του αυτοκινήτου)

Εμφανίζεται με μπλε χρώμα στην οθόνη πολυμέσων 5. Υποδεικνύει την πορεία του αυτοκινήτου ανάλογα με τη θέση του τιμονιού, στην προβολή του χώρου εμπρός και πίσω.



Οι γραμμές-οδηγοί στην προβολή του χώρου εμπρός, πίσω και πλευρικά του οχήματος είναι μια απεικόνιση που προβάλλεται σε επίπεδο έδαφος, αυτές οι πληροφορίες δεν πρέπει να λαμβάνονται υπόψη όταν τοποθετούνται επάνω σε κατακόρυφο αντικείμενο ή σε αντικείμενο που βρίσκεται επάνω στο έδαφος.

Τα αντικείμενα που εμφανίζονται στο άκρο της οθόνης πολυμέσων ενδέχεται να εμφανίζονται παραμορφωμένα.

Σε περίπτωση πολύ έντονης φωτεινότητας (χιόνι, αυτοκίνητο στον ήλιο κ.λπ.), η εικόνα της κάμερας ενδέχεται να διαταραχθεί.

ΣΥΣΤΗΜΑΤΑ ΒΟΗΘΕΙΑΣ ΣΤΟ ΠΑΡΚΑΡΙΣΜΑ



Στη συνδυαστική απεικόνιση από τις κάμερες:

- τα υπερυψωμένα αντικείμενα (πεζοδρόμιο, αυτοκίνητο κ.λπ.) ενδέχεται να εμφανίζονται παραμορφωμένα στην υπερερυγνία προβολή,
- δεν εμφανίζονται τυχόν αντικείμενα επάνω στο όχημα.

Υπερερυγνία προβολή

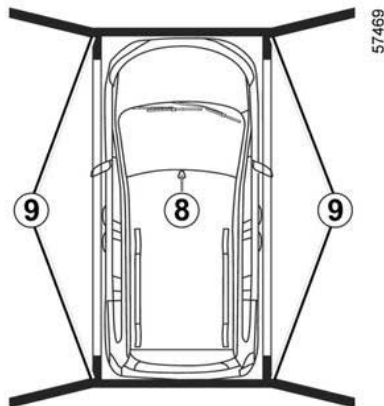

Η υπερερυγνία προβολή είναι μια συνδυαστική απεικόνιση από τις κάμερες **1**, **2** και **3**.

Εμφανίζει μια προβολή του επάνω μέρους του οχήματος και του περιβάλλοντα χώρου.

Αυτό μπορεί να χρησιμοποιηθεί για την επιβεβαίωση μιας προβολής της θέσης του οχήματος σε σχέση με το άμεσο περιβάλλον (εμπρός, πίσω και πλευρικά).

Το γραφικό **8** δείχνει τη θέση του αυτοκινήτου. Οι περιοχές **9** που δεν καλύπτονται από κάμερες, υποδεικνύονται με μαύρο χρώμα.



Στη λειτουργία υπερερυγνίας προβολής, τα αντικείμενα που εμφανίζονται στην οθόνη πολυμέσων είναι στην πραγματικότητα πιο μακριά από ό,τι φαίνονται.

Να το έχετε υπόψη σας, ώστε να αξιολογείτε σωστά την απόσταση πριν από την εκτέλεση οποιουδήποτε ελιγμού.

Προβολή του χώρου εμπρός και πλευρικά του οχήματος, στην πλευρά του συνοδηγού **2**

(ανάλογα με το μοντέλο του αυτοκινήτου)



Η κάμερα που είναι τοποθετημένη στον εξωτερικό καθρέφτη, μεταδίδει την πλευρική προβολή στην οθόνη πολυμέσων **5**.

Ανάλογα με το αυτοκίνητο, μπορείτε να χρησιμοποιήσετε την οθόνη πολυμέσων για να αλλάξετε την υπερερυγνία προβολή σε προβολή του χώρου εμπρός και πλευρικά του αυτοκινήτου. Για περαιτέρω πληροφορίες, ανατρέξτε στις οδηγίες χρήσης πολυμέσων.

Η "Προβολή του χώρου εμπρός και πλευρικά του αυτοκινήτου, στην πλευρά του συνοδηγού" μεταδίδεται στην οθόνη του συστήματος πολυμέσων με σταθερές γραμμές οδηγούς για τη μέτρηση των αποστάσεων.

ΣΥΣΤΗΜΑΤΑ ΒΟΗΘΕΙΑΣ ΣΤΟ ΠΑΡΚΑΡΙΣΜΑ

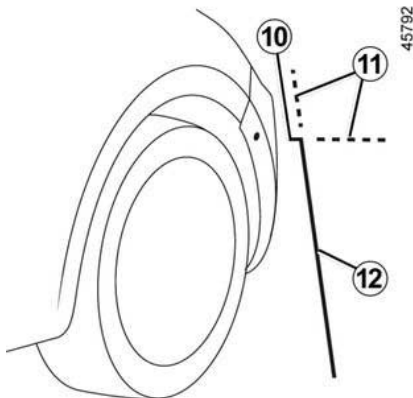

Σταθερές γραμμές οδηγού 10, 11 και 12

Η σταθερή γραμμή οδηγός **10** υποδεικνύει το μπροστινό μέρος του οχήματος.

Η σταθερή γραμμή οδηγός **12** υποδεικνύει το πλάτος του οχήματος συμπεριλαμβανομένων των εξωτερικών καθρεφτών.

Οι σταθερές γραμμές οδηγού **11** εμφανίζονται με πράσινο χρώμα και είναι διάστικτες. Αυτές είναι προεκτάσεις των σταθερών γραμμών οδηγών **10** και **12**.

Ανάλογα με το αυτοκίνητο, μπορείτε να χρησιμοποιήσετε την οθόνη πολυμέσων για να αλλάξετε την υπερευρυγώνια προβολή σε προβολή του χώρου

εμπρός και πλευρικά του αυτοκινήτου. Για περαιτέρω πληροφορίες, ανατρέξτε στις οδηγίες χρήσης πολυμέσων.

Ανίχνευση εμποδίου

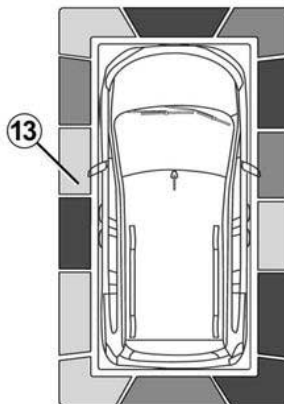

Όταν το σύστημα είναι ενεργοποιημένο, εάν η λειτουργία "Υποβοήθηση στάθμευσης" ανιχνεύσει ένα ή περισσότερα εμπόδια γύρω από το όχημα, ανάβουν οι ενδεικτικές γραμμές **13**:

- στην υπερευρυγώνια προβολή,
- στην προβολή εμπρός και πλευρικά του οχήματος, στην πλευρά του συνοδηγού (ανάλογα με το όχημα).

Εκτός από την ηχητική προειδοποίηση, οι παρακάτω ενδείξεις υποδεικνύουν την εγγύτητα των εμποδίων με διάφορα χρώματα:

- Πράσινο: εμπόδιο σε απόσταση περίπου 50 έως 70 εκατοστά,
- Κίτρινο: εμπόδιο σε απόσταση περίπου 30 έως 50 εκατοστά,
- Κόκκινο: εμπόδιο σε απόσταση περίπου 30 εκατοστά.

Αυτές οι ενδείξεις δείχνουν επίσης τις θέσεις όπου ανιχνεύονται τα εμπόδια, όπως υποδεικνύεται από τις θέσεις τους σε σχέση με το σύμβολο "αυτοκινήτου".

Για περισσότερες πληροφορίες → **373**.

Ενεργοποίηση/απενεργοποίηση

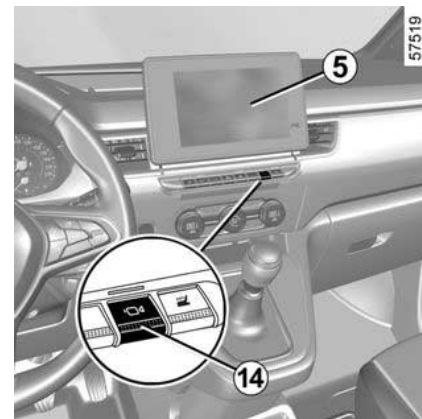

Αυτόματη λειτουργία

Με το όχημα σταματημένο και τον κινητήρα σε λειτουργία, ο αυτόματος τρό-

ΣΥΣΤΗΜΑΤΑ ΒΟΗΘΕΙΑΣ ΣΤΟ ΠΑΡΚΑΡΙΣΜΑ

πος λειτουργίας ενεργοποιείται όταν επιλέγετε την όπισθεν. Η προβολή πίσω μέρους και η υπερευρυγώνια προβολή εμφανίζονται στην οθόνη πολυμέσων **5**.

Πιέστε μία φορά το πλήκτρο **14** για να εμφανιστεί η προβολή του χώρου εμπρός και πλευρικά του συνοδηγού και η μπροστινή προβολή στην οθόνη πολυμέσων. Πιέστε το πλήκτρο **14** για δεύτερη φορά για να επιστρέψετε στην προβολή του χώρου πίσω και στην πανοραμική προβολή.

Κατά τη γρήγορη αλλαγή της θέσης του μοχλού ταχυτήτων από όπισθεν σε κάποια σχέση εμπροσθοπορείας, η προβολή πίσω μέρους και η υπερευρυγώνια προβολή αντικαθίστανται από την προβολή εμπρός μέρους και την υπερευρυγώνια προβολή στην οθόνη πολυμέσων **5**.

Η αυτόματη λειτουργία απενεργοποιείται:

- όταν ο μοχλός ταχυτήτων παραμείνει στη νεκρά για τρία δευτερόλεπτα περίπου,
- όταν το αυτοκίνητο κινείται προς τα εμπρός με ταχύτητα που υπερβαίνει τα 12 χλμ./ώρα.

Χειροκίνητη λειτουργία

Για να ενεργοποιήσετε τη χειροκίνητη λειτουργία, με το αυτοκίνητο σταματημένο και τον κινητήρα σε λειτουργία:

- Πιέστε μία φορά το πλήκτρο **14** για να εμφανιστεί η προβολή του χώρου εμπρός και η πανοραμική προβολή στην οθόνη πολυμέσων.
- πιέστε ξανά το πλήκτρο **14** για να εμφανιστεί η προβολή του χώρου εμπρός και πλευρικά του συνοδηγού και η μπροστινή προβολή στην οθόνη πολυμέσων,
- πιέστε το πλήκτρο **14** για τρίτη φορά για να απενεργοποιήσετε τη χειροκίνητη λειτουργία.

Η χειροκίνητη λειτουργία απενεργοποιείται:

- όταν το αυτοκίνητο κινείται προς τα εμπρός με ταχύτητα που πλησιάζει τα 12 χλμ./ώρα,
- όταν ο μοχλός ταχυτήτων δεν έχει χρησιμοποιηθεί για περίπου τρία λεπτά,
- όταν πιέσετε το πλήκτρο **14**.



- Μη χρησιμοποιήσετε αυτήν τη λειτουργία, όταν οι εξωτερικοί καθρέφτες είναι στη διπλωμένη θέση.
- Πριν χρησιμοποιήσετε αυτήν τη λειτουργία, βεβαιωθείτε ότι έχετε κλείσει κατάλληλα την πόρτα του πορτ-μπαγκάζ.
- Μην τοποθετείτε αντικείμενα επάνω ή μπροστά από τις κάμερες.

ΣΥΣΤΗΜΑΤΑ ΒΟΗΘΕΙΑΣ ΣΤΟ ΠΑΡΚΑΡΙΣΜΑ

Διαφορά μεταξύ απόστασης υπολογισμού και πραγματικής απόστασης

3

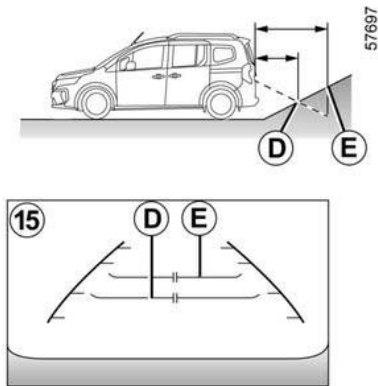

Εμπροσθοπορεία ή οπισθοπορεία σε έδαφος με απότομη ανηφορική κλίση

Οι σταθερές γραμμές οδηγού **15** υποδεικνύουν τις αποστάσεις πιο κοντά από ό,τι είναι στην πραγματικότητα.

Επομένως, στην περίπτωση εδάφους με ανηφορική κλίση, τα αντικείμενα που εμφανίζονται στην οθόνη είναι στην πραγματικότητα πιο μακριά.

Για παράδειγμα, εάν στην οθόνη εμφανίζεται ένα αντικείμενο σε απόσταση **D**, η πραγματική απόσταση του αντικειμένου είναι **E**.

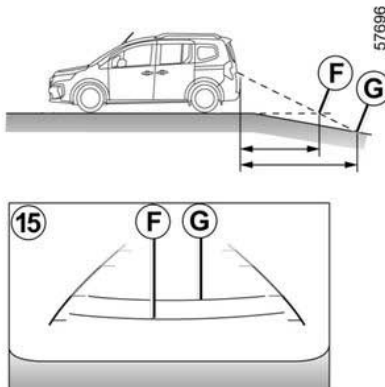

Εμπροσθοπορεία ή οπισθοπορεία σε έδαφος με απότομη κατηφορική κλίση

Οι σταθερές γραμμές οδηγού **15** υποδεικνύουν τις αποστάσεις πιο μακριά από ό,τι είναι στην πραγματικότητα.

Επομένως, στην περίπτωση εδάφους με κατηφορική κλίση, τα αντικείμενα που εμφανίζονται στην οθόνη είναι στην πραγματικότητα πιο κοντά.

Για παράδειγμα, εάν στην οθόνη εμφανίζεται ένα αντικείμενο σε απόσταση **G**, η πραγματική απόσταση του αντικειμένου είναι **F**.

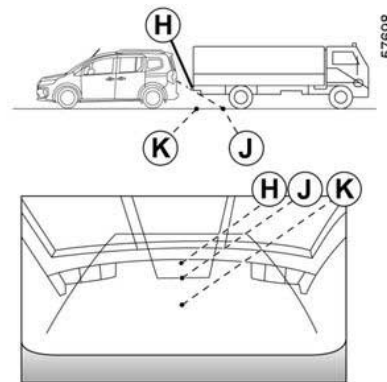

Εμπροσθοπορεία ή οπισθοπορεία προς ένα προεξέχον αντικείμενο

Στην οθόνη, η θέση **H** φαίνεται πιο μακριά από τη θέση **J**. Πάντως, η θέση **H** είναι στην ίδια απόσταση με τη θέση **K**.

Η πορεία που υποδεικνύεται από τις σταθερές και κινητές γραμμές-οδηγούς δεν λαμβάνει υπόψη το ύψος του αντικειμένου. Επίσης υπάρχει κίνδυνος σύγκρουσης του οχήματος με το αντικείμενο, όταν αυτό κινείται με την όπισθεν προς τη θέση **K**.

ΣΥΣΤΗΜΑΤΑ ΒΟΗΘΕΙΑΣ ΣΤΟ ΠΑΡΚΑΡΙΣΜΑ

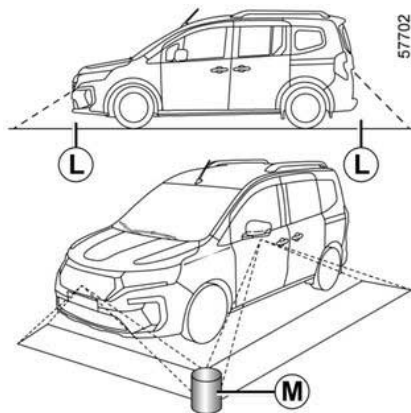

Περιορισμοί λειτουργίας του συστήματος

Το σύστημα δεν έχει τη δυνατότητα εμφάνισης αντικειμένων που βρίσκονται σε συγκεκριμένες περιοχές.

Στη λειτουργία προβολής εμπρός ή πίσω μέρους, δεν μπορείτε να χρησιμοποιήσετε το σύστημα για να προβάλετε ένα αντικείμενο στην περιοχή **L**.

Στη λειτουργία υπερευρυγώνιας προβολής, δεν μπορείτε να χρησιμοποιήσετε το σύστημα για να προβάλετε ένα μεγάλο αντικείμενο στην περιοχή **M** (κοντά στο άκρο της εμφανιζόμενης περιοχής).

Ρύθμιση οθόνης

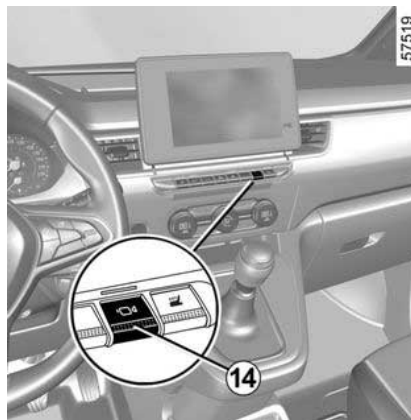

Με τον διακόπτη του κινητήρα ενεργοποιημένο, πιέστε τον διακόπτη **14** ή μετακινήστε το μοχλό στη θέση όπισθεν προκειμένου να χρησιμοποιήσετε τη λειτουργία.

Σε αυτήν τη λειτουργία εμφανίζονται διαφορετικές προβολές στην οθόνη, ανάλογα με τη θέση του μοχλού ταχυτήτων.

Ανάλογα με το αυτοκίνητο, μπορείτε να επιλέξετε την υπερευρυγώνια προβολή ή την προβολή εμπρός και πλευρικά του αυτοκινήτου, στην πλευρά του συνοδηγού.



Για λόγους ασφαλείας, κάνετε αυτούς τους χειρισμούς με το όχημα σταματημένο.

Εάν ο μοχλός ταχυτήτων είναι στη θέση όπισθεν, είναι διαθέσιμες οι ακόλουθες προβολές:

– διαχωρισμός οθόνης σε περιοχή προβολής του χώρου πίσω/υπερευρυγώνιας προβολής,

ή

– διαχωρισμός οθόνης σε περιοχή προβολής του χώρου πίσω/προβολής του χώρου εμπρός και πλευρικά (ανάλογα με το όχημα).

Κατά την αλλαγή από την όπισθεν στη νεκρά, οι παρακάτω προβολές είναι διαθέσιμες:

– διαχωρισμός οθόνης μεταξύ της προβολής πίσω μέρους και της υπερευρυγώνιας προβολής,

ή

– διαχωρισμός οθόνης σε περιοχή προβολής του χώρου πίσω/προβολής του χώρου εμπρός και πλευρικά (ανάλογα με το όχημα).

Όταν έχετε επιλέξει μια σχέση, οι παρακάτω προβολές είναι διαθέσιμες:

ΣΥΣΤΗΜΑΤΑ ΒΟΗΘΕΙΑΣ ΣΤΟ ΠΑΡΚΑΡΙΣΜΑ

– διαχωρισμός οθόνης μεταξύ της προβολής εμπρός μέρους και της υπερυψωμένης προβολής,

ή

– διαχωρισμός οθόνης σε περιοχή προβολής του χώρου εμπρός/προβολής του χώρου εμπρός και πλευρικά (ανάλογα με το όχημα).

Προσαρμογή των ρυθμίσεων κάμερας

Μπορείτε να τροποποιήσετε τις εξής ρυθμίσεις:

- την φωτεινότητα,
- χρώματα,
- την αντίθεση.

Για περαιτέρω πληροφορίες, ανατρέξτε στις οδηγίες χρήσης πολυμέσων.

Σημείωση: Για λόγους ασφαλείας, οι προβολές δεν εμφανίζονται στο μενού "Ρυθμίσεις" ενώ κινείται το αυτοκίνητο.

Αυτόματη στάθμευση

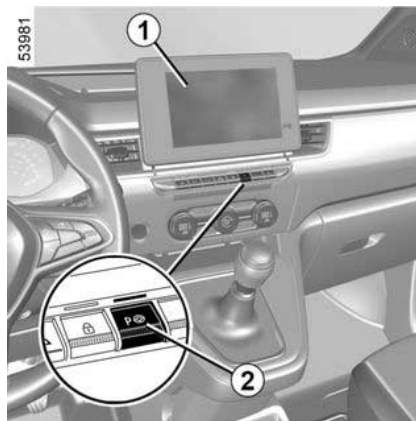

Με ανιχνευτές υπερήχων τοποθετημένους στους προφυλακτήρες του αυτοκινήτου, όπως υποδεικνύεται από τα βέλη **3**, αυτή η λειτουργία σας βοηθά να βρείτε προσβάσιμους χώρους στάθμευσης και σας διευκολύνει στον ελιγμό παρκκαρίσματος.

Απομακρύνετε τα χέρια σας από το τιμόνι, ελέγξτε μόνο:

- το πεντάλ γκαζιού,
- Το πεντάλ του φρένου,
- τον μοχλό ταχυτήτων.

Μπορείτε να ξαναπάρτε τον έλεγχο ανά πάσα στιγμή χρησιμοποιώντας το τιμόνι.

Ενεργοποίηση

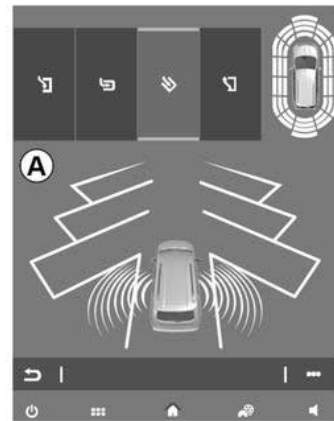

Με τον κινητήρα σε λειτουργία, το αυτοκίνητο σταματημένο ή κατά την οδήγηση σε ταχύτητα μικρότερη των 30 χλμ/ώρα περίπου:

- πιέστε τον διακόπτη **2**. Το ενδεικτικό **2** ανάβει και η οθόνη **A** εμφανίζεται στην οθόνη πολυμέσων **1**,
- τοποθετήστε το δείκτη κατεύθυνσης στην πλευρά του αυτοκινήτου, όπου θέλετε να παρκάρετε.

ΣΥΣΤΗΜΑΤΑ ΒΟΗΘΕΙΑΣ ΣΤΟ ΠΑΡΚΑΡΙΣΜΑ

Ιδιαιτερότητες

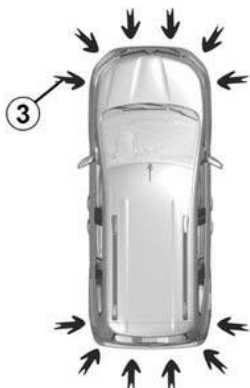

Φροντίστε ώστε οι ανιχνευτές υπερήχων που επισημαίνονται από τα βέλη **3** να μην καλύπτονται (ακαθαρσίες, λάσπη, χιόνι κ.λπ.).

Επιλογή ελιγμού

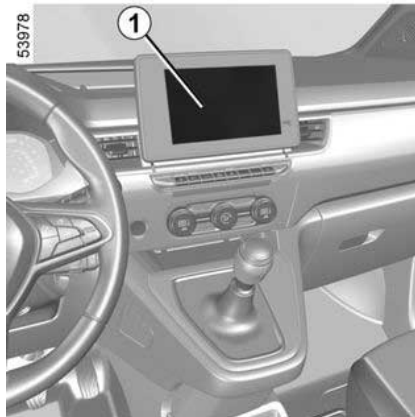

Το σύστημα μπορεί να εκτελέσει τέσσερις τύπους ελιγμού:

- παράλληλη στάθμευση του αυτοκινήτου,
- κάθετη στάθμευση του αυτοκινήτου,
- διαγώνια στάθμευση του αυτοκινήτου,
- έξοδος του αυτοκινήτου από τη θέση παράλληλης στάθμευσης.

Από την οθόνη πολυμέσων **1**, επιλέξτε τον ελιγμό που θέλετε να εκτελέσετε.

Σημείωση: κατά την εκκίνηση του αυτοκινήτου ή μετά από επιτυχή ελιγμό παράλληλης στάθμευσης με τη βοήθεια του συστήματος, ο προεπιλεγμένος ελιγμός που προτείνεται από το σύστημα είναι η έξοδος από θέση πα-

ράλληλης στάθμευσης. Στις υπόλοιπες περιπτώσεις, μπορείτε να ορίσετε τον προεπιλεγμένο ελιγμό από την οθόνη πολυμέσων **1**. Για περαιτέρω πληροφορίες, ανατρέξτε στις οδηγίες χρήσης πολυμέσων.



Η εκκίνηση του συστήματος συνοδεύεται από την ενεργοποίηση της βοήθειας στάθμευσης και, για τα αυτοκίνητα που είναι εξοπλισμένα, της κάμερας οπισθοπορείας για να βοηθήσει τον οδηγό στην οπτικοποίηση του ελιγμού ➔ **373** και ➔ **380**.

Λειτουργία

Στάθμευση

Με την προϋπόθεση ότι το αυτοκίνητο κινείται με ταχύτητα κάτω από 30 χλμ./ώρα, το σύστημα αναζητά διαθέσιμες θέσεις στάθμευσης στην πλευρά του αυτοκινήτου που επιλέγει ο οδηγός.

Σημείωση: Σε περίπτωση που υπάρχουν διαθέσιμες θέσεις στάθμευσης στην άλλη πλευρά του αυτοκινήτου, ρυθμίστε την ένδειξη κατεύθυνσης για την άλλη πλευρά, ώστε το σύστημα να ενεργοποιηθεί για την αναζήτηση θέσεων στάθμευσης.

ΣΥΣΤΗΜΑΤΑ ΒΟΗΘΕΙΑΣ ΣΤΟ ΠΑΡΚΑΡΙΣΜΑ

Όταν ανιχνευθεί μια θέση, εμφανίζεται στην οθόνη πολυμέσων και επισημαίνεται με το μικρό γράμμα "P". Οδηγήστε αργά, με το φλας ενεργοποιημένα στην πλευρά όπου βρίσκεται η διαθέσιμη θέση στάθμευσης, έως ότου εμφανιστεί το μήνυμα "Στοπ" και ακουστεί ένα ηχητικό σήμα.

Η θέση στάθμευσης υποδεικνύεται, στη συνέχεια, στην οθόνη πολυμέσων με ένα μεγάλο γράμμα "P".

- Σταματήστε το αυτοκίνητο,
- βάλτε την όπισθεν.

Η ένδειξη  ανάβει στο καντράν συνοδευόμενη από ένα ηχητικό σήμα.

- Αφήστε το τιμόνι,
- ακολουθήστε τις οδηγίες που εμφανίζονται στην οθόνη πολυμέσων **1**.

Η ταχύτητά σας δεν πρέπει να υπερβαίνει τα 7 χλμ./ώρα περίπου.

Το σβήσιμο του ενδεικτικού  στο καντράν, μαζί με το συνοδευτικό ηχητικό σήμα, σας ειδοποιούν για την ολοκλήρωση του ελιγμού.



Αυτή η λειτουργία είναι συμπληρωματικό βοήθημα στην οδήγηση.

Κατά συνέπεια, δεν μπορεί σε καμία περίπτωση να αντικαταστήσει την προσοχή και την υπευθυνότητα του οδηγού κατά την εκτέλεση ελιγμών (ο οδηγός πρέπει να είναι πάντα έτοιμος να φρενάρει).

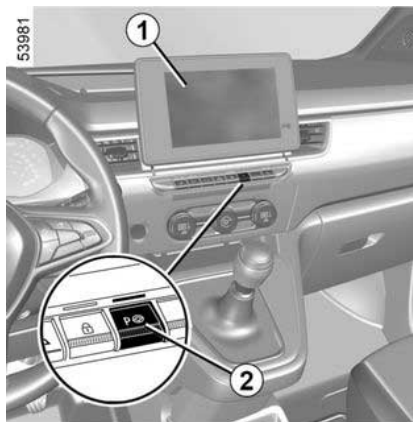

Έξοδος από μια θέση παράλληλης στάθμευσης

- Πιέστε στιγμιαία τον διακόπτη **2**,
- επιλέξτε τη λειτουργία "Έξοδος από παράλληλη στάθμευση",

- ενεργοποιήστε το φλας στην πλευρά από την οποία θέλετε να βγείτε από το όχημα,
- πιέστε παρατεταμένα τον διακόπτη **2** (δύο δευτερόλεπτα περίπου).

Η ένδειξη  ανάβει στο καντράν συνοδευόμενη από ένα ηχητικό σήμα.

- Αφήστε το τιμόνι,
- πραγματοποιήστε ελιγμούς προς τα εμπρός και προς τα πίσω ακολουθώντας τις οδηγίες που εμφανίζονται στην οθόνη πολυμέσων **1** και χρησιμοποιώντας τις ειδοποιήσεις που παρέχονται από το σύστημα υποβοήθησης στάθμευσης.

Η ταχύτητά σας δεν πρέπει να υπερβαίνει τα 7 χλμ./ώρα περίπου.

Όταν το αυτοκίνητο είναι σε κατάλληλη θέση για να εξέλθει από τη θέση στάθμευσης, στο καντράν σβήνει το ενδει-

κτικό  στο καντράν, ακούγεται ένα ηχητικό σήμα και εμφανίζεται ένα μήνυμα στην οθόνη πολυμέσων **1** που επιβεβαιώνει ότι ο ελιγμός έχει ολοκληρωθεί.

ΣΥΣΤΗΜΑΤΑ ΒΟΗΘΕΙΑΣ ΣΤΟ ΠΑΡΚΑΡΙΣΜΑ



Στη διάρκεια των ελιγμών, το τιμόνι ενδέχεται να γυρίζει γρήγορα: μην βάζετε τα χέρια σας μέσα και βεβαιωθείτε ότι τίποτα δεν έχει μαγκώσει στο εσωτερικό του.

Αναστολή/Συνέχιση του ελιγμού

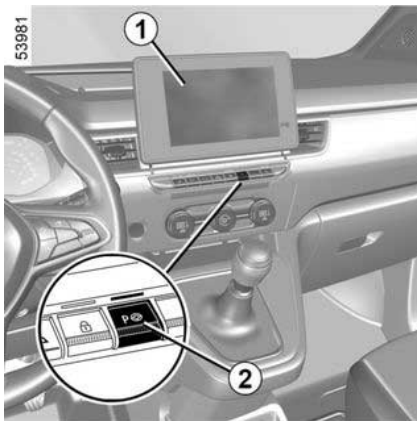

Ο ελιγμός αναστέλλεται στις παρακάτω περιπτώσεις:

- αν πιάσετε το τιμόνι,
- το αυτοκίνητο είναι ακινητοποιημένο για περισσότερο από ένα λεπτό,
- αν η ύπαρξη κάποιου εμποδίου εμποδίζει την ολοκλήρωση του ελιγμού,

- ο κινητήρας σβήνει,
- ανοίγει μια πόρτα ή το πορτ-μπαγκάζ.

Το ενδεικτικό **2** και το ενδεικτικό  εξαφανίζονται από το καντράν και ακούγεται ένα ηχητικό σήμα, για να σας προειδοποιήσουν ότι ανεστάλη ο ελιγμός. Η αιτία αναστολής του ελιγμού θα εμφανιστεί στην οθόνη πολυμέσων **1**.

Βεβαιωθείτε:

- πως το αυτοκίνητο είναι σταματημένο, και
- πως έχετε αφήσει το τιμόνι, και
- πως όλες οι πόρτες και το πορτ-μπαγκάζ έχουν κλείσει, και
- πως δεν υπάρχει κανένα εμπόδιο στην κατεύθυνση κίνησης του αυτοκινήτου, και
- και πως ο κινητήρας βρίσκεται σε λειτουργία.

Εάν το ενδεικτικό **2** αναβοσβήνει, αυτό υποδεικνύει ότι το σύστημα είναι ξανά διαθέσιμο για τη συνέχιση του ελιγμού.

Για να συνεχίσετε τον ελιγμό, πιάστε παρατεταμένα τον διακόπτη **2**. Το εν-

δεικτικό του διακόπτη **2** ανάβει και στο καντράν εμφανίζεται το ενδεικτικό



Ακολουθήστε τις οδηγίες που εμφανίζονται στην οθόνη πολυμέσων **1**.

Ακύρωση ελιγμού

Ο ελιγμός ακυρώνεται στις παρακάτω περιπτώσεις:

- το όχημα είναι πολύ μακριά από τον επιθυμητό χώρο στάθμευσης,
- αν η ταχύτητα του αυτοκινήτου υπερβεί τα 7 χλμ./ώρα,
- πατώντας τον διακόπτη **2** ή απενεργοποιώντας τον από την οθόνη πολυμέσων.
- εάν έχετε πραγματοποιήσει περισσότερες από 14 κινήσεις εμπρός/πίσω στον ίδιο ελιγμό,
- αν οι αισθητήρες του συστήματος βοήθειας στο παρκάρισμα είναι βρώμικοι ή παρεμποδίζονται,
- σφάλμα με το σύστημα Υποβοήθησης στάθμευσης,
- αν οι τροχοί του αυτοκινήτου έχουν ολισθήσει.

Το ενδεικτικό **2** και το ενδεικτικό  παύουν να εμφανίζονται και ακούγεται ένα ηχητικό σήμα για να επιβεβαιώσει πως ακυρώθηκε ο ελιγμός. Η αιτία ακύρωσης του ελιγμού θα εμφανιστεί στην οθόνη πολυμέσων **1**.

Προειδοποιήσεις



Αυτή η λειτουργία είναι συμπληρωματικό βοήθημα στην οδήγηση. Αυτή η λειτουργία σε καμία περίπτωση δεν υποκαθιστά τη δέουσα προσοχή και υπευθυνότητα του οδηγού ο οποίος οφείλει να έχει πάντα τον έλεγχο του οχήματος. Βεβαιωθείτε ότι ο ελιγμός συμμορφώνεται με τους ισχύοντες κανόνες οδικής κυκλοφορίας στην περιοχή σας.

Ο οδηγός πρέπει να είναι πάντα προετοιμασμένος για αναπάντεχα συμβάντα κατά την οδήγηση: πρέπει να διασφαλίζεται πάντα ότι δεν υπάρχουν μικρά, στενά κινούμενα εμπόδια (όπως παιδί, ζώο, καρτοτάκι, ποδήλατο, πέτρα, κολωνάκι, εξοπλισμός ρυμούλκησης κ.λπ.) στα τυφλά σημεία, κατά την εκτέλεση ελιγμών.

Συντήρηση/επισκευές του συστήματος

- Σε περίπτωση σύγκρουσης, μπορεί να μεταβληθεί η ευθυγράμμιση των αισθητήρων και, κατά συνέπεια, ενδέχεται να επηρεαστεί η λειτουργία τους. Απενεργοποιήστε τη λειτουργία και συμβουλευθείτε μία επίσημη αντιπροσωπεία.
- Οποιαδήποτε εργασία στην περιοχή όπου βρίσκονται οι αισθητήρες (επισκευές, αντικαταστάσεις, τροποποιήσεις εξωτερικής επένδυσης κ.λπ.) πρέπει να εκτελείται από ειδικευμένο επαγγελματία.

Μόνο οι επίσημες αντιπροσωπείες είναι εξουσιοδοτημένες να επεμβαίνουν στο σύστημα.

Περιπτώσεις παρεμβολής του συστήματος

Ορισμένες συνθήκες ενδέχεται να διακόψουν ή να επηρεάσουν τη λειτουργία του συστήματος, όπως κακές καιρικές συνθήκες (χιόνι, χαλάζι, πάγος κ.λπ.).

Σε περίπτωση όπου το σύστημα δεν συμπεριφέρεται κανονικά, απενεργοποιήστε το και επικοινωνήστε με έναν εξουσιοδοτημένο αντιπρόσωπο.

Κίνδυνος εσφαλμένου, ψευδούς συναγερμού.

Περιορισμοί λειτουργίας του συστήματος

- Το σύστημα ενδέχεται να μην ανιχνεύσει αντικείμενα που βρίσκονται στα τυφλά σημεία των αισθητήρων.
- Πραγματοποιείτε πάντοτε οπτικό έλεγχο για να βεβαιωθείτε πως η προτεινόμενη από το σύστημα θέση στάθμευσης παραμένει διαθέσιμη και πως δεν υπάρχουν εμπόδια.
- Το σύστημα δεν πρέπει να χρησιμοποιείται κατά τη ρυμούλκηση τρέιλερ ή όταν υπάρχει σύστημα ρυμούλκησης ή μεταφοράς φορτίου στο αυτοκίνητο ή στα παρακείμενα αυτοκίνητα.

ΣΥΣΤΗΜΑΤΑ ΒΟΗΘΕΙΑΣ ΣΤΟ ΠΑΡΚΑΡΙΣΜΑ

Προειδοποίηση εξόδου από στάθμευση

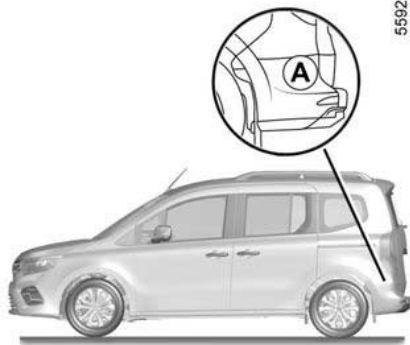

Χρησιμοποιώντας πληροφορίες από τα ραντάρ που είναι εγκατεστημένα σε κάθε πλευρά του πίσω προφυλακτήρα (ζώνη **A**), το σύστημα ειδοποιεί τον οδηγό όταν ένα άλλο αυτοκίνητο εμφανιστεί στη ζώνη ανίχνευσης **B**.

Η λειτουργία ενεργοποιείται εάν:

– έχει τεθεί η όπισθεν,

και

– το αυτοκίνητο είναι σταματημένο ή κινείται σε χαμηλή ταχύτητα.

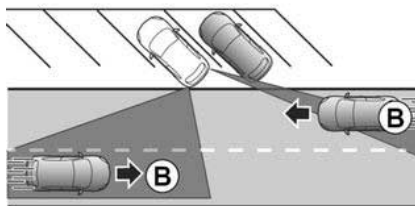
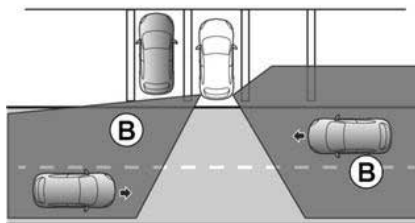

Η ικανότητα του συστήματος ανίχνευσης εξαρτάται από το περιβάλλον του αυτοκινήτου (στατικά αντικείμενα κ.λπ.) και την κατάσταση του προφυλακτήρα κ.λπ.



Αυτή η λειτουργία είναι συμπληρωματικό βοήθημα στην οδήγηση. Αυτή η λειτουργία σε καμία περίπτωση δεν υποκαθιστά τη δέουσα προσοχή και υπευθυνότητα του οδηγού ο οποίος οφείλει να έχει πάντα τον έλεγχο του οχήματος.

Ιδιαιτερότητα

Διασφαλίστε ότι η περιοχή του ραντάρ **A** δεν καλύπτεται (από αυτοκόλλητα, λάσπη, χιόνι κ.λπ.).

Σε περίπτωση παρεμπόδισης ενός ραντάρ από κάποιο αντικείμενο, στο καντράν εμφανίζεται το μήνυμα "Πλευρικά ραντάρ χωρίς ορατότητα". Καθαρίστε την περιοχή όπου βρίσκονται οι αισθητήρες.

ΣΥΣΤΗΜΑΤΑ ΒΟΗΘΕΙΑΣ ΣΤΟ ΠΑΡΚΑΡΙΣΜΑ

Ενεργοποίηση/απενεργοποίηση από την οθόνη πολυμέσων 1



Για να ενεργοποιήσετε ή να απενεργοποιήσετε τη λειτουργία, ανατρέξτε στις οδηγίες χρήσης του συστήματος πολυμέσων.

Επιλέξτε "ON" ή "OFF".

Λειτουργία

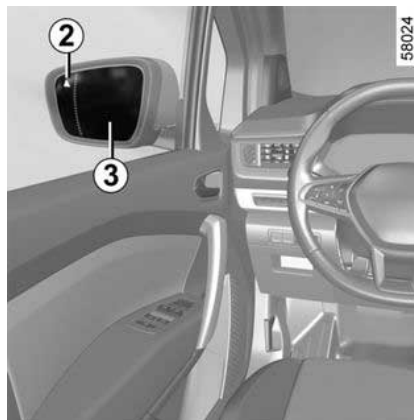

Η λειτουργία σας προειδοποιεί εάν κάποιο αυτοκίνητο βρίσκεται στην περιοχή **B** και πλησιάζει το αυτοκίνητό σας.

Όταν ανιχνευτεί ένα αυτοκίνητο, ανάβουν τα ενδεικτικά **2** και στους δύο εξωτερικούς καθρέφτες **3**.

Σημείωση: καθαρίζετε τακτικά τους εξωτερικούς καθρέφτες **3**, έτσι ώστε τα ενδεικτικά **2** να είναι ορατά.

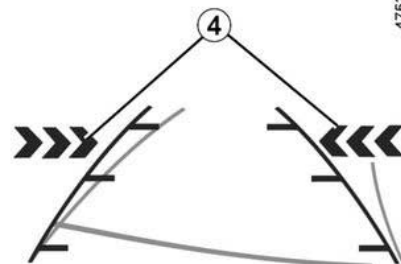

Τα ενδεικτικά **4** στην οθόνη πολυμέσων δείχνουν σε ποια πλευρά ανιχνεύτηκε το αυτοκίνητο που πλησιάζει.

Σημείωση: καθαρίζετε τακτικά την κάμερα, έτσι ώστε να μην παρεμποδίζεται.

Το άναμμα των ενδεικτικών **2** και **4** συνοδεύεται από μια ηχητική προειδοποίηση όταν έχει επιλεγεί η όπισθεν και το αυτοκίνητό σας κινείται.

Σφάλματα λειτουργίας

Εάν το αυτοκίνητο διαθέτει κοσασδόρο που αναγνωρίζεται από το σύστημα και έχει συνδεθεί ρυμουλκούμενο, η προειδοποίηση εξόδου από θέση στάθμευσης απενεργοποιείται αυτόματα και εμφανίζεται το ακόλουθο μήνυμα

ΣΥΣΤΗΜΑΤΑ ΒΟΗΘΕΙΑΣ ΣΤΟ ΠΑΡΚΑΡΙΣΜΑ

στο καντράν: "Υποβ. Οδήγησης μη διαθέσιμη".

Εάν το σύστημα ανιχνεύσει κάποιο πρόβλημα, εμφανίζεται το μήνυμα "Ελέγξτε πλευρικά ραντάρ" στο καντράν. Συμβουλευθείτε ένα Επίσημο Συνεργείο της μάρκας.



Λόγω της παρουσίας αισθητήρων πίσω από τον προφυλακτήρα, συνιστάται να αναθέσετε οποιαδήποτε εργασία στον προφυλακτήρα (επισκευή, αντικατάσταση, βαφή κ.λπ.) σε ειδικευμένο επαγγελματία.

Προειδοποιήσεις



Περιορισμοί λειτουργίας του συστήματος

- Η περιοχή του ραντάρ πρέπει να παραμένει καθαρή και χωρίς καμιά τροποποίηση για την εξασφάλιση της σωστής λειτουργίας του συστήματος.
- Μικρά αντικείμενα (μοτοσικλέτες, ποδήλατα, πεζοί κ.λπ.) που κινούνται προς το αυτοκίνητο ενδέχεται να μην αναγνωριστούν από το σύστημα.

Απενεργοποίηση της λειτουργίας

Πρέπει να απενεργοποιήσετε τη λειτουργία, εάν:

- η περιοχή του ραντάρ **A** έχει υποστεί ζημιά (πίσω προφυλακτήρας),
- το αυτοκίνητο είναι εξοπλισμένο με σύστημα ρυμούλκησης που δεν αναγνωρίζεται από το σύστημα.



Αυτή η λειτουργία είναι συμπληρωματικό βοήθημα στην οδήγηση. Αυτή η λειτουργία σε καμία περίπτωση δεν υποκαθιστά τη δέουσα προσοχή και υπευθυνότητα του οδηγού ο οποίος οφείλει να έχει πάντα τον έλεγχο του οχήματος.

Το σύστημα δεν πρέπει σε καμία περίπτωση να θεωρείται ισοδύναμο με έναν ανιχνευτή εμποδίων ή με ένα σύστημα αποφυγής συγκρούσεων.

Συντήρηση/επισκευές του συστήματος

- Σε περίπτωση σύγκρουσης, μπορεί να αλλάξει η θέση των ραντάρ, με αποτέλεσμα να επηρεαστεί η λειτουργία τους. Απενεργοποιήστε τη λειτουργία και συμβουλευθείτε μία επίσημη αντιπροσωπεία.
- Οποιαδήποτε εργασία στην περιοχή όπου βρίσκονται τα ραντάρ (επισκευές, αντικαταστάσεις, εργασίες φανοποιίας, κ.λπ.) πρέπει να εκτελούνται από ειδικευμένο επαγγελματία.

Μόνο οι επίσημες αντιπροσωπείες είναι εξουσιοδοτημένες να επεμβαίνουν στο σύστημα.

Περιπτώσεις παρεμβολής του συστήματος

Ορισμένες συνθήκες ενδέχεται να διαταράξουν ή να καταστρέψουν τη λειτουργία του συστήματος, όπως:

- περίπλοκο περιβάλλον (υπόγειο πάρκινγκ, μεταλλικές κατασκευές κ.λπ.),
- δυσμενείς καιρικές συνθήκες (χιόνι, έντονη βροχή, χαλάζι, πάγος, κλπ.).

Απενεργοποίηση της λειτουργίας

Πρέπει να απενεργοποιήσετε τη λειτουργία εάν το όχημα ρυμουλκείται (ανάκτηση ακινητοποιημένου αυτοκινήτου) ή εάν το αυτοκίνητο είναι εξοπλισμένο με ράβδο ρυμούλκησης που δεν αναγνωρίζεται από το σύστημα.

Σε περίπτωση όπου το σύστημα δεν συμπεριφέρεται κανονικά, απενεργοποιήστε το και επικοινωνήστε με έναν εξουσιοδοτημένο αντιπρόσωπο.

ΚΛΗΣΗ ΈΚΤΑΚΤΗΣ ΑΝΑΓΚΗΣ

Εάν το αυτοκίνητο διαθέτει τον σχετικό εξοπλισμό, η λειτουργία κλήσεων έκτακτης ανάγκης μπορεί να χρησιμοποιηθεί για την αυτόματη ή μη αυτόματη κλήση των υπηρεσιών έκτακτης ανάγκης (χωρίς χρέωση) σε περίπτωση ατυχήματος ή ασθένειας, μειώνοντας τον χρόνο που απαιτείται για την άφιξή τους στον χώρο του συμβάντος.

Σημείωση: Η λειτουργία κλήσης έκτακτης ανάγκης είναι διαθέσιμη:

- σε χώρες που καλύπτονται από τις υπηρεσίες τηλεματικής και με υποδομές που σχετίζονται και είναι συμβατές με το σύστημα,
- ανάλογα με την κάλυψη του δικτύου στη γεωγραφική περιοχή όπου οδηγείται το αυτοκίνητο.

Εάν χρησιμοποιήσετε τη λειτουργία κλήσης έκτακτης ανάγκης για να αναφέρετε ένα ατύχημα στο οποίο υπήρξε μάρτυρας, αυτό σημαίνει ότι θα πρέπει να σταματήσετε, όπου το επιτρέπουν οι συνθήκες κυκλοφορίας, ώστε να επιτρέψετε στις υπηρεσίες έκτακτης ανάγκης να εντοπίσουν το αυτοκίνητό σας και, κατά συνέπεια, την τοποθεσία του αναφερόμενου ατυχήματος.

Σε κάθε περίπτωση, τηρείτε την τοπική νομοθεσία.

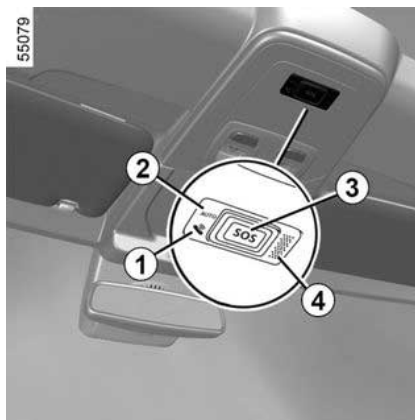

1. Προειδοποιητική λυχνία λειτουργίας συστήματος:

- πράσινο: λειτουργικό (δίκτυο διαθέσιμο),
- ανενεργό: μη λειτουργικό (το δίκτυο δεν είναι διαθέσιμο),
- κόκκινο: βλάβη λειτουργίας,
- πράσινο που αναβοσβήνει: κλήση σε εξέλιξη.

2. Ενδεικτικό αυτόματης λειτουργίας

3. Πλήκτρο SOS,

4. Μικρόφωνο,

5. Ηχείο.

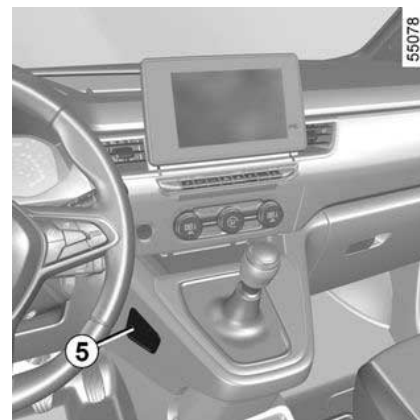

Χρησιμοποιήστε την κλήση έκτακτης ανάγκης μόνο σε περίπτωση έκτακτης ανάγκης στην οποία εμπλέκεστε, είτε μάρτυρας ατυχήματος ή εάν αισθάνεστε αδιαθεσία.

ΚΛΗΣΗ ΈΚΤΑΚΤΗΣ ΑΝΑΓΚΗΣ



Σε περίπτωση ατυχήματος, εάν η τοποθεσία και οι συνθήκες κυκλοφορίας σας το επιτρέπουν, παραμείνετε κοντά στο αυτοκίνητο ώστε να μπορείτε να απαντήσετε στο τηλεφωνικό κέντρο γρήγορα, εάν απαιτείται.

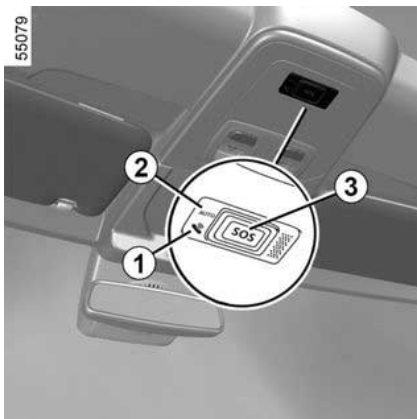

Μια κλήση πραγματοποιείται πάντα ως εξής:

- η κλήση ξεκινά με τις υπηρεσίες έκτακτης ανάγκης,
- αποστέλλονται δεδομένα που σχετίζονται με το περιστατικό (πινακίδα κατασκευαστή, ώρα της κλήσης, τελευταί-

ες θέσεις, κατεύθυνση αυτοκινήτου κ.λπ.),

- πραγματοποιείται φωνητική επικοινωνία με τις υπηρεσίες έκτακτης ανάγκης,
- εάν είναι απαραίτητο, πραγματοποιείται κλήση βοήθειας έκτακτης ανάγκης.

Υπάρχουν δύο τρόποι πραγματοποίησης μιας κλήσης έκτακτης ανάγκης:

- αυτόματη λειτουργία,
- Χειροκίνητη λειτουργία.

Αυτόματη λειτουργία

Εάν εμφανιστεί το ενδεικτικό προειδοποίησης αυτόματης λειτουργίας **2** με πράσινο χρώμα, αυτό επιβεβαιώνει ότι το αυτόματο σύστημα είναι ενεργοποιημένο.

Η κλήση έκτακτης ανάγκης ξεκινά αυτόματα σε περίπτωση ατυχήματος κατά το οποίο απαιτήθηκε η ενεργοποίηση του προστατευτικού εξοπλισμού (προεντατήρες ζωνών ασφαλείας, airbag κ.λπ.).

Χειροκίνητη λειτουργία

Η κλήση έκτακτης ανάγκης μπορεί να πραγματοποιηθεί ως εξής:

- πιέζοντας παρατεταμένα το πλήκτρο **3** για τρία δευτερόλεπτα τουλάχιστον, ή
- πιέζοντας το πλήκτρο **3** πέντε φορές εντός δέκα δευτερολέπτων.

Εάν πιέσετε το κουμπί κατά λάθος, μπορείτε να ακυρώσετε την κλήση πιέζοντας παρατεταμένα το κουμπί **3** για δύο δευτερόλεπτα περίπου, πριν συνδεθεί η κλήση με το τηλεφωνικό κέντρο.

Μόλις πραγματοποιηθεί μια κλήση, μόνο το τηλεφωνικό κέντρο μπορεί να την τερματίσει.

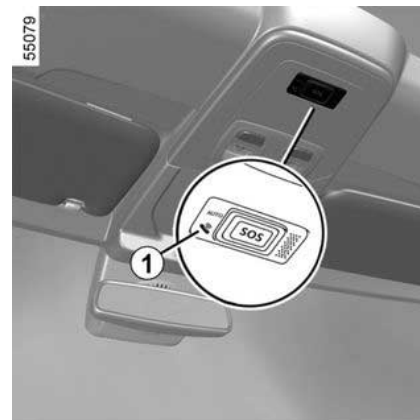

Σφάλματα λειτουργίας

Σε ορισμένες περιπτώσεις, η κλήση έκτακτης ανάγκης ενδέχεται να μη λειτουργεί (π.χ. χαμηλή φόρτιση μπαταρίας κ.λπ.).

Όταν το σύστημα εντοπίσει σφάλμα λειτουργίας, το ενδεικτικό προειδοποίησης **1** εμφανίζεται με κόκκινο χρώμα για πάνω από 30 λεπτά. Συμβουλευ-

ΚΛΗΣΗ ΈΚΤΑΚΤΗΣ ΑΝΑΓΚΗΣ

Θείτε έναν εγκεκριμένο αντιπρόσωπο το συντομότερο δυνατό.

i Το σύστημα λειτουργεί με μπαταρία αποκλειστικής χρήσης. Η διάρκεια της ωφέλιμης ζωής της μπαταρίας είναι τέσσερα χρόνια περίπου (το ενδεικτικό προειδοποίησης **1** εμφανίζεται με κόκκινο χρώμα για να σας προειδοποιήσει). Συμβουλευθείτε ένα Επίσημο Συνεργείο της μάρκας.



Για λόγους διασφάλισης της ασφάλειάς σας και της σωστής λειτουργίας του συστήματος, κάθε εργασία που αφορά την μπαταρία (αφαίρεση, αποσύνδεση κ.λπ.) πρέπει να πραγματοποιείται από ειδικευμένο τεχνικό.

Κίνδυνος σοβαρών εγκαυμάτων ή ηλεκτροπληξίας.

Για την ασφάλειά σας, τηρείτε οπωσδήποτε τη συχνότητα αντικατάστασης που αναφέρεται στο έγγραφο συντήρησης (χωρίς να την υπερβαίνετε).

Η μπαταρία είναι ειδικού τύπου. Φροντίστε να την αντικαταστήσετε με του ίδιου τύπου.

Καλέστε ένα εξουσιοδοτημένο συνεργείο της μάρκας.



Χωρίς τη δυνατότητα κλήσης έκτακτης ανάγκης, δεν είναι δυνατή η ιχνηλάτηση και η συνεχής παρακολούθηση του συστήματος. Τα δεδομένα διαγράφονται αυτόματα και συνεχώς, και το σύστημα αποθηκεύει μόνο τις τρεις τελευταίες θέσεις του αυτοκινήτου.

Σύμφωνα με την τοπική νομοθεσία, τα δεδομένα αποστέλλονται μόνο σε περίπτωση κλήσης έκτακτης ανάγκης. Η επεξεργασία των δεδομένων που αποστέλλονται στο τηλεφωνικό κέντρο πραγματοποιείται σύμφωνα με τη νομοθεσία περί προστασίας προσωπικών δεδομένων της χώρας όπου βρίσκεστε. Το σύστημα διατηρεί ιστορικό δραστηριότητάς για 13 ώρες μόνο.

Ο ιδιοκτήτης του αυτοκινήτου έχει δικαίωμα πρόσβασης στα δεδομένα του. Μπορεί να ζητήσει τη διόρθωση, τη διαγραφή ή το κλείδωμα των δεδομένων.

ΑΕΡΑΓΩΓΟΙ, ΘΕΡΜΑΝΣΗ ΚΑΙ ΚΛΙΜΑΤΙΣΜΟΣ

Αεραγωγοί: έξοδοι αέρα

Έξοδοι αέρα

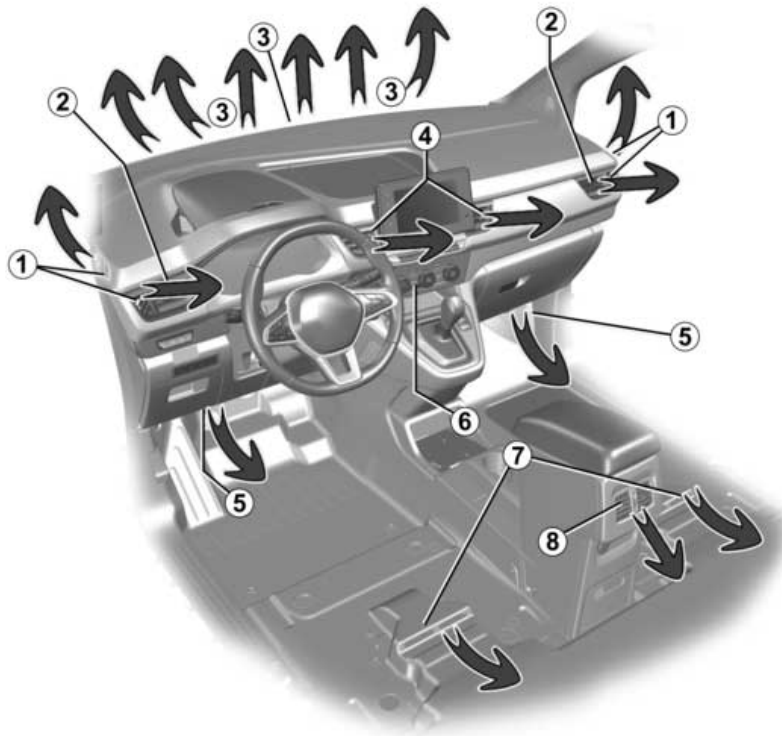

57936

ΑΕΡΑΓΩΓΟΙ, ΘΕΡΜΑΝΣΗ ΚΑΙ ΚΛΙΜΑΤΙΣΜΟΣ

- 1 Στόμιο ξεθαμπώματος παραθύρου
- 2 Πλαίνοι αεραγωγοί
- 3 Αεραγωγοί ξεθαμπώματος παρμπρίζ
- 4 Κεντρικοί αεραγωγοί
- 5 Έξοδοι θέρμανσης στο χώρο των ποδιών για τους μπροστινούς επιβάτες
- 6 Χειριστήριο
- 7 Στόμια θέρμανσης στα πόδια των πίσω επιβατών (ανάλογα με το αυτοκίνητο)
- 8 Εξαεριστήρες πίσω κονσόλας (ανάλογα με το αυτοκίνητο)

4

ΑΕΡΑΓΩΓΟΙ, ΘΕΡΜΑΝΣΗ ΚΑΙ ΚΛΙΜΑΤΙΣΜΟΣ

Κεντρικοί αεραγωγοί 4

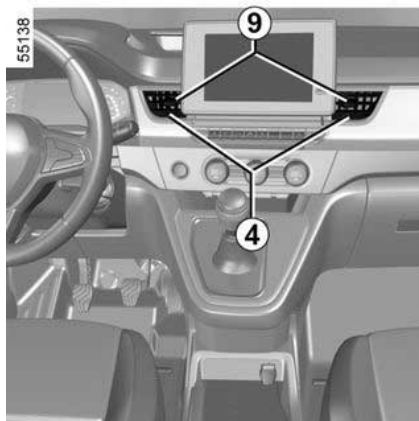

Παροχή

Για κλείσιμο: μετακινήστε τον δρομέα **9** προς το εξωτερικό μέρος του αυτοκινήτου μέχρι το σημείο αντίστασης.

Για άνοιγμα: μετακινήστε το πτερόγιο **9** προς το εσωτερικό του αυτοκινήτου.

Προσανατολισμός

Μετακινήστε το δρομέα **9** στην επιθυμητή θέση.

Πλαϊνοί αεραγωγοί 2

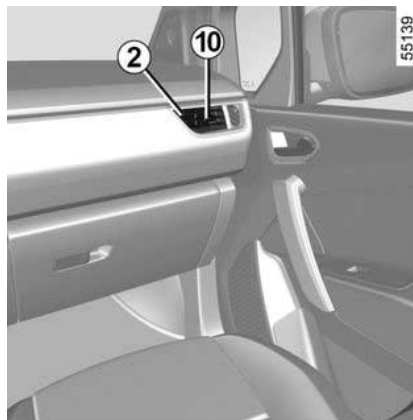

Παροχή

Για κλείσιμο: μετακινήστε τον δρομέα **10** προς το εσωτερικό μέρος του αυτοκινήτου.

Για άνοιγμα: μετακινήστε τον δρομέα **10** προς το εξωτερικό μέρος του αυτοκινήτου μέχρι το σημείο αντίστασης.

Προσανατολισμός

Μετακινήστε το δρομέα **10** στην επιθυμητή θέση.



Μη στερεώνετε κανένα αντικείμενο στους αεραγωγούς (π.χ. βάση στερέωσης τηλεφώνου).

Κίνδυνοι φθοράς.



Μην εισάγετε τίποτα στο κύκλωμα εξαερισμού του αυτοκινήτου (για παράδειγμα, σε περίπτωση δυσάρεστης οσμής...).

Κίνδυνοι φθοράς ή πυρκαγιάς.

ΠΙΣΩ ΘΕΣΕΙΣ

(ανάλογα με το μοντέλο του αυτοκινήτου)

ΑΕΡΑΓΩΓΟΙ, ΘΕΡΜΑΝΣΗ ΚΑΙ ΚΛΙΜΑΤΙΣΜΟΣ

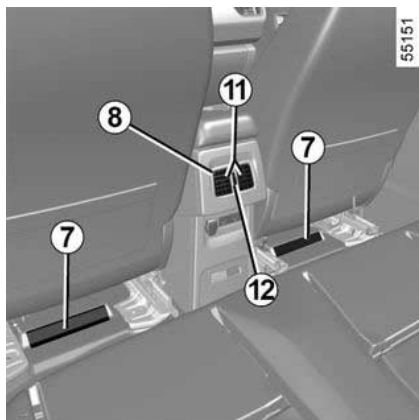

Έξοδοι θέρμανσης στα πόδια των επιβατών 7.

Αεραγωγοί πίσω κονσόλας 8

(ανάλογα με το μοντέλο του αυτοκινήτου)

Προσανατολισμός δεξιά/αριστερά

Μετακινήστε τον δρομέα 11.

Προσανατολισμός επάνω/κάτω

Μετακινήστε τον δρομέα 11.

Παροχή

Γυρίστε το κουμπί ελέγχου 12: προς τα επάνω: μέγιστη ροή, προς τα κάτω: κλειστό.

ΘΕΡΜΑΝΣΗ, ΧΕΙΡΟΚΙΝΗΤΟ AIR CONDITION

Χειριστήρια

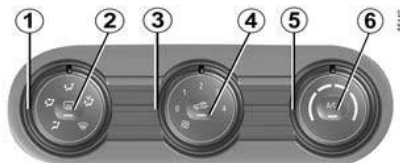

(ανάλογα με το μοντέλο του αυτοκινήτου)

1. Κατανομή του αέρα μέσα στην καμπίνα.
2. Ξεπάγωμα / ξεθάμπωμα των εξωτερικών καθρεπτών και του πίσω παρμπρίζ (εάν το όχημα είναι εξοπλισμένο).
3. Ρύθμιση της ταχύτητας του βεντιλατέρ.
4. Ανακύκλωση του αέρα.
5. Ρύθμιση της θερμοκρασίας του αέρα.
6. Air condition.

Ενεργοποίηση ή διακοπή της λειτουργίας του air condition

Ο κλιματισμός μπορεί να ενεργοποιηθεί (ενδεικτικό αναμμένο) ή να απενε-

ργοποιηθεί (ενδεικτικό σβηστό) με το κουμπί 6.

Το σύστημα δεν μπορεί να λειτουργήσει εάν το χειριστήριο 3 βρίσκεται στη θέση "0".

Η χρήση του air condition επιτρέπεται:

- Να χαμηλώσετε τη θερμοκρασία στο εσωτερικό της καμπίνας,
- Να ξεθαμπώσετε πιο γρήγορα τα τζάμια.

Κατανομή του αέρα μέσα στην καμπίνα

Υπάρχουν πέντε δυνατότητες κατανομής του αέρα. Περιστρέψτε το χειριστήριο 1 για να επιλέξετε την κατανομή που επιθυμείτε



Η ροή του αέρα κατευθύνεται προς τους αγωγούς ξεθαμπώματος του παρμπρίζ και τους αγωγούς ξεθαμπώματος των εμπρός παραθύρων.





Η ροή του αέρα κατανέμεται στους αγωγούς ξεθαμπώματος των εμπρός παραθύρων, στους αγωγούς ξεθαμπώματος του παρμπρίζ και στα πόδια των επιβατών.



Η ροή του αέρα κατευθύνεται κυρίως προς τα πόδια των επιβατών.

ΑΕΡΑΓΩΓΟΙ, ΘΕΡΜΑΝΣΗ ΚΑΙ ΚΛΙΜΑΤΙΣΜΟΣ

 Η ροή του αέρα κατευθύνεται προς τους αεραγωγούς του ταμπλό, προς τα πόδια των εμπρός επιβατών και ανάλογα με το αυτοκίνητο, στα πόδια των επιβατών της δεύτερης σειράς καθισμάτων.

 Η ροή του αέρα κατευθύνεται κυρίως προς τους αεραγωγούς του ταμπλό.

Ενεργοποίηση της ανακύκλωσης του αέρα



Πιέστε το κουμπί **4** και η ενσωματωμένη προειδοποιητική λυχνία ανάβει. Υπό αυτές τις συνθήκες, ο αέρας λαμβάνεται συνεχώς από το εσωτερικό της καμπίνας και ανακυκλώνεται χωρίς την εισαγωγή εξωτερικού αέρα.

 Εάν ο κλιματισμός δεν είναι ενεργοποιημένος (το **"A/C"** στο κουμπί **6** σβήνει), η παρατεταμένη χρήση του αέρα με ανακυκλοφορία μπορεί να προκαλέσει τη δημιουργία υδρατμών στα πλευρικά παράθυρα και στο παρμπρίζ, καθώς και άλλα προβλήματα λόγω της παρουσίας μη ανακυκλοφορούμενου αέρα στο χώρο των επιβατών. Συνιστάται λοιπόν να επανέρχεστε στην κανονική λειτουργία (εξωτερικός αέρας), πιέζοντας και πάλι το πλήκτρο **4** όταν δεν χρειάζεστε πλέον την ανακύκλωση του αέρα..

Η ανακύκλωση αέρα λειτουργεί όπως παρακάτω :



- απομόνωση του εσωτερικού του αυτοκινήτου από το εξωτερικό περιβάλλον (π.χ. κατά την οδήγηση σε περιοχές με ρύπανση κ.λπ.),
- Να μειώσετε ταχύτερα τη θερμοκρασία της καμπίνας.

Ρύθμιση της ταχύτητας του εξαερισμού



Χρησιμοποιήστε το χειριστήριο **3**. Όσο πιο δεξιά βρίσκεται το χειριστήριο, τόσο μεγαλύτερη είναι η ταχύτητα του εισερχόμενου αέρα. Εάν θέλετε να διακόψετε την παροχή αέρα, ρυθμίστε το χειριστήριο **3** στη θέση **"0"**.

Το σύστημα είναι απενεργοποιημένο: η ταχύτητα του βεντιλατέρ είναι μηδενική (αυτοκίνητο σταματημένο). Μπορείτε, ωστόσο, να αισθανθείτε ένα ελαφρύ ρεύμα αέρα όταν το αυτοκίνητο κινείται.

 Χρήση της θέσης  στο χειριστήριο **1** οδηγεί αυτόματα στη παροχή αέρα, ώστε να αποτραπεί ο κίνδυνος θαμπώματος του παρμπρίζ.

4

ΑΕΡΑΓΩΓΟΙ, ΘΕΡΜΑΝΣΗ ΚΑΙ ΚΛΙΜΑΤΙΣΜΟΣ

Ρύθμιση της θερμοκρασίας του αέρα

Περιστρέψτε το χειριστήριο **5** για να επιτύχετε την επιθυμητή θερμοκρασία. Όσο περισσότερο βρίσκεται ο δρομέας μέσα στην κόκκινη περιοχή, τόσο πιο υψηλή θα είναι η θερμοκρασία

Σε περίπτωση παρατεταμένης χρήσης του air condition, μπορεί να προκύψει μια αίσθηση κρύου. Για να αυξηθεί η θερμοκρασία, περιστρέψτε το χειριστήριο **5** προς τα δεξιά.

Ξεπάγωμα και ξεθάμπωμα του πίσω παρμπρίζ

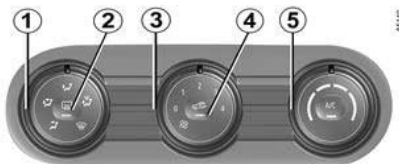

Με τον κινητήρα σε λειτουργία, πιέστε το πλήκτρο **2**. Το ενδεικτικό λειτουργίας ανάβει

Αυτή η λειτουργία επιτρέπει το γρήγορο ξεθάμπωμα/ξεπάγωμα του πίσω παρμπρίζ και το ξεπάγωμα των εξωτερικών καθρεφτών (στα αυτοκίνητα που είναι εξοπλισμένα με αυτά τα συστήματα).

Για να εγκαταλείψετε αυτήν τη λειτουργία, πιέστε ξανά το πλήκτρο **2**. Το ενδεικτικό σβήνει.

Διαφορετικά, το ξεθάμπωμα θα σταματήσει αυτόματα.

Γρήγορο ξεθάμπωμα

Φέρτε τα χειριστήρια **1**, **3** και **5** στις θέσεις :

- ξεθάμπωμα ;
- ταχύτητα βεντιλατέρ 3 ή 4,
- μέγιστη θερμοκρασία.

Πιέστε το πλήκτρο **4** για να απενεργοποιήσετε την ανακύκλωση αέρα (ενδεικτικό σβηστό) και πιέστε το πλήκτρο **2** για να ενεργοποιήσετε τη λειτουργία ξεπαγώματος του πίσω παρμπρίζ (ενδεικτικό αναμμένο).

Αυτόματος κλιματισμός

Χειριστήρια

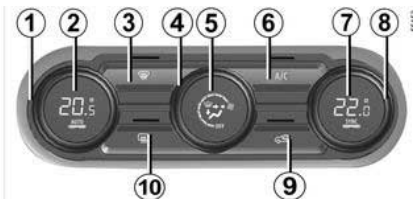

1. Ρύθμιση της θερμοκρασίας αέρα στην πλευρά του οδηγού.

2. Αυτόματη λειτουργία "AUTO".

3. Λειτουργία "Clear View".

4. Ρύθμιση της ταχύτητας του βεντιλατέρ.

5. Κατανομή του αέρα μέσα στην καμπίνα.

6. Χειριστήριο ενεργοποίησης κλιματισμού.

7. SYNC Η λειτουργία "Συγχρονισμός".

8. Ρύθμιση της πλευρικής θερμοκρασίας αέρα του εμπρός συνοδηγού.

9. Ανακύκλωση του αέρα.

10. Ξεπάγωμα / ξεθάμπωμα των εξωτερικών καθρεπτών και του πίσω παρμπρίζ (εάν το όχημα είναι εξοπλισμένο).

Αυτόματη λειτουργία

Ο αυτόματος κλιματισμός είναι ένα σύστημα που εξασφαλίζει (εκτός από τις περιπτώσεις ακραίας χρήσης) την επιθυμητή θερμοκρασία μέσα στην καμπίνα επιβατών και τη διατήρηση ενός σωστού επιπέδου ορατότητας, βελτιστοποιώντας ταυτόχρονα την κατανάλωση. Το σύστημα ελέγχει την ταχύτητα βεντιλατέρ, την κατανομή του αέρα, την ανακύκλωση του αέρα, την ενεργοποίηση ή την απενεργοποίηση του air condition και τη θερμοκρασία του αέρα.

ΑΕΡΑΓΩΓΟΙ, ΘΕΡΜΑΝΣΗ ΚΑΙ ΚΛΙΜΑΤΙΣΜΟΣ

AUTO : βελτιστοποιεί το επιλεγμένο επίπεδο άνεσης ανάλογα με τις εξωτερικές συνθήκες. Πιέστε το πλήκτρο **2**.



Οποιαδήποτε ενέργεια σε κάποιον άλλο πλήκτρο εκτός από το πλήκτρο **AUTO** οδηγεί στην απενεργοποίηση της αυτόματης λειτουργίας.

Ρύθμιση της ταχύτητας του εξαερισμού



Στον αυτόματο τρόπο λειτουργίας, το σύστημα επιλέγει την καλύτερη δυνατή ταχύτητα του βεντιλατέρ για να επιτύχει και να διατηρήσει την επιθυμητή θερμοκρασία.

Μπορείτε ακόμα να ρυθμίσετε την ταχύτητα εξαερισμού περιστρέφοντας το χειριστήριο **4** για να αυξήσετε ή να μειώσετε την ταχύτητα εξαερισμού.

Ρύθμιση της θερμοκρασίας του αέρα

Περιστρέψτε το χειριστήριο **1** ή το χειριστήριο **8** ανάλογα με την επιθυμητή θερμοκρασία.

Όσο πιο δεξιά βρίσκεται το χειριστήριο, τόσο υψηλότερη είναι η θερμοκρασία.

Λειτουργία SYNC

Για συγχρονισμένη ρύθμιση χώρου επιβατών, πατήστε το κουμπί **7** για να την ενεργοποιήσετε. Το ενδεικτικό **7** ανάβει.

Για να απενεργοποιήσετε τη λειτουργία, πιέστε το πλήκτρο **7** ξανά ή χρησιμοποιήστε το χειριστήριο **8** και ρυθμίστε τη δεξιά πλευρά ξεχωριστά από την αριστερή πλευρά.

Η προειδοποιητική λυχνία του κουμπιού **7** σβήνει.



Ορισμένα πλήκτρα διαθέτουν μια λυχνία λειτουργίας που δείχνει την κατάσταση λειτουργίας.

Λειτουργία «καθαρή ορατότητα»

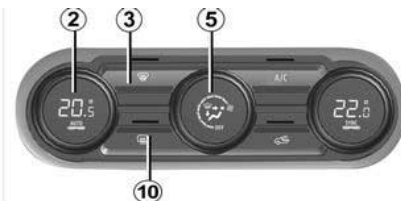

Πιέστε το κουμπί **3** και η ενσωματωμένη προειδοποιητική λυχνία ανάβει.

Αυτή η λειτουργία επιτρέπει το γρήγορο ξεθάμπωμα και ξεπάγωμα του παρμπρίζ και του πίσω παρμπρίζ, των εμπρός παραθύρων και των εξωτερικών καθρεφτών (ανάλογα με το αυτοκίνητο). Ενεργοποιεί αυτόματα τις λειτουργίες κλιματισμού και ξεπαγώματος του πίσω παρμπρίζ.

Πατήστε το κουμπί **10** για να απενεργοποιήσετε τη θερμαινόμενη πίσω οθόνη: η ενσωματωμένη ενδεικτική λυχνία σβήνει.

Για να εγκαταλείψετε αυτήν τη λειτουργία, πιέστε το πλήκτρο **2** ή **3**.

Ρύθμιση της κατανομής του αέρα μέσα στην καμπίνα

Πατήστε το χειριστήριο **5** φορές όσες φορές απαιτείται για να επιλέξετε τη λειτουργία κατανομής αέρα στην καμπίνα των επιβατών. Η εμφάνιση του

ΑΕΡΑΓΩΓΟΙ, ΘΕΡΜΑΝΣΗ ΚΑΙ ΚΛΙΜΑΤΙΣΜΟΣ

χειριστηρίου **5** επιβεβαιώνει τον επιλεγμένο τρόπο κατανομής.



Η παροχή του αέρα κατευθύνεται προς τους αγωγούς ξεθαρπώματος του παρμπρίζ και τους αγωγούς ξεθαρπώματος των εμπρός παραθύρων.



Η ροή του αέρα κατανέμεται στους αγωγούς ξεθαρπώματος των εμπρός παραθύρων, στους αγωγούς ξεθαρπώματος του παρμπρίζ και στα πόδια των επιβατών.



Η ροή του αέρα κατευθύνεται προς τους αεραγωγούς του ταμπλό, προς τα πόδια των εμπρός επιβατών και ανάλογα με το αυτοκίνητο, στα πόδια των επιβατών της δεύτερης σειράς καθισμάτων.



Η ροή του αέρα κατευθύνεται κυρίως προς τους αεραγωγούς του ταμπλό.



Η ροή του αέρα κατευθύνεται κυρίως προς τα πόδια των επιβατών.

Ξεπάγωμα και ξεθάμπωμα του πίσω παρμπρίζ

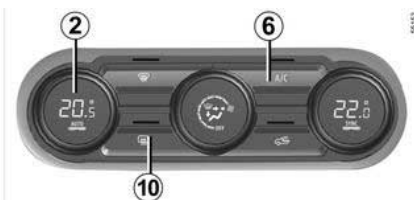

Πιέστε το κουμπί **10** και η ενσωματωμένη προειδοποιητική λυχνία ανάβει. Αυτή η λειτουργία επιτρέπει το γρήγορο ξεθάμπωμα ή ξεπάγωμα του πίσω παρμπρίζ και το ξεπάγωμα των εξωτερικών καθρεφτών (στα αυτοκίνητα που είναι εξοπλισμένα με αυτά τα συστήματα).

Για να εγκαταλείψετε αυτήν τη λειτουργία, πιέστε ξανά το πλήκτρο **10**. Διαφορετικά, το ξεθάμπωμα θα σταματήσει αυτόματα.

Ενεργοποίηση ή διακοπή της λειτουργίας του air condition

Στον αυτόματο τρόπο λειτουργίας, το σύστημα ελέγχει την ενεργοποίηση ή τη διακοπή της λειτουργίας του air condition ανάλογα με τις εξωτερικές κλιματολογικές συνθήκες.

Πατήστε το κουμπί **6** για να επιβάλλετε απενεργοποίηση του κλιματισμού. Το ενσωματωμένο ενδεικτικό σβήνει.



Η λειτουργία του air condition προκαλεί αύξηση της κατανάλωσης ενέργειας (σβήνετε το όταν δεν το χρειάζεστε).

Ανακύκλωση αέρα (απομόνωση της καμπίνας)

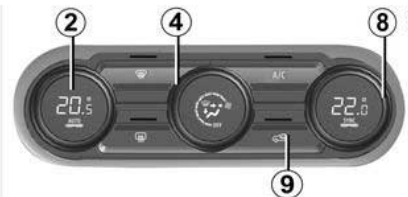

Αυτή η λειτουργία ελέγχεται αυτόματα, αλλά μπορείτε επίσης να την ενεργοποιήσετε χειροκίνητα. Σε αυτή την περίπτωση, η λειτουργία επιβεβαιώνεται με το άναμμα μιας ενδεικτικής λυχνίας στο κουμπί **9**.



Το ξεθάμπωμα/ξεπάγωμα έχει, σε κάθε περίπτωση, προτεραιότητα σε σχέση με την ανακύκλωση του αέρα.

Χειροκίνητη χρήση

ΑΕΡΑΓΩΓΟΙ, ΘΕΡΜΑΝΣΗ ΚΑΙ ΚΛΙΜΑΤΙΣΜΟΣ

Πιέστε το κουμπί **9** και η ενσωματωμένη προειδοποιητική λυχνία ανάβει.

Με την παρατεταμένη χρήση αυτής της θέσης μπορεί να μυρίσει ο αέρας της καμπίνας, επειδή δεν ανανεώνεται, και να θαμπώσουν τα τζάμια.

Συνιστάται λοιπόν να επανέρχεστε στην αυτόματη λειτουργία πιέζοντας και πάλι το πλήκτρο **9**, όταν δεν χρειάζεστε πλέον την ανακύκλωση του αέρα.

Διακοπή της λειτουργίας

Γυρίστε το χειριστήριο **4** στη θέση **"OFF"** για να σταματήσετε το σύστημα. Για να τον θέσετε σε λειτουργία, γυρίστε ξανά το χειριστήριο **4** για να ρυθμίσετε την ταχύτητα του ανεμιστήρα ή πατήστε το κουμπί **2**.

AIR CONDITION: πληροφορίες και συμβουλές χρήσης

Συμβουλές χρήσης

Σε ορισμένες περιπτώσεις, (κλιματιστικό απενεργοποιημένο, ανακύκλωση αέρα ενεργοποιημένη, ταχύτητα βεντιλατέρ μηδενική ή χαμηλή, κ.λπ.) μπορεί να διαπιστώσετε θάμπωμα των τζαμιών και του παρμπρίζ του οχήματος.

Σε περίπτωση θαμπώματος, χρησιμοποιήστε τη λειτουργία **"Clear View"** για να εξαλείψετε το θάμπωμα, στη συνέχεια προτιμήστε τη χρήση του air

condition σε αυτόματη λειτουργία, για να αποφύγετε να ξαναθαμπώσουν τα τζάμια.



Μην εισάγετε τίποτα στο κύκλωμα εξαερισμού του αυτοκινήτου (για παράδειγμα, σε περίπτωση

δυσάρεστης οσμής...).

Κίνδυνος φθοράς ή πυρκαγιάς.

Κατανάλωση

Κατά τη χρήση του air condition, είναι φυσιολογικό να παρατηρείται μια αύξηση της κατανάλωσης (ιδιαίτερα μέσα στην πόλη).

Στα αυτοκίνητα που είναι εξοπλισμένα με air condition χωρίς αυτόματο τρόπο λειτουργίας, σβήνετε το σύστημα όταν δεν το χρειάζεστε πλέον.

Συμβουλές για την ελαχιστοποίηση της κατανάλωσης και συνεπώς την προστασία του περιβάλλοντος

Οδηγείτε με τους αεραγωγούς ανοικτούς και τα παράθυρα κλειστά. Εάν το όχημα έχει παραμείνει σταθμευμένο, ενώ κάνει πολλή ζέστη ή κάτω από τον ήλιο, αφήστε το να αεριστεί για μερικά λεπτά, ώστε να φύγει ο ζεστός αέρας, πριν ξεκινήσετε.



Χρησιμοποιείτε τακτικά το σύστημα κλιματισμού, ακόμη και σε κρύο καιρό, θέτοντάς το σε λειτουργία τουλάχιστον μία φορά το μήνα για περίπου 5 λεπτά.

Συντήρηση

Συμβουλευθείτε το Βιβλιário Συντήρησης του αυτοκινήτου σας για πληροφορίες σχετικά με τη συχνότητα ελέγχου.

Σφάλματα λειτουργίας

Γενικά, σε περίπτωση προβλήματος λειτουργίας, συμβουλευθείτε ένα Επίσημο Συνεργείο της μάρκας.

– **Μείωση της αποτελεσματικότητας του ξεπαγώματος, του ξεθαμπώματος ή του air condition.**

Αυτό μπορεί να οφείλεται σε συσσώρευση ακαθαρσιών στο φίλτρο της καμπίνας.

– **Δεν παράγεται ψυχρός αέρας.**

Βεβαιωθείτε ότι τα χειριστήρια βρίσκονται στη σωστή θέση και ότι οι ασφάλειες είναι σε καλή κατάσταση. Εάν αυτό δεν επιλύσει το πρόβλημα, διακόψτε τη λειτουργία

ΑΕΡΑΓΩΓΟΙ, ΘΕΡΜΑΝΣΗ ΚΑΙ ΚΛΙΜΑΤΙΣΜΟΣ

Παρουσία νερού κάτω από το αυτοκίνητο

Μετά από παρατεταμένη χρήση του συστήματος κλιματισμού, είναι φυσιολογικό να διαπιστώνετε παρουσία νερού κάτω από το αυτοκίνητο. Αυτό οφείλεται στη συμπύκνωση.



Μην ανοίγετε το κύκλωμα του ψυκτικού υγρού. Το ψυκτικό υγρό είναι επικίνδυνο για τα μάτια και το δέρμα

Ψυκτικό υγρό



61852

Το κύκλωμα ψυκτικού υγρού (ορισμένα εξαρτήματα του οποίου είναι ερμητικά σφραγισμένα) ενδέχεται να περιέχει φθοριοϋχα αέρια θερμοκηπίου.

Ανάλογα με το όχημα, θα βρείτε τις παρακάτω πληροφορίες στην ετικέτα **A** που είναι κολλημένη στο εσωτερικό του χώρου κινητήρα.

Η παρουσία και η θέση των πληροφοριών στην ετικέτα εξαρτώνται από το αυτοκίνητο.



Τύπος ψυκτικού υγρού



(XXX) Τύπος λαδιού στο κύκλωμα του κλιματισμού



Εύφλεκτο προϊόν



Συμβουλευθείτε τις οδηγίες χρήσης του οχήματος



Συντήρηση

x,xxx χγρ	(1) Ποσότητα του ψυκτικού υγρού μέσα στο αυτοκίνητο.
GWP xxxx	(2) Δυναμικό υπερθέρμανσης του πλανήτη.

Ισοδύναμο CO2 x,xxx t	(3) Ποσότητα σε βάρος και σε ισοδύναμο CO2.
-----------------------	---

Πρόσθετες πληροφορίες

Ανάλογα με την ετικέτα και ανάλογα με τον τύπο του ψυκτικού μέσου:

Ψυκτικό υγρό R-134a

- (1) 0,480 χγρ.
- (2) GWP 1430
- (3) 0,686 T

Ψυκτικό υγρό R-1234yf

- (1) 0,480 χγρ.
- (2) GWP 4
- (3) 0,002 T



Μην ανοίγετε το κύκλωμα του ψυκτικού υγρού. Το ψυκτικό υγρό είναι επικίνδυνο για τα μάτια και το δέρμα



Προτού προβείτε σε οποιαδήποτε ενέργεια στο χώρο του κινητήρα, πρέπει να απενεργοποιήσετε την ανάφλεξη ➔ **237** ή ➔ **238**.

ΕΞΟΠΛΙΣΜΟΙ ΠΟΛΥΜΕΣΩΝ

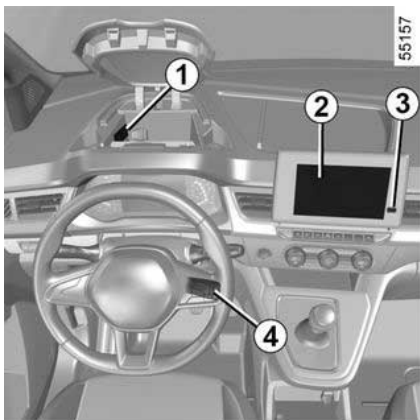

Η θέση και η λειτουργία του εξοπλισμού ενδέχεται να διαφέρει ανάλογα με το αυτοκίνητο.

1. Υποδοχές USB,
2. Οθόνη πολυμέσων,
3. Πρίζα πολυμέσων,
4. Χειριστήρια κάτω από το τιμόνι,
5. Ραδιόφωνο.



Για περαιτέρω πληροφορίες, ανατρέξτε στις οδηγίες χρήσης πολυμέσων.

Υποδοχή πολυμέσων 3

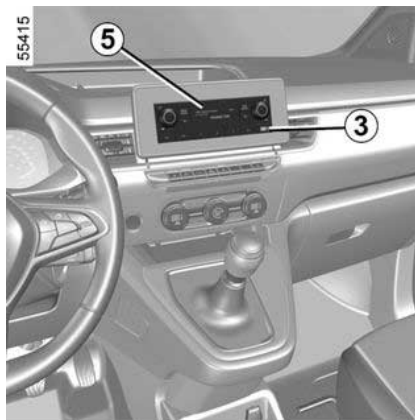

Μπορείτε να χρησιμοποιήσετε την υποδοχή USB για πρόσβαση στο περιεχόμενο πολυμέσων των αξεσουάρ σας.

Μπορείτε να επιλέξετε τις διάφορες πηγές μέσω της οθόνης πολυμέσων και από τα χειριστήρια κάτω από το τιμόνι.

Οι θύρες USB μπορούν επίσης να χρησιμοποιηθούν για τη φόρτιση αξεσουάρ με μέγιστη ισχύ 12 Watt (5 V) ανά θύρα.

Θύρες USB 1

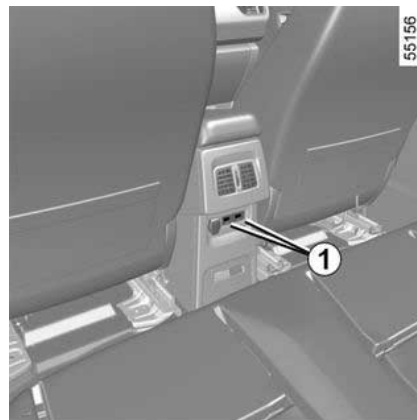

Οι θύρες USB μπορούν μόνο να χρησιμοποιηθούν για τη φόρτιση αξεσουάρ με ισχύ μέχρι 12 Watt (5 V) ανά θύρα.



Συνδέετε μόνο αξεσουάρ με μέγιστη ισχύ 12 Watt.
Κίνδυνος πυρκαγιάς.

ΕΞΟΠΛΙΣΜΟΙ ΠΟΛΥΜΕΣΩΝ

Χειριστήρια στο τιμόνι 6

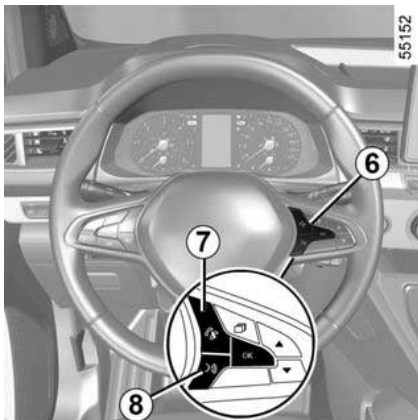

Για τα αυτοκίνητα που είναι εξοπλισμένα, μπορείτε να χρησιμοποιήσετε τα χειριστήρια τηλεφώνου "hands-free" 7 και φωνητικής αναγνώρισης 8.



Χρήση του τηλεφώνου

Σας υπενθυμίζουμε ότι είναι απαραίτητο να τηρείτε την ισχύουσα νομοθεσία σχετικά με τη χρήση αυτής της συσκευής.

Μικρόφωνο 9

(ανάλογα με το μοντέλο του αυτοκινήτου)

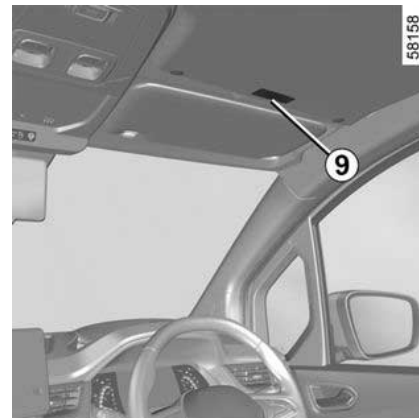
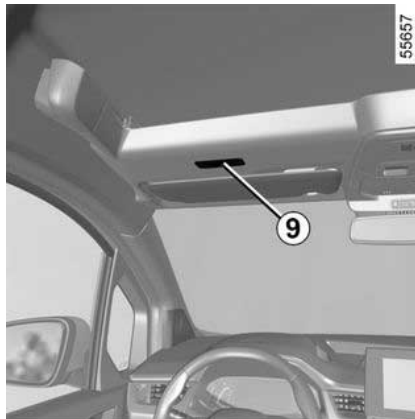

Ασύρματος φορτιστής - Επαγγελματική φόρτιση 10

(ανάλογα με το μοντέλο του αυτοκινήτου)

→ 428

ΕΞΟΠΛΙΣΜΟΙ ΠΟΛΥΜΕΣΩΝ

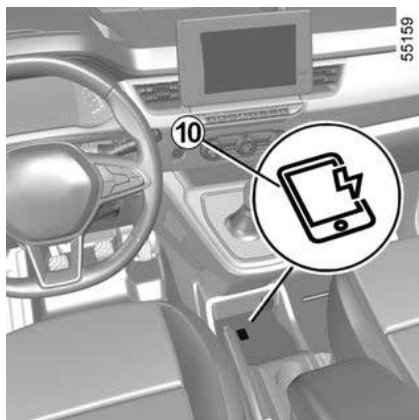

Βάση τηλεφώνου 11

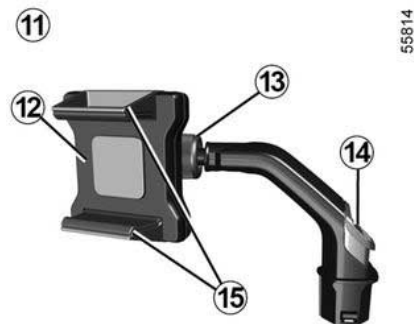

Σε αντίστοιχα εξοπλισμένα οχήματα, ανοίξτε το χώρο αποθήκευσης **A** και τοποθετήστε τη βάση τηλεφώνου σε μία από τις θέσεις **16** ενώ πατάτε το κουμπί **14**.



Βεβαιωθείτε ότι η βάση της βάσης τηλεφώνου έχει τοποθετηθεί σωστά και ότι το τηλέφωνο συγκρατείται καλά στη θέση του στη βάση τηλεφώνου, για να μην εκτοξευτεί προς τους επιβάτες σε μια απότομη στροφή ή φρενάρισμα.

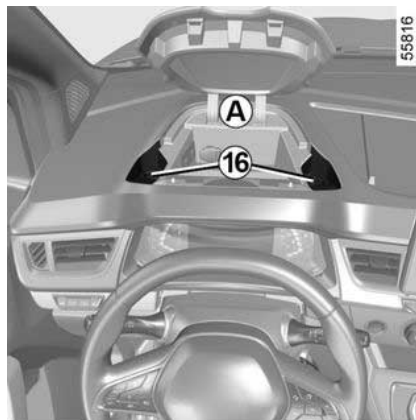

Για να τοποθετήσετε το smartphone σας στη βάση **12**:

- απομακρύνετε τους σφιγκτήρες **15**,
- τοποθετήστε το smartphone σας στη βάση του τηλεφώνου **12** ενώ πατάτε τους σφιγκτήρες **15**,
- αφήστε τα κλιπ έτσι ώστε το smartphone να διατηρείται σταθερά στη θέση του.

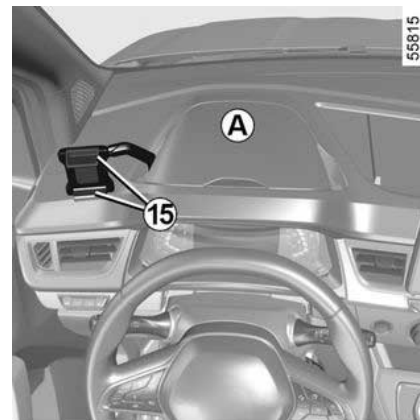

Σημείωση: η βάση **12** μπορεί να αλλάξει θέση. Χρησιμοποιήστε το παξιμάδι σύσφιξης **13** για να στερεώσετε την βάση στην επιθυμητή θέση.

Για να αφαιρέσετε τη βάση τηλεφώνου **11**, ανοίξτε τον χώρο αποθήκευσης **A** και αφαιρέστε την βάση ενώ πατάτε το κουμπί **14**.

ΕΞΟΠΛΙΣΜΟΙ ΠΟΛΥΜΕΣΩΝ



Για λόγους ασφαλείας,
κάνετε αυτούς τους χειρι-
σμούς με το όχημα στα-
ματημένο.

4

Παράθυρα

Παράθυρα

Αυτά τα συστήματα λειτουργούν με ανοικτό διακόπτη ή με κλειστό διακόπτη, έως το άνοιγμα μιας εμπρός πόρτας (για μέγιστο χρόνο περίπου 3 λεπτών).

Πιέστε το διακόπτη του αντίστοιχου παραθύρου για να το χαμηλώσετε μέχρι το επιθυμητό ύψος.

Ανασηκώστε το διακόπτη του αντίστοιχου παραθύρου για να το ανεβάσετε μέχρι τη θέση που επιθυμείτε.

Από τη θέση του οδηγού

Πιέστε τον διακόπτη:

- **1** για την πλευρά του οδηγού,
- **2** για την πλευρά του συνοδηγού.
- ανάλογα με το αυτοκίνητο, **3** και **5** για τους πίσω επιβάτες,
- **4** για να κλειδώσετε τα πίσω παράθυρα.

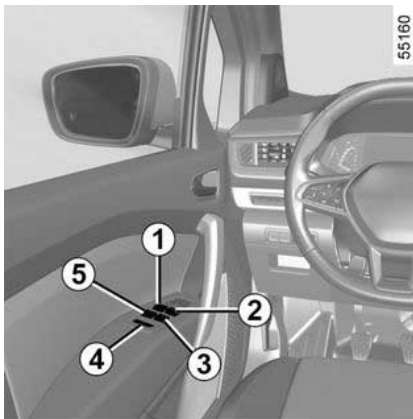

Ασφάλεια πίσω επιβατών

Ο οδηγός μπορεί να εμποδίσει τη λειτουργία των πίσω ηλεκτρικών παραθύρων πατώντας τον διακόπτη **4**. Ένα μήνυμα επιβεβαίωσης εμφανίζεται στο καντράν.



Ευθύνη οδηγού

Μην αφήσετε ποτέ το αυτοκίνητο με το κλειδί ή την (Έξυπνο κλειδί) μέσα σε αυτό, όταν υπάρχει παιδί, ενήλικας που δεν είναι αυτάρκης ή κατοικίδιο, έστω και για μικρό χρονικό διάστημα.

Μπορεί να θέσουν σε κίνδυνο τους εαυτούς τους ή άλλα άτομα ξεκινώντας τον κινητήρα ή ενεργοποιώντας κάποιον εξοπλισμό (όπως το μοχλό ταχυτήτων ή τα ηλεκτρικά παράθυρα)

Σε περίπτωση που πιαστεί ένα μέλος του σώματος με αυτόν τον τρόπο, αντιστρέψτε αμέσως τη διαδρομή του τζαμιού, πιέζοντας τον αντίστοιχο διακόπτη **Κίνδυνος σοβαρών τραυματισμών**

ΕΞΟΠΛΙΣΜΟΣ ΚΑΜΠΙΝΑΣ ΕΠΙΒΑΤΩΝ

55162

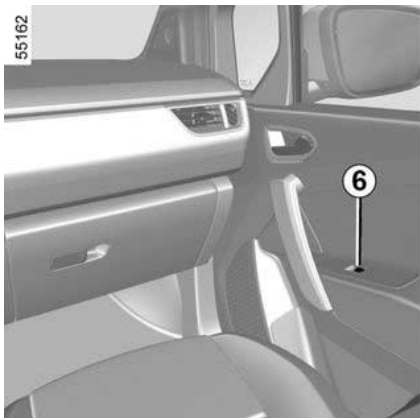

Από τη θέση του συνοδηγού

Πιέστε τον διακόπτη **6**.



Αποφεύγετε να αφήνετε αντικείμενα πάνω σε ένα μισάνοιχτο παράθυρο: **Κίνδυνος πρόκλησης ζημιάς στον μηχανισμό παραθύρου.**

55512

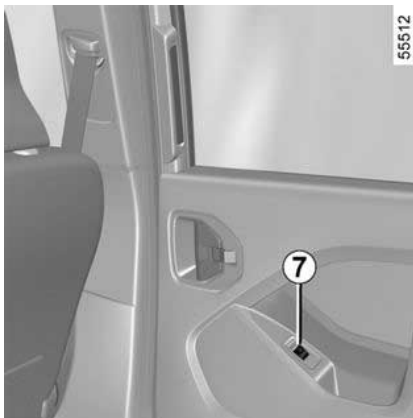

Από τις πίσω θέσεις

Με τις πόρτες κλειστές, πιέστε το πλήκτρο **7**.

Τζάμι σπαστού ανοίγματος

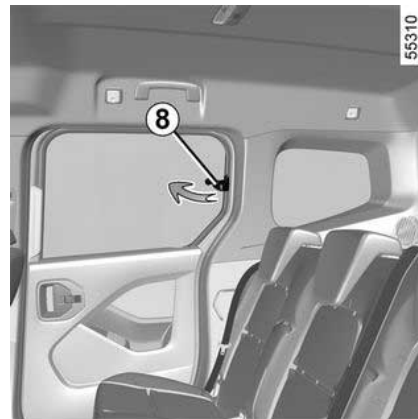

Για να ανοίξετε σπαστά το τζάμι, περιστρέψτε τη λαβή **8** προς την κατεύθυνση που υποδεικνύεται από το βέλος κι έπειτα ασφαλίστε το τζάμι, πιέζοντας τη λαβή. Κατά το κλείσιμο, βεβαιωθείτε ότι έχει ασφαλίσει καλά

ΕΞΟΠΛΙΣΜΟΣ ΚΑΜΠΙΝΑΣ ΕΠΙΒΑΤΩΝ

Ηλεκτρικό παράθυρο απλού πατήματος

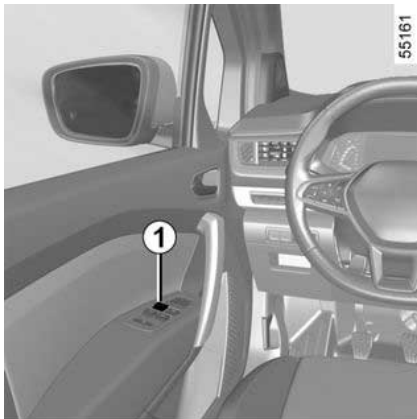

Ο τρόπος λειτουργίας απλού πατήματος προστίθεται στη λειτουργία των ηλεκτρικών παραθύρων που περιγράφηκαν προηγουμένως.

Είναι τοποθετημένο στο παράθυρο του οδηγού.

Πιέστε ή τραβήξτε σύντομα το διακόπτη **1** μέχρι τέρμα: το παράθυρο θα κλείσει ή θα ανοίξει πλήρως.

Οποιαδήποτε επέμβαση στο διακόπτη την ώρα που ανοίγει το παράθυρο διακόπτει το κατέβασμα του τζαμιού.

Σημείωση: Εάν το παράθυρο συναντήσει αντίσταση όταν είναι σχεδόν πλήρως κλειστό (π.χ. κλαδί δέντρου)

ακινητοποιείται και, στη συνέχεια, χαμηλώνει ξανά μερικά εκατοστά.



Κατά το κλείσιμο των παραθύρων, βεβαιωθείτε ότι κανένα μέλος του σώματος (βραχίονας, χέρι, κ.λπ.) δεν προεξέχει από το αυτοκίνητο.

Κίνδυνος σοβαρών τραυματισμών

Προβλήματα στη λειτουργία

Σε περίπτωση που ένα παράθυρο δεν κλείνει, το σύστημα περνάει σε μη αυτόματη λειτουργία: τραβήξτε όσες φορές χρειάζεται τον αντίστοιχο διακόπτη έως ότου κλείσει εντελώς το τζάμι (το τζάμι θα κλείσει σταδιακά), κρατήστε το διακόπτη πατημένο (πάντα προς την πλευρά του κλεισίματος) για ένα δευτερόλεπτο, στη συνέχεια ανοίξτε και ξανακλείστε εντελώς το τζάμι ώστε να πραγματοποιηθεί επαναφορά του συστήματος.

Σε περίπτωση ανάγκης, απευθυνθείτε σε ένα Επίσημο Συνεργείο της μάρκας.

ΕΣΩΤΕΡΙΚΟΣ ΦΩΤΙΣΜΟΣ

Μπροστινό φως οροφής 1

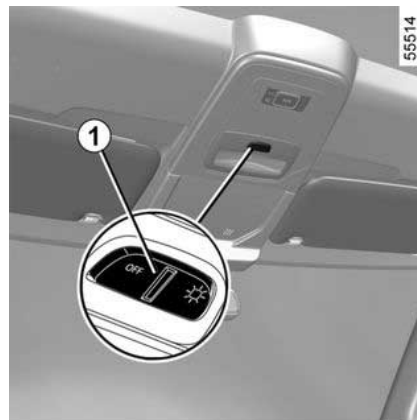

Το πάτημα του διακόπτη **1** παρέχει:

- συνεχή φωτισμό,
- ή προσωρινό φωτισμό που ελέγχεται από το άνοιγμα μίας από τις εμπρός πόρτες ή, ανάλογα με το αυτοκίνητο, μίας από τις τέσσερις πόρτες. Τα φώτα σβήνουν μόνο όταν οι αντίστοιχες πόρτες έχουν κλείσει σωστά.
- διαφορετικά οριστικά απενεργοποιημένο φωτισμό.

ΕΞΟΠΛΙΣΜΟΣ ΚΑΜΠΙΝΑΣ ΕΠΙΒΑΤΩΝ

Μπροστινά φώτα ανάγνωσης 2 και 3



(ανάλογα με το μοντέλο του αυτοκινήτου)

Πιέστε τον διακόπτη **2** ή, ανάλογα με το αυτοκίνητο, τον διακόπτη **3** για να ενεργοποιήσετε:

- συνεχή φωτισμό,
- ή προσωρινό φωτισμό που ελέγχεται από το άνοιγμα μίας από τις εμπρός πόρτες ή, ανάλογα με το αυτοκίνητο, μίας από τις τέσσερις πόρτες. Τα φώτα σβήνουν μόνο όταν οι αντίστοιχες πόρτες έχουν κλείσει σωστά.
- διαφορετικά οριστικά απενεργοποιημένο φωτισμό.

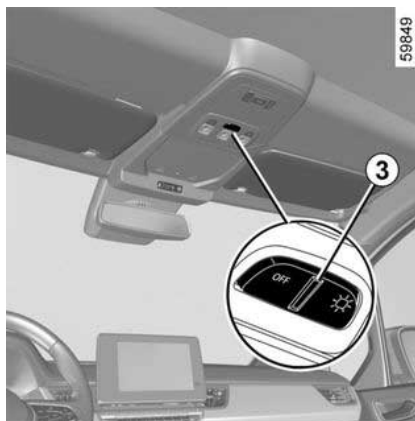

Πίσω πλαφονιέρα

(ανάλογα με το μοντέλο του αυτοκινήτου)

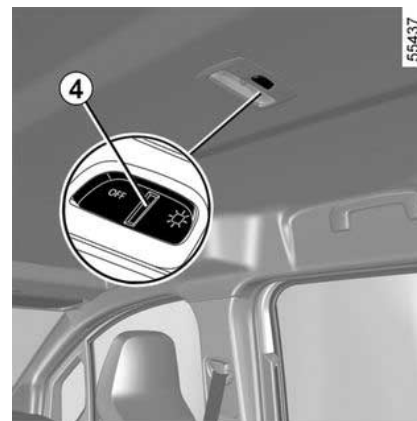

Το πάτημα του διακόπτη **4** παρέχει:

- συνεχή φωτισμό,
- ή προσωρινό φωτισμό που ελέγχεται από το άνοιγμα μίας από τις εμπρός πόρτες ή, ανάλογα με το αυτοκίνητο, μίας από τις τέσσερις πόρτες. Τα φώτα σβήνουν μόνο όταν οι αντίστοιχες πόρτες έχουν κλείσει σωστά.
- διαφορετικά οριστικά απενεργοποιημένο φωτισμό.

Πίσω φώτα ανάγνωσης

(ανάλογα με το μοντέλο του αυτοκινήτου)

ΕΞΟΠΛΙΣΜΟΣ ΚΑΜΠΙΝΑΣ ΕΠΙΒΑΤΩΝ



Το πάτημα του διακόπτη **5** παρέχει:

- συνεχή φωτισμό,
- ή προσωρινό φωτισμό που ελέγχεται από το άνοιγμα μίας από τις εμπρός πόρτες ή, ανάλογα με το αυτοκίνητο, μίας από τις τέσσερις πόρτες. Τα φώτα σβήνουν μόνο όταν οι αντίστοιχες πόρτες έχουν κλείσει σωστά.
- διαφορετικά οριστικά απενεργοποιημένο φωτισμό.

Φωτισμός ντουλαπιού **6**

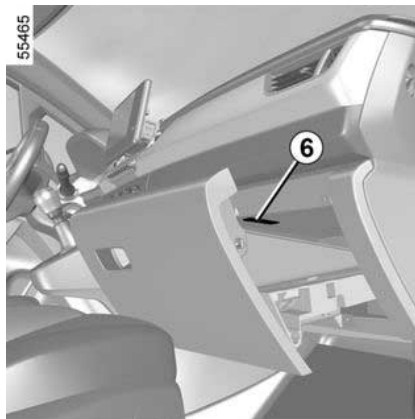

Το φως **6** ανάβει μόλις ανοίξετε το κάλυμμα.

Φωτισμός πορτ-μπαγκάζ **7**

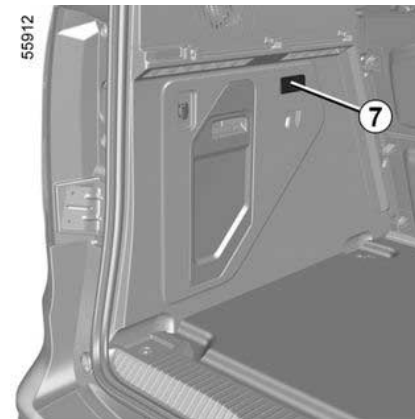

Το φως **7** ανάβει μόλις ανοίξετε το πορτ-μπαγκάζ.



Το ξεκλείδωμα και το άνοιγμα των θυρών ή του χώρου αποσκευών θα ενεργοποιήσει το χρονοδιακοπτόμενο άναμμα στις πλαφονιέρες και τα εσωτερικά φώτα.

ΕΞΟΠΛΙΣΜΟΣ ΚΑΜΠΙΝΑΣ ΕΠΙΒΑΤΩΝ

Πίσω εσωτερικό φως 8

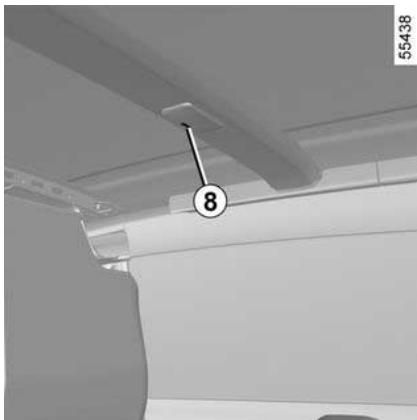

Γυρίστε τον διακόπτη **8** για να ενεργοποιήσετε:

- συνεχή φωτισμό,
- ή προσωρινό φωτισμό που ελέγχεται από το άνοιγμα μίας από τις εμπρός πόρτες ή, ανάλογα με το αυτοκίνητο, μίας από τις τέσσερις πόρτες. Τα φώτα σβήνουν μόνο όταν οι αντίστοιχες πόρτες έχουν κλείσει σωστά.
- διαφορετικά οριστικά απενεργοποιημένο φωτισμό.

Ιδιαιτερότητες

Ανάλογα με το αυτοκίνητο, το ξεκλείδωμα των θυρών με το τηλεχειριστήριο προκαλεί το χρονοδιακοπτόμενο άναμμα του φωτισμού της καμπίνας επιβα-

τών. Το άνοιγμα μίας εμπρός ή πίσω πόρτας προκαλεί επανεκκίνηση αυτής της χρονοδιακοπτόμενης λειτουργίας.

Στη συνέχεια, η πλαφονιέρα και ο φωτισμός του πορτ-μπαγκάζ σβήνουν προοδευτικά.

Η χρονοδιακοπτόμενη λειτουργία του φωτισμού μπορεί να διακοπεί σε πολλές περιπτώσεις:

- Μετά από 15 λεπτά όταν μια πόρτα έχει παραμείνει ανοιχτή,
- Μετά από 15 δευτερόλεπτα ή, ανάλογα με το αυτοκίνητο, μετά από 5 λεπτά όταν όλες οι πόρτες είναι κλειστές,
- με το άνοιγμα του διακόπτη.

Αντηλιακό γείσο, καθρέφτης, χειρολαβή

Εμπρός αλεξήλιο

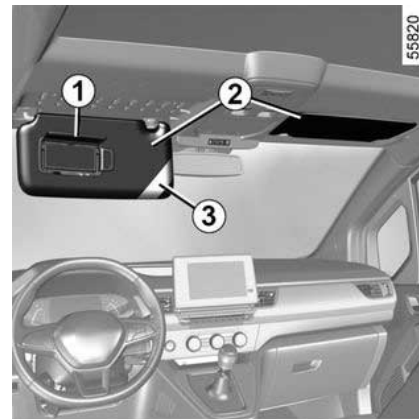

Χαμηλώστε το αλεξήλιο **2**.

Καθρεφτάκια αλεξήλιου

(ανάλογα με το μοντέλο του αυτοκινήτου)

Σηκώστε το κάλυμμα **1**.

ΕΞΟΠΛΙΣΜΟΣ ΚΑΜΠΙΝΑΣ ΕΠΙΒΑΤΩΝ



Κατά την οδήγηση, φροντίστε να κλείνετε το κάλυμμα στο κα-θρεφτάκι αλεξήλιου

Κίνδυνος τραυματισμών

Αποθηκευτικός χώρος στο αλεξήλιο 3

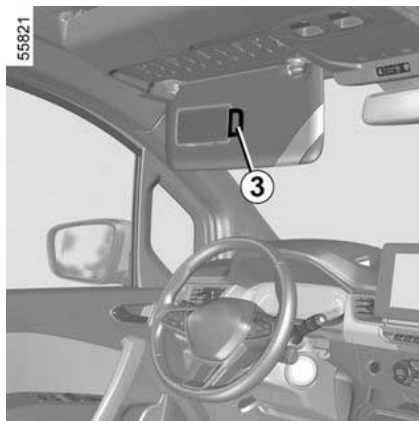

Σε αυτόν μπορείτε να τοποθετήσετε αποδείξεις διοδίων, κάρτες.

Καθρέφτης επικοινωνίας 4

(ανάλογα με το μοντέλο του αυτοκινήτου)

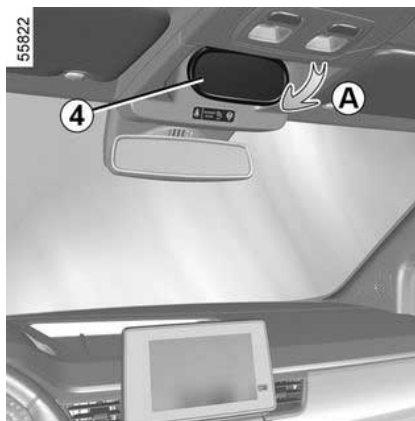

Με τον καθρέφτη επιτήρησης παιδιών μπορείτε να παρακολουθείτε το παιδί σας, που κάθεται στην πίσω θέση. Τραβήξτε προς τα κάτω (κίνηση **A**) για να τον ρυθμίσετε στη θέση χρήσης του.

Μπροστινές 5 και πίσω χειρολαβές 6

Αυτά μπορούν να χρησιμοποιηθούν για στερέωση από τους επιβάτες όταν το αυτοκίνητο κινείται. Μην τις χρησιμοποιείτε για να εισέρχεστε στο αυτοκίνητο ή να εξέρχεστε από αυτό.

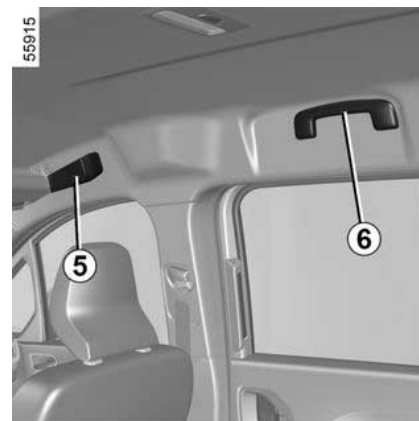

ΕΞΟΠΛΙΣΜΟΣ ΚΑΜΠΙΝΑΣ ΕΠΙΒΑΤΩΝ

Πρίζα αξεσουάρ

Πρίζες αξεσουάρ 1, 2, 3

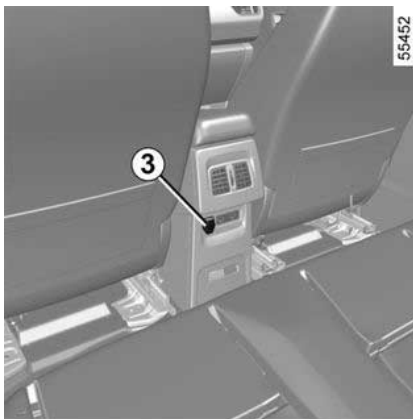
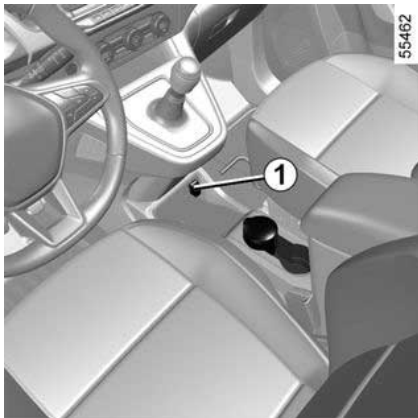

Ανάλογα με το αυτοκίνητο, παρέχονται για τη σύνδεση των παρελκομένων που φέρουν έγκριση από το Τεχνικό τμήμα μας.



Να συνδέετε μόνο αξεσουάρ με μέγιστη ισχύ 120 W (12 V).

Όταν χρησιμοποιούνται ταυτόχρονα πολλές πρίζες αξεσουάρ, η συνολική ισχύς των συνδεδεμένων αξεσουάρ δεν πρέπει να υπερβαίνει τα 180 W.

Κίνδυνος πυρκαγιάς.

Πρίζες αξεσουάρ 4, 5, 6

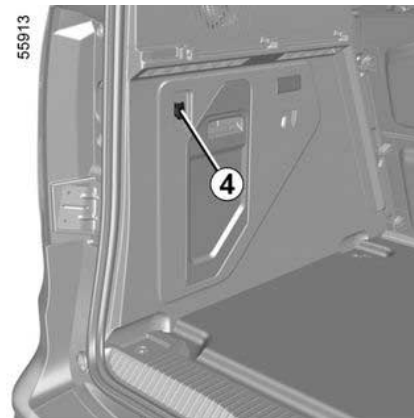

ΕΞΟΠΛΙΣΜΟΣ ΚΑΜΠΙΝΑΣ ΕΠΙΒΑΤΩΝ

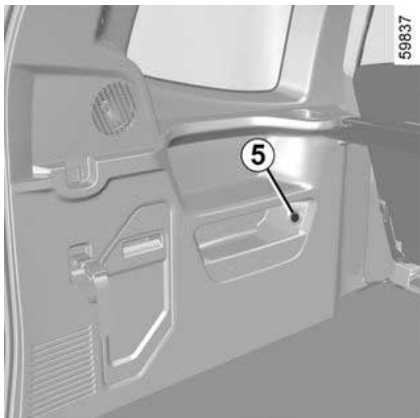

ΑΠΟΘΗΚΕΥΤΙΚΟΙ ΧΩΡΟΙ ΣΤΗΝ ΚΑΜΠΙΝΑ

Χώρος μικροαντικειμένων στις εμπρός πόρτες 1

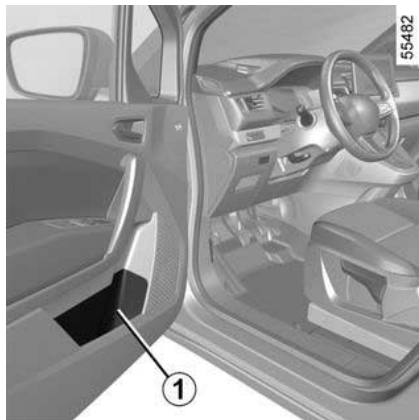

4



Κανένα αντικείμενο δεν πρέπει να βρίσκεται στο δάπεδο (στη περιοχή μπροστά από τον οδηγό) καθώς σε περίπτωση φρεναρίσματος, τα αντικείμενα αυτά μπορεί να γλιστρήσουν κάτω από τα πεντάλ και να εμποδίσουν τη χρήση του.

Ανοικτός χώρος αποθήκευσης 2

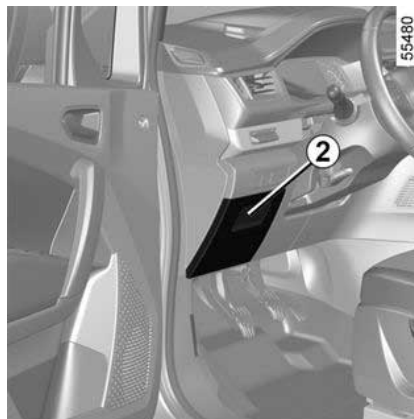

Αποθηκευτικός χώρος πλευράς οδηγού στο ταμπλό Α

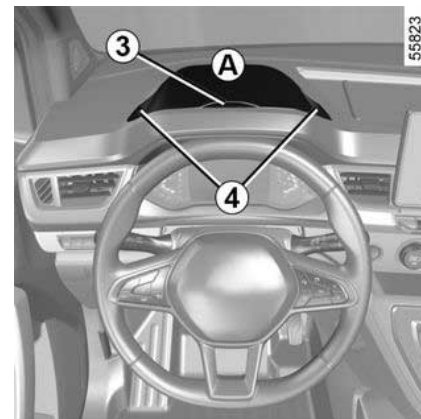

Πατήστε το πλήκτρο 3, τοποθετήστε το χέρι σας στις περιοχές 4 και ανασηκώστε για να ανοίξετε το χώρο αποθήκευσης Α.

Συνιστάται να ανοίγετε τον χώρο μικροαντικειμένων μόνο όταν το αυτοκίνητο είναι σταματημένο.

ΑΠΟΘΗΚΕΥΤΙΚΟΙ ΧΩΡΟΙ ΣΤΗΝ ΚΑΜΠΙΝΑ



Ελέγξτε ότι ο χώρος αποθήκευσης του καντράν **A** είναι σωστά κλεισμένος πριν οδηγήσετε το αυτοκίνητο.

Κίνδυνος παρεμπόδισης του οπτικού πεδίου του οδηγού εάν τυχαία ανοίξει.

Αποθηκευτικός χώρος 5

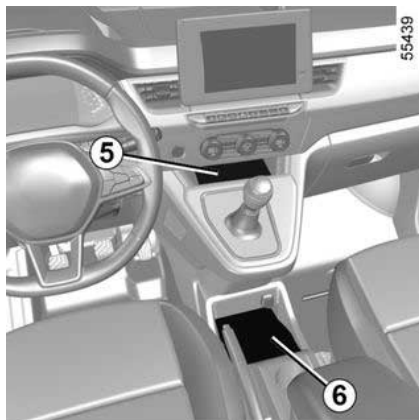

Χώρος αποθήκευσης κεντρικής κονσόλας/Ασύρματος φορτιστής - Επαγωγική φόρτιση 6

Ανάλογα με το μοντέλο του αυτοκινήτου, μπορείτε να χρησιμοποιήσετε τη ζώνη επαγωγικής φόρτισης **6** για να φορτίσετε ένα smartphone χωρίς να χρησιμοποιήσετε καλώδιο.

Για περισσότερες πληροφορίες σχετικά με τη ζώνη φόρτισης μέσω επαγωγής, ανατρέξτε στις οδηγίες πολυμέσων.



Είναι σημαντικό να μην αφήνετε αντικείμενα ((Έξυπνο κλειδί), μονάδα USB, κάρτα SD, πιστωτική κάρτα, κάρτα εκκίνησης, κοσμήματα, κλειδιά, κέρματα κ.λπ.) στην περιοχή επαγωγικής φόρτισης **6** κατά τη διάρκεια της φόρτισης του τηλεφώνου σας.

Αφαιρέστε τις τυχόν μαγνητικές κάρτες ή τις πιστωτικές κάρτες από τη θήκη του τηλεφώνου προτού τοποθετήσετε το τηλέφωνό σας στην περιοχή της επαγωγικής φόρτισης **6**.



Τυχόν αντικείμενα που έχετε αφήσει στην περιοχή επαγωγικής φόρτισης **6** ενδέχεται να υπερθερμανθούν. Συνιστάται να τα τοποθετήσετε στις περιοχές που έχουν προβλεφθεί για αυτόν το σκοπό (χώρος μικροαντικειμένων, αποθηκευτικός χώρος αλεξήλιου κ.λπ.).

Χώρος μικροαντικειμένων του ταμπλό 7

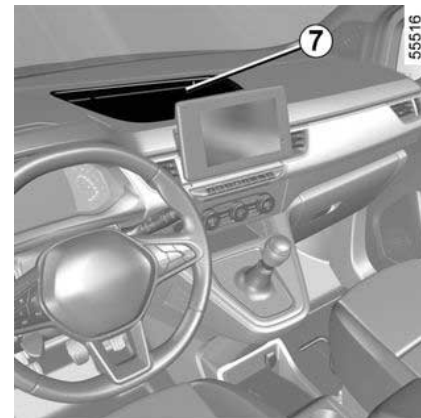

ΑΠΟΘΗΚΕΥΤΙΚΟΙ ΧΩΡΟΙ ΣΤΗΝ ΚΑΜΠΙΝΑ

Αποθηκευτικός χώρος 8



Φροντίστε ώστε να μην εξέχει και να μην έχει τοποθετηθεί στους "ανοιχτούς" αποθηκευτικούς χώρους κανένα σκληρό, βαρύ ή αιχμηρό αντικείμενο, που θα μπορούσε να εκπιναχθεί πάνω στους επιβάτες σε περίπτωση ξαφνικής στροφής, φρεναρίσματος ή στην περίπτωση σύγκρουσης.

Ποτηροθήκες 9

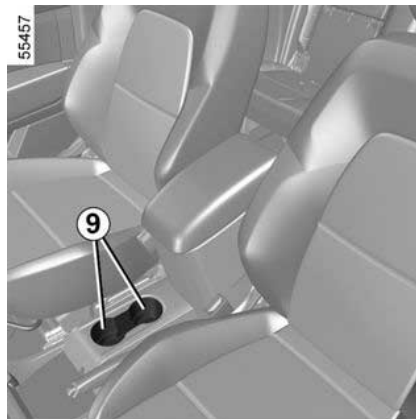

Ανάλογα με το όχημα, η ποτηροθήκη μπορεί να διαθέτει άγκιστρα συγκράτησης που κρατούν το ποτήρι στη θέση του.

Μπορείτε να χρησιμοποιήσετε αυτόν τον χώρο για να τοποθετήσετε ένα φορητό σταχτοδοχείο, κουτάκια αναψυκτικών κ.λπ.



Όταν το αυτοκίνητο στρίβει, επιταχύνει ή φρενάρει, φροντίστε ώστε το δοχείο που έχει τοποθετηθεί στη θήκη για κουτάκια αναψυκτικών να μην ξεχειλίσει.
Κίνδυνος τραυματισμών εάν το υγρό είναι ζεστό και/ή υπερχειλίσης.

Χώρος αποθήκευσης στο κεντρικό υποβραχιόνιο 11

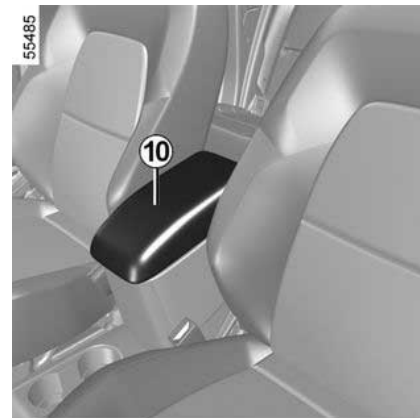

Ανασηκώστε το κάλυμμα του υποβραχιονίου **10**.

ΑΠΟΘΗΚΕΥΤΙΚΟΙ ΧΩΡΟΙ ΣΤΗΝ ΚΑΜΠΙΝΑ

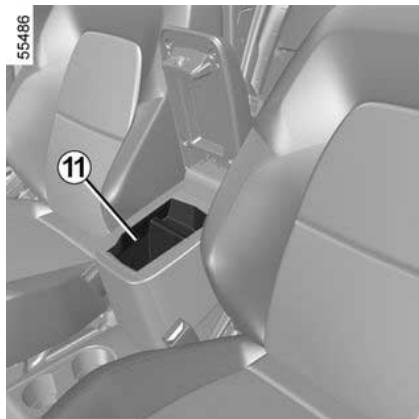

Αποθηκευτικός χώρος κεντρικής κονσόλας 12



Εμπρός επάνω αποθηκευτικός χώρος καμπίνας 13

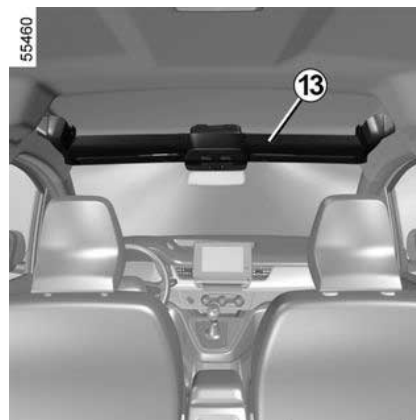

Μην τον χρησιμοποιείτε για να ανεβαίνετε στο αυτοκίνητο, να κατεβαίνετε από αυτό ή να κρέμεστε.

Μην τοποθετείτε υγρά αντικείμενα ή δοχεία που περιέχουν υγρά στον αποθηκευτικό χώρο της επάνω καμπίνας.



Φροντίστε να μην τοποθετήσετε κανένα βαρύ και/ή αιχμηρό αντικείμενο, που θα μπορούσε να πέσει κατά την οδήγηση.

Κίνδυνος τραυματισμών

Συρτάρι μικροαντικειμένων συνοδηγού 14

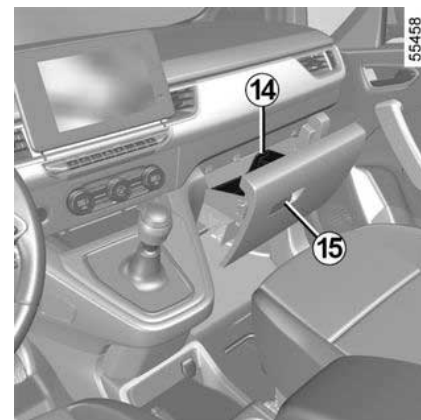

Εάν το αυτοκίνητο είναι εξοπλισμένο, τραβήξτε τη λαβή **15** για να το ανοίξετε.

ΑΠΟΘΗΚΕΥΤΙΚΟΙ ΧΩΡΟΙ ΣΤΗΝ ΚΑΜΠΙΝΑ

Ντουλαπάκι μικροαντικειμένων



Εάν το αυτοκίνητο είναι εξοπλισμένο, τραβήξτε τη λαβή **16** για να το ανοίξετε.

Ντουλαπάκι συνοδηγού 17

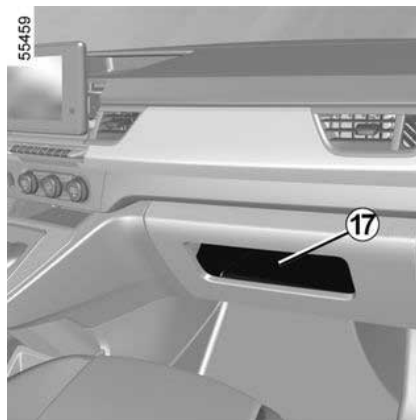

Χώροι μικροαντικειμένων στη συρόμενη πλαϊνή πόρτα 18



Τα αντικείμενα που αποθηκεύονται στον αποθηκευτικό χώρο στη συρόμενη πλαϊνή πόρτα δεν πρέπει να εξέλθουν από τον αποθηκευτικό χώρο, έτσι ώστε να μην εμποδίζουν την ολίσθηση της πόρτας.

ΑΠΟΘΗΚΕΥΤΙΚΟΙ ΧΩΡΟΙ ΣΤΗΝ ΚΑΜΠΙΝΑ

Αποθηκευτικός χώρος 19

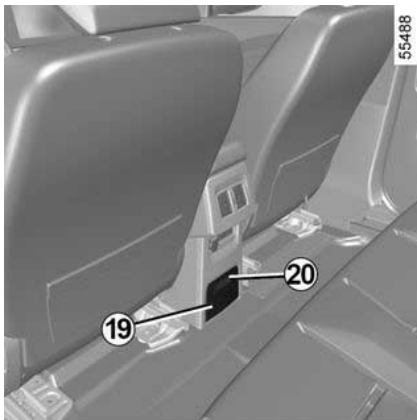

Περάστε το χέρι σας στην περιοχή **20** και τραβήξτε για να ανοίξετε τον αποθηκευτικό χώρο **19**.

Τσέπες χώρου αποθήκευσης στα πίσω καθίσματα 21

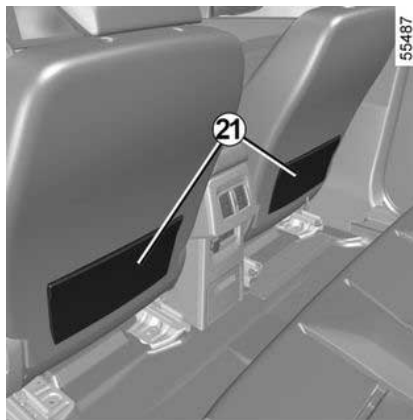

Πίσω ράφια 22

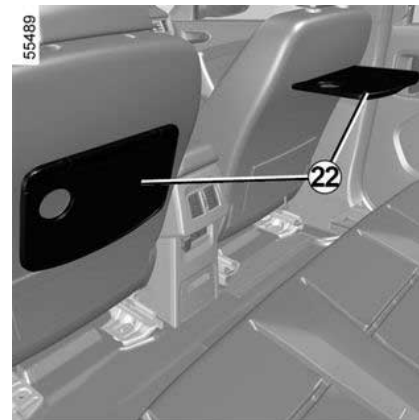

Ανεβάστε τα μέχρι να έλθουν σε οριζόντια θέση.

Σημείωση: το μέγιστο επιτρεπόμενο φορτίο στο πίσω ράφι είναι 5 χγρ., ομοιόμορφα κατανομημένα.

ΑΠΟΘΗΚΕΥΤΙΚΟΙ ΧΩΡΟΙ ΣΤΗΝ ΚΑΜΠΙΝΑ

Αποθηκευτικός χώρος 23 κάτω από το εμπρός κάθισμα συνοδηγού

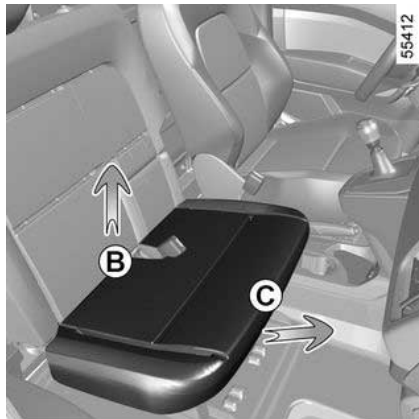

(για τα αυτοκίνητα που είναι εξοπλισμένα με εμπρός μονοκόμματο κάθισμα για δύο)

Για να αποκτήσετε πρόσβαση σε αυτόν:

- τραβήξτε το εμπρός τμήμα του μαξιλαριού του μονοκόμματος καθίσματος **C** όσο το δυνατόν περισσότερο,
- στη συνέχεια, σηκώστε το πίσω τμήμα **B** του μαξιλαριού και περιστρέψτε τη βάση του καθίσματος.

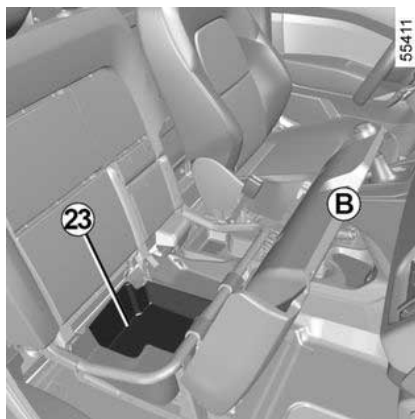

Για να επαναποθετήσετε τη βάση του καθίσματος, ακολουθήστε την αντίστροφη διαδικασία,

- σηκώστε το μαξιλάρι του καθίσματος έτσι ώστε το πίσω τμήμα **B** του μαξιλαριού να βρίσκεται κάτω από την πλάτη του καθίσματος,
- ωθήστε προς το εμπρός μέρος του μαξιλαριού **C** έτσι ώστε να ασφαλίσετε το έδρανο του καθίσματος.

Βεβαιωθείτε ότι ασφάλισε καλά.



Μέγιστο βάρος φορτίου στο χώρο μικροαντικειμένων **23**: 10 χγρ.

Ράφι 24, χώρος μικροαντικειμένων 25, μολυβοθήκη 26 και ποτηροθήκη 27

(ανάλογα με το μοντέλο του αυτοκινήτου)

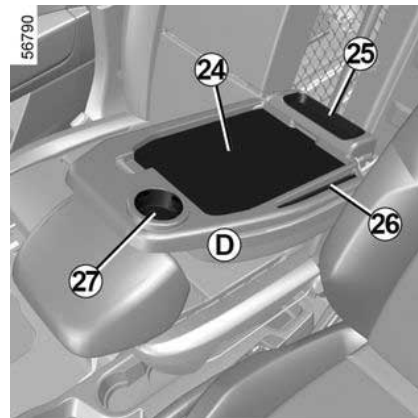

Κατεβάστε την πλάτη **D** → 47.

Ανάλογα με το όχημα, η ποτηροθήκη μπορεί να διαθέτει άγκιστρα συγκράτησης που κρατούν το ποτήρι στη θέση του. Σε αυτόν το χώρο μπορείτε να τοποθετήσετε το φορητό σταχτοδοχείο, κουτάκια αναψυκτικών...

ΑΠΟΘΗΚΕΥΤΙΚΟΙ ΧΩΡΟΙ ΣΤΗΝ ΚΑΜΠΙΝΑ



Όταν το αυτοκίνητο στρίβει, επιταχύνει ή φρενάρει, φροντίστε ώστε το δοχείο που έχει τοποθετηθεί στη θήκη για κουτάκια αναψυκτικών να μην ξεχειλίζει.

Κίνδυνος τραυματισμών εάν το υγρό είναι ζεστό και/ή υπερχειλίζει.

Ράφι 24

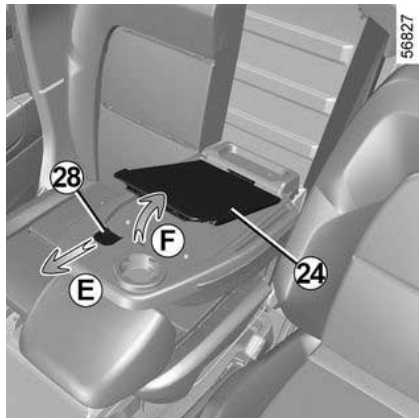

Για να αφαιρέσετε το ράφι, πατήστε το χειριστήριο **28** (κίνηση **E**) και σηκώστε το ράφι (κίνηση **F**).

Μπορείτε να στερεώσετε έγγραφα με τον σφιγκτήρα **29**.

Μπορείτε να επικολλήσετε χαρτάκια σημειώσεων στην ειδική περιοχή του σφιγκτήρα **29**.

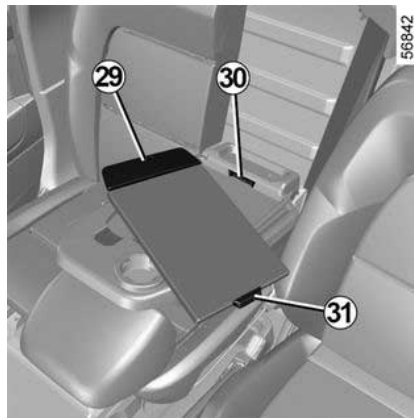

Για να επανατοποθετήσετε το ράφι:

- εισάγετε το άκρο **31** του ραφιού στην υποδοχή **30**,
- πατήστε το χειριστήριο **28** (κίνηση **E**) και τοποθετήστε το ράφι στη θέση αποθήκευσης,
- απελευθερώστε το χειριστήριο **28**.

Σημείωση: βεβαιωθείτε ότι έχετε επανατοποθετήσει σωστά το ράφι και αφαιρέστε τυχόν αντικείμενα από την ποτηροθήκη πριν σηκώσετε την πλάτη του μεσαίου καθίσματος. Φροντίστε να

ασφαλίσετε καλά την πλάτη του μεσαίου καθίσματος

Πτερύγια 32 στα πόδια των πίσω καθισμάτων της δεύτερης σειράς

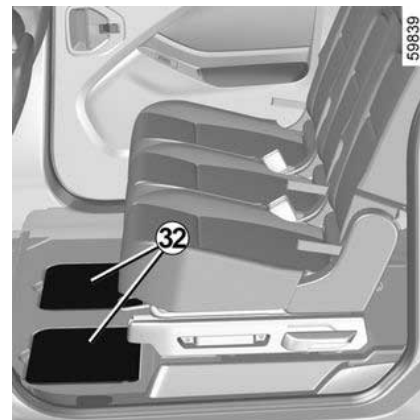

Ανάλογα με το αυτοκίνητο, αυτές οι θέσεις μπορούν να χωρέσουν οδικούς χάρτες, πανιά κ.λπ.

ΑΠΟΘΗΚΕΥΤΙΚΟΙ ΧΩΡΟΙ ΣΤΗΝ ΚΑΜΠΙΝΑ

Άγκιστρα ρούχων 33



Ανάλογα με το αυτοκίνητο, τα άγκιστρα μπορεί να βρίσκονται στην οροφή πίσω από τα καθίσματα.

Για λόγους ασφαλείας, τα άγκιστρα πρέπει να χρησιμοποιούνται αποκλειστικά και μόνο για ρούχα.

Σημείωση: το μέγιστο αποδεκτό φορτίο είναι 4 κιλά.

ΜΕΤΑΦΟΡΑ ΑΝΤΙΚΕΙΜΕΝΩΝ

Αποθηκευτικός χώρος

Πίσω ράφι

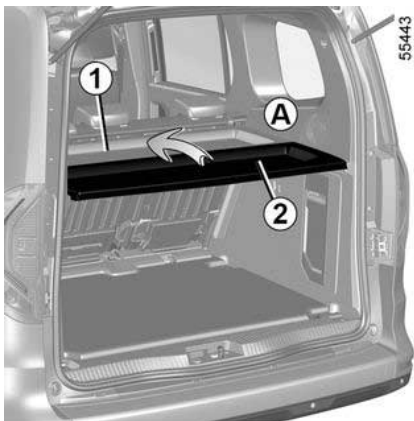

Το ράφι αποτελείται από δύο άκαμπτα τμήματα.

Υπάρχουν δύο δυνατές θέσεις:

– την ανώτερη θέση **A**,

σε αυτήν την περίπτωση, μπορείτε να αναδιπλώσετε το τμήμα **2** στο τμήμα **1** σηκώνοντάς το όπως φαίνεται από το βέλος.

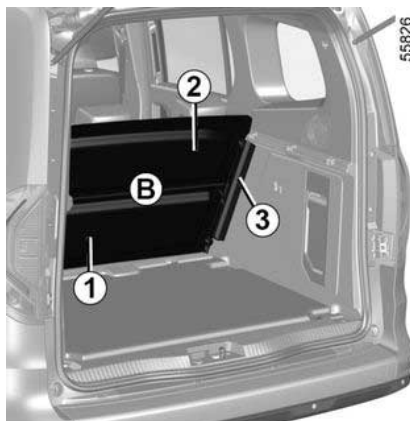

– Θέση αποθήκευσης **B**.

Για να αποθηκεύσετε το πίσω ράφι, σύρετέ το στον οδηγό **3** πίσω από την πλάτη του μονοκόμματος καθίσματος.



Μην τοποθετείτε βαριά ή σκληρά αντικείμενα επάνω στο ράφι. Σε περίπτωση απότομου φρεναρίσματος ή ατυχήματος είναι πιθανό αυτά τα αντικείμενα να θέσουν σε κίνδυνο τους επιβάτες του αυτοκινήτου.

Καλύμμα αποσκευών

Για να τυλίξετε το εύκαμπτο τμήμα του καλύμματος αποσκευών



Σε εξοπλισμένα οχήματα, μπορεί να εγκατασταθεί σε δύο θέσεις:

– πίσω από τα πίσω καθίσματα της δεύτερης σειράς (θέση **A**). Στην περίπτωση αυτή, τα καθίσματα της τρίτης σειράς πρέπει είτε να βρίσκονται στη θέση χρήσης ως τραπεζάκι, είτε σε αναδιπλωμένη θέση ή να αφαιρεθούν από το όχημα.

– πίσω από τα καθίσματα της τρίτης σειράς (θέση **B**).

Βεβαιωθείτε ότι κάθε ιμάντας **1** είναι σταθερά στερεωμένος στο περυσίγιο του **2**.

ΜΕΤΑΦΟΡΑ ΑΝΤΙΚΕΙΜΕΝΩΝ

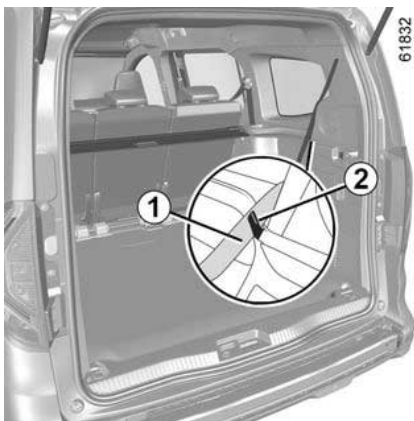

i Απαγορεύεται η τοποθέτηση του καλύμματος αποσκευών πίσω από τα καθίσματα της δεύτερης σειράς, εάν υπάρχουν επιβάτες στα καθίσματα της τρίτης σειράς.

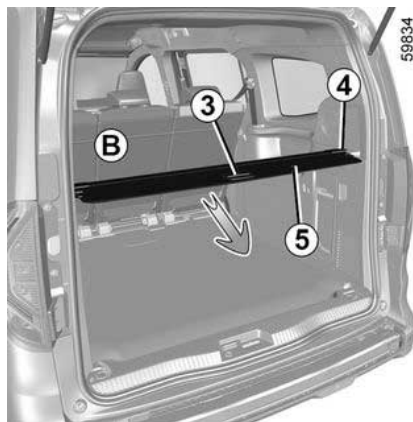

4

Τραβήξτε τη λαβή **3** απαλά για να απελευθερώσετε τις ακίδες **4** από τα σημεία αγκύρωσής τους **6** που βρίσκονται σε κάθε πλευρά του χώρου αποσκευών και, στη συνέχεια, τυλίξτε το κάλυμμα αποσκευών **5**.

Καθοδηγήστε την κίνηση περιέλιξης του καλύμματος αποσκευών **5**.

Για να ανοίξετε το εύκαμπτο τμήμα του καλύμματος αποσκευών, ενεργήστε με την αντίστροφη σειρά.

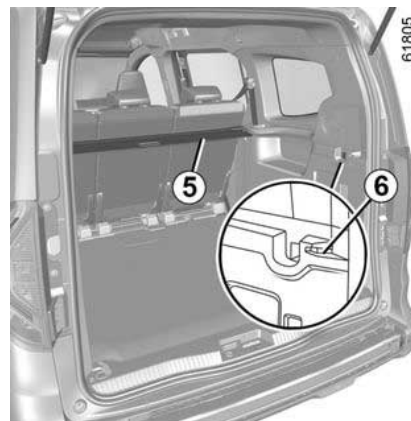

Εξαγωγή του καλύμματος αποσκευών

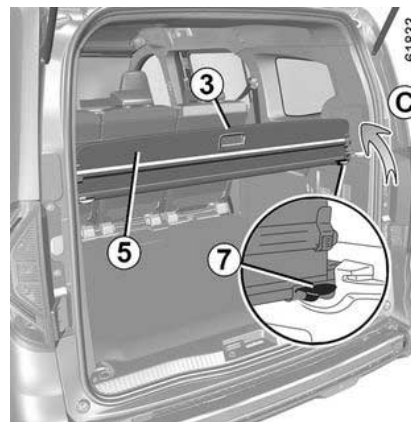

ΜΕΤΑΦΟΡΑ ΑΝΤΙΚΕΙΜΕΝΩΝ

Χρησιμοποιώντας τη λαβή **3**, περιστρέψτε το εύκαμπτο τμήμα του καλύμματος αποσκευών **5** προς τα επάνω (κίνηση **C**) για πρόσβαση στα στοπ **7** στα άκρα.

Πιέστε το δεξί στοπ **7** προς τα αριστερά (κίνηση **D**) και ανασηκώστε τη δεξιά πλευρά (κίνηση **E**) για να αφαιρέσετε τον μηχανισμό τυλίγματος από το περίβλημά του.

Επανατοποθέτηση του καλύμματος αποσκευών

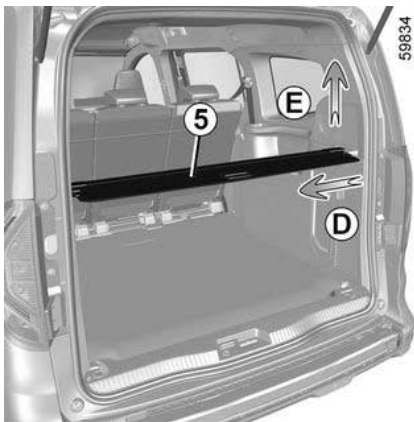

Συνδέστε την αριστερή πλευρά του καλύμματος αποσκευών **5**, πιέστε το δεξιό στοπ **7** προς τα αριστερά και στη συνέχεια κατεβάστε τη δεξιά πλευρά

του μηχανισμού τυλίγματος μέσα στην υποδοχή του.



Μην τοποθετείτε βαριά ή σκληρά αντικείμενα επάνω στο κάλυμμα αποσκευών. Σε περίπτωση απότομου φρεναρίσματος ή ατυχήματος είναι πιθανό αυτά τα αντικείμενα να θέσουν σε κίνδυνο τους επιβάτες του αυτοκινήτου.

Τακτοποίηση καλύμματος αποσκευών

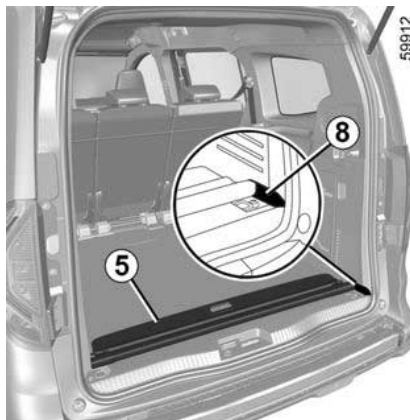

Μπορείτε να αποθηκεύσετε το κάλυμμα αποσκευών **5** απευθείας στο δάπεδο.

Τοποθετήστε το μηχανισμό τυλίγματος του καλύμματος αποσκευών **5** στις υποδοχές **8**.



Δεν θα πρέπει να βρίσκεται κανένα άτομο ή ζώο στα πίσω καθίσματα της τρίτης σειράς, εάν δεν αφαιρεθεί το κάλυμμα του πορτ-μπαγκάζ.

ΑΠΟΘΗΚΕΥΤΙΚΟΙ ΧΩΡΟΙ ΣΤΟ ΠΟΡΤ-ΜΠΑΓΚΑΖ

Άγκιστρα πρόσδεσης

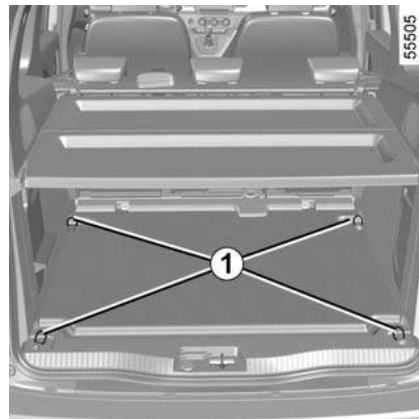

Σημεία στερέωσης **1**.

ΜΕΤΑΦΟΡΑ ΑΝΤΙΚΕΙΜΕΝΩΝ

Άγκιστρα τσάντας 2

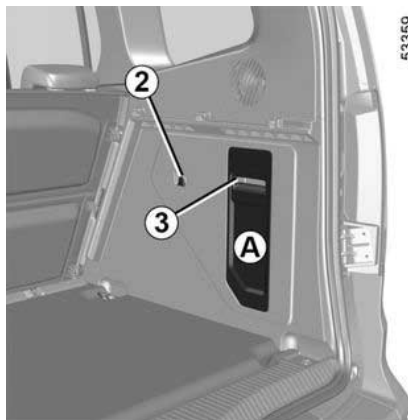

Μέγιστο βάρος ανά άγκιστρο: 5 κιλά.

Χώρος μικροαντικειμένων A

Ξεκουμπώστε το πορτάκι 3.

Ποτηροθήκες 4

(ανάλογα με το μοντέλο του αυτοκινήτου)

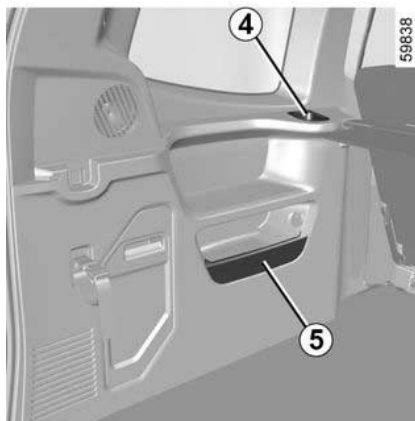

Χώρος αποθήκευσης 5

(ανάλογα με το μοντέλο του αυτοκινήτου)



Φροντίστε ώστε να μην εξέχει και να μην έχει τοποθετηθεί στους "ανοιχτούς" αποθηκευτικούς χώρους κανένα σκληρό, βαρύ ή αιχμηρό αντικείμενο, που θα μπορούσε να εκτιναχθεί πάνω στους επιβάτες σε περίπτωση ξαφνικής στροφής, φρεναρίσματος ή στην περίπτωση σύγκρουσης.

Μεταφορά αντικειμένων στο πορτ-μπγαγκζ

Τοποθετείτε πάντοτε τα αντικείμενα που με- ταφέρετε στο πορτ-μπγαγκζ, με τρόπο ώστε η μεγαλύτερη επιφάνειά τους να στηρίζεται:



τις πλάτες του πίσω μονοκόμματος καθίσματος, για συνήθεις φορτώσεις (παράδειγμα A),



τις πλάτες των μπροστινών καθισμάτων με τις πλάτες των πίσω καθισμάτων κατεβασμένες, όπως στην περίπτωση μέγιστων φορτίων (παράδειγμα B),



οι πλάτες των μπροστινών καθισμάτων όταν τα πίσω καθίσματα δεύτερης ή/ και τρίτης σειράς είναι σε αναδιπλωμέ-

ΜΕΤΑΦΟΡΑ ΑΝΤΙΚΕΙΜΕΝΩΝ

νη θέση ή έχουν αφαιρεθεί από το αυτοκίνητο → 59 (περίπτωση C).

Βεβαιωθείτε ότι τα αντικείμενα που μεταφέρονται είναι ομοιόμορφα κατανεμημένα σε όλο το χώρο φόρτωσης.

Εάν πρέπει να μεταφέρετε αντικείμενα τοποθετημένα επάνω στην πλάτη του καθίσματος την οποία έχετε κατεβάσει, είναι υποχρεωτικό να αφαιρείτε τα προσκέφαλα πριν κατεβάσετε την πλάτη έτσι ώστε να φέρετε όσο το δυνατόν περισσότερο σε επαφή την πλάτη με το έδρανο



Δεν πρέπει να μεταφέρονται βαριά αντικείμενα στα πίσω καθίσματα όταν οι πλάτες των καθισμάτων είναι διπλωμένες στη θέση χρήσης ως τραπεζάκι.

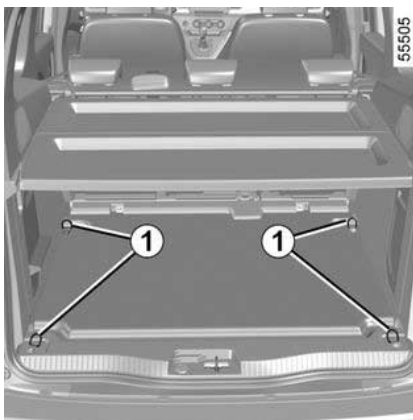

Τοποθετείτε πάντοτε τα βαρύτερα αντικείμενα απευθείας επάνω στο δάπεδο. Αν το όχημα είναι εξοπλισμένο, χρησιμοποιείτε τα σημεία πρόσδεσης **1** που βρίσκονται στο δάπεδο του πορτομπαγκάζ. Η φόρτωση πρέπει να γίνεται κατά τέτοιον τρόπο ώστε κανένα αντικείμενο να μην είναι δυνατόν να εκτιναχθεί εμπρός, επάνω στους επιβάτες, σε περίπτωση απότομου φρεναρίσματος. Ασφαλίστε τις πίσω ζώνες ασφαλείας ακόμα και εάν δεν υπάρχουν επιβάτες.

ΜΕΤΑΦΟΡΑ ΑΝΤΙΚΕΙΜΕΝΩΝ

Μεταφορά αντικειμένων στο πίσω τμήμα της καμπίνας

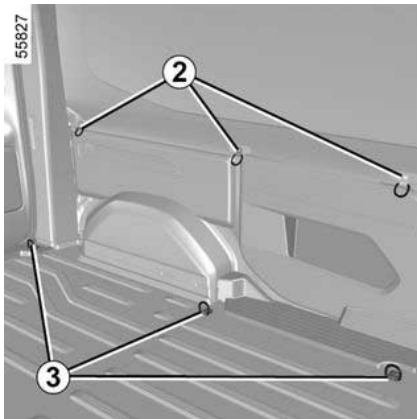

Ανάλογα με το αυτοκίνητο, τα περιστρεφόμενα δακτυλίδια **2** και **3** επιτρέπουν την παρεμπόδιση μετακίνησης των μεταφερόμενων αντικειμένων. Το πλήθος των σημείων στερέωσης και οι θέσεις τους μπορεί να διαφέρουν ανάλογα με το αυτοκίνητο.



Οι δακτύλιοι **2** χρησιμοποιούνται μόνο για την αποφυγή της ανατροπής ενός φορτίου. Το φορτίο αυτό πρέπει να έχει στερεωθεί από την αρχή στα σημεία στερέωσης **3** στο δάπεδο του οχήματος.

Ιδιαιτερότητα έκδοσης επαγγελματικού φορητού

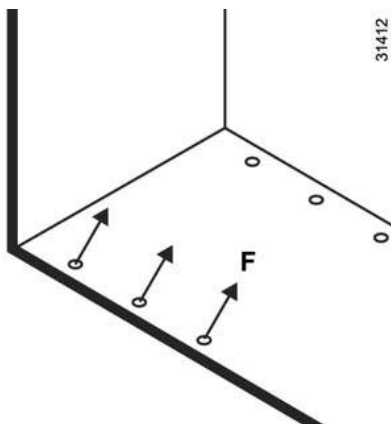

Περιστροφικοί δακτύλιοι **3**:

F max : 400 daN



Για την ασφάλειά σας, πριν ξεκινήσετε, βεβαιωθείτε ότι όλες οι πόρτες του οχήματός σας είναι εντελώς κλειστές.



Σε περίπτωση οδήγησης με την δεξιά διπλή πίσω πόρτα ανοικτή, πάντα να στερεώνετε καλά τα μεταφερόμενα φορτία. Η αριστερή πόρτα που μένει κλειστή δεν πρέπει να αντικαταστήσει την πρόσδεση των μεταφερόμενων φορτίων. Η εν κινήσει χρήση της πίσω δεξιά διπλής ανοικτής πόρτας πρέπει να γίνεται μόνο σε εξαιρετικές περιπτώσεις. Σε κάθε περίπτωση, συμβουλευθείτε την τοπική νομοθεσία. **Κίνδυνος πτώσης φορτίων στο πεζοδρόμιο.**

ΜΕΤΑΦΟΡΑ ΑΝΤΙΚΕΙΜΕΝΩΝ

Εσοχή 8 και σχάρα οροφής 7

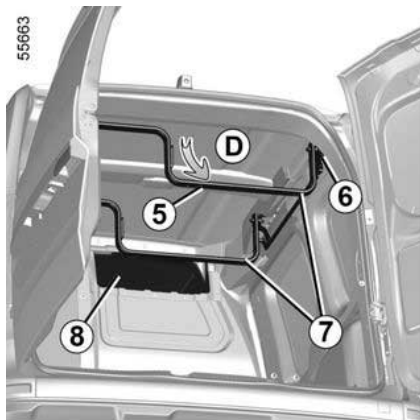

(ανάλογα με το μοντέλο του αυτοκινήτου)

Ανάλογα με το μήκος των αντικειμένων που μεταφέρετε στο πίσω τμήμα φόρτωσης, μπορείτε να χρησιμοποιήσετε την εσοχή **8** ή τη σχάρα οροφής **7**.

Θέση χρήσης

Με τη σχάρα οροφής στη θέση αποθήκευσης, τραβήξτε τον μοχλό **6** προς τα κάτω για να ξεκλειδώσετε τη σχάρα οροφής και, στη συνέχεια, κρατήστε τη ράβδο της σχάρας οροφής **5** και τραβήξτε προς το μέρος σας μέχρι να κλειδώσει (κίνηση **D**).

Η σχάρα οροφής κλειδώνει αυτόματα. Βεβαιωθείτε ότι ασφάλισε καλά.

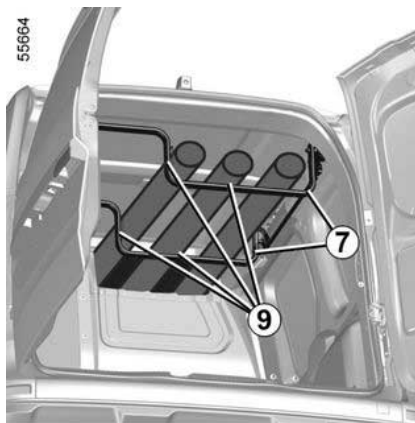

i Πάντα ασφαλίστε τα μεταφερόμενα φορτία χρησιμοποιώντας τους δακτυλίους

9.

Βεβαιωθείτε ότι τηρείτε το μέγιστο επιτρεπόμενο μήκος και το βάρος φόρτωσης.

Προετοιμάστε τυχόν προστατευτικά μέτρα που ενδέχεται να απαιτούνται και προσαρμόστε την οδήγησή σας για να ελαχιστοποιήσετε την κίνηση του μεταφερόμενου φορτίου και να αποφύγετε ζημιά στο αυτοκίνητο ή το φορτίο.

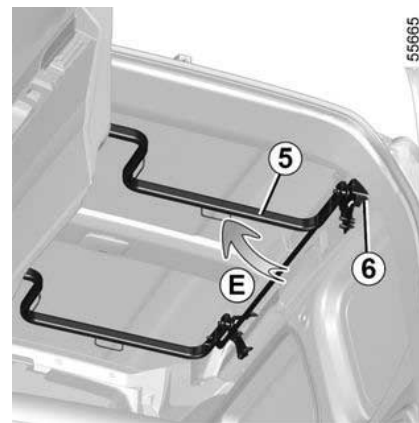

Θέση τακτοποίησης

Με τη σχάρα οροφής στη θέση χρήσης, τραβήξτε το μοχλό **6** προς τα κάτω για να ξεκλειδώσετε τη σχάρα οροφής, κρατήστε τη ράβδο της σχάρας οροφής **5** και σπρώξτε την προς τα πάνω μέχρι να κλειδώσει (κίνηση **E**).

Η σχάρα οροφής κλειδώνει αυτόματα. Βεβαιωθείτε ότι ασφάλισε καλά.

ΜΕΤΑΦΟΡΑ ΑΝΤΙΚΕΙΜΕΝΩΝ

i Μέγιστο επιτρεπόμενο βάρος φόρτωσης στη σχάρα οροφής **7: 30** χγρ. ομοιόμορφα κατανομημένα.

Μέγιστο μήκος φορτίου:

- κανονικό αμάξωμα: 2 μέτρα.
- μακρύ αμάξωμα: 2,5 μέτρα.

i Όταν χειρίζεστε τη σχάρα οροφής, βεβαιωθείτε ότι κανείς δεν είναι κοντά στα κινούμενα μέρη.

Δίχτυ συγκράτησης αποσκευών

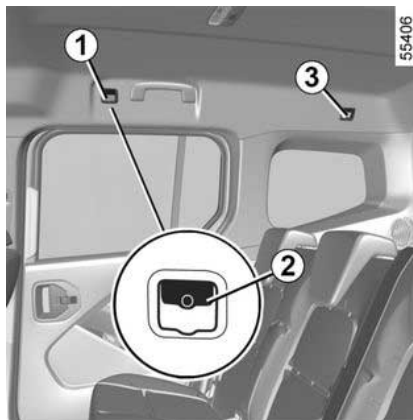

Για τα αυτοκίνητα που είναι εξοπλισμένα με αυτό το σύστημα, το διαχωριστικό πλέγμα μπορεί να χρησιμοποιηθεί κατά τη μεταφορά ζώων ή αποσκευών που πρέπει να απομονωθούν από τον χώρο των επιβατών.

είναι τοποθετημένο πίσω από το πίσω μονοκόμματο κάθισμα ή τα πίσω καθίσματα (ανάλογα με το αυτοκίνητο) ή πίσω από τα καθίσματα οδηγού και συνοδηγού.



Το διαχωριστικό πλέγμα αποσκευών έχει προβλεφθεί για να αντέχει μέγιστο βάρος 10 κιλών.

Κίνδυνος τραυματισμών

Τοποθέτηση του διαχωριστικού πλέγματος πίσω από τα πίσω καθίσματα

(κανονικό αμάξωμα)

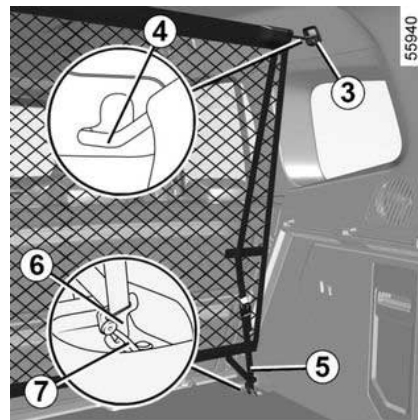

Στο εσωτερικό του αυτοκινήτου, από κάθε πλευρά:

- τοποθετήστε την επάνω ράβδο του πλέγματος **4** στα σημεία στερέωσης **3**,

ΜΕΤΑΦΟΡΑ ΑΝΤΙΚΕΙΜΕΝΩΝ

- στερεώστε τα δύο άγκιστρα **6** των ιμάντων του πλέγματος **5** στα σημεία στερέωσης **7**,
- ρυθμίστε τον ιμάντα του πλέγματος **5**, έτσι ώστε να τεντωθεί καλά.



Το διαχωριστικό πλέγμα αποσκευών δεν πρέπει να χρησιμοποιείται για την προσάρτηση αντικειμένων.

Κίνδυνος τραυματισμών

Τοποθέτηση του διαχωριστικού πλέγματος πίσω από τα εμπρός καθίσματα

(κανονικό αμάξιμα)

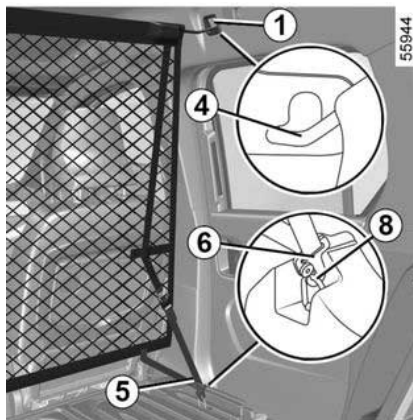

Στο εσωτερικό του αυτοκινήτου, από κάθε πλευρά:

- ανασηκώστε τα καλύμματα **2** για πρόσβαση στα σημεία στερέωσης **1** και αφαιρέστε τα καλύμματα των σημείων στερέωσης **8**,
- τοποθετήστε την επάνω ράβδο του πλέγματος **4** στα σημεία στερέωσης **1**,
- στερεώστε τα δύο άγκιστρα **6** των ιμάντων του πλέγματος **5** στα σημεία στερέωσης **8**,
- ρυθμίστε τον ιμάντα του πλέγματος **5**, έτσι ώστε να τεντωθεί καλά.

Τοποθέτηση του διαχωριστικού πλέγματος πίσω από τα πίσω καθίσματα

(μακρύ αμάξιμα)

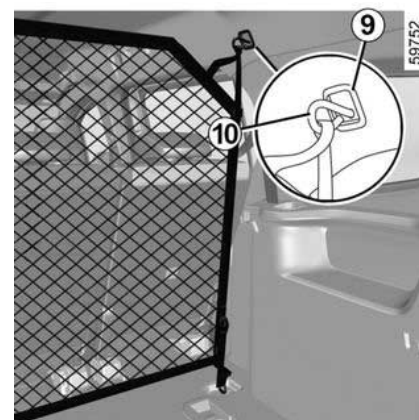

Τοποθετείται πίσω από τα πίσω καθίσματα της δεύτερης σειράς.

Στο εσωτερικό του αυτοκινήτου και σε κάθε πλευρά:

- μετακινήστε προς τα εμπρός τα καθίσματα της δεύτερης σειράς όσο το δυνατόν περισσότερο,
- τοποθετήστε τα καθίσματα της τρίτης σειράς σε διπλωμένη θέση ή αφαιρέστε τα,
- τοποθετήστε την επάνω ράβδο του πλέγματος **10** στα σημεία στερέωσης **9**,

ΜΕΤΑΦΟΡΑ ΑΝΤΙΚΕΙΜΕΝΩΝ

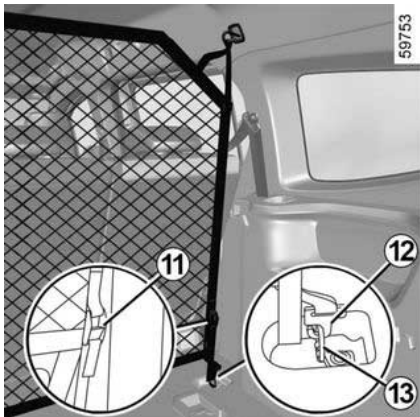

- στερεώστε τα δύο άγκιστρα **12** των ιμάντων του πλέγματος **11** στα σημεία στερέωσης **13**,
- ρυθμίστε τον ιμάντα του πλέγματος **11**, έτσι ώστε να τεντωθεί καλά,
- ρυθμίστε τη θέση των καθισμάτων της δεύτερης σειράς: βεβαιωθείτε ότι οι πλάτες των καθισμάτων δεν ακουμπούν στο δίχτυ.



Μην τοποθετείτε το διαχωριστικό πλέγμα αποσκευών σε αυτή τη θέση, όταν υπάρχει επιβάτης στο πίσω κάθισμα.
Η ετικέτα **A** που βρίσκεται στο πλάι του δικτυού αποσκευών, σάς υπενθυμίζει αυτές τις οδηγίες.

ΜΕΤΑΦΟΡΑ ΑΝΤΙΚΕΙΜΕΝΩΝ

Τοποθέτηση του διαχωριστικού πλέγματος πίσω από τα εμπρός καθίσματα

(μακρύ αμάξωμα)

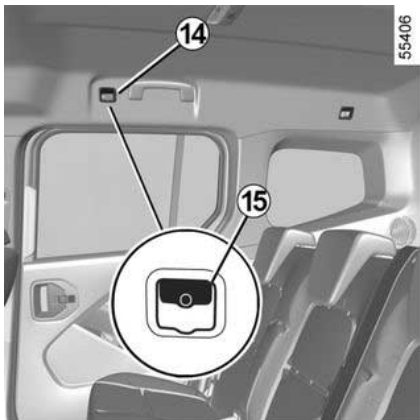

Είναι τοποθετημένο πίσω από τα καθίσματα οδηγού και συνοδηγού.

Στο εσωτερικό του αυτοκινήτου και σε κάθε πλευρά:

- τοποθετήστε τα πίσω καθίσματα σε αναδιπλωμένη θέση ή αφαιρέστε τα,
- ανασηκώστε τα καλύμματα **15** για να αποκτήσετε πρόσβαση στα σημεία στερέωσης **14**,
- τοποθετήστε την επάνω ράβδο του πλέγματος **16** στα σημεία στερέωσης **14**,

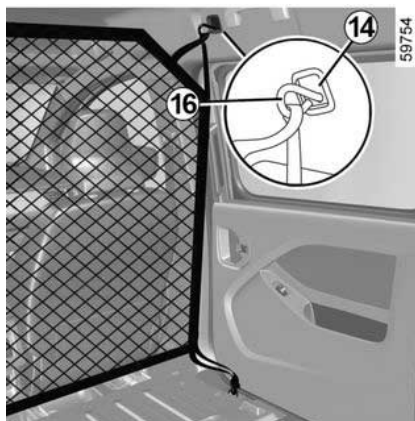

- αφαιρέστε τα καλύμματα **17** για να αποκτήσετε πρόσβαση στα σημεία στερέωσης **18**,
- στερεώστε τα δύο άγκιστρα **20** των ιμάντων του πλέγματος **19** στα σημεία στερέωσης **21**,
- ρυθμίστε τον ιμάντα του πλέγματος **19**, έτσι ώστε να τεντωθεί καλά,
- ρυθμίστε τη θέση των εμπρός καθισμάτων: βεβαιωθείτε ότι οι πλάτες των καθισμάτων δεν ακουμπούν στο δίχτυ αποσκευών.

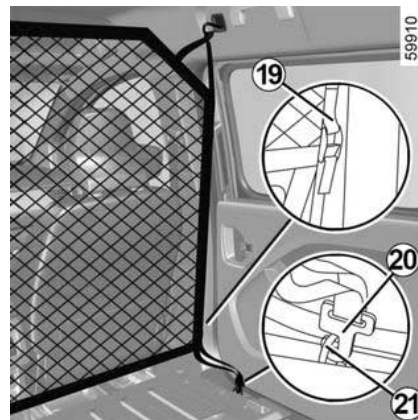
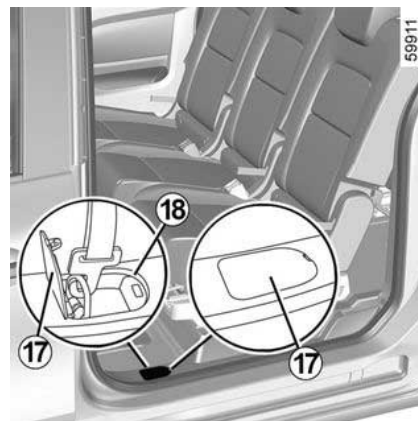

ΜΕΤΑΦΟΡΑ ΑΝΤΙΚΕΙΜΕΝΩΝ



Το διαχωριστικό πλέγμα αποσκευών έχει προβλεφθεί για να αντέχει μέγιστο βάρος 10 κιλών.

Κίνδυνος τραυματισμών

4

ΜΕΤΑΦΟΡΑ ΑΝΤΙΚΕΙΜΕΝΩΝ

Κοτσαδόρος



Επιτρεπόμενο φορτίο στο σημείο ρυμούλκησης, μέγιστο βάρος ρυμούλκας με φρένα και χωρίς φρένα: → 523.

**Επιλογή και τοποθέτηση εξοπλισμού ρυμούλκησης
Μέγιστο βάρος εξοπλισμού ρυμούλκησης:**

– Κοτσαδόρος (τραβέρσα και κοτσαδόρος) που τοποθετήθηκε αρχικά στο όχημα: η μπίλια ρυμούλκησης (σταθερή/ανασυρόμενη/αφαιρούμενη) δεν πρέπει να υπερβαίνει τα **7,3 χγρ.**,

– Κοτσαδόρος ρυμούλκησης (τραβέρσα και κοτσαδόρος) που δεν έχει τοποθετηθεί αρχικά στο όχημα: ολόκληρος ο κοτσαδόρος ρυμούλκησης και τα εξαρτήματα δεν πρέπει να υπερβαίνουν τα **28.5 χλγ.**

Οποιαδήποτε συσκευή ρυμούλκησης δεν πρέπει να εμποδίζει κανένα στοιχείο φωτισμού ή την πινακίδα κυκλοφορίας όταν δεν χρησιμοποιείται.

Σε κάθε περίπτωση, είστε υποχρεωμένοι να συμμορφώνεστε με τους κανονισμούς της χώρας στην οποία βρίσκεστε.

Για την τοποθέτηση και για τις συνθήκες χρήσης, συμβουλευθείτε τις οδηγίες τοποθέτησης του εξοπλισμού.

Σας συμβουλεύουμε να φυλάτε αυτό το βιβλίο μαζί με τα υπόλοιπα έγγραφα του σετ αυτοκινήτου.

Διάσταση A (μέγιστη)

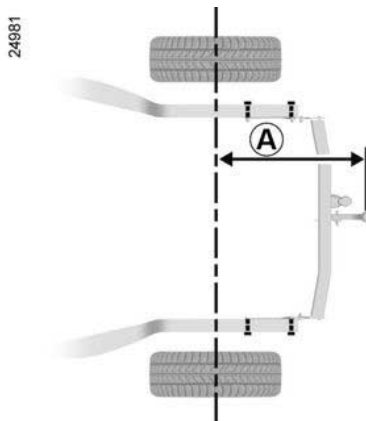

Κανονικό αμάξωμα

A = 935 mm.

Μακρύ αμάξωμα

A = 975 mm.

24982



4

ΜΕΤΑΦΟΡΑ ΑΝΤΙΚΕΙΜΕΝΩΝ

ΜΠΑΡΕΣ ΟΡΟΦΗΣ

Πολυμορφικές μπάρες οροφής

55388

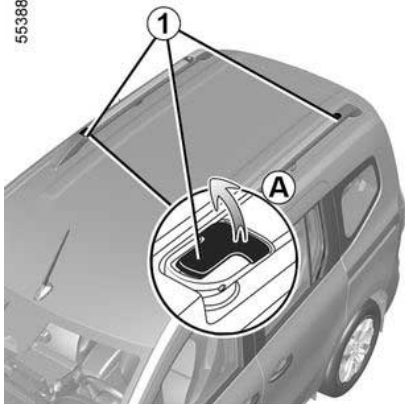

Πριν μεταφέρετε ένα φορτίο στις πολυμορφικές μπάρες οροφής, πρέπει να ρυθμιστούν στη θέση χρήσης τους:

- ξεκουμπώστε τους μοχλούς **1** (κίνηση **A**),
- ανυψώστε τις μπάρες επαρκώς για να τους επιτρέψετε να περιστραφούν (εικόνα **B**),
- κουμπώστε τις μπάρες στην εγκάρσια θέση κουμπώνοντας τους μοχλούς **1** (εικόνα **C**),
- βεβαιωθείτε ότι ασφαλίσαν σωστά.

55389



i Κατά το χειρισμό, βεβαιωθείτε ότι οι μπάρες δεν αγγίζουν την οροφή του αυτοκινήτου, καθώς ενδέχεται να γρατσουνίσουν την οροφή.

i Απαγορεύεται αυστηρά να τοποθετείτε τις πολυμορφικές μπάρες οροφής σε εγκάρσια θέση (θέση μεταφοράς), κατά τη διέλευση του αυτοκινήτου από πλυντήριο εξοπλισμένο με βούρτσες με κυλίνδρους.

55392



Βεβαιωθείτε ότι οι δύο μπάρες οροφής είναι σωστά τοποθετημένες και ασφαλισμένες.



Μέγιστο βάρος σε κάθε μπάρα οροφής: 40 χγρ. ομοιόμορφα κατανεμημένα (80 χγρ. και στις δύο μπάρες οροφής).

ΜΕΤΑΦΟΡΑ ΑΝΤΙΚΕΙΜΕΝΩΝ

55390

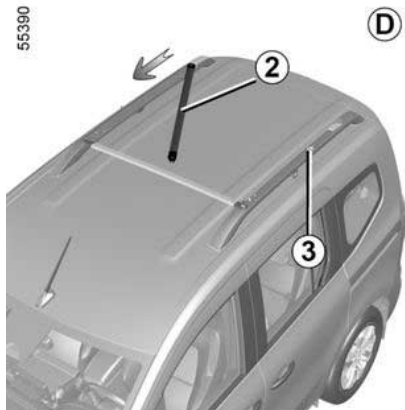

D

Για να σύρετε τη μπάρα

Η μπάρα οροφής **2** μπορεί να ολισθήσει για να την μετακινήσετε πιο κοντά ή πιο μακριά από την άλλη μπάρα (σχήμα **D**).

Υπάρχουν δύο θέσεις: κέντρο ή πίσω.

Με τη μπάρα ξεκλειδωτή, τραβήξτε την προς τα εμπρός ή το πίσω μέρος του οχήματος για να την σύρετε μέσα στη ράγα **3**.

55391

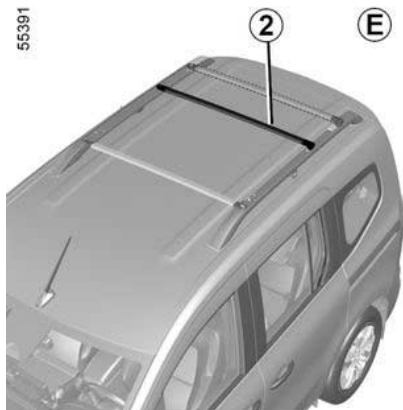

E

Μόλις επιλέξετε τη θέση, περιστρέψτε την μπάρα και κλειδώστε την στην εγκάρσια θέση (σχήμα **E**).

Βεβαιωθείτε ότι οι δύο μπάρες έχουν ασφαλίσει σωστά.



Όταν δεν χρησιμοποιείτε τις μπάρες σε εγκάρσια θέση, επανατοποθετήστε τις μπάρες σε διαμήκη θέση προκειμένου να μην αυξάνεται η κατανάλωση καυσίμου και να μην προκαλείται θόρυβος από τον αέρα.



Βεβαιωθείτε ότι τα αντικείμενα ή/και τα αξεσουάρ (σύστημα στερέωσης ποδηλάτων, μπαγκαζιέρα οροφής κ.λπ.) που είναι τοποθετημένα στις μπάρες οροφής είναι σωστά τοποθετημένα, ομοιόμορφα καταναμημένα και ασφαλισμένα.

4

ΜΕΤΑΦΟΡΑ ΑΝΤΙΚΕΙΜΕΝΩΝ

Διαμήκεις μπάρες οροφής

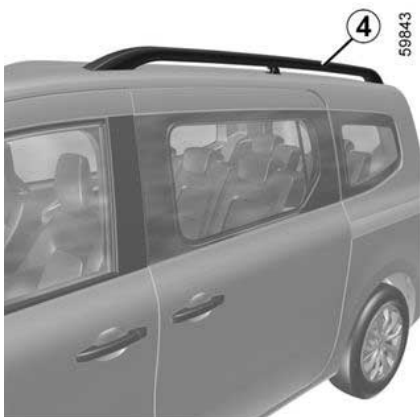

Εφόσον το αυτοκίνητο διαθέτει τον κατάλληλο εξοπλισμό, μπορείτε να μεταφέρετε αποσκευές ή συμπληρωματικά συστήματα του αυτοκινήτου (σχάρα στερέωσης ποδηλάτων, σχάρα για σκι...):

- στη σχάρα οροφής,
- στις εγκάρσιες μπάρες οροφής, οι οποίες με τη σειρά τους πρέπει να συνδέονται με τις διαμήκεις μπάρες οροφής **4**,
- απευθείας στις διαμήκεις μπάρες οροφής.

 Για να επιλέξετε τον κατάλληλο εξοπλισμό για το όχημά σας, σας συνιστούμε να συμβουλευθείτε ένα Επίσημο Συνεργείο της μάρκας. Για την τοποθέτηση του εξοπλισμού και για τις συνθήκες χρήσης, συμβουλευθείτε τις οδηγίες τοποθέτησης του κατασκευαστή. Σας συμβουλευόμαστε να φυλάτε αυτό το βιβλίο μαζί με τα υπόλοιπα έγγραφα του σετ αυτοκινήτου.

 Μέγιστο βάρος σε κάθε μπάρα οροφής: 40 χγρ. ομοιόμορφα κατανεμημένα (80 χγρ. και στις δύο μπάρες οροφής).



Απαγορεύεται η τοποθέτηση οποιασδήποτε συσκευής μεταφοράς στην οροφή για οχήματα που δεν είναι αρχικά εφοδιασμένα με διαμήκεις ή αρθρωτές μπάρες οροφής.

ΜΕΤΑΦΟΡΑ ΑΝΤΙΚΕΙΜΕΝΩΝ

Άγκιστρα πρόσδεσης οροφής

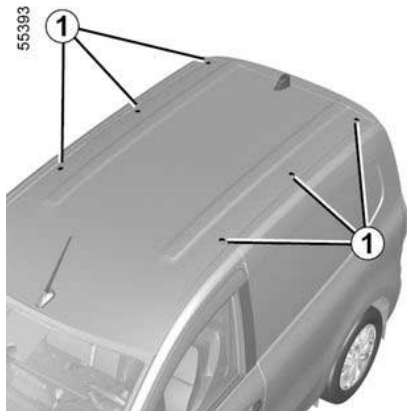

Ξεβιδώστε τις τάπες **1** για να αποκτήσετε πρόσβαση στα σημεία στήριξης.

 Για να επιλέξετε τον κατάλληλο εξοπλισμό για το όχημά σας, σας συνιστούμε να συμβουλευθείτε ένα Επίσημο Συνεργείο της μάρκας.

Για να τοποθετήσετε μπάρες οροφής και για τις συνθήκες χρήσης, συμβουλευθείτε τις οδηγίες τοποθέτησης του εξοπλισμού.

Σας συμβουλεύουμε να φυλάτε αυτό το βιβλίο μαζί με τα υπόλοιπα έγγραφα του σετ αυτοκινήτου.

Μέγιστο επιτρεπόμενο φορτίο στην οροφή : 100 χιλγ. (συμπεριλαμβανομένου του εξοπλισμού μεταφοράς).



Όταν οι γνήσιες μπάρες οροφής, οι οποίες είναι εγκεκριμένες από τις τεχνικές υπηρεσίες μας, παραδίδονται με βίδες, χρησιμοποιείτε μόνο αυτές τις βίδες για να στερεώσετε τις μπάρες οροφής στο αυτοκίνητο.

Προφυλάξεις κατά τη χρήση

Χειρισμός της πόρτας πορτ-μπαγκάζ

Πριν από το χειρισμό της πόρτας χώρου αποσκευών, ελέγξτε τα αντικείμενα ή/και τα αξεσουάρ (σύστημα στερέωσης ποδηλάτων, μπαγκαζιέρα οροφής, κ.λπ.) που είναι τοποθετημένα στις μπάρες οροφής: πρέπει να είναι κατάλληλα τοποθετημένα και ασφαλισμένα, και δεν πρέπει να εμποδίζουν το άνοιγμα της πόρτας χώρου αποσκευών.

ΠΡΟΣΒΑΣΗ ΣΤΟΝ ΚΙΝΗΤΗΡΑ, ΕΠΙΠΕΔΑ

Καπό κινητήρα



Για να ανοίξετε, τραβήξτε τη λαβή **1** που βρίσκεται στην αριστερή πλευρά του ταμπλό.



Πριν από οποιαδήποτε εργασία στον χώρο του κινητήρα, απαιτείται να απενεργοποιήσετε το σύστημα ανάφλεξης ➔ **237** ➔ **238**.



Αποφύγετε την άσκηση πίεσης στο καπό του κινητήρα: κίνδυνος κλεισίματος του καπό κατά λάθος.

Άνοιγμα καπό κινητήρα

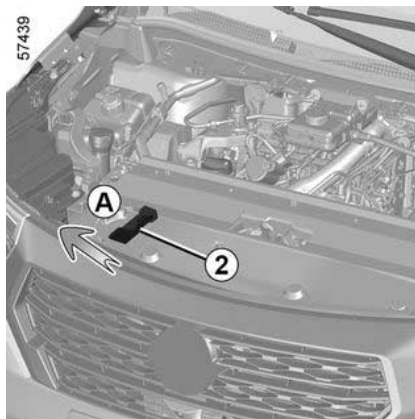

Για να το απασφαλίσετε, ανασηκώστε ελαφρά το καπό και σπρώξτε το γλωσσίδι **2** προς τη φορά που υποδεικνύει το βέλος **A** για να ελευθερώσετε το άγκιστρο.

Σηκώστε το καπό και οδηγήστε το. Το καπό συγκρατείται από δύο υποστηρίγματα **3**.



Κατά τη διάρκεια επεμβάσεων μέσα στο χώρο κινητήρα, βεβαιωθείτε ότι το χειριστήριο υαλοκαθαριστήρων βρίσκεται στη θέση σταματήματος.

Κίνδυνος τραυματισμών

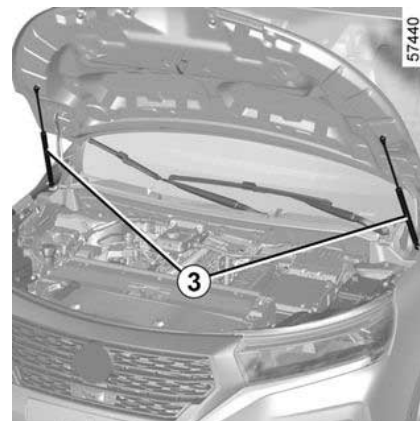

ΠΡΟΣΒΑΣΗ ΣΤΟΝ ΚΙΝΗΤΗΡΑ, ΕΠΙΠΕΔΑ



Λάβετε υπόψη σας όταν εργάζεστε κοντά στον κινητήρα ότι μπορεί να είναι ζεστός. Το βεντιλατέρ ψύξης μπορεί να αρχίσει να λειτουργεί ανά πάσα στιγμή. Η επικέ-

τα  στο χώρο του κινητήρα σάς το υπενθυμίζει.

Κίνδυνος τραυματισμών

Κλείσιμο καπό κινητήρα

Πριν κλείσετε το καπό, βεβαιωθείτε ότι δεν ξεχάσατε τίποτα στο χώρο του κινητήρα.

Για να το ξανακλείσετε, πιάστε το καπό από τη μέση και συνοδέψτε το με το χέρι σε απόσταση 25 εκ. από τη θέση του όταν είναι κλειστό, στη συνέχεια αφήστε το. Βεβαιωθείτε ότι το καπό έχει κλείσει καλά. Εάν δεν ασφαλίσει με το δικό του βάρος, πιέστε το απαλά μέχρι να ασφαλίσει τελειώς.



Βεβαιωθείτε ότι το καπό έχει ασφαλίσει σωστά. Βεβαιωθείτε ότι τίποτα δεν παρεμποδίζει τη γλωττίδα ασφάλισης (χαλίκια, πα- νί κλπ.).



Μετά από οποιαδήποτε επέμβαση στον χώρο του κινητήρα, βεβαιωθείτε ότι δεν έχετε ξεχάσει κάτι (πανί, εργαλεία κλπ.). Διαφορετικά, υπάρχει περίπτωση να προκληθεί ζημιά στον κινητήρα ή να προκληθεί πυρκαγιά.



Σε περίπτωση σύγκρουσης, ακόμη και ελαφριάς πάνω στη μάσκα ή το καπό, ζητήστε το συντομότερο να ελεγχθεί το σύστημα κλειδώματος του καπό από έναν εξουσιοδοτημένο επισκευαστή της μάσκας.

Λάδι κινητήρα

Γενικά

Ένας κινητήρας καταναλώνει λάδι για τη λίπανση και την ψύξη των κινούμενων εξαρτημάτων του και μερικές φορές είναι απαραίτητο, μεταξύ δύο αλλαγών λαδιού, να συμπληρώσετε με μια ποσότητα λαδιού.

Ωστόσο, εάν μετά την περίοδο του ροτταρίσματος, χρειάζεται να συμπληρώσετε περισσότερο από 0,5 λίτρα για κάθε 1.000 χλμ., επικοινωνήστε με τον εξουσιοδοτημένο αντιπροσωπό σας.

Περιοδικότητα: ελέγχετε περιοδικά τη στάθμη του λαδιού και οπωσδήποτε πριν από κάθε μεγάλο ταξίδι. Διαφορετικά υπάρχει κίνδυνος καταστροφής του κινητήρα σας.

Ανάγνωση στάθμης λαδιού

Η ανάγνωση της στάθμης πρέπει να γίνεται σε οριζόντιο έδαφος και μετά από μακροχρόνια στάση του κινητήρα.

Για να μάθετε τη στάθμη λαδιού με ακρίβεια και να βεβαιωθείτε ότι η στάθμη δεν είναι υψηλότερη από τη μέγιστη (κίνδυνος ρωγμής στον κινητήρα), πρέπει να χρησιμοποιήσετε οπωσδήποτε το δείκτη.

Ανάλογα με το αυτοκίνητο, η οθόνη στο καντράν προειδοποιεί μόνο όταν η

ΠΡΟΣΒΑΣΗ ΣΤΟΝ ΚΙΝΗΤΗΡΑ, ΕΠΙΠΕΔΑ

στάθμη λαδιού βρίσκεται στο ελάχιστο επίπεδο.

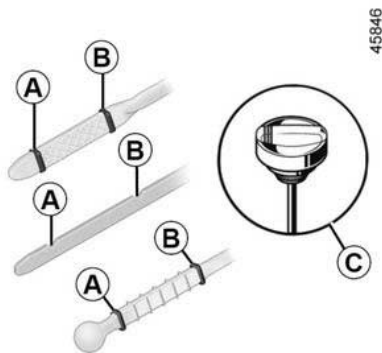

- Βγάλτε τον δείκτη και σκουπίστε τον με ένα καθαρό πανί που δεν αφήνει χνούδι,
- βάλτε τον δείκτη μέχρι το τέρμα στη θέση του (στα αυτοκίνητα που είναι εξοπλισμένα με "τάπα-δείκτη" **C**, βιδώστε εντελώς την τάπα),
- αφαιρέστε ξανά τη ράβδο στάθμης,
- διαβάστε τη στάθμη: δεν πρέπει ποτέ να πέσει κάτω από το "mini" **A** ούτε να ανεβαίνει πάνω από τη στάθμη "maxi" **B**.

Μόλις ολοκληρώσετε την εργασία, φροντίστε να βάλετε τον δείκτη μέχρι τέρμα ή να βιδώσετε εντελώς την "τάπα-δείκτη".



Προσθήκη λαδιού κινητήρα

Χρησιμοποιήστε ένα χωνί ή προστατέψτε την περιοχή του στομίου πλήρωσης για να αποφύγετε τη διαφυγή λαδιού κινητήρα πάνω σε ένα ζεστό μέρος στο χώρο του κινητήρα ή σε ευαίσθητα εξαρτήματα (π.χ. ηλεκτρικά εξαρτήματα).

Κίνδυνος πυρκαγιάς.



Υπέρβαση της μέγιστης στάθμης λαδιού κινητήρα

Σε καμία περίπτωση, δεν επιτρέπεται η υπέρβαση της μέγιστης στάθμης **B** πλήρωσης: αυτό θα προκαλούσε ζημιά στον κινητήρα και στο σύστημα ελέγχου εκπομπής καυσαερίων.

Εάν έχει γίνει υπέρβαση της μέγιστης στάθμης **μην ξεκινήσετε το αυτοκίνητό σας** και καλέστε ένα Επίσημο Συνεργείο της μάρκας.



Προτού προβείτε σε οποιαδήποτε ενέργεια στο χώρο του κινητήρα, πρέπει να απενεργοποιήσετε την ανάφλεξη → 237 ή → 238.

Συμπλήρωμα, γέμισμα, άδειασμα

Συμπλήρωμα / γέμισμα

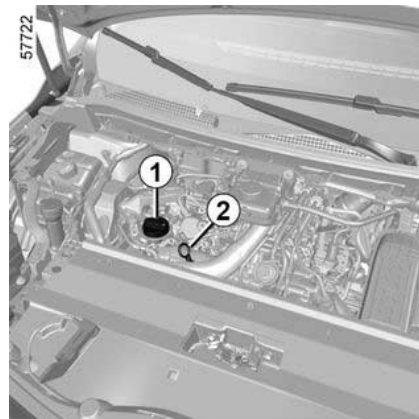

Το αυτοκίνητο πρέπει να είναι σταθευμένο σε οριζόντιο έδαφος, με τον κινητήρα σβηστό και κρύο (για παράδειγμα, πριν από την πρώτη εκκίνηση του κινητήρα της ημέρας).

ΠΡΟΣΒΑΣΗ ΣΤΟΝ ΚΙΝΗΤΗΡΑ, ΕΠΙΠΕΔΑ

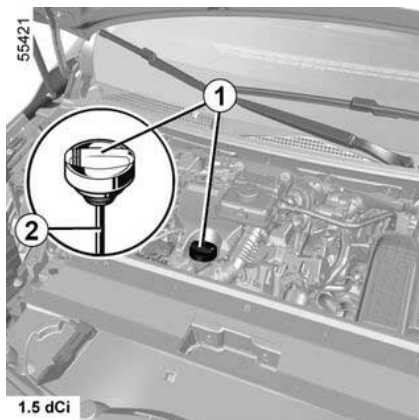

- Χαλαρώστε το καπάκι **1**,
 - συμπληρώστε τη στάθμη (ως οδηγός, η χωρητικότητα μεταξύ "mini" και "maxi" του δείκτη στάθμης **2** είναι μεταξύ 0,9 λίτρα και 2 λίτρα, ανάλογα με τον κινητήρα),
 - Περιμένετε περίπου 20 λεπτά για να κυλήσει το λάδι,
 - ελέγξτε τη στάθμη με τον δείκτη **2** (όπως περιγράφεται προηγουμένως).
- Αφού διαβάσετε τη στάθμη, φροντίστε να βάλετε το δείκτη μέχρι το τέρμα στη θέση του ή να βιδώσετε εντελώς την τάπα-δείκτη.

 Μην υπερβαίνετε τη στάθμη "maxi" και θυμηθείτε να επανατοποθετήσετε το καπάκι **1** και τη βυθομετρική ράβδο **2**.

Αλλαγή λαδιού κινητήρα

Συχνότητα: συμβουλευθείτε το Βιβλιάριο Συντήρησης του αυτοκινήτου σας.

Χωρητικότητα λαδιού

Συμβουλευτείτε το έγγραφο συντήρησης του οχήματός σας ή ένα Επίσημο Συνεργείο της μάρκας. Ελέγχετε πάντα τη στάθμη του λαδιού του κινητήρα με τη βοήθεια του δείκτη, όπως περιγράφεται παραπάνω, (δεν πρέπει ποτέ να είναι κάτω από το ελάχιστο όριο, ούτε να υπερβαίνει το μέγιστο όριο του δείκτη).

Ποιότητα λαδιού κινητήρα

Συμβουλευθείτε το έγγραφο συντήρησης του αυτοκινήτου σας



Λάβετε υπόψη σας όταν εργάζεστε κοντά στον κινητήρα ότι μπορεί να είναι ζεστός. Το βεντιλατέρ ψύξης μπορεί να αρχίσει να λειτουργεί ανά πάσα στιγμή. Το ενδει-

κτικό προειδοποίησης  που είναι ενσωματωμένο στο χώρο του κινητήρα σας το υπενθυμίζει.
Κίνδυνος τραυματισμών



Σε περίπτωση μη φυσιολογικής ή επα- ναλαμβανόμενης πτώσης της στάθμης, συμβουλευθείτε ένα Επίσημο Συνεργείο της μάρκας.



Κατά τη διάρκεια επεμβάσεων μέσα στο χώρο κινητήρα, βεβαιωθείτε ότι το χειριστήριο υαλοκαθαριστήρων βρίσκεται στη θέση σταματήματος.
Κίνδυνος τραυματισμών

ΠΡΟΣΒΑΣΗ ΣΤΟΝ ΚΙΝΗΤΗΡΑ, ΕΠΙΠΕΔΑ



Πλήρωση: Όταν συμπληρώνετε το λάδι, βεβαιωθείτε ότι δεν στάζει λάδι στα εξαρτήματα του κινητήρα - κίνδυνος πυρκαγιάς. Μην ξεχάσετε να επανατοποθετήσετε με ασφάλεια την τάπα, υπάρχει κίνδυνος πυρκαγιάς εάν το λάδι πιτσιλιστεί σε αυτά τα εξαρτήματα του κινητήρα.



Υπέρβαση της μέγιστης στάθμης λαδιού κινητήρα
Σε καμία περίπτωση, δεν επιτρέπεται η υπέρβαση της μέγιστης στάθμης πλήρωσης: αυτό θα προκαλούσε ζημιά στον κινητήρα και στο σύστημα ελέγχου εκπομπής καυσαερίων. Εάν έχει γίνει υπέρβαση της μέγιστης στάθμης **μην ξεκινήσετε το αυτοκίνητό σας** και καλέστε ένα Επίσημο Συνεργείο της μάρκας.



Μην αφήνετε τον κινητήρα να λειτουργεί σε κλειστό χώρο: τα καυσαέρια είναι τοξικά.



Αλλαγή λαδιού κινητήρα: Εάν εκτελείτε αλλαγή λαδιού όταν ο κινητήρας είναι καυτός, φροντίστε να μην υποστείτε εγκαύματα κατά την αποστράγγιση του λαδιού.

Στάθμη υγρού ψύξης

Στάθμη υγρού ψύξης

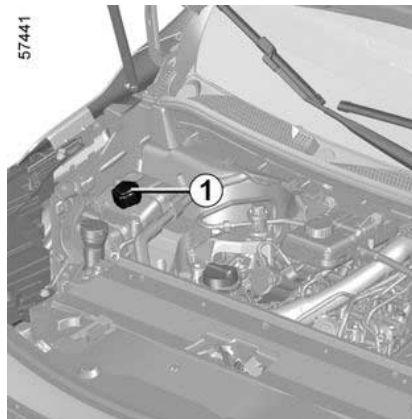

Με την ανάφλεξη σβηστή και το όχημα σταθμευμένο σε επίπεδο έδαφος, η στάθμη **όταν είναι κρύο** πρέπει να βρίσκεται μεταξύ των σημείων "MINI" και "MAXI" που αναγράφονται στο ρεζερβουάρ ψυκτικού υγρού **1**.

Συμπληρώστε έως αυτή τη στάθμη **όταν είναι κρύο** πριν φτάσει στο σημείο "MINI".

Συχνότητα ελέγχου της στάθμης

Πρέπει να ελέγχετε τη στάθμη του υγρού ψύξης κινητήρα τακτικά (υπάρχει κίνδυνος σοβαρών βλαβών στον κινητήρα λόγω έλλειψης υγρού ψύξης).

ΠΡΟΣΒΑΣΗ ΣΤΟΝ ΚΙΝΗΤΗΡΑ, ΕΠΙΠΕΔΑ

Εάν χρειάζεται συμπλήρωμα, χρησιμοποιείτε αποκλειστικά τα εγκεκριμένα προϊόντα από το Τεχνικό Τμήμα, τα οποία σας εξασφαλίζουν:

- αντιπαγωτική προστασία,
- αντιδιαβρωτική προστασία του κυκλώματος ψύξης του κινητήρα.



Προτού προβείτε σε οποιαδήποτε ενέργεια στο χώρο του κινητήρα, πρέπει να απενεργοποιήσετε την ανάφλεξη → 237 ή → 238.

Συχνότητα αντικατάστασης

Συμβουλευθείτε το έγγραφο συντήρησης του αυτοκινήτου σας



Κατά τη διάρκεια επεμβάσεων μέσα στο χώρο κινητήρα, βεβαιωθείτε ότι το χειριστήριο υαλοκαθαριστήρων βρίσκεται στη θέση σταματήματος.

Κίνδυνος τραυματισμών



Σε περίπτωση μη φυσιολογικής ή επαναλαμβανόμενης πτώσης της στάθμης, συμβουλευθείτε ένα Επίσημο Συνεργείο της μάρκας.



Καμία επέμβαση δεν πρέπει να γίνεται στο κύκλωμα ψύξης όταν ο κινητήρας είναι ζεστός.

Κίνδυνος εγκαυμάτων.

Στάθμες, φίλτρα

Στάθμη των υγρών φρένων

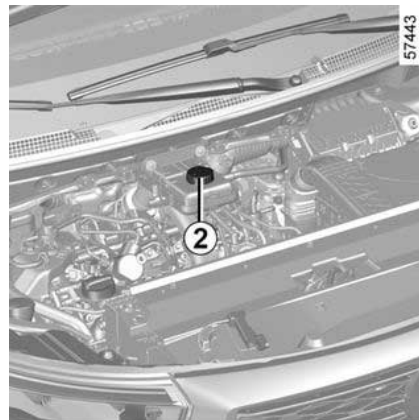

Η στάθμη των υγρών φρένων πρέπει να ελέγχεται συχνά και οπωσδήποτε μόλις αισθανθείτε κάποια διαφορά, έστω και ελάχιστη, στην αποτελεσματικότητα των φρένων.

Ο έλεγχος της στάθμης πραγματοποιείται με τον κινητήρα σταματημένο και σε οριζόντιο έδαφος

Στάθμη 2

Είναι φυσιολογικό η στάθμη να πέφτει καθώς οι επενδύσεις φθείρονται, αλλά δεν πρέπει ποτέ να πέφτει κάτω από την προειδοποιητική γραμμή "MINI".

ΠΡΟΣΒΑΣΗ ΣΤΟΝ ΚΙΝΗΤΗΡΑ, ΕΠΙΠΕΔΑ

Εάν επιθυμείτε να ελέγξετε εσείς οι ίδιοι την κατάσταση φθοράς των δίσκων και των ταμπούρων, προμηθευτείτε το έγγραφο στο οποίο επεξηγείται η διαδικασία ελέγχου από το επίσημο δίκτυο ή τον δικτυακό τόπο του κατασκευαστή.

ΓΕΜΙΣΜΑ

Κάθε επέμβαση στο υδραυλικό κύκλωμα απαιτεί την αντικατάσταση των υγρών από έναν ειδικό.

Χρησιμοποιείτε, υποχρεωτικά, υγρά εγκεκριμένα από τις Τεχνικές Υπηρεσίες μας (από σφραγισμένο δοχείο).

Συχνότητα αντικατάστασης

Συμβουλευθείτε το έγγραφο συντήρησης του αυτοκινήτου σας



Σε περίπτωση μη φυσιολογικής ή επα- ναλαμβανόμενης πτώσης της στάθμης, συμβουλευθείτε ένα Επίσημο Συνεργείο της μάρκας.



Λάβετε υπόψη σας όταν εργάζεστε κοντά στον κινητήρα ότι μπορεί να είναι ζεστός. Το βεντιλατέρ ψύξης μπορεί να αρχίσει να λειτουργεί ανά πάσα στιγμή. Η ετικέ-

τα  στο χώρο του κινητήρα σας το υπενθυμίζει.

Κίνδυνος τραυματισμών

Δοχείο πλυστικής συσκευής

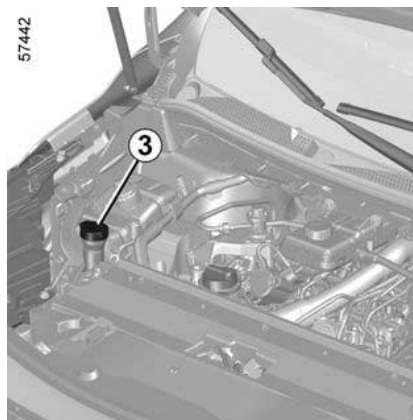

ΓΕΜΙΣΜΑ

Με τον κινητήρα σταματημένο, ανοίξτε την τάπα **3**. Γεμίστε, έως όπου δείτε το

υγρό, στη συνέχεια επανατοποθετήστε την τάπα

Σημείωση: Να ελέγχετε τακτικά τη στάθμη του ρεζερβουάρ, συμπληρώνοντας το υγρό πριν από κάθε διαδρομή.

Υγρό

Χρησιμοποιείτε μόνο υγρό πλυσίματος παρμπρίζ που περιέχει αντιψυκτικό.

Σας συστήνουμε να συμβουλευτείτε έναν εγκεκριμένο αντιπρόσωπο ή έναν εξειδικευμένο επαγγελματία.

Σημείωση: μην χρησιμοποιείτε σκληρό νερό (κίνδυνος βλάβης της αντλίας εκκίνησης ή δημιουργίας αλάτων στην αντλία και τους πίδακες).

Ψεκαστήρες

Για να ρυθμίσετε το ύψος των ψεκαστήρων της πλυστικής συσκευής του παρμπρίζ, απευθυνθείτε σε εξουσιοδοτημένο αντιπρόσωπο.

Φίλτρα

Η αντικατάσταση των φίλτρων (φίλτρο αέρα, φίλτρο καμπίνας επιβατών, φίλτρο πετρελαίου, κ.λπ.) έχει προβλεφθεί στο πλαίσιο των εργασιών συντήρησης του αυτοκινήτου σας.

Συχνότητα αντικατάστασης των εξαρτημάτων φίλτρων συμβουλευθείτε το Βιβλιário Συντήρησης του αυτοκινήτου σας.

ΜΠΑΤΑΡΙΑ:

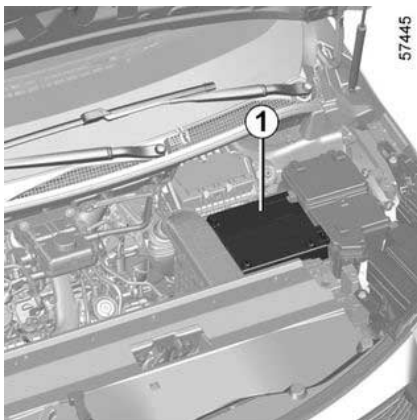

Η μπαταρία **1** δεν χρειάζεται συντήρηση. **Δεν θα πρέπει να την ανοίξετε ή να προσθέσετε καθόλου υγρό.**

Ανάλογα με το αυτοκίνητο, ένα σύστημα ελέγχει σε συνεχή βάση την κατάσταση φόρτισης της μπαταρίας. Σε περίπτωση μείωσης, στο καντράν εμφανίζεται το μήνυμα "Μπαταρία σε λειτ. ασφαλείας" και, στη συνέχεια, το "Ασθενής μπαταρία Βάλτε μπροστά". Σε αυτή την περίπτωση, ξεκινήστε τον κινητήρα και το μήνυμα στο καντράν θα εξαφανιστεί.

Σημείωση: Το μήνυμα "Μπαταρία σε λειτ. ασφαλείας" ενδέχεται να εμφανιστεί μετά από 5 έως 30 λεπτά χρήσης του αυτοκινήτου με τον κινητήρα σβηστό για να προειδοποιήσει τον χρήστη

ότι οι λειτουργίες που καταναλώνουν ενέργεια (εσωτερικός φωτισμός, ραδιόφωνο, πλοήγηση, εξαερισμός, τροφοδοσία αξεσουάρ κ.λπ.) ενδέχεται να διακοπούν αυτόματα.

Η κατάσταση φόρτισης της μπαταρίας σας μπορεί να μειωθεί, ειδικά εάν χρησιμοποιείτε το αυτοκίνητο σας:

- για σύντομα ταξίδια,
- σε αστικό περιβάλλον,
- όταν η θερμοκρασία είναι χαμηλή,
- μετά από παρατεταμένη χρήση ηλεκτρικών καταναλώσεων (ραδιόφωνο κ.λπ.) με τον διακόπτη κινητήρα κλειστό.



Μετακινείτε τη μπαταρία με προσοχή, διότι περιέχει θειικό οξύ που δεν πρέπει να έλθει σε επαφή με τα μάτια ή το δέρμα. Εάν συμβεί κάτι τέτοιο, ξεπλύνετε με άφθονο νερό. Εάν χρειάζεται, συμβουλευθείτε ένα γιατρό.

Κρατήστε τις τυχόν γυμνές φλόγες, καυτά αντικείμενα ή σπινθήρες μακριά από τα εξαρτήματα της μπαταρίας (υπάρχει κίνδυνος έκρηξης).



Προτού προβείτε σε οποιαδήποτε ενέργεια στο χώρο του κινητήρα, πρέπει να απενεργοποιήσετε την ανάφλεξη → **237** ή → **238**.



Λάβετε υπόψη σας όταν εργάζεστε κοντά στον κινητήρα ότι μπορεί να είναι ζεστός. Το βεντιλατέρ ψύξης μπορεί να αρχίσει να λειτουργεί ανά πάσα στιγμή. Η επικέ-



τα στο χώρο του κινητήρα σας το υπενθυμίζει.

Κίνδυνος τραυματισμών

ΜΠΑΤΑΡΙΑ:

Ετικέτα Α

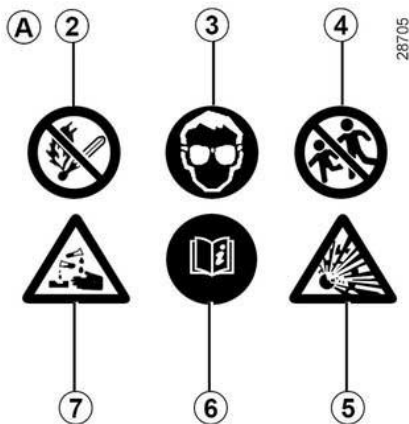

Τηρείτε τις υποδείξεις που αναγράφονται στη μπαταρία:

2. Απαγορεύονται οι γυμνές φλόγες και το κάπνισμα,
3. πρέπει να χρησιμοποιείται προστασία των ματιών,
4. Να διατηρείται μακριά από παιδιά,
5. Εκρηκτικά υλικά,
6. ανατρέξτε στο εγχειρίδιο,
7. Διαβρωτικά υλικά.



Για την ασφάλειά σας, καθώς και για τη σωστή λειτουργία του ηλεκτρικού εξοπλισμού του αυτοκινήτου (φώτα, υαλοκαθαριστήρες, ABS, κ.λπ.), οποιαδήποτε παρέμβαση στη μπαταρία (εξαγωγή, αποσύνδεση, κ.λπ.), πρέπει να πραγματοποιείται αποκλειστικά από ειδικευμένο τεχνικό.

Κίνδυνος σοβαρών εγκαυμάτων ή ηλεκτροπληξίας.

Για την ασφάλειά σας, τηρείτε οπωσδήποτε τη συχνότητα αντικατάστασης που αναφέρεται στο έγγραφο συντήρησης (χωρίς να την υπερβαίνετε).

Η μπαταρία είναι ειδικού τύπου. Φροντίστε να την αντικαταστήσετε με του ίδιου τύπου.

Καλέστε ένα εξουσιοδοτημένο συνεργείο της μάρκας.

Αντικατάσταση της μπαταρίας

Επειδή αυτή η εργασία είναι πολύπλοκη, σας συνιστούμε να απευθυνθείτε σε ένα Επίσημο Συνεργείο της μάρκας.

ΣΥΝΤΗΡΗΣΗ ΤΟΥ ΑΜΑΞΩΜΑΤΟΣ

Η καλή συντήρηση του αυτοκινήτου επιτρέπει την διατήρηση της καλής του κατάστασης για μεγαλύτερο χρονικό διάστημα. Συνιστάται, λοιπόν, η καλή συντήρηση του εξωτερικού του αυτοκινήτου σε τακτική βάση.

Το αυτοκίνητό σας διαθέτει ισχυρή αντιδιαβρωτική προστασία. Παρ' όλα αυτά, εξακολουθεί να κινδυνεύει από διάφορες παραμέτρους.

Διαβρωτικοί ατμοσφαιρικοί παράγοντες

- ατμοσφαιρική ρύπανση (σε αστικές και βιομηχανικές περιοχές),
- ατμόσφαιρα με πολύ αλάτι (παραθαλάσσιες περιοχές, ειδικά με ζεστό καιρό),
- εποχιακές κλιματολογικές συνθήκες (αλάτι που ρίχνεται στους δρόμους τον χειμώνα, νερό για τον καθαρισμό των δρόμων...).

Μικροαυχήματα

Γδαρσίματα

Ατμοσφαιρική σκόνη, άμμος, λάσπη, χαλίκια που εκτινάσσονται από άλλα οχήματα...

Για να είστε εξασφαλισμένοι εναντίον των παραπάνω κινδύνων, απαιτούνται ορισμένα προληπτικά μέτρα.

Τι πρέπει να κάνετε

Πλένετε συχνά το αυτοκίνητό σας, **με τον κινητήρα σβηστό**, χρησιμοποιώντας προϊόντα καθαρισμού που συνιστώνται από το τμήμα μας (μην χρησιμοποιείτε ποτέ λειαντικά προϊόντα). Ξεπλύνετε καλά εκ των προτέρων χρησιμοποιώντας ένα πιεστικό:

- τις ρητίνες από δέντρα και τη βιομηχανική ρύπανση,
- Τη λάσπη, που δημιουργεί υγρά αμαλάγματα κάτω από τα φτερά και στο κάτω μέρος του αμαξώματος,
- **τα περιπτώματα των πουλιών** που προκαλούν χημική αντίδραση με τη βαφή, η οποία προκαλεί **γρήγορο αποχρωματισμό και μπορεί να προκαλέσει μέχρι και αποκόλληση της βαφής**.

Είναι **υποχρεωτικό** να πλένετε αμέσως το αυτοκίνητο για να αφαιρέτε τους λεκέδες αυτούς, καθώς αργότερα θα είναι αδύνατο να τους απομακρύνετε με ένα απλό γυάλισμα.

- Το αλάτι, κυρίως από τους θόλους των τροχών και το κάτω μέρος του αμαξώματος, μετά από πέρασμα σε περιοχές όπου έχουν απλωθεί χημικά προϊόντα.

Απομακρύνετε τακτικά τα φυτικά κατάλοιπα (ρητίνη, φύλλα...) από το αυτοκίνητο.

Τηρείτε την τοπική νομοθεσία σχετικά με το πλύσιμο των αυτοκινήτων (π.χ.: μην πλένετε το αυτοκίνητό σας στον δρόμο).

Τηρείτε τις αποστάσεις ασφαλείας όταν οδηγείτε σε δρόμους με χαλίκια. Έτσι θα αποφύγετε το γδάρισμα της βαφής του αυτοκινήτου σας.

Σε περίπτωση φθοράς της βαφής, κάντε γρήγορα τις απαραίτητες επισκευές, έτσι ώστε να αποφευχθεί η εξάπλωση της διάβρωσης.

Μην ξεχνάτε τις περιοδικές επισκέψεις αν το αυτοκίνητό σας διαθέτει εγγύηση αντιδιαβρωτικής προστασίας. Συμβουλευθείτε το Βιβλιάριο Συντήρησης του αυτοκινήτου σας

Όταν πλένετε το αυτοκίνητο με συσκευή καθαρισμού υψηλής πίεσης, λάβετε τις ακόλουθες προφυλάξεις:

- βεβαιωθείτε ότι το χρώμα του αυτοκινήτου, η περιοχή ή το εξάρτημα που θέλετε να καθαρίσετε είναι συμβατά με αυτόν τον τύπο πλυσίματος.
- η πίεση που παρέχεται από τη συσκευή πρέπει να είναι μικρότερη από 100 bar,
- κατά το πλύσιμο, τοποθετήστε το ακροφύσιο ψεκασμού σε απόσταση τουλάχιστον 15 εκ. από το αυτοκίνητο και ελέγξτε ότι ο ρυθμός ροής του νερού είναι μικρότερος από 15 λίτρα ανά λεπτό,

ΚΑΘΑΡΙΣΜΟΣ

– μην επιμένετε στο πλύσιμο της ίδιας περιοχής, των σημείων πρόσκρουσης ή των στεγανοποιητικών (κίνδυνος ζημιάς στο χρώμα, αποκόλληση στεγανοποιητικών κ.λπ.).

Σε περίπτωση που χρειαστεί να καθαρίσετε μηχανικά εξαρτήματα, μεντεσέδες, κ.λπ. είναι απαραίτητο να τα προστατέψετε από τον ψεκασμό με ειδικά προϊόντα, εγκεκριμένα από τις Τεχνικές Υπηρεσίες μας.

5



Έχουμε επιλέξει ειδικά προϊόντα για τη συντήρηση του αυτοκινήτου σας, τα οποία μπορείτε να βρείτε στις μπουτίκ της μάρκας.

Τι δεν πρέπει να κάνετε

Να πλένετε το αυτοκίνητο στον ήλιο ή όταν έχει παγετό.

Να ξύνετε τη λάσπη ή τις βρομιές, χωρίς προηγουμένως να τις έχετε βρέξει με νερό για να μαλακώσουν.

Να αφήνετε να συσσωρεύονται οι εξωτερικές βρομιές.

Να αφήνετε τη σκουριά να εξαπλωθεί μετά από κάποιο μικρό γδάρισμα.

Να καθαρίζετε τους λεκέδες με διαλυτικά που δεν εγκρίνονται από τις Τεχνι-

κές Υπηρεσίες μας και μπορεί να προκαλέσουν φθορές στη βαφή.

Να οδηγείτε μέσα στη λάσπη και το χιόνι χωρίς να πλένετε το αυτοκίνητο, κυρίως κάτω από τους θόλους των τροχών και το κάτω μέρος του αμαξώματος.



Η απολίπανση ή ο καθαρισμός με χρήση μηχανημάτων καθαρισμού υψηλής πίεσης ή με ψεκασμό με προϊόντα που δεν είναι εγκεκριμένα από τις Τεχνικές Υπηρεσίες μας:

- μηχανικά εξαρτήματα (π.χ. χώρος κινητήρα),
- τροχοί (π.χ. εξαρτήματα του συστήματος πέδησης, όπως οι δαγκάνες των φρένων),
- το κάτω μέρος του αυτοκινήτου,
- εξαρτήματα με μεντεσέδες (π.χ. εσωτερικό των θυρών),
- τα εξωτερικά βαμμένα πλαστικά εξαρτήματα (π.χ. προφυλακτήρες).

Υπάρχει κίνδυνος να προκληθεί οξείδωση ή κακή λειτουργία.

Ιδιαιτερότητα αυτοκινήτων με βαφή σε ματ απόχρωση

Για τη χρήση αυτού του είδους βαφής απαιτείται η λήψη ορισμένων προφυλάξεων.

Τι πρέπει να κάνετε

Να πλένετε το αυτοκίνητό σας με το χέρι, καθώς και με άφθονο νερό, χρησιμοποιώντας ένα μαλακό πανί, ένα μαλακό σφουγγάρι...

Τι δεν πρέπει να κάνετε

Χρήση προϊόντων με βάση το κερί (στίλβωση).

Σκληρό τρίψιμο.

Πλύσιμο του οχήματος σε αυτόματο πλυντήριο.

Επικόλληση αυτοκόλλητων επάνω στη βαφή του αμαξώματος (κίνδυνος να παραμείνουν σημάδια).



Πλύσιμο του αυτοκινήτου με συσκευή καθαρισμού υψηλής πίεσης.

Τοποθέτηση του αυτοκινήτου σε αυτόματο πλυντήριο

Επαναφέρετε το χειριστήριο των υαλοκαθαριστήρων στην ανενεργή θέση → 221, → 224. Ελέγξτε εάν έχουν στερεωθεί καλά τα εξωτερικά εξαρτήματα, οι πρόσθετοι προβολείς και οι καθρέφτες οπισθοπορείας, στη συνέχεια, βεβαιωθείτε ότι τα μάκτρα των υαλοκαθαριστήρων είναι ασφαλισμένα με κολητική ταινία.

ΚΑΘΑΡΙΣΜΟΣ

Αφαιρέστε την κεραία του ραδιοφώνου, εάν το αυτοκίνητο διαθέτει τέτοιο εξοπλισμό. Ελέγξτε ότι το κλαπέτο της τάπας καυσίμου είναι κλειστό και στη συνέχεια κλειδώστε το αυτοκίνητο.

Αφαιρέστε την αυτοκόλλητη ταινία και επανατοποθετήστε την κεραία μόλις ολοκληρώσετε το πλύσιμο.

Καθαρισμός των προβολέων, αισθητήρων και καμερών

Χρησιμοποιήστε ένα μαλακό πανί ή βαμβάκι. Εάν αυτό δεν είναι αρκετό, βρέξτε το ελαφρά σε διάλυμα σαπουνιού με νερό, στη συνέχεια ξεπλύνετε το πάντοτε με ένα μαλακό πανί ή βαμβάκι.

Τελειώστε σκουπίζοντας απαλά με ένα στεγνό μαλακό πανί.

Μην χρησιμοποιείτε καθαριστικά προϊόντα με βάση το οινόπνευμα ή εργαλεία (π.χ. μια ξύστρα).

Καθαρισμός αυτοκόλλητων, διακοσμητικών μεμβρανών κ.λπ.

Τι πρέπει να κάνετε

Χρησιμοποιήστε ένα μαλακό πανί ή βαμβάκι.

Βρέξτε το με σαπουνόνερο και, στη συνέχεια, σκουπίστε πάντα με ένα μαλακό πανί ή βαμβάκι.

Τελειώστε σκουπίζοντας απαλά με ένα στεγνό μαλακό πανί.

Τι δεν πρέπει να κάνετε

Χρησιμοποιήστε προϊόντα καθαρισμού με βάση το αλκοόλ.

Χρησιμοποιήστε σκεύη (π.χ. μια ξύστρα).

Σκληρό τρίψιμο.



Πλύσιμο της περιοχής με συσκευή καθαρισμού υψηλής πίεσης.

ΣΥΝΤΗΡΗΣΗ ΕΣΩΤΕΡΙΚΩΝ ΔΙΑΚΟΣΜΗΤΙΚΩΝ

Η καλή συντήρηση του αυτοκινήτου επιτρέπει την διατήρηση της καλής του κατάστασης για μεγαλύτερο χρονικό διάστημα. Συνιστάται λοιπόν, η καλή συντήρηση του εσωτερικού του αυτοκινήτου σε τακτική βάση.

Οι λεκέδες πρέπει πάντοτε να αφαιρούνται γρήγορα.

Όποια και αν είναι η φύση του λεκέ στην επένδυση, χρησιμοποιήστε **κρύο (ή χλιαρό) σαπουνόνερο με φυσικό σαπούνι**.

Αποφύγετε τη χρήση απορρυπαντικών (π.χ. υγρό πιάτων, προϊόντα σε σκόνη, προϊόντα με βάση το οινόπνευμα κ.λπ.).

Χρησιμοποιήστε ένα μαλακό πανί

Ξεπλύνετε και σκουπίστε τυχόν υπερβολική ποσότητα νερού.

Πρόσοψη πολυμέσων

Η συντήρηση της οθόνης ενδέχεται να εξαρτάται από τον τύπο του εξοπλισμού πολυμέσων. Για περαιτέρω πληροφορίες, ανατρέξτε στις οδηγίες χρήσης πολυμέσων.

Τζάμια οργάνων του ταμπλό

(π.χ.: Καντράν, ρολόι, οθόνη εξωτερικής θερμοκρασίας, οθόνη ραδιοφώνου κ.λπ.)

Χρησιμοποιήστε ένα μαλακό πανί ή βαμβάκι.

Εάν αυτό δεν είναι αρκετό για να καθαρίσουν, χρησιμοποιήστε ένα μαλακό πανί (ή βαμβάκι) ελαφρά μουσκεμένο σε διάλυμα σαπουνιού με νερό και, στη συνέχεια, σφουγγίστε με ένα άλλο υγρό μαλακό πανί ή βαμβάκι.

Τελειώστε σκουπίζοντας **απαλά** με ένα στεγνό μαλακό πανί.

Μην χρησιμοποιείτε τα προϊόντα με βάση την αλκοόλη ή/και υγρά ψεκασμού στην περιοχή.

Ζώνες ασφαλείας

Πρέπει να διατηρούνται καθαρές.

Χρησιμοποιείτε είτε προϊόντα εγκεκριμένα από τις Τεχνικές Υπηρεσίες μας

ΚΑΘΑΡΙΣΜΟΣ

(μπουτίκ της μάρκας) είτε ένα σφουγγάρι με χλιαρό νερό και σαπούνι και στεγνώστε τες με ένα στεγνό πανί.

Απαγορεύεται η χρήση διαλυτικών απορρυπαντικών ή βαφής.

Υφάσματα (καθίσματα, επένδυση θυρών κ.λπ.)

Ξεσκονίζετε **τακτικά** τα υφάσματα.

Υγροί λεκέδες

Χρησιμοποιήστε νερό με σαπούνι.

Με τη βοήθεια ενός μαλακού απορροφητικού πανιού ταμπονάρετε απαλά (χωρίς τρίψιμο) τον λεκέ. Στη συνέχεια, ξεβγάλετε και επαναλάβετε προς απορρόφηση του περισσεύματος.

Σκληροί ή παχύρρευστοι λεκέδες

Αφαιρέστε **γρήγορα** και με προσοχή το περίσσειμα του σκληρού ή παχύρρευστου λεκέ χρησιμοποιώντας μία σπάτουλα (από τις άκρες προς το κέντρο για να αποφύγετε την εξάπλωση του λεκέ).

Καθαρίστε όπως έναν υγρό λεκέ.

Ειδικά για τις καραμέλες και τις τσίχλες

Τοποθετήστε ένα παγάκι επάνω στον λεκέ για να τον κρυσταλλώσετε και στη συνέχεια ακολουθήστε τη διαδικασία που υποδεικνύεται για την αφαίρεση σκληρών λεκέδων.



Για συμβουλές σχετικά με την συντήρηση του εσωτερικού του αυτοκινήτου και/ή για οποιοδήποτε ζήτημα που μπορεί να προκύψει, συμβουλευθείτε ένα Επίσημο Συνεργείο της μάρκας.

Αποσυαρμολόγηση/Συναρμολόγηση αφαιρούμενου προϋπάρχοντος εξοπλισμού του αυτοκινήτου

Σε περίπτωση που πρέπει να αφαιρέσετε τμήματα του εξοπλισμού του αυτοκινήτου για να καθαρίσετε την καμπίνα επιβατών (για παράδειγμα τα πατάκια), θα πρέπει πάντοτε να τα επανατοποθετείτε σωστά και από τη σωστή πλευρά (π.χ. το πατάκι του οδηγού θα πρέπει να επανατοποθετείται στην πλευρά του οδηγού) και να τα διατηρείτε στην ίδια θέση με τα τμήματα που παραδόθηκαν με τον εξοπλισμό (για παράδειγμα, το πατάκι του οδηγού πρέπει να διατηρείται μαζί με τα τμήματα στερέωσης που είχαν προεγκατασταθεί).

Σε κάθε περίπτωση, με το αυτοκίνητο ακινητοποιημένο, βεβαιωθείτε ότι τίποτα δεν εμποδίζει την οδήγηση (εμπόδια στο πάτημα των πεντάλ, σφηνωμένο τακούι στο πατάκι, κ.λπ.).

Τι δεν πρέπει να κάνετε

Τοποθετείτε αντικείμενα όπως αποσμητικό, αρώματα, κ.λπ. κοντά στους αεραγωγούς διότι μπορεί να προκαλέσουν ζημιά στην επένδυση του ταμπλό.



Χρήση μηχανημάτων καθαρισμού υψηλής πίεσης ή σπρέι στο εσωτερικό της καμπίνας επιβατών: εάν δεν λάβετε προφυλάξεις κατά τη χρήση, ενδέχεται να βλάψετε, μεταξύ άλλων, την καλή λειτουργία των ηλεκτρικών και ηλεκτρονικών εξαρτημάτων που υπάρχουν στο αυτοκίνητο.

Ασφάλεια ελαστικών-τροχών

Τα ελαστικά αποτελούν τη μοναδική επαφή του αυτοκινήτου με το δρόμο. Είναι, λοιπόν, απαραίτητο να τα διατηρείτε σε καλή κατάσταση.

Πρέπει υποχρεωτικά να συμμορφώνεστε με τις κατά τόπους διατάξεις του κώδικα οδικής κυκλοφορίας.

Συντήρηση των ελαστικών

Τα ελαστικά πρέπει να βρίσκονται σε καλή κατάσταση και τα σκαλίσματά του πέλματος να έχουν ικανοποιητικό βάθος. Τα ελαστικά που συνιστούν οι Τεχνικές Υπηρεσίες μας διαθέτουν δείκτες φθοράς, **1** δηλαδή **εξογκώματα-δείκτες ενσωματωμένους στο υλικό του πέλματος σε διάφορα σημεία.**



Οι απροσεξίες στην οδήγηση, όπως χτυπήματα στο πεζοδρόμιο, μπορεί να προκαλέσουν φθορές στα ελαστικά και τις ζάντες καθώς και να απορρυθμίσουν τη γεωμετρία του μπροστινού ή του πίσω άξονα. Σε αυτήν την περίπτωση, ζητήστε έλεγχο της κατάστασής τους από ένα Επίσημο Συνεργείο της μάρκας.



Όταν το πέλμα των ελαστικών έχει φθαρεί στη στάθμη των δεικτών φθοράς, **αυτοί γίνονται ορατοί 2: Τότε** είναι απαραίτητο να αντικαταστήσετε τα

ελαστικά σας, επειδή το ελαστικό του πέλματος **έχει βάθος 1,6 mm το πολύ, με αποτέλεσμα να μην έχει καλή οδική συμπεριφορά σε βρεγμένο οδόστρωμα.**

Υπερβολική φόρτωση του αυτοκινήτου, μεγάλες διαδρομές σε αυτοκινητόδρομους, κυρίως με πολύ ζεστό καιρό καθώς και συχνή οδήγηση σε κακό οδόστρωμα συμβάλλουν στην ταχύτερη φθορά των ελαστικών και επηρεάζουν αρνητικά την ασφάλεια.

Πίεση ελαστικών

Να τηρείτε τις συνιστώμενες πιέσεις ελαστικών (συμπεριλαμβανομένου του εφεδρικού τροχού). Θα πρέπει να ελέγχετε την πίεση των ελαστικών τουλάχιστον μία φορά το μήνα και πριν από κάθε μεγάλο ταξίδι (ανατρέξτε στην ετικέτα που είναι κολλημένη στο άκρο της πόρτας του οδηγού) ➔ 469.



Οι εσφαλμένες πιέσεις των ελαστικών οδηγούν σε μη φυσιολογική φθορά τους και ασυνήθιστη υπερθέρμανση. Αυτοί είναι παράγοντες που μπορούν να επηρεάσουν σοβαρά την ασφάλεια και να οδηγήσουν σε:

- κακό κράτημα στο δρόμο,
- τον κίνδυνο κλαταρίσματος ή αποκόλλησης του πέλματος.

Η πίεση ελαστικών εξαρτάται από το φορτίο και την ταχύτητα χρήσης. Ρυθμίστε τις πιέσεις σύμφωνα με τις συνθήκες χρήσης (συμβουλευθείτε την ετικέτα που είναι κολλημένη στο πλαίσιο της πόρτας του οδηγού).

Οι πιέσεις πρέπει να ελέγχονται όταν τα ελαστικά είναι κρύα. Μη λαμβάνετε υπ' όψη σας την υψηλή πίεση που μετρήσατε με ζεστό καιρό ή μετά από οδήγηση όπου το αυτοκίνητο ανέπτυξε υψηλές ταχύτητες.

Εάν η πίεση των ελαστικών δεν μπορεί να ελεγχθεί όταν τα ελαστικά είναι **κρύα**, υποθέστε ότι η πίεση αυξάνεται κατά **0,2 έως 0,3 bar (ή 3 PSI)**.

Δεν πρέπει να ξεφουσκώνετε ποτέ ένα ζεστό ελαστικό.



Προσοχή, τυχόν απώλεια ή εσφαλμένο βίδωμα μιας τάπας βαλβίδας ενδέχεται να βλάψει τη στεγανότητα των ελαστικών και να προκαλέσει απώλειες πίεσης. Οι τάπες βαλβίδων θα πρέπει να είναι πάντα ίδιες με τις εργοστασιακές και εντελώς βιδωμένες



Αυτοκίνητο εξοπλισμένο με σύστημα προειδοποίησης απώλειας πίεσης ελαστικού

Σε περίπτωση χαμηλής πίεσης (τρύπημα, χαμηλή πίεση κ.λπ.), εμφανίζεται η προειδοποιητική λυχνία  στον πίνακα οργάνων

➔ **274**, ➔ **267**.

Εφεδρικός τροχός έκτακτης ανάγκης

➔ **477**, ➔ **481**.

Εναλλαγή (σταύρωμα) των τροχών

Δεν συνιστάται.

Αντικατάσταση των ελαστικών



Για την ασφάλειά σας και την τήρηση της ισχύουσας νομοθεσίας.

Όταν χρειαστεί να αντικατασταθούν, πρέπει να τοποθετούνται μόνον καινούργια ελαστικά ίδιας μάρκας, ίδιων διαστάσεων, τύπου και προφίλ στον ίδιο άξονα.

Απαιτείται να έχουν τουλάχιστον ίδια ικανότητα φορτίου και δείκτη ταχύτητας με τα εργοστασιακά ελαστικά ή να συμμορφώνονται με αυτά που συνιστώνται από ένα επίσημο αντιπρόσωπο.

Η μη τήρηση αυτών των οδηγιών μπορεί να θέσει σε κίνδυνο την ασφάλειά σας και να καταστήσει παράνομο το αυτοκίνητο σας. **Κίνδυνος απώλειας του ελέγχου του αυτοκινήτου.**

ΕΛΑΣΤΙΚΑ

Χειμερινή οδήγηση

Αλυσίδες

Για λόγους ασφαλείας, απαγορεύεται ρητά η τοποθέτηση αλυσίδων στον πίσω άξονα.

Οποιαδήποτε τοποθέτηση ελαστικών μεγαλύτερου μεγέθους από τα εργοστασιακά **ενδέχεται να καταστήσει αδύνατη την τοποθέτηση αλυσίδων.**

Ελαστικά μονής κατεύθυνσης

Ένα ελαστικό μονής φοράς περιστροφής πρέπει να τοποθετείται μόνο προς μία κατεύθυνση. Πρέπει να τηρείτε αυτή την κατεύθυνση.

Εάν ένα ελαστικό μονής φοράς περιστροφής τοποθετηθεί προς την αντίθετη κατεύθυνση περιστροφής μετά από σκάσιμο του ελαστικού, οδηγήστε με προσοχή, ιδιαίτερα σε βρεγμένο οδόστρωμα, επειδή οι προδιαγραφές του ελαστικού δεν προσαρμόζονται ανάλογα.



Η τοποθέτηση αλυσίδων είναι δυνατή μόνο σε ελαστικά ίδιων διαστάσεων με τα εργοστασιακά ελαστικά **του αυτοκινήτου σας.**

Ελαστικά "χιονιού" ή "χειμερινά"

Σας συνιστούμε να τα τοποθετείτε και στους **τέσσερις τροχούς** για να διατηρήσετε κατά το δυνατόν τις ιδιότητες πρόσφυσης του αυτοκινήτου σας.

Προσοχή: αυτά τα ελαστικά έχουν ορισμένες φορές μία φορά κύλισης και ένα δείκτη μέγιστης ταχύτητας, που μπορεί να είναι χαμηλότερος από τη μέγιστη ταχύτητα του αυτοκινήτου σας.

Ελαστικά με καρφιά

Αυτός ο τύπος ελαστικών χρησιμοποιείται για περιορισμένο χρονικό διάστημα, το οποίο καθορίζεται από την ισχύουσα νομοθεσία. Είναι απαραίτητο να τηρείτε το όριο ταχύτητας που ορίζει η ισχύουσα νομοθεσία.

Τα ελαστικά αυτά πρέπει να τοποθετούνται τουλάχιστον στους δύο εμπρός τροχούς.



Δεν είναι δυνατή η τοποθέτηση αλυσίδων σε τροχούς 17".

Εάν επιθυμείτε να χρησιμοποιήσετε αλυσίδες, είναι απαραίτητο να προμηθευτείτε τον **ειδικό εξοπλισμό.** Απευθυνθείτε σε ένα Επίσημο Συνεργείο της μάρκας



Σε κάθε περίπτωση, σας συνιστούμε να συμβουλευέστε ένα Επίσημο Συνεργείο της μάρκας για την επιλογή του πλέον κατάλληλου εξοπλισμού για το αυτοκίνητό σας.

Πίεση ελαστικών

Ετικέτα A

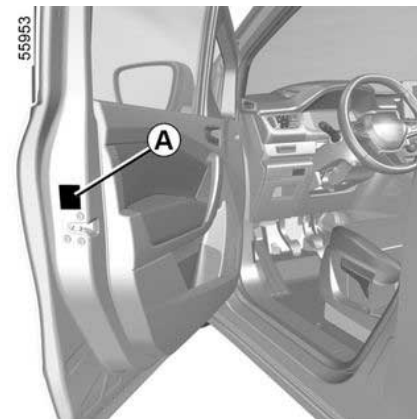

Για να τη διαβάσετε, ανοίξτε την πόρτα. Η πίεση των ελαστικών πρέπει να ελέγχεται όταν τα ελαστικά είναι κρύα. Εάν οι πιέσεις των ελαστικών δεν μπορούν να ελεγχθούν όταν τα ελαστικά εί-

ΕΛΑΣΤΙΚΑ

να **κρύα**, αυξήστε τις πιέσεις από **0,2** έως **0,3 bar** (ή **3 PSI**). **Δεν πρέπει να ξεφουσκώνετε ποτέ ένα ζεστό ελαστικό.**

Η πίεση των ελαστικών πρέπει να προσαρμόζεται ανάλογα με την καθημερινή χρήση του αυτοκινήτου (χωρίς φορτίο, με φορτίο, οδήγηση σε αυτοκινητόδρομο κλπ.). Τηρείτε τις συνιστώμενες πιέσεις των ελαστικών (συμπεριλαμβανομένου του εφεδρικού τροχού) Ελέγχετε τες τουλάχιστον μία φορά το μήνα και πριν από κάθε μεγάλο ταξίδι.

ανάλογα με το αυτοκίνητο, μετά από κάθε φούσκωμα ή εκ νέου ρύθμιση της πίεσης των ελαστικών, πρέπει να επιναφέρετε την τιμή αναφοράς για την πίεση των ελαστικών ➔ **467**.



Αυτοκίνητο εξοπλισμένο με σύστημα προειδοποίησης απώλειας πίεσης ελαστικού

ελαστικού

Σε περίπτωση χαμηλής πίεσης (τρύπημα, χαμηλή πίεση κ.λπ.), εμφανίζεται η προειδοποιητική λυ-

χνία  στον πίνακα οργάνων ➔ **274**, ➔ **267**.

55961

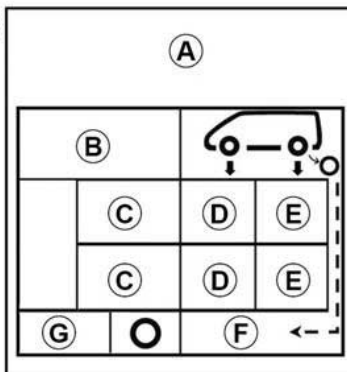

B : Διάσταση των ελαστικών που εξοπλίζουν το αυτοκίνητο.

C : προβλεπόμενη ταχύτητα οδήγησης.

D : πίεση των ελαστικών εμπρός.

E : πίεση των ελαστικών πίσω.

F : πίεση του εφεδρικού τροχού έκτακτης ανάγκης.

G : διαστάσεις εφεδρικού τροχού έκτακτης ανάγκης.



Αυτοκίνητα που χρησιμοποιούνται με πλήρες φορτίο (Μέγιστο Επιτρεπόμενο Βάρος με Πλήρες Φορτίο) και με ρυμουλκούμενο

Η μέγιστη ταχύτητα πρέπει να περιοριστεί στα **100 χλμ/ώρα** και η πίεση των ελαστικών πρέπει να αυξηθεί κατά **0,2 bar** ➔ **523**.
Κίνδυνος κλαταρίσματος των ελαστικών.

Ασφάλεια ελαστικών και τοποθέτηση αλυσίδων: για πληροφορίες σχετικά με τις συνθήκες συντήρησης και, ανάλογα με την έκδοση του αυτοκινήτου, τη χρήση αλυσίδων ➔ **467**.

ΕΛΑΣΤΙΚΑ



Για την ασφάλειά σας και την τήρηση της ισχύουσας νομοθεσίας.

Όταν χρειαστεί να αντικατασταθούν, πρέπει να τοποθετούνται μόνον καινούργια ελαστικά ίδιας μάρκας, ίδιων διαστάσεων, τύπου και προφίλ στον ίδιο άξονα.

Απαιτείται να έχουν τουλάχιστον ίδια ικανότητα φορτίου και δείκτη ταχύτητας με τα εργοστασιακά ελαστικά ή να συμμορφώνονται με αυτά που συνιστώνται από έναν εξουσιοδοτημένο αντιπρόσωπο.

Η μη τήρηση αυτών των οδηγιών μπορεί να θέσει σε κίνδυνο την ασφάλειά σας και να καταστήσει παράνομο το αυτοκίνητο σας.

Κίνδυνος απώλειας του ελέγχου του αυτοκινήτου.

Κιτ επισκευής ελαστικών

32788



Το κιτ επισκευάζει τα ελαστικά που έχουν υποστεί ζημιά στο πέλμα **A** από αντικείμενα μικρότερα από 4 mm. Δεν επισκευάζει τα σκασίματα όλων των τύπων, όπως κοψίματα μεγαλύτερα από 4 mm, ούτε κοψίματα στο πλάι του ελαστικού **B** κ.λπ.

Βεβαιωθείτε, επίσης, ότι η ζάντα του αυτοκινήτου σας βρίσκεται σε καλή κατάσταση.

Μην επιχειρήσετε να αφαιρέσετε το ξένο σώμα που προκάλεσε το σκάσιμο, εάν αυτό βρίσκεται ακόμη μέσα στο ελαστικό.

6



Μη χρησιμοποιείτε το κιτ επισκευής ελαστικών εάν το ελαστικό έχει καταστραφεί μετά από οδήγηση με σκασμένο ελαστικό. Συνεπώς, ελέγχετε με προσοχή τα πλαϊνά τοιχώματα των ελαστικών πριν από οποιαδήποτε επέμβαση. Παρομοίως, η οδήγηση με ελαφρώς έως και εντελώς ξεφουσκωτά ή τρυπημένα ελαστικά μπορεί να είναι επικίνδυνη και να καταστήσει αδύνατη την επισκευή του ελαστικού.

Αυτή η επισκευή είναι προσωρινή.

Ένα σκασμένο ελαστικό θα πρέπει πάντα να εξετάζεται (και να επισκευάζεται, όπου αυτό είναι εφικτό) από ειδικό, το συντομότερο δυνατόν.

Κατά την αντικατάσταση ενός ελαστικού που έχει επισκευαστεί με τη χρήση αυτού του κιτ, θα πρέπει να ενημερώνετε τον ειδικό ότι έχει πραγματοποιηθεί τέτοια επισκευή.

Κατά την οδήγηση, ενδέχεται να αισθανθείτε έναν κραδασμό λόγω της παρουσίας του προϊόντος μέσα στο ελαστικό.



Το κιτ είναι εγκεκριμένο μόνο για το φούσκωμα των ελαστικών του αυτοκινήτου το οποίο είναι εξοπλισμένο, από το εργοστάσιο, με αυτό το κιτ.

Σε καμία περίπτωση δεν θα πρέπει να χρησιμοποιηθεί για το φούσκωμα των ελαστικών άλλου αυτοκινήτου ή για οποιοδήποτε άλλο φουσκωτό αντικείμενο (σωσίβιο, βάρκα κλπ.)

Αποφεύγετε την εκτόξευση του προϊόντος στο δέρμα, κατά το χειρισμό της φιάλης του προϊόντος επισκευής. Εάν ωστόσο διαφύγουν σταγόνες, ξεπλύνετε με άφθονο νερό

Διατηρείτε το κιτ επισκευής μακριά από παιδιά.

Μην πετάτε τις κενές φιάλες στο περιβάλλον. Παραδίδετε τις σε έναν εξουσιοδοτημένο επισκευαστή ή σε ένα φορέα ανακύκλωσης.

Η φιάλη έχει περιορισμένη διάρκεια ζωής, η οποία αναγράφεται πάνω στην ετικέτα της Ελέγξτε την ημερομηνία λήξης

ΕΛΑΣΤΙΚΑ

Μεταβείτε σε έναν εξουσιοδοτημένο επισκευαστή για να αντικαταστήσετε το σωληνάκι φουσκώματος και τη φιάλη του προϊόντος επισκευής.



Ανάλογα με το αυτοκίνητο, σε περίπτωση διάτρησης χρησιμοποιήστε το kit που βρίσκεται στο χώρο αποθήκευσης κάτω από το περύγιο **C** στο χώρο των ποδιών του μπροστινού δεξιού καθίσματος.

i **Αυτοκίνητο εξοπλισμένο με σύστημα προειδοποίησης απώλειας πίεσης**

ελαστικού

Σε περίπτωση χαμηλής πίεσης (τρύπημα, χαμηλή πίεση κ.λπ.), εμφανίζεται η προειδοποιητική λυχνία  στον πίνακα οργάνων → 274, → 267.

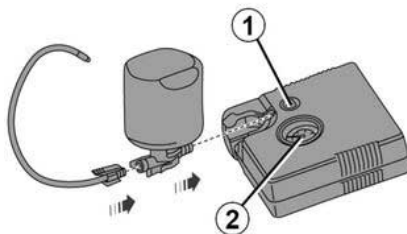

Με τον κινητήρα σε λειτουργία και το χειρόφρενο δεμένο:

– Αποσυνδέστε τα αξεσουάρ από τις πρίζες αξεσουάρ του αυτοκινήτου,

– ανατρέξτε στις πληροφορίες σχετικά με τον συμπιεστή του kit φουσκώματος που βρίσκεται στο πορτοπαγκάζ του αυτοκινήτου και ακολουθήστε τις οδηγίες χρήσης,

– φουσκώστε το ελαστικό με τη συνιστώμενη πίεση → 469,
– μετά από μέγιστο χρόνο 15 λεπτών, σταματήστε το φούσκωμα και διαβάστε την ένδειξη πίεσης (στο μανόμετρο 2).

Σημείωση: κατά τη διάρκεια της εκκένωσης του δοχείου (περίπου 30 δευτερόλεπτα), το μανόμετρο 2 θα δείξει για λίγο πίεση έως 6 bar και στη συνέχεια η πίεση θα πέσει,

– ρυθμίστε την πίεση: για να την αυξήσετε, συνεχίστε το φούσκωμα με το kit. Για να τη μειώσετε, πιάστε το κουμπί 1.



Πριν χρησιμοποιήσετε το kit, παρκάρετε το αυτοκίνητο έτσι ώστε να βρίσκεται αρκετά μακριά

από την κυκλοφορία, ενεργοποιήστε τα αλάρμ και δέστε το χειρόφρενο, κατεβάστε όλους τους επιβάτες από το αυτοκίνητο και κρατήστε τους μακριά από την κυκλοφορία.

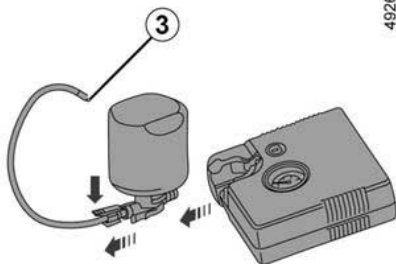

6

Εάν δεν επιτευχθεί η συνιστώμενη πίεση των 1,8 bar μετά από 15 λεπτά, η επισκευή είναι αδύνατη. Μην οδηγήσετε το αυτοκίνητο. Απευθυνθείτε σε ένα Επίσημο Συνεργείο της μάρκας

Όταν το ελαστικό φουσκώσει σωστά, αφαιρέστε το κιτ: ξεβιδώστε αργά τον προσαρμογέα φουσκώματος από το δοχείο **3** για να αποφύγετε τυχόν πιτσιλίσματα προϊόντος και φυλάξτε το δοχείο σε πλαστική συσκευασία για να αποφύγετε τυχόν διαρροές προϊόντος.

- Κολλήστε την ετικέτα συστάσεων οδήγησης (που βρίσκεται κάτω από τη φιάλη) σε σημείο ορατό από τον οδηγό επάνω στο ταμπλό.
- Τακτοποιήστε το κιτ.

- Στο τέλος αυτής της εργασίας αρχικού φουσκώματος, ο αέρας συνεχίζει να διαφεύγει από το ελαστικό. Θα πρέπει να οδηγήσετε για μικρή απόσταση για να κλείσει η τρύπα.
- Ξεκινήστε αμέσως και οδηγήστε με ταχύτητα από 20 έως 60 χλμ./ώρα, ώστε το προϊόν να κατανεμηθεί ομοιόμορφα στο εσωτερικό του ελαστικού. Αφού οδηγήσετε μια απόσταση 3 χλμ., σταματήστε και ελέγξτε την πίεση.
- Εάν η πίεση είναι πάνω από 1,3 bar αλλά κάτω από τη συνιστώμενη πίεση (ανατρέξτε στην ετικέτα που είναι κολλημένη στην άκρη της πόρτας του οδηγού), ρυθμίστε την. Σε αντίθετη περίπτωση, απευθυνθείτε σε έναν εξουσιοδοτημένο επισκευαστή: το ελαστικό δεν μπορεί να επισκευαστεί.



Δεν θα πρέπει να τοποθετείται κανένα αντικείμενο στον χώρο γύρω τα πόδια του οδηγού, καθώς σε περίπτωση απότομου φρεναρίσματος, τα αντικείμενα ενδέχεται να γλιστρήσουν κάτω από τα πεντάλ και να εμποδίσουν τη χρήση τους.



Σε περίπτωση στάθμευσης στην άκρη του δρόμου, είναι απαραίτητο να προειδοποιήσετε τους άλλους οδηγούς για την παρουσία του αυτοκινήτου σας, χρησιμοποιώντας ένα τρίγωνο ασφαλείας ή με όποια άλλα μέσα επιβάλλει η τοπική νομοθεσία της χώρας στην οποία βρίσκεστε.

Προφύλαξη χρήσης του κιτ

Το κιτ δεν θα πρέπει να λειτουργεί για περισσότερα από 15 λεπτά συνεχόμενα,

θα πρέπει να γίνει αντικατάσταση της φιάλης μετά την πρώτη χρήση ακόμα και εάν υπάρχει υγρό εντός της.



Προσοχή, τυχόν απώλεια ή εσφαλμένο βίδωμα μιας τάπας βαλβίδας ενδέχεται να βλάψει τη στεγανότητα των ελαστικών και να προκαλέσει απώλειες πίεσης. Οι τάπες βαλβίδων θα πρέπει να είναι πάντα ίδιες με τις εργοστασιακές και εντελώς βιδωμένες



Μετά από την επισκευή με το κιτ, δεν θα πρέπει να διανύσετε περισσότερα από 200 χλμ. Επιπλέον, μειώστε την ταχύτητά σας και μην υπερβαίνετε τα 80 χλμ./ώρα. Η ετικέτα που θα πρέπει να κολλήσετε σε μια εμφανή θέση στο ταμπλό, σας το υπενθυμίζει. Ανάλογα με τη χώρα ή την τοπική νομοθεσία, ένα ελαστικό που έχει επισκευαστεί με το κιτ επισκευής ελαστικών θα πρέπει να αντικατασταθεί.

Εργαλεία

Αποθηκευτικός χώρος της εργαλειοθήκης

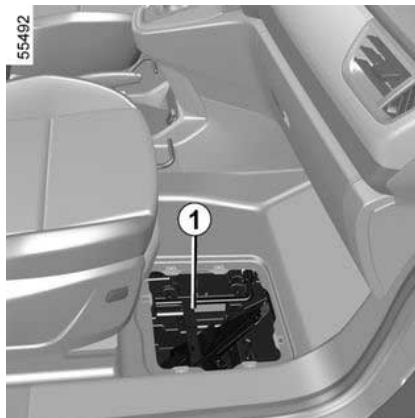

Το κιτ εργαλείων **1** βρίσκεται κάτω από το πτερύγιο στο χώρο των ποδιών του μπροστινού δεξιού καθίσματος.

Γρύλος 2 ή, ανάλογα με το αυτοκίνητο, 3



Διπλώστε το σωστά πριν το τοποθετήσετε ξανά στη θήκη του (βεβαιωθείτε ότι η λαβή **4** είναι σωστά τοποθετημένη).

Κλειδί για τα τάσια 5

Χρησιμοποιήστε το για να αφαιρέσετε τα τάσια.

Οδηγός μπουλονιού τροχού 6

Για να ολοκληρώσετε το ξεβίδωμα ή να ξεκινήσετε το βίδωμα των μπουλονιών των τροχών.

ΕΛΑΣΤΙΚΑ

Άγκιστρο ρυμούλκησης 7

→ 485

Μπουλονόκλειδο 8

Αυτό μπορεί να χρησιμοποιηθεί για το σφίξιμο ή το ξεσφίξιμο των μπουλονιών του τροχού και του άγκιστρου ρυμούλκησης 7.

Ανάλογα με το αυτοκίνητο, το μπουλονόκλειδο μπορεί να χρησιμοποιηθεί για την ανύψωση ή το χαμήλωμα του γρύλου 2.

6 Θέση αποθήκευσης A στην εργαλειοθήκη 1

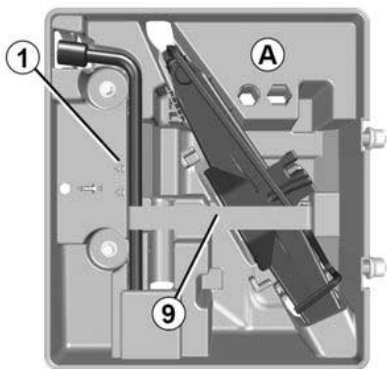

Επανατοποθετήστε τα εργαλεία στο περίβλημα και βεβαιωθείτε ότι η διάτα-

ξη είναι σωστά τοποθετημένη (αν δεν το κάνετε μπορεί να προκληθεί θόρυβος).



Δεν θα πρέπει να τοποθετείται κανένα αντικείμενο στον χώρο γύρω τα πόδια του οδηγού, καθώς σε περίπτωση απότομου φρεναρίσματος, τα αντικείμενα ενδέχεται να γλιστρήσουν κάτω από τα πεντάλ και να εμποδίσουν τη χρήση τους.



Μην αφήνετε τα εργαλεία χωρίς να τα ασφαλίσετε μέσα στο αυτοκίνητο διότι υπάρχει κίνδυνος να εκτιναχθούν κατά την πέδηση. Μετά τη χρήση, βεβαιωθείτε ότι τα εργαλεία έχουν τοποθετηθεί σωστά στη βάση τους, τοποθετήστε τα σωστά στη θήκη τους, στερεώστε τον ιμάντα 9 και, στη συνέχεια, βεβαιωθείτε ότι το πτερύγιο πρόσβασης στην εργαλειοθήκη έχει ασφαλίσει σωστά.

Κίνδυνος τραυματισμών

Εάν παρέχονται μπουλόνια μαζί με τον εφεδρικό τροχό ανάγκης, αυτά τα μπουλόνια πρέπει να χρησιμοποιούνται μόνο για τον εφεδρικό τροχό ανάγκης.

ΕΛΑΣΤΙΚΑ



Για την ασφάλειά σας, απαγορεύεται αυστηρά η χρήση γρύλου που δεν συνιστάται από τον κατασκευαστή.

Ο γρύλος είναι ειδικός για το συγκεκριμένο όχημα και χρησιμοποιείται για την αλλαγή των τροχών.

Σε καμία περίπτωση δεν πρέπει να χρησιμοποιείται:

- σε άλλο όχημα,
- για την εκτέλεση επισκευής,
- για πρόσβαση στο κάτω μέρος του αυτοκινήτου.

Κίνδυνος τραυματισμών

Κίνδυνος ζημιάς στο αυτοκίνητο.

ΣΚΑΣΜΕΝΟ ΕΛΑΣΤΙΚΟ, ΕΦΕΔΡΙΚΟΣ ΤΡΟΧΟΣ

Εάν σας σκάσει λάστιχο

Ανάλογα με το αυτοκίνητο, παρέχεται είτε ένας εφεδρικός τροχός έκτακτης ανάγκης είτε ένα κιτ πλήρωσης ελαστικών ➔ 471.



Αυτοκίνητο εξοπλισμένο με σύστημα προειδοποίησης απώλειας πίεσης

ελαστικού

Σε περίπτωση χαμηλής πίεσης (τρύπημα, χαμηλή πίεση κ.λπ.), εμφανίζεται η προειδοποιητική λυ-

χνία  στον πίνακα οργάνων ➔ 274, ➔ 267.



Σε ορισμένες περιπτώσεις (σκασμένο πίσω ελαστικό, αυτοκίνητο φορτωμένο με εξοπλισμό ρυμούλκησης, κ.λπ.) ενδέχεται να χρειαστεί να ανυψώσετε πρώτα το αυτοκίνητο (από το σημείο ανύψωσης που βρίσκεται πιο κοντά στον αντίστοιχο τροχό) ώστε να μπορέσετε να αποκτήσετε πρόσβαση στον εφεδρικό τροχό ➔ 481.

Εφεδρικός τροχός 2

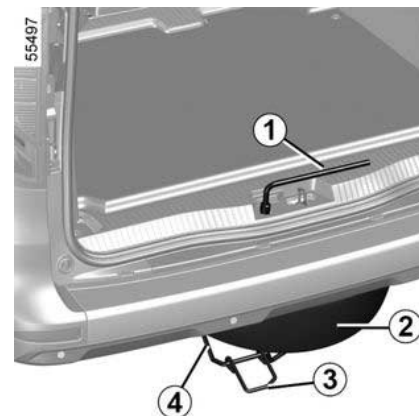

Τοποθετείται στη γέφυρα 4 κάτω από το δάπεδο, στο πίσω τμήμα του αυτοκινήτου.

Για να αποκτήσετε πρόσβαση στον εφεδρικό τροχό

- Ανοίξτε την πόρτα του πορτ-μπαγκάζ,
- χαλαρώστε το παξιμάδι χρησιμοποιώντας το μπουλονόκλειδο 1 ➔ 475,
- αποσυνδέστε τη βάση, πιάνοντάς την από τη λαβή 3,
- απελευθερώστε τον εφεδρικό τροχό.



Σε περίπτωση στάθμευσης στην άκρη του δρόμου, είναι απαραίτητο να προειδοποιήσετε τους άλλους οδηγούς για την παρουσία του αυτοκινήτου σας, χρησιμοποιώντας ένα τρίγωνο ασφαλείας ή με όποια άλλα μέσα επιβάλλει η τοπική νομοθεσία της χώρας στην οποία βρίσκεστε.



Μην αφήνετε τα εργαλεία χωρίς να τα ασφαλίσετε μέσα στο αυτοκίνητο διότι υπάρχει κίνδυνος να εκτιναχθούν κατά την πέδηση. Μετά τη χρήση, βεβαιωθείτε ότι τα εργαλεία έχουν τοποθετηθεί σωστά στις βάσεις τους: **εάν δεν το κάνετε αυτό, υπάρχει κίνδυνος τραυματισμού.**

Εάν παρέχονται μπουλόνια μαζί με τον εφεδρικό τροχό ανάγκης, αυτά τα μπουλόνια πρέπει να χρησιμοποιούνται μόνο για τον εφεδρικό τροχό ανάγκης.



Για την ασφάλειά σας, απαγορεύεται αυστηρά η χρήση γρύλου που δεν συνιστάται από τον κατασκευαστή.

Ο γρύλος είναι ειδικός για το συγκεκριμένο όχημα και χρησιμοποιείται για την αλλαγή των τροχών.

Σε καμία περίπτωση δεν πρέπει να χρησιμοποιείται:

- σε άλλο όχημα,
- για την εκτέλεση επισκευής,
- για πρόσβαση στο κάτω μέρος του αυτοκινήτου.

Κίνδυνος τραυματισμών

Κίνδυνος ζημιάς στο αυτοκίνητο.

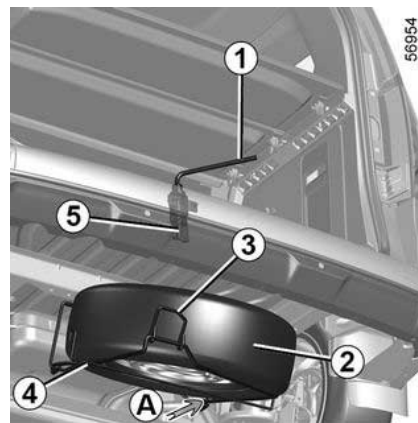

Για να τακτοποιήσετε τον τροχό στη γέφυρα

- Βεβαιωθείτε ότι επανατοποθετείτε τον τροχό **2** σωστά στη βάση, με τη βαλβίδα στραμμένη προς τα κάτω,
- τοποθετήστε τον τροχό όσο το δυνατόν πιο δεξιά και στο κάτω μέρος της βάσης **4** (κίνηση **A**),
- βεβαιωθείτε ότι η λαβή **3** που βρίσκεται στην αριστερή πλευρά είναι ανασηκωμένη και κινητή,
- επανατοποθετήστε τη βάση **4** κρατώντας τη λαβή **3** με το αριστερό σας χέρι και κρατώντας τον τροχό **2** στο κάτω μέρος της βάσης με το δεξί σας χέρι,
- στερεώστε τη λαβή **3** μετακινώντας την ελαφρά προς τα αριστερά, εάν εί-

ΕΛΑΣΤΙΚΑ

ναι απαραίτητο, για να βρείτε το γάντζο

5,

– σφίξτε το παξιμάδι με τη βοήθεια του μπουλονόκλειδου **1** για να επανατοποθετήσετε και να ασφαλίσετε το συγκρότημα,

– Βεβαιωθείτε ότι ασφαλίσε σωστά στη θέση του.

Προειδοποιήσεις



Εάν ο εφεδρικός τροχός παρα- μένει ο ίδιος για πολλά χρόνια, ελέγξτε, σε ένα Επίσημο Συνεργείο, ότι εξακολου- θεί να είναι λειτουργικός και ότι μπορεί να χρησιμοποιηθεί χωρίς κίνδυνο.

Αυτοκίνητο εξοπλισμένο με εφεδρικό τροχό διαφορετικό από τους άλλους τέσσερις τροχούς:

- Μην τοποθετείτε ποτέ περισσότερους από έναν εφεδρικούς τροχούς στο ίδιο όχημα.
- Επειδή το σκασμένο ελαστικό είναι φαρ- δύτερο από αυτό του εφεδρικού τροχού, η απόσταση του οχήματος από το έδα- φος είναι μικρότερη.
- Αντικαταστήστε το συντομότερο τον εφεδρικό τροχό με έναν τροχό ίδιο με τον αρχικό.
- Κατά τη χρήση, η οποία πρέπει να είναι προσωρινή, η ταχύτητα οδήγησης δεν πρέπει να υπερβαίνει την ταχύτητα που αναγράφεται στην ετικέτα επάνω στον τροχό.
- Η τοποθέτηση αυτού του τροχού μπορεί να τροποποιήσει τη συνηθισμένη συμπεριφορά του οχήματός σας Αποφεύγετε τις απότομες επιταχύνσεις και επιβραδύνσεις και μειώστε την ταχύτητά σας στις στροφές
- Εάν πρέπει να χρησιμοποιήσετε αλυσίδες χιονιού, τοποθετήστε τον εφεδρικό τροχό στον πίσω άξονα και ελέγξτε την πίε- ση των ελαστικών.

Αλλαγή τροχού

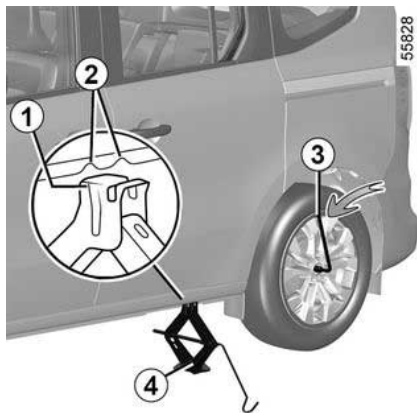

Ενεργοποιήστε τα αλάρμ
Παρκάρετε το αυτοκίνητο
μακριά από την κυκλο-
φορία σε επίπεδο, μη
ολισθηρό και σταθερό έδαφος.
Τραβήξτε το χειρόφρενο και βάλτε
μια ταχύτητα (πρώτη ή όπισθεν ή
θέση **P** σε αυτόματο κιβώτιο ταχυ-
τήτων).
Κατεβάστε όλους τους επιβάτες
από το αυτοκίνητο κρατώντας
τους μακριά από την περιοχή της
κυκλοφορίας.

Αυτοκίνητα εξοπλισμένα με γρύλο και μπουλονόκλειδο

Εάν είναι απαραίτητο, βγάλτε το τάσι
Λύστε τα μπουλόνια των τροχών χρη-
σιμοποιώντας το μπουλονόκλειδο **3**.
Τοποθετήστε το κατά τέτοιο τρόπο
ώστε να το πιέζετε προς τα κάτω.

Τοποθετήστε το γρύλο **4** οριζόντια. Η
κεφαλή του γρύλου **πρέπει** να τοποθε-
τηθεί στο ίδιο επίπεδο με το ενισχυμέ-
νο πάνελ που βρίσκεται πλησιέστερα
στον σχετικό τροχό.



Σε περίπτωση στάθμευ-
σης στην άκρη του δρό-
μου, είναι απαραίτητο να
προειδοποιήσετε τους
άλλους οδηγούς για την παρουσία
του αυτοκινήτου σας, χρησιμο-
ποιώντας ένα τρίγωνο ασφαλείας
ή με όποια άλλα μέσα επιβάλλει η
τοπική νομοθεσία της χώρας στην
οποία βρισκόσθε.

Ξεκινήστε να στρέφετε τον γρύλο με το
χέρι, τοποθετώντας την πλάκα στήρι-
ξης του γρύλου **1** στην ελαφρώς βα-
θουλωμένη εγκοπή κάτω από το όχη-
μα, που βρίσκεται μεταξύ των δύο
εγκοπών **2**.

Συνεχίστε να βιδώνετε για να τοποθε-
τήσετε σωστά τη βάση του γρύλου
(πρέπει να βρίσκεται κάτω από το αυ-
τοκίνητο και να είναι ευθυγραμμισμένη
κάθετα προς την κεφαλή του γρύλου).

Γυρίστε μερικές στροφές για να σηκω-
θεί ο τροχός από το έδαφος.

Αφαιρέστε τα μπουλόνια και βγάλτε
τον τροχό.

Τοποθετήστε τον εφεδρικό τροχό στην
κεντρική πλήμνη και γυρίστε τον μέχρι
να συμπέσουν οι τρύπες στερέωσης
του τροχού και της πλήμνης.

ΕΛΑΣΤΙΚΑ

Σφίξτε τα μπουλόνια ελέγχοντας ότι ο τροχός έχει τοποθετηθεί σωστά στην πλήμνη του.

Κατεβάστε τον γρύλο.

Όταν οι τροχοί ακουμπήσουν στο έδαφος, σφίξτε καλά τα μπουλόνια και ελέγξτε το σφίξιμο και την πίεση του εφεδρικού τροχού το συντομότερο δυνατό.



Εάν σας σκάσει λάστιχο, αντικαταστήστε τον τροχό το ταχύτερο δυνατό.

Ένα σκασμένο ελαστικό πρέπει να εξετάζεται (και να επισκευάζεται εάν γίνεται) από έναν ειδικό.



Αυτοκίνητο εξοπλισμένο με σύστημα προειδοποίησης απώλειας πίεσης ελαστικού

Σε περίπτωση χαμηλής πίεσης (τρύπημα, χαμηλή πίεση κ.λπ.), εμφανίζεται η προειδοποιητική λυ-

χνία  στον πίνακα οργάνων
➔ 274, ➔ 267.



Μην αφήνετε τα εργαλεία χωρίς να τα ασφαλίσετε μέσα στο αυτοκίνητο **διότι υπάρχει κίνδυνος να εκτιναχθούν κατά την πέδηση.**

Μετά από τη χρήση, φροντίστε να επανατοποθετήσετε σωστά τα εργαλεία στη θήκη τους κι έπειτα τοποθετήστε την σωστά στην υποδοχή της **για να μειώσετε τον κίνδυνο τραυματισμών.** Εάν παρέχονται μπουλόνια μαζί με τον εφεδρικό τροχό ανάγκης, αυτά τα μπουλόνια πρέπει να χρησιμοποιούνται μόνο για τον εφεδρικό τροχό ανάγκης.



Για την ασφάλειά σας, απαγορεύεται αυστηρά η χρήση γρύλου που δεν συνιστάται από τον κατα-

σκευαστή.

Ο γρύλος είναι ειδικός για το συγκεκριμένο όχημα και χρησιμοποιείται για την αλλαγή των τροχών.

Σε καμία περίπτωση δεν πρέπει να χρησιμοποιείται:

- σε άλλο όχημα,
- για την εκτέλεση επισκευής,
- για πρόσβαση στο κάτω μέρος του αυτοκινήτου.

Κίνδυνος τραυματισμών
Κίνδυνος ζημιάς στο αυτοκίνητο.

ΕΛΑΣΤΙΚΑ

Τάσια, τάσι - τροχός

Τάσι με κρυφά μπουλόνια

55473

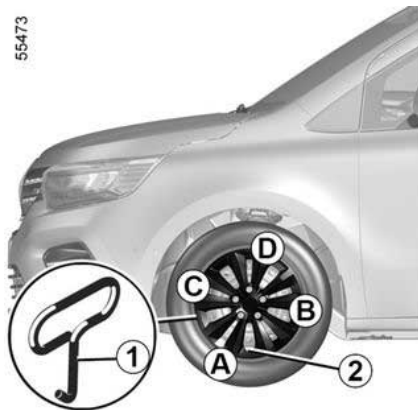

Αφαιρέστε το με το κλειδί για τα τάσια **1** (που βρίσκεται μέσα στην εργαλειοθήκη) βάζοντας το γάντζο στο άνοιγμα που έχει προβλεφθεί κοντά στη βαλβίδα **2**.

Για να το επανατοποθετήσετε, ευθυγραμμίστε το με τη βαλβίδα **2**. Πιέστε τέρμα τα άγκιστρα συγκράτησης ξεκινώντας από την πλευρά της βαλβίδας **A**, στη συνέχεια της **B** και της **C** και τερματίστε στην πλευρά απέναντι από τη βαλβίδα **D**.

Τάσι - Τροχός 3

55309

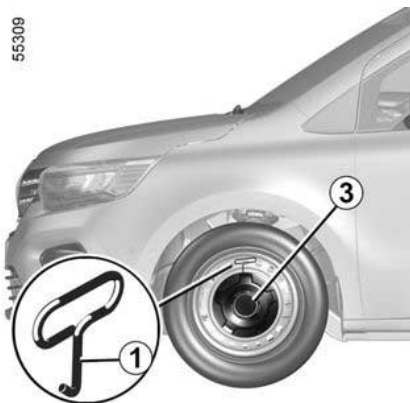

Ξεκουμπώστε το με το κλειδί για τα τάσια **1** (που βρίσκεται μέσα στην εργαλειοθήκη) βάζοντας τον γάντζο στο τάσι, στο περιφερειακό του άνοιγμα.

Για να το επανατοποθετήσετε, τοποθετήστε τις στερεώσεις του τασιού στα σημεία στερέωσης του τροχού και πιέστε με δύναμη το τάσι στο κέντρο του για το κουμπώστε στον τροχό.

Κεντρικό τάσι με εμφανή μπουλόνια τροχών

55474

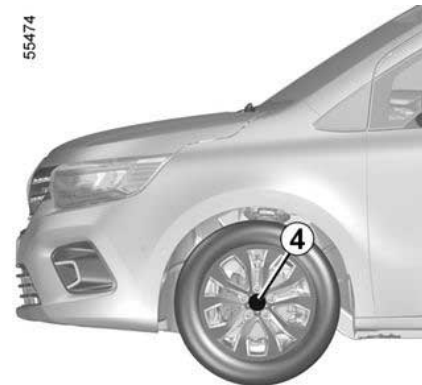

(Τάσι **4**)

Έχετε απευθείας πρόσβαση στα μπουλόνια.

6

ΕΛΑΣΤΙΚΑ



Μην αφήνετε τα εργαλεία χωρίς να τα ασφαλίσετε μέσα στο αυτοκίνητο διότι υπάρχει κίνδυνος να εκτιναχθούν κατά την πέδηση. Μετά τη χρήση, βεβαιωθείτε ότι όλα τα εργαλεία είναι σωστά ασφαλισμένα στην εργαλειοθήκη και, στη συνέχεια, τοποθετήστε τη σωστά στο περίβλημά της.

Κίνδυνος τραυματισμών

6

Ρυμούλκηση: σε περίπτωση βλάβης

Πριν από οποιαδήποτε ρυμούλκηση, ακόμη και σε φορτηγό με επίπεδη επιφάνεια, θέστε τον μοχλό επιλογής σχέσεων στη θέση N, ξεκλειδώστε την κολώνα του τιμονιού και ελευθερώστε το χειρόφρενο.

Επιβάλλεται να τηρείτε την ισχύουσα νομοθεσία για τη ρυμούλκηση

Εάν οδηγείτε το αυτοκίνητο ρυμούλκησης, μην υπερβείτε το μέγιστο βάρος ρυμούλκησης για το όχημά σας ➔ **523**.

Για να φορτώσετε το αυτοκίνητο σε πλατφόρμα μεταφοράς ή για να το ρυμουλκήσετε χρησιμοποιώντας ένα σημείο ρυμούλκησης (ανατρέξτε στην επόμενη σελίδα), ακολουθήστε τις παρακάτω οδηγίες:

- τοποθετήστε το κλειδί στον διακόπτη και γυρίστε το στη θέση "On" "ON " 2 ή ανάλογα με το μοντέλο του αυτοκινήτου, έχοντας το Intelligent Key στην καμπίνα επιβατών, πιέστε το πλήκτρο εκκίνησης κινητήρα,
- θέστε τον μοχλό επιλογής ταχυτήτων στη θέση N,
- η κολώνα του τιμονιού ξεκλειδώνεται. Οι λειτουργίες αξεσουάρ τροφοδοτούνται με ρεύμα: μπορείτε να χρησιμοποιήσετε τις λειτουργίες φωτισμού του αυτοκινήτου (φώτα αλάρμ, φώτα

φρένων κ.λπ.). Τη νύχτα, τα φώτα του αυτοκινήτου θα πρέπει να είναι αναμμένα,

– ανάλογα με το μοντέλο του αυτοκινήτου, αφού ξεκλειδώσετε την κολώνα του τιμονιού, πιέστε το πλήκτρο εκκίνησης του κινητήρα για δύο δευτερόλεπτα περίπου,

– ανάλογα με το μοντέλο του αυτοκινήτου, μόλις ολοκληρώσετε τη ρυμούλκηση, πιέστε παρατεταμένα το πλήκτρο εκκίνησης κινητήρα για δύο δευτερόλεπτα περίπου (κίνδυνος αποφόρτισης της μπαταρίας).



Μην αφήνετε τα εργαλεία χωρίς να τα ασφαλίσετε μέσα στο αυτοκίνητο διότι υπάρχει κίνδυνος να εκτιναχθούν κατά την πέδηση. Μετά τη χρήση, βεβαιωθείτε ότι τα εργαλεία είναι σωστά τοποθετημένα στο στήριγμα τους, μέσα στο περιβλήμα τους, στερεώστε τον ιμάντα και, στη συνέχεια, βεβαιωθείτε ότι η θυρίδα πρόσβασης στο κιτ εργαλείων είναι σωστά κλειδωμένη.

Κίνδυνος τραυματισμών



Βεβαιωθείτε ότι ο δακτύλιος ρυμούλκησης έχει βιδωθεί σωστά.
Κίνδυνος απώλειας του ρυμουλκούμενου αντικειμένου.

Ρυμούλκηση οχήματος με αυτόματο κιβώτιο ταχυτήτων

Μεταφέρετε το αυτοκίνητο σε πλατφόρμα ή ρυμουλκήστε το με τους μπροστινούς τροχούς στον αέρα.

Σε εξαιρετικές περιπτώσεις, μπορείτε να ρυμουλκήσετε το αυτοκίνητο με τους τέσσερις τροχούς στο έδαφος μόνο με ταχύτητα προς τα εμπρός, με το κιβώτιο ταχυτήτων στη νεκρά θέση (N),

ΒΛΑΒΗ

για μέγιστη απόσταση 80 χλμ και με ταχύτητα που δεν υπερβαίνει τα 25 χλμ/ώρα.



Όταν ο κινητήρας είναι σβηστός, τα συστήματα υποβοήθησης τιμονιού και πέδησης δεν λειτουργούν.



Αφήστε το Έξυπνο κλειδί μέσα στο αυτοκίνητο κατά τη ρυμούλκηση.

Κίνδυνος κλειδώματος της κολώνας τιμονιού.

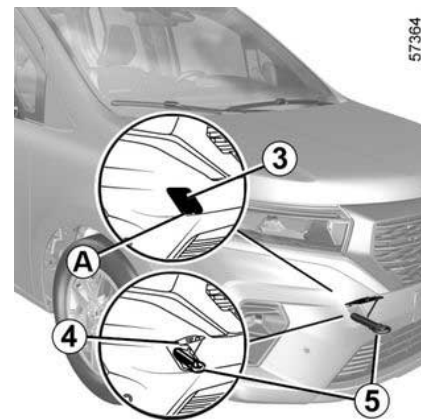
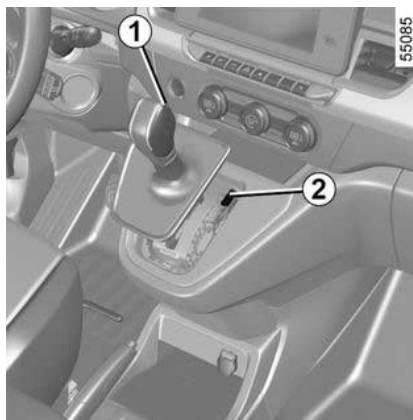

Κατά την εκκίνηση, εάν ο μοχλός είναι κλειδωμένος στη θέση **P** ενώ πατάτε το πεντάλ του φρένου, ο μοχλός μπορεί να απελευθερωθεί χειροκίνητα για να ξεκλειδώσουν οι κινητήριοι τροχοί.

Για να το κάνετε αυτό, ξεκουμπώστε τη βάση της φυσούνας και πιέστε το κουμπί **2** ενώ ταυτόχρονα πιέζετε το κουμπί **1** στον μοχλό για να ξεκλειδώσετε τον μοχλό και να μετατοπιστεί στη θέση **N**.

Συμβουλευθείτε το συντομότερο έναν Εξουσιοδοτημένο Επισκευαστή της μάρκας,

Χρησιμοποιήστε μόνο τα μπροστινά 4 και τα πίσω 7 σημεία ρυμούλκησης (ποτέ μην χρησιμοποιείτε τους άξονες μετάδοσης κίνησης ή οποιοδήποτε άλλο μέρος του αυτοκινήτου). Αυτά τα σημεία ρυμούλκησης θα πρέπει να χρησιμοποιούνται μόνο για έλξη. Σε καμία περίπτωση δεν θα πρέπει να χρησιμοποιηθούν για άμεση ή έμμεση ανύψωση του αυτοκινήτου.

ΒΛΑΒΗ



Βεβαιωθείτε ότι ο δακτύλιος ρυμούλκησης έχει βιδωθεί σωστά.

Κίνδυνος απώλειας του ρυμουλκούμενου αντικειμένου.

Πρόσβαση στα σημεία ρυμούλκησης

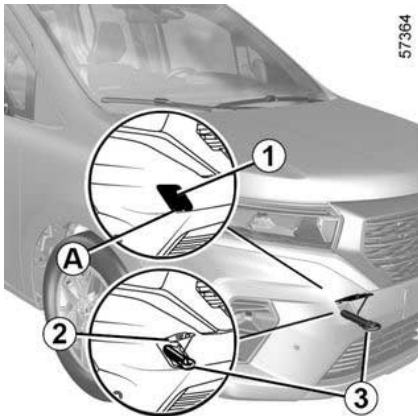

Μπροστινό σημείο ρυμούλκησης 2

Ξεκουμπώστε το κάλυμμα **1** περνώντας το κλειδί που είναι ενσωματωμένο στο Intelligent Key στην εγκοπή **A**.

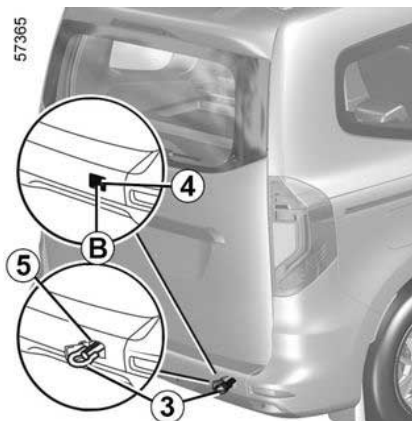

Πίσω σημείο ρυμούλκησης 5

Ξεκουμπώστε το κάλυμμα **4** περνώντας το κλειδί που είναι ενσωματωμένο στο Intelligent Key στην εγκοπή **B**.



– Χρησιμοποιήστε μια άκαμπτη ράβδο ρυμούλκησης. Σε περίπτωση

που χρησιμοποιείτε σκοινί ή συρματόσχοινο (εφόσον η νομοθεσία το επιτρέπει), το ρυμουλκούμενο αυτοκίνητο θα πρέπει να διατηρεί την ικανότητα πέδησης.

– Δεν θα πρέπει να ρυμουλκείτε ένα αυτοκίνητο το οποίο δεν είναι κατάλληλο για οδήγηση.

– Κατά τη ρυμούλκηση να αποφεύγετε την απότομη επιτάχυνση ή το απότομο φρενάρισμα, καθώς ενδέχεται να προκληθεί ζημιά στο αυτοκίνητο.

– Σε κάθε περίπτωση, συνιστάται να μην υπερβαίνετε τα **25 χλμ./ώρα**.

Σφίξτε πλήρως τον κρίκο ρυμούλκησης 3 : σφίξτε τον με το χέρι όσο το δυνατόν περισσότερο και, στη συνέχεια, ασφαλίστε τον με τη βοήθεια του τροχού ή, ανάλογα με το αυτοκίνητο, του μοχλού.

Πρέπει να χρησιμοποιείτε μόνο τον δακτύλιο ρυμούλκησης **3** και το μπουλονόκλειδο ή το μοχλό που είναι αποθηκευμένος με τα εργαλεία ➔ **475**.



Μην αφαιρέσετε το κλειδί από τον διακόπτη εκκίνησης και μην αφήνετε το Intelligent Key μέσα στο αυτοκίνητο σε περίπτωση ρυμούλκησης (ανάλογα με το αυτοκίνητο).

Κίνδυνος κλειδώματος της κολώνας τιμονιού.



Όταν ο κινητήρας είναι σβηστός, τα συστήματα υποβοήθησης τιμονιού και πέδησης δεν λειτουργούν.

Μπαταρία: Αποκατάσταση βλάβης

Για να αποφύγετε τον κίνδυνο σπινθήρα

- Βεβαιωθείτε ότι οι καταναλώσεις ενέργειας (όπως πλαφονιέρες κ.λπ.) είναι κλειστές πριν αποσυνδέσετε ή επανασυνδέσετε μια μπαταρία,
- κατά τη διάρκεια της φόρτισης, σταματήστε τη συσκευή φόρτισης πριν συνδέσετε ή αποσυνδέσετε τη μπαταρία,

- μην τοποθετείτε μεταλλικά αντικείμενα επάνω στη μπαταρία, για να μη δημιουργηθεί τυχόν βραχυκύκλωμα μεταξύ των πόλων,
- περιμένετε τουλάχιστον πέντε λεπτά μετά το σβήσιμο του διακόπτη κινητήρα, πριν αποσυνδέσετε την μπαταρία,
- φροντίστε να επανασυνδέετε σωστά τους πόλους μιας μπαταρίας μετά από την επανατοποθέτηση.



Προτού προβείτε σε οποιαδήποτε ενέργεια στο χώρο του κινητήρα, πρέπει να απενεργοποιήσετε την ανάφλεξη ➔ 237 ή ➔ 238.

Σύνδεση με φορτιστή

Η συσκευή φόρτισης πρέπει να είναι συμβατή με μπαταρία ονομαστικής τάσης 12 Volt.

Μην αποσυνδέετε τη μπαταρία ενώ ο κινητήρας βρίσκεται σε λειτουργία. Συμμορφωθείτε με τις οδηγίες χρήσης του κατασκευαστή της συσκευής φόρτισης μπαταρίας που χρησιμοποιείτε.



Ορισμένες μπαταρίες μπορεί να παρουσιάζουν ιδιαίτερη-τες σχετικές με την επαναφόρτιση τους Απευθυνθείτε σε εξουσιοδοτημένο αντιπρόσωπο.

Αποφεύγετε κάθε κίνδυνο σπινθήρα ο οποίος θα μπορούσε αμέσως να προκαλέσει έκρηξη. Φορτίζετε τη μπαταρία σε χώρο που αερίζεται καλά.

Κίνδυνος σοβαρών τραυματισμών



Μετακινείτε τη μπαταρία με προσοχή, διότι περιέχει θειικό οξύ που δεν πρέπει να έλθει σε επαφή με τα μάτια ή το δέρμα. Εάν συμβεί κάτι τέτοιο, ξεπλύνετε με άφθονο νερό. Εάν χρειάζεται, συμβουλευθείτε ένα γιατρό.

Κρατήστε τις τυχόν γυμνές φλόγες, καυτά αντικείμενα ή σπινθήρες μακριά από τα εξαρτήματα της μπαταρίας (υπάρχει **κίνδυνος έκρηξης**).

Λάβετε υπόψη σας όταν εργάζεστε κοντά στον κινητήρα ότι μπορεί να είναι ζεστός. Το βεντιλατέρ ψύξης μπορεί να αρχίσει να λειτουργεί ανά πάσα στιγμή. Το ενδει-

κτικό προειδοποίησης  που είναι ενσωματωμένο στο χώρο του κινητήρα σας το υπενθυμίζει.

Κίνδυνος τραυματισμών

Εκκίνηση με μπαταρία άλλου αυτοκινήτου

Για να ξεκινήσετε, εάν χρειαστεί να χρησιμοποιήσετε τη μπαταρία άλλου αυτοκινήτου, προμηθευτείτε τα κατάλληλα καλώδια (μεγάλης διατομής)

από ένα Επίσημο Συνεργείο της μάρκας ή, εάν έχετε ήδη τα καλώδια εκκίνησης, βεβαιωθείτε ότι είναι σε καλή κατάσταση.

Οι δύο μπαταρίες πρέπει να έχουν την ίδια ονομαστική τάση: 12 V. Η μπαταρία που παρέχει το ρεύμα πρέπει να έχει χωρητικότητα (αμπερώρια, Ah) τουλάχιστον ίδια με αυτήν της αποφορτισμένης μπαταρίας.

Βεβαιωθείτε ότι δεν υπάρχει επαφή μεταξύ των αυτοκινήτων (κίνδυνος βραχυκυκλώματος κατά τη σύνδεση των θετικών πόλων) και ότι η αποφορτισμένη μπαταρία είναι καλά συνδεδεμένη. Κλείστε το διακόπτη του αυτοκινήτου σας.

Σηκώστε το κόκκινο κάλυμμα του κουτιού **2** που βρίσκεται πίσω από τη μπαταρία.

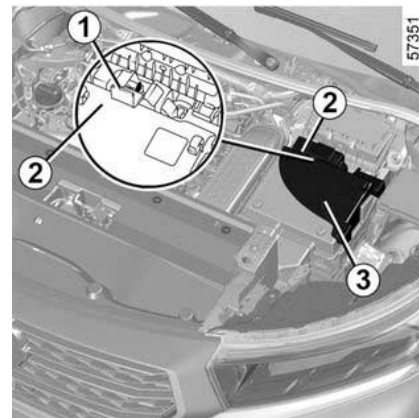

Συνδέστε το θετικό καλώδιο **A** στο υποστήριγμα **1 (+)** που βρίσκεται κάτω από το κάλυμμα του κιβωτίου **2**, κατόπιν στον ακροδέκτη **6 (+)** της μπαταρίας που παρέχει ρεύμα.

Αφαιρέστε το κάλυμμα **3** και τον προστατευτικό αφρό που βρίσκεται από κάτω. Συνδέστε το αρνητικό καλώδιο **B** στον ακροδέκτη **5 (-)** της μπαταρίας που τροφοδοτεί το ρεύμα και στη συνέχεια στο **μεταλλικό καλώδιο 4 (-)** της αποφορτισμένης μπαταρίας.

Ξεκινήστε τον κινητήρα του αυτοκινήτου που παρέχει τροφοδοσία και κρατήστε τον σε μεσαίες στροφές.

ΒΛΑΒΗ

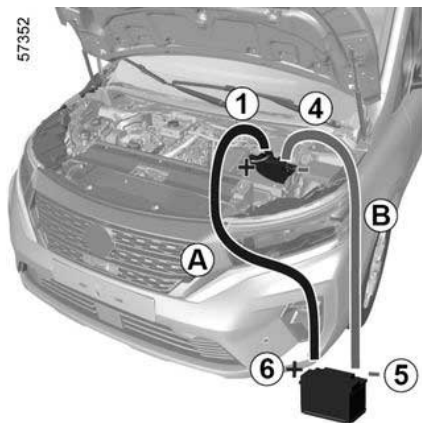

6

Ξεκινήστε τον κινητήρα. Μόλις αρχίσει να λειτουργεί, αποσυνδέστε τα καλώδια **A** και **B** με την αντίστροφη σειρά (**4 - 5 - 6 - 1**).

Μετά την επισκευή, φροντίστε να τοποθετήσετε ξανά τον προστατευτικό αφρό και το κάλυμμα **3**.



Βεβαιωθείτε ότι δεν υπάρχει επαφή μεταξύ των καλωδίων **A** και **B** και ότι το θετικό καλώδιο

A δεν έρχεται σε επαφή με κανένα μεταλλικό εξάρτημα του οχήματος που τροφοδοτεί το ρεύμα.

Κίνδυνος τραυματισμών και/ή ζημιάς στο αυτοκίνητο.

ΠΡΟΒΟΛΕΪΣ, ΦΩΤΑ: ΑΝΤΙΚΑΤΑΣΤΑΣΗ ΛΑΜΠΤΗΡΩΝ

Εξωτερικός φωτισμός: αντικατάσταση λαμπτήρων

Προβολείς: αντικατάσταση λαμπτήρων

Αυτοκίνητα με προβολείς αλογόνου

57473

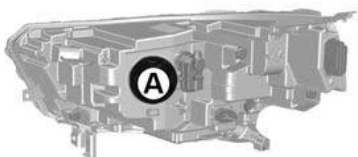

Αφαιρέστε το κάλυμμα **A**.

Μετακινήστε το ντουί λαμπτήρα **1** για να το αποσυνδέσετε και αντικαταστήστε τον λαμπτήρα.

Τύπος λαμπτήρα: H7.

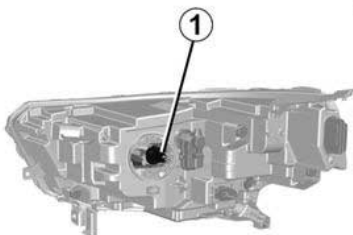

57474

Μην πιάνετε ποτέ το λαμπτήρα από το γυαλί. Πιάστε τον από τη βάση του.

Χρησιμοποιήστε **οπωσδήποτε** λαμπτήρες που δεν εκπέμπουν υπεριώδη ακτινοβολία (anti U.V. 55W) για να μην καταστρέψετε το πλαστικό γυαλί των προβολέων. Σημειώστε τη σωστή θέση του λαμπτήρα πριν από την εξαγωγή, ώστε να τον επανατοποθετήσετε σωστά.

Αφού αντικαταστήσετε το λαμπτήρα, φροντίστε να επανατοποθετήσετε σωστά το κάλυμμα.



Ανάλογα με την τοπική νομοθεσία ή προληπτικά: προμηθευθείτε, από ένα Επίσημο Συνεργείο της μάρκας, ένα κουτί με πλήρες σετ εφεδρικών λαμπτήρων και σετ ασφαλειών.



Πριν από οποιαδήποτε εργασία στον χώρο του κινητήρα, απαιτείται να απενεργοποιήσετε το σύστημα ανάφλεξης.



Οι λαμπτήρες βρίσκονται υπό πίεση και μπορεί να σκάσουν κατά την αντικατάσταση
Κίνδυνος τραυματισμών.

ΠΡΟΒΟΛΕΪΣ, ΦΩΤΑ: ΑΝΤΙΚΑΤΑΣΤΑΣΗ ΛΑΜΠΤΗΡΩΝ



Λάβετε υπόψη σας όταν εργάζεστε κοντά στον κινητήρα ότι μπορεί να είναι ζεστός. Το βεντιλατέρ ψύξης μπορεί να αρχίσει να λειτουργεί ανά πάσα στιγμή. Το ενδει-

κτικό προειδοποίησης  που είναι ενσωματωμένο στο χώρο του κινητήρα σας το υπενθυμίζει. **Κίνδυνος τραυματισμών.**

Συμβουλευθείτε ένα Επίσημο Συνεργείο της μάρκας.

LED προβολείς διασταύρωσης, προβολείς κύριας δέσμης 3

Συμβουλευθείτε ένα Επίσημο Συνεργείο της μάρκας.

LED φλας 4

Συμβουλευθείτε ένα Επίσημο Συνεργείο της μάρκας.

LED μπροστινά φώτα ομίχλης 5

Συμβουλευθείτε ένα Επίσημο Συνεργείο της μάρκας.



Οποιαδήποτε επέμβαση (ή τροποποίηση) στο ηλεκτρικό σύστημα πρέπει να πραγματοποιείται από εξουσιοδοτημένο επισκευαστή, επειδή τυχόν εσφαλμένη σύνδεση ενδέχεται να προκαλέσει ζημιά στον ηλεκτρικό εξοπλισμό (καλωδίωση, εξαρτήματα και ιδιαίτερα το αλτερνέϊτορ). Επιπλέον, ο αντιπρόσωπός σας διαθέτει όλα τα απαραίτητα εξαρτήματα για την τοποθέτηση αυτών των μονάδων.

6

LED εμπρός προβολείς

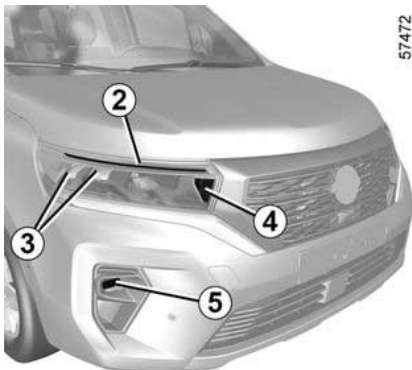

LED φώτα ημέρας, μπροστινά πλευρικά φώτα 2



Πριν από οποιαδήποτε εργασία στον χώρο του κινητήρα, απαιτείται να απενεργοποιήσετε το σύστημα ανάφλεξης.

ΠΡΟΒΟΛΕΪΣ, ΦΩΤΑ: ΑΝΤΙΚΑΤΑΣΤΑΣΗ ΛΑΜΠΤΗΡΩΝ

Πίσω και πλαϊνά φώτα: αντικατάσταση λαμπτήρων

Φλας, φώτα οπισθοπορείας, φώτα ομίχλης και φώτα στοπ

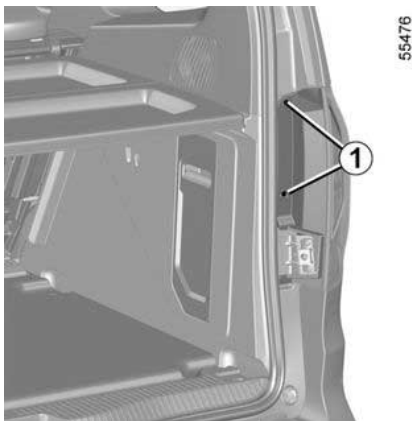

Για να αφαιρέσετε το φωτιστικό σώμα, ξεβιδώστε τις βίδες **1**.



Οι λαμπτήρες βρίσκονται υπό πίεση και μπορεί να σκάσουν κατά την αντικατάσταση

Κίνδυνος τραυματισμών

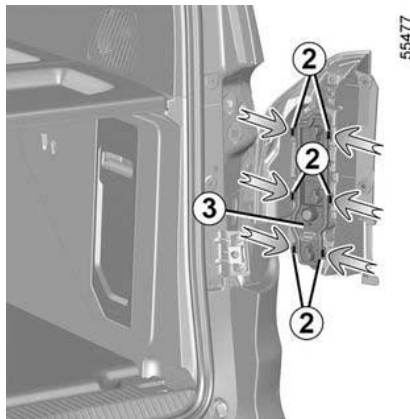

Από την έξω πλευρά, αφαιρέστε το συγκρότημα του φαναριού τραβώντας το προς τα πίσω.

Αφαιρέστε τη βάση λαμπτήρα **3** ελευθερώνοντας τα κλιπ **2**.

Επανατοποθέτηση

Για να επανατοποθετήσετε, ακολουθήστε την αντίστροφη διαδικασία φροντίζοντας να μην προκαλέσετε ζημιά στην καλωδίωση, και στερεώστε τα κλιπ **2** στη βάση του λαμπτήρα **3**.

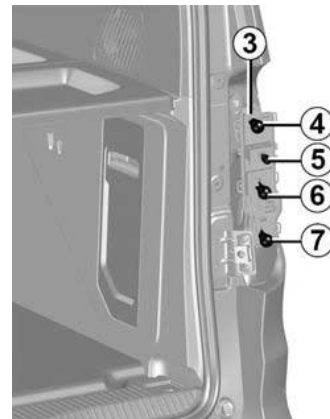

4. Φως στοπ

Τύπος λαμπτήρα **4**: **P21W** ή ανάλογα με το αυτοκίνητο, **PR21W**.

5. Φως όπισθεν

Τύπος λαμπτήρα **5**: **W16W**.

6. Φλας

Τύπος λαμπτήρα **6**: **PY21W**.

7. Φως ομίχλης.

Τύπος λαμπτήρα **7**: **P21W**.

ΠΡΟΒΟΛΕΪΣ, ΦΩΤΑ: ΑΝΤΙΚΑΤΑΣΤΑΣΗ ΛΑΜΠΤΗΡΩΝ

i Ανάλογα με την τοπική νομοθεσία ή προληπτικά: προμηθευθείτε, από ένα Επίσημο Συνεργείο της μάρκας, ένα κουτί με πλήρες σετ εφεδρικών λαμπτήρων και σετ ασφαλειών.

LED πλαϊνά φλας 8

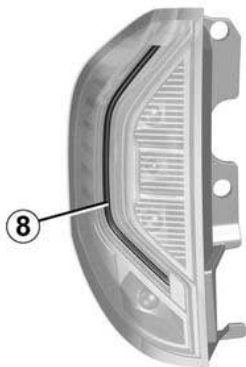

55444

Συμβουλευθείτε ένα Επίσημο Συνεργείο της μάρκας.

Τρίτο φως στο LED 9



55445

Συμβουλευθείτε ένα Επίσημο Συνεργείο της μάρκας.

LED φώτα πινακίδας κυκλοφορίας 10

(ανάλογα με το μοντέλο του αυτοκινήτου)

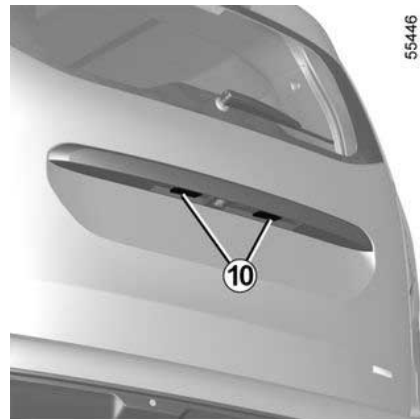

55446

Συμβουλευθείτε ένα Επίσημο Συνεργείο της μάρκας.

ΠΡΟΒΟΛΕΪΣ, ΦΩΤΑ: ΑΝΤΙΚΑΤΑΣΤΑΣΗ ΛΑΜΠΤΗΡΩΝ

Φως πινακίδας κυκλοφορίας

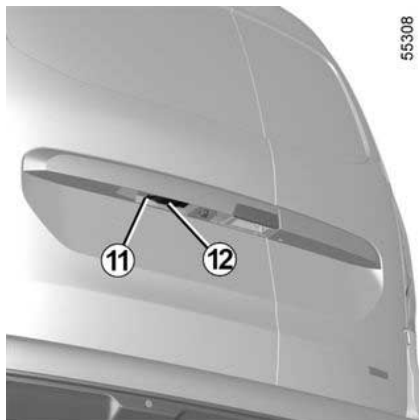

Ξεβιδώστε τη βίδα **11**.

Αφαιρέστε το κάλυμμα του φωτιστικού **12** για να αποκτήσετε πρόσβαση στο λαμπτήρα.

Τύπος λαμπτήρα : **W5W**.

LED πλαϊνά φλας 13

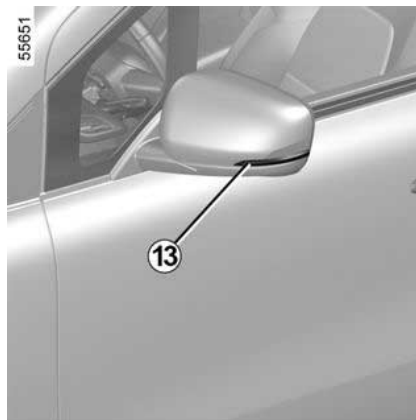

Συμβουλευθείτε ένα Επίσημο Συνεργείο της μάρκας.

Πλευρικά φλας 14

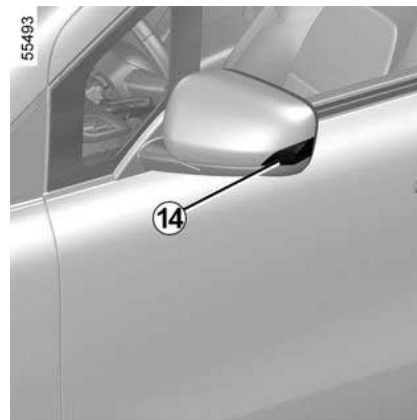

Καθώς το κέλυφος του εξωτερικού καθρέφτη πρέπει να αφαιρεθεί, **σας συμβουλευόμαστε να αντικαταστήσετε τον λαμπτήρα από εγκεκριμένο αντι-πρόσωπο.**

Για να αποκτήσετε πρόσβαση στον λαμπτήρα:

- αποσυνδέστε προσεκτικά το κέλυφος του εξωτερικού καθρέφτη **15** από τη βάση του **16** (κίνηση **A**),
- αποσυνδέστε τη θήκη λαμπτήρα **17** χρησιμοποιώντας ένα κατσαβίδι με επίπεδη λεπίδα ή παρόμοιο εργαλείο, ανασηκώνοντας στο σημείο **C** (κίνηση **B**),

ΠΡΟΒΟΛΕΪΣ, ΦΩΤΑ: ΑΝΤΙΚΑΤΑΣΤΑΣΗ ΛΑΜΠΤΗΡΩΝ

– αποσυνδέστε και αφαιρέστε τη θήκη του λαμπτήρα **17** και, στη συνέχεια, αντικαταστήστε τον λαμπτήρα **18**.

55995



6

Τύπος λαμπτήρα: WY5W.

Για την επανατοποθέτηση, ακολουθήστε την αντίστροφη διαδικασία.

Βεβαιωθείτε:

- ότι η υποδοχή του λαμπτήρα **17** είναι σωστά ευθυγραμμισμένη πριν την τοποθετήσετε στο περίβλημά της,
- ότι το κέλυφος του εξωτερικού καθρέφτη **15** ασφαλίζει σωστά στη βάση του **16**.

Κατά την αποσυναρμολόγηση και επανατοποθέτηση, βεβαιωθείτε ότι η καλωδίωση και τα γύρω εξαρτήματα δεν έχουν υποστεί ζημιά.

55997

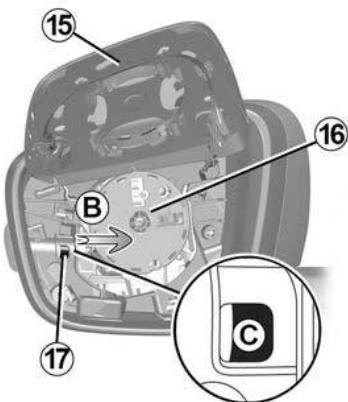

55998

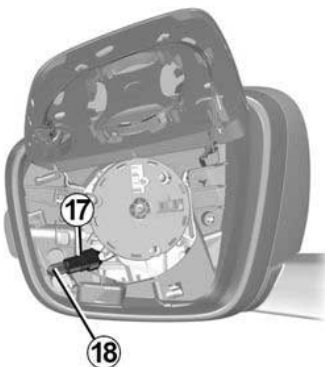

Εσωτερικός φωτισμός: αντικατάσταση λαμπτήρων

Μπροστινό φως οροφής 1

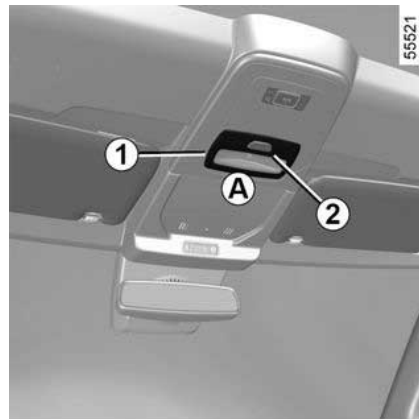

55521

– Ξεκουμπώστε τον φακό **2** (χρησιμοποιώντας κατάλληλο εργαλείο όπως ίσιο κατσαβίδι), τοποθετημένο στο σημείο **A**,

– ξεκουμπώστε και απασφαλίστε το ντουί του λαμπτήρα **3** χρησιμοποιώντας τις γλωτίδες **4**,

– αφαιρέστε τον σχετικό λαμπτήρα.

Τύπος λαμπτήρα 5: W5W.

ΠΡΟΒΟΛΕΪΣ, ΦΩΤΑ: ΑΝΤΙΚΑΤΑΣΤΑΣΗ ΛΑΜΠΤΗΡΩΝ



Επανατοποθέτηση

- Κουμπώστε τον φακό **2** στο ντουί **3**,
- κουμπώστε την πλαφονιέρα **1** έως ότου ακούσετε το κλικ,
- βεβαιωθείτε ότι τα εσωτερικά φώτα είναι σωστά τοποθετημένα και ασφαλισμένα στη θέση τους.



Οι λαμπτήρες βρίσκονται υπό πίεση και μπορεί να σκάσουν κατά την αντικατάσταση

Κίνδυνος τραυματισμών.

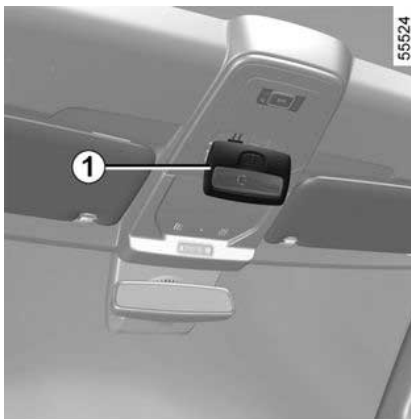
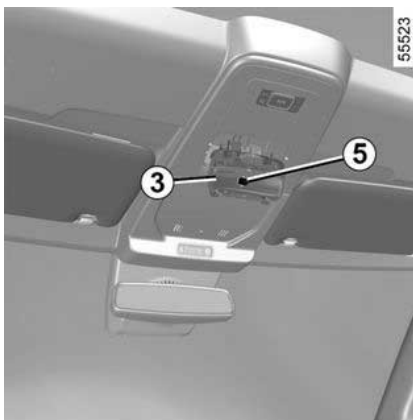

Μπροστινά φώτα ανάγνωσης **6**

(ανάλογα με το μοντέλο του αυτοκινήτου)

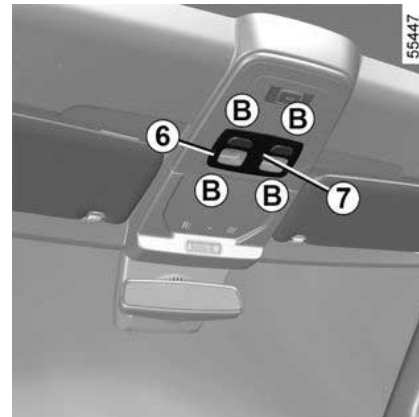

- Ξεκουμπώστε τον φακό **7** (χρησιμοποιώντας κατάλληλο εργαλείο όπως ίσιο κατασβίδι), τοποθετημένο στο σημείο **B**,
- ξεκουμπώστε και απασφαλίστε το ντουί του λαμπτήρα **8** χρησιμοποιώντας τις γλωττίδες **9**,
- αφαιρέστε τον σχετικό λαμπτήρα.

Τύπος λαμπτήρα 10: W5W.

6

ΠΡΟΒΟΛΕΪΣ, ΦΩΤΑ: ΑΝΤΙΚΑΤΑΣΤΑΣΗ ΛΑΜΠΤΗΡΩΝ

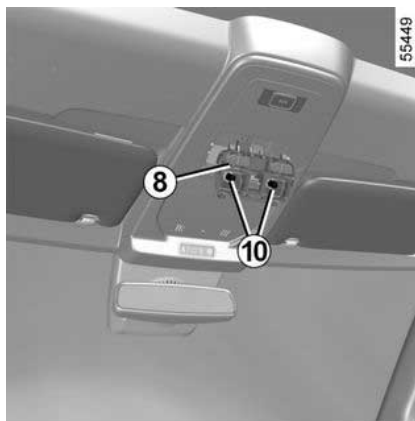
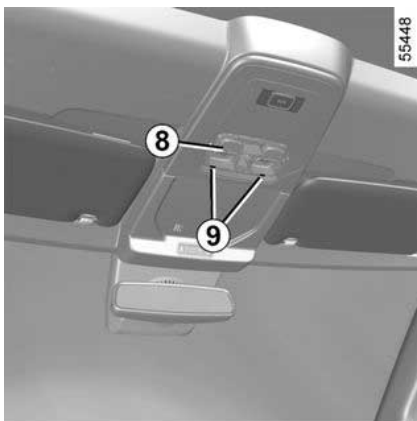

Οπίσθιο σποτ ανάγνωσης 11

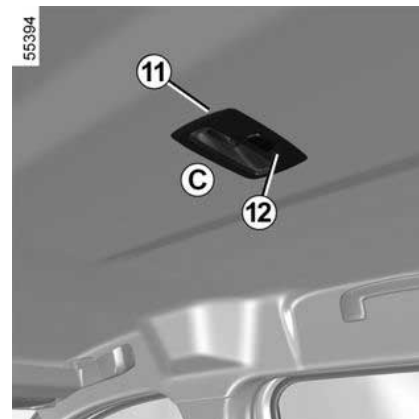

Επανατοποθέτηση

- Κουμπώστε τον φακό **7** στο ντουί **8**,
- το κλιπ στη μονάδα φωτεινού σημείου ανάγνωσης **6** έως ότου κάνει κλικ,
- βεβαιωθείτε ότι το μπλοκ με τα σποτ ανάγνωσης είναι σωστά τοποθετημένο και ασφαλισμένο στη θέση του.

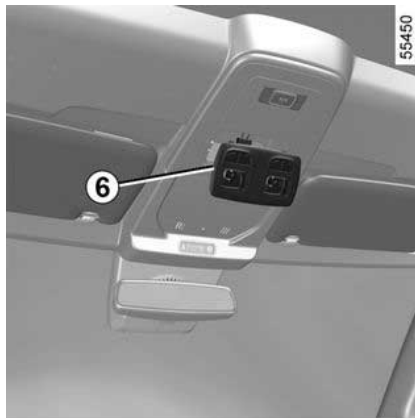

(ανάλογα με το μοντέλο του αυτοκινήτου)

- Ξεκουμπώστε τον φακό **12** (χρησιμοποιώντας κατάλληλο εργαλείο όπως ίσιο κατσαβίδι), τοποθετημένο στο σημείο **C**,
- ξεκουμπώστε και απασφαλίστε το ντουί του λαμπτήρα **13** χρησιμοποιώντας τις γλωπίδες **14**,
- αφαιρέστε τον σχετικό λαμπτήρα.

Τύπος λαμπτήρα 15: W5W.

ΠΡΟΒΟΛΕΪΣ, ΦΩΤΑ: ΑΝΤΙΚΑΤΑΣΤΑΣΗ ΛΑΜΠΤΗΡΩΝ

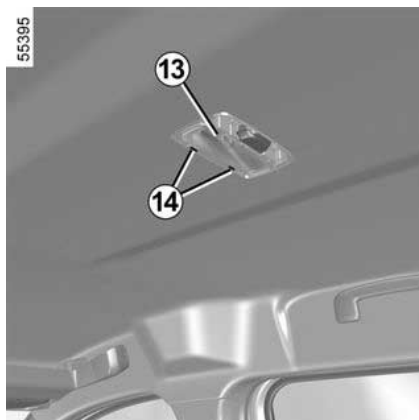

Επανατοποθέτηση

- Κουμπώστε τον φακό **12** στο ντουί **13**,
- κουμπώστε τη μονάδα φωτισμού σημείου ανάγνωσης **11** μέχρι να ακούσετε το κλικ,
- βεβαιωθείτε ότι το μπλοκ με τα σποτ ανάγνωσης είναι σωστά τοποθετημένο και ασφαλισμένο στη θέση του.

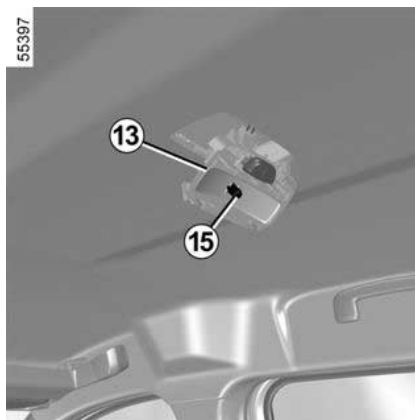

Φως ντουλαπιού 16

(ανάλογα με το μοντέλο του αυτοκινήτου)

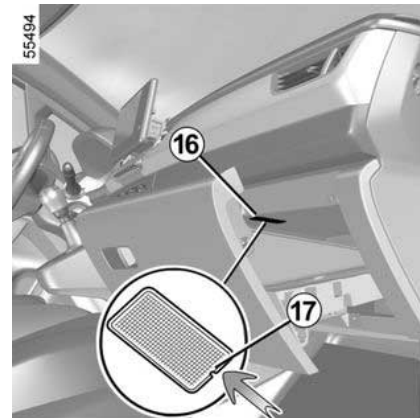

Ξεκουμπώστε το φως **16** (με ένα ίσιο κατασαβίδι ή παρόμοιο εργαλείο) πιέζοντας το γλωσσίδι **17** για να μετακινήσετε το φως προς το εσωτερικό της μονάδας.

ΠΡΟΒΟΛΕΪΣ, ΦΩΤΑ: ΑΝΤΙΚΑΤΑΣΤΑΣΗ ΛΑΜΠΤΗΡΩΝ

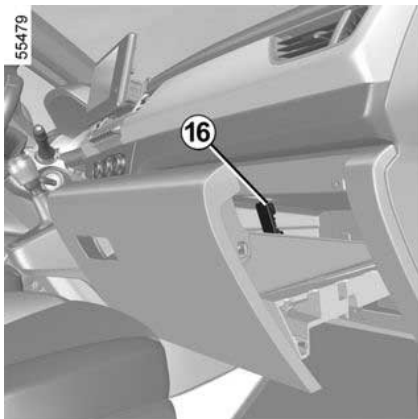

Βγάλτε τον αντίστοιχο λαμπτήρα.

Τύπος λαμπτήρα : W5W.

Φωτισμός πορτ-μπαγκάζ 18

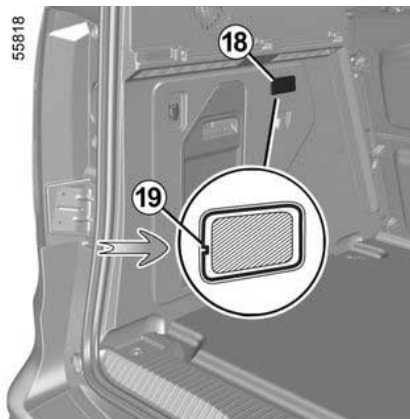

Ξεκουμπώστε το φως **18** (με ένα ίσιο κατσαβίδι ή παρόμοιο εργαλείο) πιέζοντας το γλωσσίδι **19** για να μετακινήσετε το φως προς το εσωτερικό του πορτ-μπαγκάζ.

Βγάλτε τον αντίστοιχο λαμπτήρα.

Τύπος λαμπτήρα : W5W.

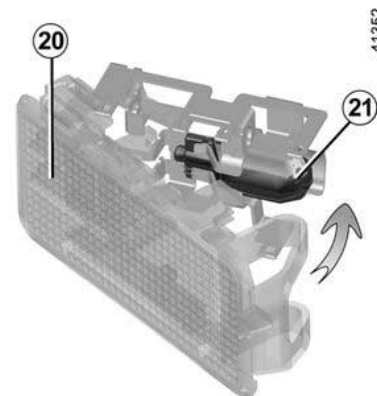

Ελευθερώστε τον φακό **20** και αποκτήστε πρόσβαση στον λαμπτήρα **21**.

Τύπος λαμπτήρα 21: W5W.

ΠΡΟΒΟΛΕΪΣ, ΦΩΤΑ: ΑΝΤΙΚΑΤΑΣΤΑΣΗ ΛΑΜΠΤΗΡΩΝ

Πίσω φως αλογόνου 22

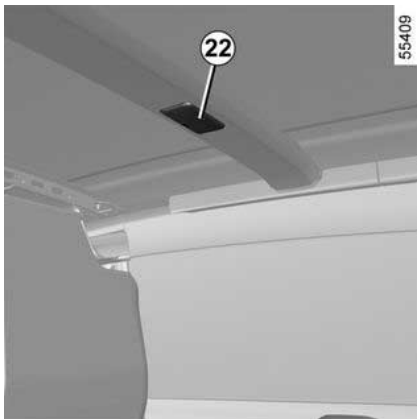

Ξεκουμπώστε το σκεδαστήρα του φωτιστικού οροφής με ένα ίσιο κατσαβίδι ή κάτι παρόμοιο.

Τραβήξτε το λαμπτήρα για να τον βγάλετε από τη θέση του.

Τύπος του λαμπτήρα W6W

Αντικαταστήστε το λαμπτήρα και επανατοποθετήστε το κάλυμμα στη θέση του.

Πίσω φωτιστικό LED 23

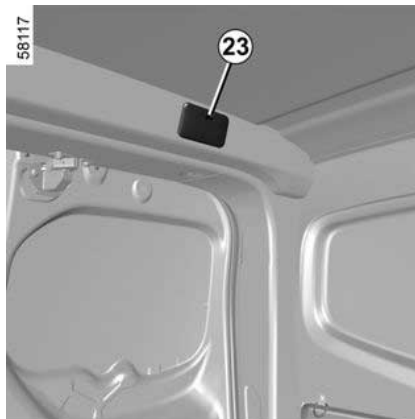

Συμβουλευθείτε ένα Επίσημο Συνεργείο της μάρκας.

ΜΑΚΤΡΑ ΥΑΛΟΚΑΘΑΡΙΣΤΗΡΩΝ: ΑΝΤΙΚΑΤΑΣΤΑΣΗ

Αντικατάσταση των μάκτρων υαλοκαθαριστήρων 2

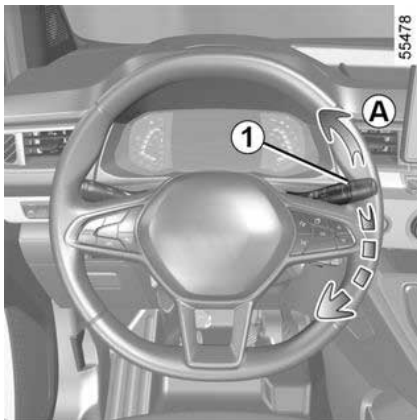

Για να αντικαταστήσετε τους υαλοκαθαριστήρες, πρώτα τοποθετήστε τους στη θέση συντήρησης **B**.

Με ανοικτό διακόπτη και σταματημένο κινητήρα:

- μετακινήστε το χειριστήριο **1** δύο διαδοχικές φορές στη θέση **A** (μία σάρωση): τα μάκτρα των υαλοκαθαριστήρων σταματούν στη θέση συντήρησης **B** μακριά από το καπό κινητήρα,
- ανασηκώστε τον βραχίονα του υαλοκαθαριστήρα **3**,
- κατεβάστε τη γλωττίδα **4** και, στη συνέχεια, αφαιρέστε το μάκτρο **2**.

Επανατοποθέτηση

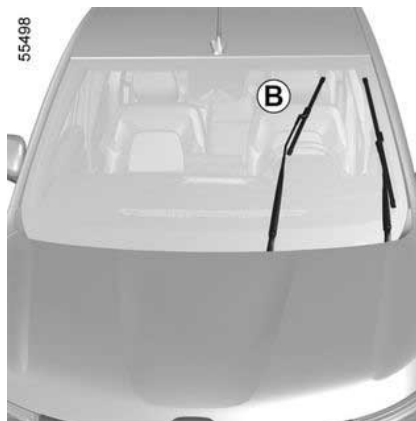

Για να επανατοποθετήσετε το μάκτρο του υαλοκαθαριστήρα **2**, τοποθετήστε το μέσα στην υποδοχή του στο βραχίονα **3**, στη συνέχεια κουμπώστε το έως ότου ακουστεί ήχος ασφάλισης (κλικ). Βεβαιωθείτε ότι το μάκτρο ασφάλισε σωστά

Για να επαναφέρετε τα μάκτρα στην κάτω θέση, βεβαιωθείτε ότι τα μάκτρα είναι κατεβασμένα στο παρμπρίζ και, στη συνέχεια τοποθετήστε το χειριστήριο **1** στη θέση **A** (μία σάρωση): τα μάκτρα των υαλοκαθαριστήρων του παρμπρίζ θα διπλωθούν μέσα στο καπό με το άνοιγμα του διακόπτη.

41898

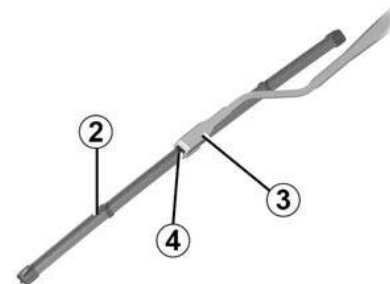

i Παρακολουθείτε την κατάσταση των μάκτρων υαλοκαθαριστήρων. Η διάρκεια ζωής τους εξαρτάται από εσάς:

- καθαρίζετε τακτικά τα μάκτρα, το παρμπρίζ και το πίσω τζάμι με νερό με σαπούνι,
- μην τα χρησιμοποιείτε όταν το παρμπρίζ ή το πίσω τζάμι είναι στεγνά,
- αποκολλήστε τα από το παρμπρίζ ή το πίσω παρμπρίζ, εάν δεν έχουν λειτουργήσει για πολύ καιρό.

ΜΑΚΤΡΑ ΥΑΛΟΚΑΘΑΡΙΣΤΗΡΩΝ: ΑΝΤΙΚΑΤΑΣΤΑΣΗ

Μάκτρο πίσω υαλοκαθαριστήρα 5

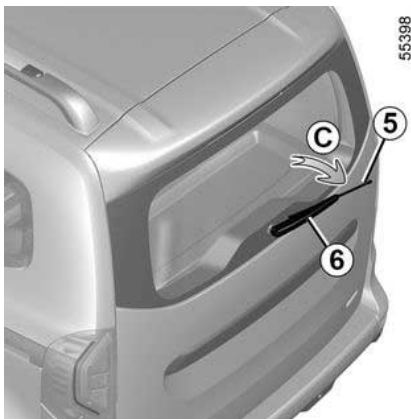

Το χειριστήριο στη θέση εκτός λειτουργίας (απενεργοποιημένο):

- ανασηκώστε τον βραχίονα του υαλοκαθαριστήρα **6**,
- περιστρέψτε το μάκτρο **5** (κίνηση **C**) μέχρι να απασφαλίσει,
- αφαιρέστε το μάκτρο τραβώντας το.

Επανατοποθέτηση

Για να επανατοποθετήσετε το μάκτρο του υαλοκαθαριστήρα, ακολουθήστε την αντίστροφη διαδικασία. Βεβαιωθείτε ότι το μάκτρο ασφάλισε σωστά



Παρακολουθείτε την κατάσταση των μάκτρων υαλοκαθαριστήρων

- καθαρίζετε τακτικά τα μάκτρα, το παρμπρίζ και το πίσω τζάμι με νερό με σαπούνι,
- μην τα χρησιμοποιείτε όταν το παρμπρίζ ή το πίσω τζάμι είναι στεγνά,
- να τα διαχωρίζετε από το παρμπρίζ ή την πίσω οθόνη όταν δεν έχουν χρησιμοποιηθεί για μεγάλο χρονικό διάστημα.



– Σε περίπτωση χιονιού ή πάγου, βεβαιωθείτε ότι οι υαλοκαθαριστήρες δεν έχουν ακινητοποιηθεί από τον πάγο (κίνδυνος υπερθέρμανσης του μοτέρ).

– Παρακολουθείτε την κατάσταση των μάκτρων υαλοκαθαριστήρων. Πρέπει να αντικαθίστανται όταν ελαττώνεται η αποτελεσματικότητά τους: περίπου μία φορά το χρόνο.

Κατά την αντικατάσταση του μάκτρου, όταν το έχετε βγάλει, φροντίστε να μην αφήσετε το βραχίονα να πέσει πάνω στο τζάμι: κίνδυνος ρωγμής του τζαμιού.



Πριν αλλάξετε το μάκτρο του πίσω υαλοκαθαριστήρα, βεβαιωθείτε πως το χειριστήριο βρίσκεται στη θέση σταματήματος (απενεργοποιημένο).

Κίνδυνος τραυματισμών

ΑΣΦΑΛΕΙΕΣ

Κιβώτια ασφαλειών

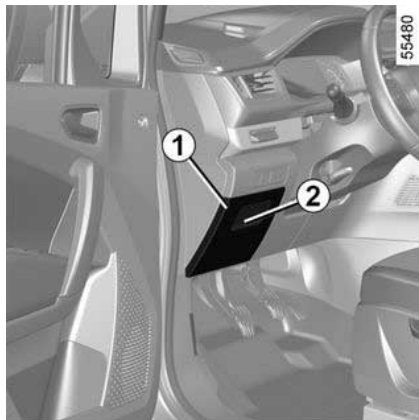

Σε περίπτωση μη λειτουργίας ενός ηλεκτρικού εξαρτήματος, ελέγξτε την κατάσταση των ασφαλειών.

Ασφάλειες στην καμπίνα

Τοποθετήστε το χέρι σας στη θέση **2** και τραβήξτε για να ανοίξει το πτερόγιο **1**.

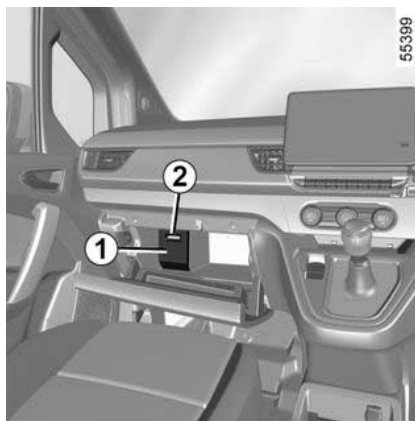

Τσιμπιδάκι **3**

(ανάλογα με το μοντέλο του αυτοκινήτου)

Αφαιρέστε την ασφάλεια χρησιμοποιώντας το τσιμπιδάκι **3** που βρίσκεται στο πίσω μέρος του καλύμματος.

Για να βγάλετε την ασφάλεια από το τσιμπιδάκι, γλιστρήστε τη στο πλάι.

Συνιστάται να μη χρησιμοποιείτε τις ελεύθερες θέσεις της ασφαλειοθήκης.

i Ανάλογα με την τοπική νομοθεσία ή προληπτικά: προμηθευθείτε, από ένα Επίσημο Συνεργείο της μάρκας, ένα κουτί με πλήρες σετ εφεδρικών λαμπτήρων και σετ ασφαλειών.

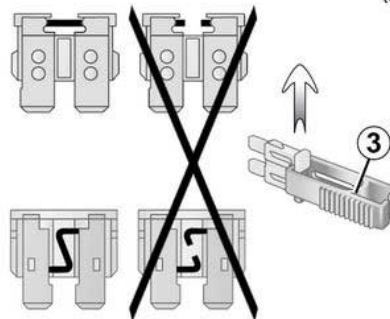

ΑΣΦΑΛΕΙΕΣ



Ελέγξτε την ασφάλεια που χρειάζεται και **αντικαταστήστε την**, εάν είναι απαραίτητο, **με μια**

ασφάλεια η οποία θα πρέπει οπωσδήποτε να έχει τα ίδια αμπέρ με την αρχική.

Αν τοποθετηθεί ασφάλεια με πολύ υψηλά αμπέρ μπορεί να προκαλέσει υπερθέρμανση στο ηλεκτρικό κύκλωμα (κίνδυνος πυρκαγιάς) σε περίπτωση που ένα εξάρτημα ή κάποιος εξοπλισμός χρησιμοποιεί υπερβολική ποσότητα ρεύματος.

ΑΣΦΑΛΕΙΕΣ

Αντιστοιχία ασφαλειών

(η παρουσία των ασφαλειών εξαρτάται από το επίπεδο εξοπλισμού του αυτοκινήτου)

 Πλυστική συσκευή παρμπρίζ

 Εμπρός προβολείς

 Φώτα αλάρμ

 Ηχητική προειδοποίηση

 Πρίζα σύνδεσης

 Φώτα στοπ, ΜΕΚ

 Πλυστική συσκευή παρμπρίζ, πίσω φώτα

 Φλας

 Πρίζα αξεσουάρ

 Παράθυρα

 Για να αναγνωρίσετε τις ασφάλειες, χρησιμοποιήστε την ετικέτα αντιστοιχίας ασφαλειών που βρίσκεται στον χώρο αποθήκευσης.
Ορισμένες ασφάλειες θα πρέπει να αντικαθίστανται μόνο από πιστοποιημένο επαγγελματία. Οι συγκεκριμένες ασφάλειες δεν αναγράφονται στην ετικέτα.
Μην επεμβαίνετε σε ασφάλειες που δεν απεικονίζονται στην ετικέτα.

ΑΣΦΑΛΕΙΕΣ

Ασφάλειες μέσα στο χώρο του κινητήρα

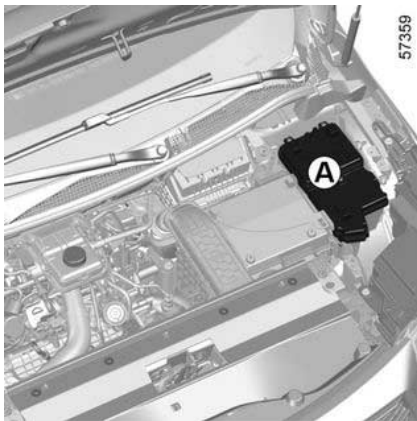

Ορισμένες λειτουργίες προστατεύονται από ασφάλειες που βρίσκονται στο χώρο του κινητήρα **A** στον χώρο του κινητήρα.

Ωστόσο, εξαιτίας της δυσκολίας πρόσβασης, **σας συνιστούμε να αναθέσετε την αντικατάσταση αυτών των ασφαλειών σε ένα Επίσημο Συνεργείο της μάρκας.**



Λάβετε υπόψη σας όταν εργάζεστε κοντά στον κινητήρα ότι μπορεί να είναι ζεστός. Το βεντιλατέρ ψύξης μπορεί να αρχίσει να λειτουργεί ανά πάσα στιγμή. Η ετικέτα



στο χώρο του κινητήρα σας το υπενθυμίζει.

Κίνδυνος τραυματισμών



Προτού προβείτε σε οποιαδήποτε ενέργεια στο χώρο του κινητήρα, πρέπει να απενεργοποιήσετε την ανάφλεξη → **237** ή → **238**.

ΠΡΟΕΓΚΑΤΑΣΤΑΣΗ ΡΑΔΙΟΦΩΝΟΥ

Θέση ραδιοφώνου 1



Ξεκουμπώστε την τάπα Οι συνδέσεις (κεραίας, τροφοδοσίας "+" και "-", καλωδίωσης ηχείου) βρίσκονται πίσω από αυτή.

Ηχεία μπροστινής πόρτας 2

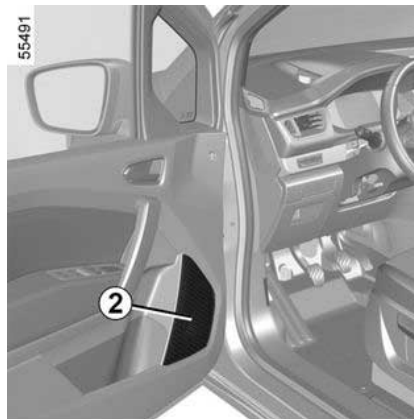

Για την εγκατάσταση εξοπλισμού, συμβουλευθείτε ένα Επίσημο Συνεργείο της μάρκας.

i – Σε κάθε περίπτωση, είναι πολύ σημαντικό να ακολουθείτε ακριβώς τις οδηγίες του βιβλίου του εξοπλισμού.
– Τα χαρακτηριστικά των βάσεων και των καλωδιώσεων (διαθέσιμων στο Επίσημο δίκτυο της μάρκας) ποικίλλουν ανάλογα με τον εξοπλισμό του αυτοκινήτου σας και τον τύπο του ραδιοφώνου σας.

Για περισσότερες λεπτομέρειες, συμβουλευθείτε ένα Επίσημο Συνεργείο της μάρκας.

– Οποιαδήποτε επέμβαση στο ηλεκτρικό κύκλωμα του αυτοκινήτου πρέπει να πραγματοποιηθεί μόνο από ένα Επίσημο Συνεργείο της μάρκας, διότι μια λανθασμένη σύνδεση μπορεί να προκαλέσει φθορά της ηλεκτρικής εγκατάστασης και/ή των οργάνων που συνδέονται με αυτή.



Ηλεκτρικά και ηλεκτρονικά αξεσουάρ

Πριν από την εγκατάσταση τέτοιου είδους αξεσουάρ (ειδικότερα όταν πρόκειται για πομπούς/δέκτες: ζώνη συχνότητας, στάθμη ισχύος, θέση κεραίας...), βεβαιωθείτε ότι είναι συμβατό με το αυτοκίνητό σας. Συμβουλευθείτε μία επίσημη αντιπροσωπεία.

Προτού συνδέσετε ένα αξεσουάρ σε μια πρίζα, βεβαιωθείτε ότι αυτό δεν υπερβαίνει τη μέγιστη επιτρεπόμενη ισχύ για την πρίζα ➔ **426 ➔ 415. Κίνδυνος πυρκαγιάς.**

Οι εργασίες στα ηλεκτρικά ή/και ηλεκτρονικά κυκλώματα του αυτοκινήτου δεν επιτρέπεται να εκτελούνται παρά μόνο από εξειδικευμένο επαγγελματία. Στην πραγματικότητα, μια λανθασμένη σύνδεση ή/και η εγκατάσταση ηλεκτρικών/ηλεκτρονικών εξαρτημάτων που δεν έχουν εγκριθεί από τον κατασκευαστή μπορεί να οδηγήσει σε:

- ζημιά στον ηλεκτρικό ή/και ηλεκτρονικό εξοπλισμό,
- ζημιά στα εξαρτήματα που συνδέονται με αυτόν.
- τη συλλογή και χρήση δεδομένων του οχήματος,
- παραβίαση της ιδιωτικής ζωής (τροποποίηση, διαγραφή ή αδικαιολόγητη πρόσβαση σε προσωπικά δεδομένα),
- ακύρωση της άδειας θέσης σε λειτουργία.

Κίνδυνος σοβαρών ατυχημάτων. Κίνδυνος παραβίασης του απορρήτου.

Εάν τοποθετήσετε ηλεκτρικό εξοπλισμό στο μέλλον, βεβαιωθείτε ότι έχετε ειδοποιηθεί για τα αμπέρ και τη θέση της αντίστοιχης ασφάλειας.

Χρήση πρίζας διαγνωστικού ελέγχου

Η χρήση ηλεκτρονικών αξεσουάρ στην πρίζα διάγνωσης μπορεί να προκαλέσει σοβαρή διαταραχή στα ηλεκτρονικά συστήματα του οχήματος ή/και να προκαλέσει παραβίαση του απορρήτου (τροποποίηση, διαγραφή ή αδικαιολόγητη πρόσβαση σε προσωπικά δεδομένα). Για την ασφάλειά σας, συνιστάται η χρήση μόνο ηλεκτρονικών αξεσουάρ εγκεκριμένων από τον κατασκευαστή: απευθυνθείτε σε επίσημη αντιπροσωπεία. **Κίνδυνος σοβαρών ατυχημάτων. Κίνδυνος παραβίασης του απορρήτου.**

Τοποθέτηση εξτρά εξαρτημάτων

Εάν επιθυμείτε να τοποθετήσετε αξεσουάρ στο αυτοκίνητο: συμβουλευθείτε ένα Επίσημο Συνεργείο της μάρκας. Επί πλέον, για να εξασφαλίσετε τη σωστή λειτουργία του αυτοκινήτου σας και να αποφύγετε οποιονδήποτε κίνδυνο θα μπορούσε να έχει επιπτώσεις στην ασφάλειά σας, σας συνιστούμε να χρησιμοποιείτε τα ειδικά αξεσουάρ, τα οποία είναι προσαρμοσμένα στο αυτοκίνητό σας και είναι τα μόνα που παρέχουν την εγγύηση του κατασκευαστή.

Εάν χρησιμοποιείτε αντικλεπτικό μπαστούνι, στερεώστε το μόνο στο πεντάλ του φρένου.

ΕΓΚΑΤΑΣΤΑΣΗ ΚΑΙ ΧΡΗΣΗ ΤΩΝ ΑΞΕΣΟΥΑΡ: ΣΗΜΑΝΤΙΚΕΣ ΣΥΣΤΑΣΕΙΣ

Παρεμπόδιση οδηγού

Στην πλευρά του οδηγού, να χρησιμοποιείτε υποχρεωτικά τα πατάκια που είναι προσαρμοσμένα στο όχημα, στερεώνοντας τα στα ήδη εγκατεστημένα εξαρτήματα και να ελέγχετε τακτικά τη στερέωσή τους. Μην τοποθετείτε ένα πατάκι πάνω από ένα άλλο. **Κίνδυνος μαγκώματος των πεντάλ.**

ΣΦΑΛΜΑΤΑ ΛΕΙΤΟΥΡΓΙΑΣ

Χρήση της (Έξυπνου κλειδιού)	ΠΙΘΑΝΕΣ ΑΙΤΙΕΣ	ΑΠΑΙΤΟΥΜΕΝΗ ΕΝΕΡΓΕΙΑ
(Έξυπνο κλειδί) δεν πραγματοποιεί ξεκλείδωμα ή κλειδωμα των θυρών.	Φθαρμένη (Έξυπνο κλειδί).	Αντικαταστήστε τη μπαταρία Θα εξακολουθείτε να μπορείτε να κλειδώνετε/ξεκλειδώνετε και να εκκινείτε το αυτοκίνητο ➔ 42 και ➔ 237 ή ➔ 238 .
	Χρήση εξοπλισμού που λειτουργεί στην ίδια συχνότητα με (Έξυπνο κλειδί) (κινητό τηλέφωνο κ.λπ.).	Διακόψτε τη χρήση των συσκευών ή χρησιμοποιήστε το ενσωματωμένο κλειδί ➔ 42 .
	Το αυτοκίνητο βρίσκεται σε περιοχή με έντονη ηλεκτρομαγνητική ακτινοβολία.	Χρήση του ενσωματωμένου κλειδιού (Έξυπνο κλειδί) ➔ 42 .
	Η μπαταρία του αυτοκινήτου έχει αποφορτιστεί.	
	Το μήνυμα "Βάλτε την κάρτα στη ζώνη + START" εμφανίζεται στο καντράν.	Τοποθετήστε το Έξυπνο κλειδί στην περιοχή τοποθέτησης ➔ 238 και, στη συνέχεια, πατήστε το κουμπί START.
	Το αυτοκίνητο έχει ξεκινήσει.	Με τον κινητήρα σε λειτουργία, δεν μπορείτε να κλειδώσετε/ξεκλειδώσετε (Έξυπνο κλειδί). Κλείστε τον διακόπτη.
	Αποσυγχρονισμός της (Έξυπνου κλειδιού)	Ξεκλειδώστε την πόρτα του οδηγού εισάγοντας το ενσωματωμένο κλειδί (Έξυπνου κλειδιού) στην κλειδαριά της πόρτας ➔ 42 , κατόπιν τοποθετήστε (Έξυπνο κλειδί) στην περιοχή τοποθέτησης ➔ 238 και πατήστε το πλήκτρο START για να συγχρονίσετε (Έξυπνο κλειδί).

Οι παρακάτω συμβουλές θα σας επιτρέψουν να πραγματοποιήσετε γρήγορες, προσωρινές επισκευές. Για λόγους ασφαλείας θα πρέπει πάντα να επικοινωνείτε με έναν εγκεκριμένο αντιπρόσωπο το συντομότερο δυνατό.

ΣΦΑΛΜΑΤΑ ΛΕΙΤΟΥΡΓΙΑΣ

Χρήση του τηλεχειριστηρίου	ΠΙΘΑΝΕΣ ΑΙΤΙΕΣ	ΑΠΑΙΤΟΥΜΕΝΗ ΕΝΕΡΓΕΙΑ
<p>Το τηλεχειριστήριο δεν πραγματοποιεί ξεκλειδωμα ή κλειδωμα των θυρών.</p>	<p>Η μπαταρία του τηλεχειριστηρίου έχει εξασθε- νήσει.</p> <p>Χρήση συσκευών που λειτουργούν στην ίδια συχνότητα με το τηλεχειριστήριο (κινητό τηλέφωνο...).</p> <p>Το αυτοκίνητο βρίσκεται σε περιοχή με έντονη ηλεκτρομαγνητική ακτινοβολία. Η μπαταρία έχει αποφορτιστεί.</p> <p>Το αυτοκίνητο έχει ξεκινήσει.</p> <p>Αποσυγχρονισμός του τηλεχειριστηρίου</p>	<p>Χρησιμοποιήστε το κλειδί.</p> <p>Διακόψτε τη χρήση αυτών των συσκευών ή χρησιμοποιήστε το κλειδί.</p> <p>Αντικαταστήστε τη μπαταρία Θα εξακολουθείτε να μπορείτε να κλειδώνετε/ξεκλειδώνετε και να εκκινείτε το αυτοκίνητο → 42 και → 237 ή → 238.</p> <p>Με τον κινητήρα σε λειτουργία, δεν μπορείτε να κλειδώσετε/ξεκλειδώσετε το αυτοκίνητο με το κλειδί. Κλείστε τον διακόπτη.</p> <p>Ξεκλειδώστε την πόρτα του οδηγού χρησιμοποιώντας το κλειδί στην κλειδαριά της πόρτας → 42, στη συνέχεια βάλτε μπροστά τον κινητήρα για να συγχρονίσετε το τηλεχειριστήριο → 237.</p>
Ενεργοποιείτε τη μίζα	ΠΙΘΑΝΕΣ ΑΙΤΙΕΣ	ΑΠΑΙΤΟΥΜΕΝΗ ΕΝΕΡΓΕΙΑ
<p>Τα ενδεικτικά του καντράν ανάβουν αμυδρά ή δεν ανάβουν καθόλου, η μίζα δεν γυρίζει.</p>	<p>Οι ακροδέκτες της μπαταρίας δεν είναι καλά σφιγμένοι, έχουν αποσυνδεθεί ή είναι οξειδωμένοι.</p> <p>Η μπαταρία έχει αποφορτιστεί ή δεν λειτουργεί.</p>	<p>Ξανασφίξτε τους, επανασυνδέστε τους ή καθαρίστε τους, εάν είναι οξειδωμένοι.</p> <p>Συνδέστε μια άλλη μπαταρία στην ελαττωματική μπαταρία → 488 ή αντικαταστήστε την μπαταρία, εάν είναι απαραίτητο.</p> <p>Μη σπρώχνετε το αυτοκίνητο εάν η κολώνα του τιμονιού είναι κλειδωμένη.</p>

ΣΦΑΛΜΑΤΑ ΛΕΙΤΟΥΡΓΙΑΣ

Ενεργοποιείτε τη μίζα	ΠΙΘΑΝΕΣ ΑΙΤΙΕΣ	ΑΠΑΙΤΟΥΜΕΝΗ ΕΝΕΡΓΕΙΑ
	Ελαττωματικό κύκλωμα.	Συμβουλευθείτε ένα Επίσημο Συνεργείο της μάρκας.
Ο κινητήρας δεν ξεκινάει.	Δεν πληρούνται οι συνθήκες εκκίνησης. (Εξυπνο κλειδί) δεν λειτουργεί.	➔ 237 ή ➔ 238. Τοποθετήστε (Εξυπνο κλειδί) στην εσοχή που προβλέπεται για τον σκοπό αυτό στην κεντρική κονσόλα ➔ 237 ή ➔ 238.
Με το αυτοκίνητο σταματημένο, κρύο κινητήρα, οι στροφές ρελαντί του κινητήρα είναι υψηλές.	Έκδοση με βενζινοκινητήρα, αυτό δεν είναι απαραίτητα πρόβλημα λειτουργίας. Αυτό μπορεί να οφείλεται στην αύξηση της θερμοκρασίας του κινητήρα.	Οι στροφές ρελαντί του κινητήρα, πρέπει να μειώνονται μετά από περίπου ένα λεπτό. Διαφορετικά, αυτό ενδέχεται να οφείλεται σε άλλη βλάβη. Καλέστε ένα εξουσιοδοτημένο συνεργείο της μάρκας.
Ο κινητήρας δεν σβήνει.	(Εξυπνο κλειδί) δεν εντοπίστηκε. Ηλεκτρονική βλάβη.	Τοποθετήστε (Εξυπνο κλειδί) στην εσοχή που προβλέπεται για τον σκοπό αυτό στην κεντρική κονσόλα. Πιέστε παρατεταμένα το πλήκτρο εκκίνησης. Πιέστε το πλήκτρο εκκίνησης 3 φορές γρήγορα ή πιέστε παρατεταμένα.
Η κολώνα τιμονιού παραμένει κλειδωμένη.	Τιμόνι μπλοκαρισμένο. Ελαττωματικό ηλεκτρικό κύκλωμα.	Μετακινήστε το τιμόνι ενώ πατάτε το κουμπί εκκίνησης του κινητήρα (ή, ανάλογα με το αυτοκίνητο, ενώ χρησιμοποιείτε το κλειδί ανάφλεξης) ➔ 237. Συμβουλευθείτε ένα Επίσημο Συνεργείο της μάρκας.

Στο δρόμο	ΠΙΘΑΝΕΣ ΑΙΤΙΕΣ	ΑΠΑΙΤΟΥΜΕΝΗ ΕΝΕΡΓΕΙΑ
Κραδασμοί.	Λάθος πίεση ή λάθος ζυγοστάθμιση ή κατεστραμμένα ελαστικά.	Ελέγξτε την πίεση των ελαστικών: εάν το πρόβλημα δεν είναι αυτό, ζητήστε έλεγχο της κατάστασής τους σε ένα Επίσημο Συνεργείο της μάρκας.

ΣΦΑΛΜΑΤΑ ΛΕΙΤΟΥΡΓΙΑΣ

Στο δρόμο	ΠΙΘΑΝΕΣ ΑΙΤΙΕΣ	ΑΠΑΙΤΟΥΜΕΝΗ ΕΝΕΡΓΕΙΑ
Λευκός καπνός στην εξάτμιση.	Στην έκδοση με πετρελαιοκινητήρα, αυτό δεν αποτελεί απαραίτητα βλάβη. Ο καπνός προέρχεται από την αναζωογόνηση του φίλτρου σωματιδίων. Έκδοση με βενζινοκινητήρα, αυτό δεν είναι απαραίτητα πρόβλημα λειτουργίας. Ανάλογα με τις εξωτερικές κλιματολογικές συνθήκες (κρύο, υγρασία κ.λπ.), ο καπνός μπορεί να παράγεται κατά την απότομη επιτάχυνση του αυτοκινήτου.	➔ 250 . Μειώστε τις στροφές του κινητήρα και αποφεύγετε τις απότομες επιταχύνσεις μέχρι ο καπνός να εξαφανιστεί σταδιακά. Διαφορετικά, αυτό ενδέχεται να οφείλεται σε άλλη βλάβη. Συμβουλευθείτε ένα Επίσημο Συνεργείο της μάρκας.
Καπνός κάτω από το καπό του κινητήρα.	Βραχυκύκλωμα ή διαρροή του κυκλώματος ψύξης.	Σταματήστε, κλείστε το διακόπτη, απομακρυνθείτε από το αυτοκίνητο και καλέστε ένα Επίσημο Συνεργείο της μάρκας.
Ανάβει το ενδεικτικό πίεσης λαδιού:		
σε στροφές ή στο φρενάρισμα,	Η στάθμη είναι υπερβολικά χαμηλή.	Προσθέστε λάδι κινητήρα ➔ 454 .
καθυστερεί να σβήσει ή παραμένει αναμμένο κατά την επιτάχυνση.	Ανεπαρκής πίεση λαδιού	Σταματήστε το αυτοκίνητο και επικοινωνήστε με επίσημο συνεργείο της μάρκας.
Το σύστημα διεύθυνσης σκληραίνει.	Υπερθέρμανση της υποβοήθησης τιμονιού. Βλάβη στο μοτέρ ηλεκτρικής υποβοήθησης. Βλάβη στο σύστημα υποβοήθησης	Οδηγήστε με προσοχή με μειωμένη ταχύτητα, υπολογίστε τη δύναμη στο τιμόνι που απαιτείται για να γυρίσετε τους τροχούς. Συμβουλευθείτε ένα Επίσημο Συνεργείο της μάρκας.
Ο κινητήρας ζεσταίνεται Η βελόνα του δείκτη θερμοκρασίας	Βλάβη στο βεντιλατέρ.	Σταματήστε το αυτοκίνητο, σβήστε τον κινητήρα και καλέστε ένα Επίσημο Συνεργείο της μάρκας.

ΣΦΑΛΜΑΤΑ ΛΕΙΤΟΥΡΓΙΑΣ

Στο δρόμο	ΠΙΘΑΝΕΣ ΑΙΤΙΕΣ	ΑΠΑΙΤΟΥΜΕΝΗ ΕΝΕΡΓΕΙΑ
υγρού ψύξης βρίσκεται στην περιοχή κινδύνου και το ενδεικτικό STOP ανάβει.	Διαρροές υγρού ψύξης.	Ελέγξτε το δοχείο υγρού ψύξης: πρέπει να περιέχει υγρό. Εάν δεν έχει υγρό, συμβουλευθείτε το συντομότερο ένα Επίσημο Συνεργείο της μάρκας.
Το υγρό ψύξης βράζει μέσα στο δοχείο.	Μηχανική βλάβη: φθορά φλάντζας κυλινδροκεφαλής.	Σβήστε τον κινητήρα. Καλέστε ένα εξουσιοδοτημένο συνεργείο της μάρκας.



Ψυγείο: εάν υπάρχει σημαντική έλλειψη ψυκτικού υγρού, να έχετε υπόψη σας ότι δεν πρέπει ποτέ να συμπληρώσετε με ψυχρό ψυκτικό υγρό, όταν ο κινητήρας είναι πολύ ζεστός. Μετά από κάθε επέμβαση στο αυτοκίνητο, κατά την οποία χρειάστηκε να αδειάσετε έστω και ένα μέρος από το υγρό ψύξης του κινητήρα, πρέπει να συμπληρώσετε με υγρό ψύξης στη σωστή ποσότητα. Σας υπενθυμίζουμε ότι είναι απαραίτητο να χρησιμοποιείτε μόνο προϊόντα επιλεγμένα και εγκεκριμένα από τις Τεχνικές Υπηρεσίες μας.

Διακόπηκε	ΠΙΘΑΝΕΣ ΑΙΤΙΕΣ	ΑΠΑΙΤΟΥΜΕΝΗ ΕΝΕΡΓΕΙΑ
Ο ανεμιστήρας ψύξης κινητήρα αρχίζει να λειτουργεί μετά την απενεργοποίηση του διακόπτη κινητήρα.	Αυτό δεν είναι απαραίτητα πρόβλημα λειτουργίας. Η ομάδα ανεμιστήρων ψύξης κινητήρα μπορεί να αρχίσει να λειτουργεί προκειμένου να ρυθμίσει τη θερμοκρασία του κινητήρα. Αυτή η λειτουργία μπορεί να διαρκέσει αρκετά λεπτά μετά την απενεργοποίηση του κινητήρα.	
	Ο ανεμιστήρας ψύξης κινητήρα λειτουργεί για περισσότερο από 12 λεπτά μετά το σβήσιμο του κινητήρα.	Συμβουλευθείτε ένα Επίσημο Συ-

ΣΦΑΛΜΑΤΑ ΛΕΙΤΟΥΡΓΙΑΣ

Διακόπηκε	ΠΙΘΑΝΕΣ ΑΙΤΙΕΣ	ΑΠΑΙΤΟΥΜΕΝΗ ΕΝΕΡΓΕΙΑ
		νεργείο της μάρκας.

Ηλεκτρικός εξοπλισμός	ΠΙΘΑΝΕΣ ΑΙΤΙΕΣ	ΑΠΑΙΤΟΥΜΕΝΗ ΕΝΕΡΓΕΙΑ
Δεν λειτουργεί ο υαλοκαθαριστήρας.	Τα μάκτρα των υαλοκαθαριστήρων έχουν κολλήσει. Ελαττωματικό ηλεκτρικό κύκλωμα. Η ασφάλεια έχει υποστεί ζημιά.	Ξεκollήστε τα μάκτρα πριν χρησιμοποιήσετε τον υαλοκαθαριστήρα. Συμβουλευθείτε ένα Επίσημο Συνεργείο της μάρκας. Αντικαταστήστε την ασφάλεια ή ζητήστε να σας την αντικαταστήσουν ➔ 504.
Ο υαλοκαθαριστήρας δεν σταματά.	Ελαττωματικά ηλεκτρικά χειριστήρια.	Συμβουλευθείτε ένα Επίσημο Συνεργείο της μάρκας.
Τα φλας αναβοσβήνουν με μεγαλύτερη συχνότητα.	Ελαττωματικός πίσω λαμπτήρας.	➔ 493.
Δεν λειτουργούν πια τα φλας.	Ελαττωματικό ηλεκτρικό κύκλωμα ή χειριστήριο. Η ασφάλεια έχει υποστεί ζημιά.	Συμβουλευθείτε ένα Επίσημο Συνεργείο της μάρκας. Αντικαταστήστε την ασφάλεια ή ζητήστε να σας την αντικαταστήσουν ➔ 504.
Οι προβολείς δεν ανάβουν ή δεν σβήνουν.	Ελαττωματικό ηλεκτρικό κύκλωμα ή χειριστήριο. Η ασφάλεια έχει υποστεί ζημιά.	Συμβουλευθείτε ένα Επίσημο Συνεργείο της μάρκας. Αντικαταστήστε την ασφάλεια ή ζητήστε να σας την αντικαταστήσουν ➔ 504.
Ίχνη υδρατμών μέσα στους προβολείς και τα πίσω φώτα.	Η παρουσία υδρατμών ενδέχεται να είναι ένα φυσικό φαινόμενο που προκαλείται	

ΣΦΑΛΜΑΤΑ ΛΕΙΤΟΥΡΓΙΑΣ

Ηλεκτρικός εξοπλισμός	ΠΙΘΑΝΕΣ ΑΙΤΙΕΣ	ΑΠΑΙΤΟΥΜΕΝΗ ΕΝΕΡΓΕΙΑ
	<p>λόγω των διακυμάνσεων της θερμοκρασίας και της υγρασίας.</p> <p>Σε αυτήν την περίπτωση, τα ίχνη υδρατμών θα εξαφανιστούν προοδευτικά όταν χρησιμοποιήσετε τα φώτα.</p>	
<p>Το άναμμα της ένδειξης μη ασφαλισμένων εμπρός ζωνών ασφαλείας δεν συμφωνεί με την κατάσταση ασφάλισης των ζωνών ασφαλείας.</p>	<p>Κάποιο αντικείμενο παρεμβάλλεται μεταξύ του δαπέδου και του καθίσματος και εμποδίζει τη λειτουργία του αισθητήρα.</p>	<p>Αφαιρέστε όλα τα αντικείμενα κάτω από τα μπροστινά καθίσματα.</p>

ΠΛΗΡΟΦΟΡΙΕΣ ΣΧΕΤΙΚΑ ΜΕ ΤΟ ΟΧΗΜΑ

Στοιχεία αναγνώρισης κινητήρα, Προδιαγραφές κινητήρα

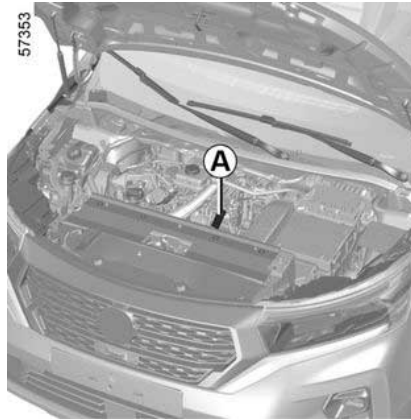
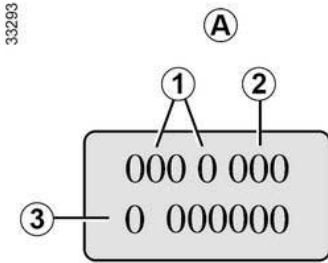



Παρακαλείστε να αναφέρετε τα στοιχεία αναγνώρισης του κινητήρα στην περιοχή A σε κάθε αλληλογραφία ή παραγγελία.

(ανάλογα με τον κινητήρα βρίσκεται σε διαφορετικό σημείο)

1. Τύπος κινητήρα.
2. Δείκτης κινητήρα.
3. Αριθμός σειράς κινητήρα.

ΠΛΗΡΟΦΟΡΙΕΣ ΣΧΕΤΙΚΑ ΜΕ ΤΟ ΌΧΗΜΑ

Χαρακτηριστικά κινητήρα

Έκδοση	1.3 Turbo
Τύπος κινητήρα (αναγράφεται στην πινακίδα κινητήρα)	HR13DDT
Κυλινδρισμός (cc)	1 332
Τύπος καυσίμου Δείκτης οκτανίου	Βενζίνη Αμόλυβδη βενζίνη υποχρεωτικά με δείκτη οκτανίου όπως αναγράφεται στην ετικέτα που βρίσκεται στην τάπα του ρεζερβουάρ ➔ 227 .
Τύποι καυσίμου που πληρούν τις ευρωπαϊκές προδιαγραφές και είναι συμβατά με τους κινητήρες των αυτοκινήτων που πωλούνται στην Ευρώπη (σε κάθε άλλη περίπτωση, επικοινωνήστε με ένα επίσημο συνεργείο της μάρκας).	 Αμόλυβδη βενζίνη που είναι σύμφωνη με το πρότυπο EN 228 που περιέχει αιθανόλη μέχρι 5 % κατ' όγκο.  Αμόλυβδη βενζίνη που είναι σύμφωνη με το πρότυπο EN 228 που περιέχει αιθανόλη μέχρι 10 % κατ' όγκο.
Μπουζί	Χρησιμοποιείτε αποκλειστικά μπουζί κατάλληλα για τον κινητήρα του αυτοκινήτου σας. Ο τύπος τους πρέπει να αναγράφεται σε μια ετικέτα τοποθετημένη στον χώρο του κινητήρα. Σε αντίθετη περίπτωση, απευθυνθείτε σε εξουσιοδοτημένο αντιπρόσωπο. Η τοποθέτηση ακατάλληλων μπουζί μπορεί να προκαλέσει προ- βλήματα στον κινητήρα σας.

ΠΛΗΡΟΦΟΡΙΕΣ ΣΧΕΤΙΚΑ ΜΕ ΤΟ ΟΧΗΜΑ

Διαστάσεις (σε μέτρα)

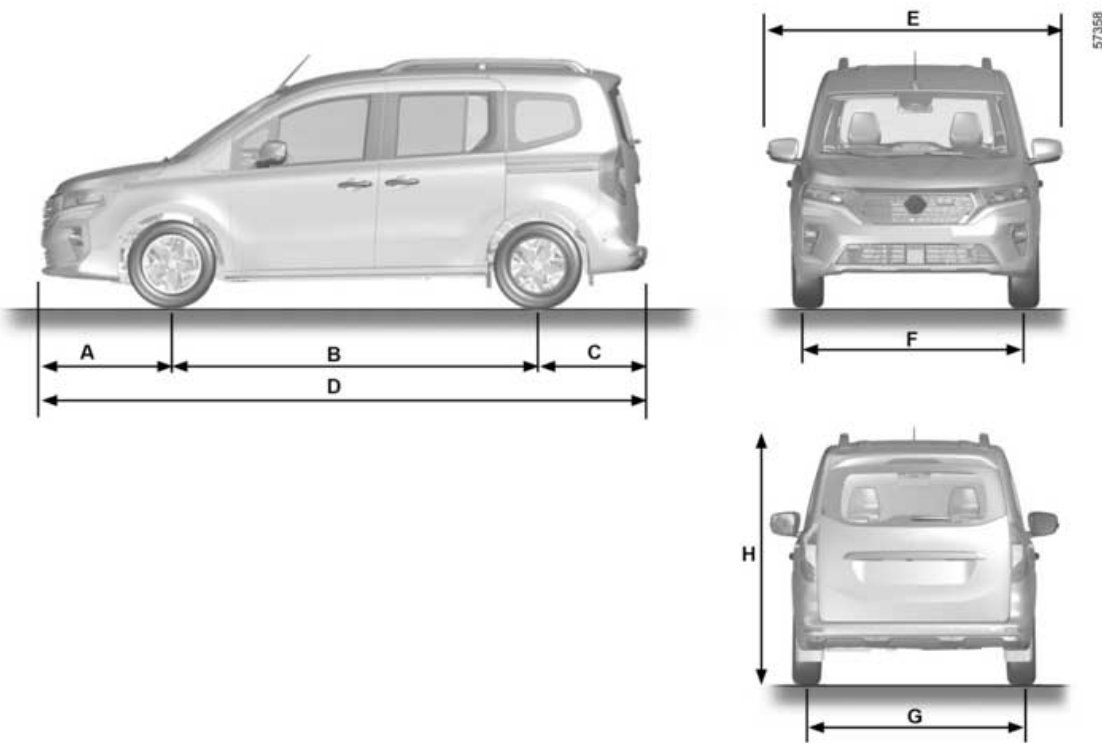

ΠΛΗΡΟΦΟΡΙΕΣ ΣΧΕΤΙΚΑ ΜΕ ΤΟ ΌΧΗΜΑ

		"Κανονικό αμάξωμα"	"Μακρύ αμάξωμα"
A		0,962	
B		2,716	3,100
C		0,810	0,848
D		4,488	4,910
E	Εξωτερικοί καθρέφτες κλειστοί	1,919	
	Εξωτερικοί καθρέφτες ανοιχτοί	2,159	
F		1,570 έως 1,585	
G		1,590 έως 1,610	
H (χωρίς φορτίο)	ΕΚΔΟΣΗ ΣΤΕΙΣΙΟΝ	1,810	
	Έκδοση επαγγελματικού φορηγού	1,830	
Διάμετροι στροφής μεταξύ πεζοδρομίων		10,9	12,4
Διάμετροι στροφής μεταξύ τοίχων		11,2	13,1

Προσοχή: Εάν το αυτοκίνητο είναι εφοδιασμένο με μπάρες οροφής, το ύψος πρέπει να αυξηθεί κατά 0,052 m (οι μπάρες δεν μπορούν να αφαιρεθούν).

ΠΛΗΡΟΦΟΡΙΕΣ ΣΧΕΤΙΚΑ ΜΕ ΤΟ ΌΧΗΜΑ

Βάρη (σε κιλά)

Τα αναφερόμενα βάρη αντιστοιχούν σε αυτοκίνητο με βασικό εξοπλισμό χωρίς προαιρετικά εξαρτήματα: Διαφέρουν ανάλογα με τον εξοπλισμό του αυτοκινήτου σας Συμβουλευθείτε ένα Επίσημο Συνεργείο της μάρκας

Εκδόσεις	Έκδοση επαγγελματικού φορτηγού		ΕΚΔΟΣΗ ΣΤΕΙΣΙΟΝ	
	Αμάξωμα τυπικό	Μακρύ αμάξωμα	Κανονικό αμάξωμα	Μακρύ αμάξωμα
Μέγιστο Επιτρεπόμενο Βάρος με Φορτίο (MMAC) Μέγιστο Επιτρεπόμενο Βάρος (MMTA) Συνολικό Βάρος με ρυμουλκούμενο (MTR)	Βάρη που αναγράφονται στην πινακίδα του κατασκευαστή → 518			
Βάρος Ρυμουλκούμενου με Φρένα*	υπολογίζεται με τον τύπο: MTR - MMAC			
Βάρος Ρυμουλκούμενου χωρίς Φρένα*	685 χγρ.	750 χγρ.	750 χγρ.	750 χγρ.
Επιτρεπόμενο βάρος μπίλιας ρυμούλκησης*	75 χγρ.			
Μέγιστο επιτρεπόμενο φορτίο στην οροφή	→ 450, → 453			

* Ρυμουλκούμενο φορτίο (Ρυμούλκηση τροχόσπιτου, σκάφους, ...)

Η ρυμούλκηση απαγορεύεται όσο ο τύπος MTR - MMAC βρίσκεται στο μηδέν ή όταν το MTR ισούται με μηδέν (ή δεν αναγράφεται) στην πινακίδα κατασκευαστή.

- Πρέπει να τηρείτε τις διατάξεις της τοπικής νομοθεσίας σχετικά με τις συνθήκες ρυμούλκησης και κυρίως αυτές του Κώδικα Οδικής Κυκλοφορίας. Για κάθε μετατροπή, απευθυνθείτε στην επίσημη αντιπροσωπεία.
- Σε περίπτωση αυτοκινήτου με ρυμουλκούμενο **δεν πρέπει ποτέ να υπερβαίνετε το συνολικό βάρος σε κατάσταση κίνησης (αυτοκίνητο + ρυμουλκούμενο)**. Ωστόσο είναι αποδεκτή:
 - υπέρβαση του MMTA στον πίσω άξονα έως 15% το πολύ,
 - η υπέρβαση του MMAC δεν υπερβαίνει το 10% ή τα 100 χγρ. (όποιο από τα δύο όρια επιτευχθεί πρώτο).

Σε κάθε περίπτωση, η μέγιστη ταχύτητα του αυτοκινήτου και του ρυμουλκούμενου δεν πρέπει να υπερβαίνει τα 80 χλμ/ώρα (εκδόσεις van) ή τα 100 χλμ/ώρα (εκδόσεις estate) και η πίεση των ελαστικών πρέπει να αυξηθεί κατά 0,2 bar (3 PSI).

ΠΛΗΡΟΦΟΡΙΕΣ ΣΧΕΤΙΚΑ ΜΕ ΤΟ ΌΧΗΜΑ

– Η απόδοση του κινητήρα και η δυνατότητα αναρρίχησης μειώνονται με το υψόμετρο. Γι' αυτό συνιστούμε τη μείωση του μέγιστου φορτίου κατά 10 % σε υψόμετρο 1.000 μέτρων και, κατόπιν, κατά 10 % για κάθε επί πλέον 1.000 μέτρα.

ΠΛΗΡΟΦΟΡΙΕΣ ΣΧΕΤΙΚΑ ΜΕ ΤΟ ΌΧΗΜΑ

Προτεινόμενες χωρητικότητες, υγρά και λιπαντικά

Οι ακόλουθες τιμές αντιστοιχούν σε κατά προσέγγιση χωρητικότητες. Οι ακριβείς ποσότητες γεμίσματος ενδέχεται να διαφέρουν ελαφρώς. Για την πλήρωση, ακολουθείται η διαδικασία που περιγράφεται στα κεφάλαια 1 και 4 ➔ 455, ➔ 459, ➔ 227, για να καθοριστούν οι κατάλληλες χωρητικότητες.

Κινητήρας: H5H			Κιβώτιο ταχυτήτων: TL4	
Τύπος υγρού	Όγκος υγρού (η τιμή παρέχεται ως ένδειξη)			Συνιστώμενα υγρά/λιπαντικά
	Μετρικό μέγεθος	Αγγλικό μέγεθος	Αμερικανικό μέγεθος	
Χωρητικότητα ρεζερβουάρ καυσίμου	54 L	11,87 gal	14,26 gal	
Λάδι κινητήρα	5,4 L	1,18 gal	1,42 gal	5W30 C3 Σύνολο 1 λ. P# KE90091033 5 λ. P# KE90091043 208 λ. P# KE90091073
Βαλβολίνη κιβωτίου ταχυτήτων	2 L	0,44 gal	0,53 gal	Μηχανικό κιβώτιο ταχυτήτων LS4: το λάδι δεν αντικαθίσταται, αυτό το κιβώτιο ταχυτήτων δεν χρειάζεται συντήρηση.
Στάθμη των υγρών φρένων	0,6 → 0,9 L	0,13 → 0,20 gal	0,16 → 0,24 gal	Υγρό φρένων Nissan DOT4+ Κλάση 6 αρ. είδους 1 λ. = KE9039993A

ΠΛΗΡΟΦΟΡΙΕΣ ΣΧΕΤΙΚΑ ΜΕ ΤΟ ΌΧΗΜΑ

Κινητήρας: H5H		Κιβώτιο ταχυτήτων: TL4		
Τύπος υγρού	Όγκος υγρού (η τιμή παρέχεται ως ένδειξη)			Συνιστώμενα υγρά/λιπαντικά
	Μετρικό μέγεθος	Αγγλικό μέγεθος	Αμερικανικό μέγεθος	
Στάθμη υγρού ψύξης	7,2 L	1,58 gal	1,90 gal	Για εύκρατες χώρες, χρησιμοποιήστε το αυθεντικό ψυκτικό υγρό κινητήρα "GLACEOL RX type D-21 °C 5 λ", για "πολύ ψυχρές" χώρες χρησιμοποιήστε το "GLACEOL RX G.F. -37 °C 5 λ" ψυκτικό υγρό ή ισοδύναμο της ίδιας ποιότητας για να αποφύγετε τη διάβρωση του αλουμινίου στο κύκλωμα ψύξης του κινητήρα, λόγω της χρήσης μη γνήσιου ψυκτικού υγρού κινητήρα. Όλες οι επισκευές του συστήματος ψύξης κινητήρα που είναι απαραίτητες λόγω της χρήσης μη γνήσιου ψυκτικού υγρού ενδέχεται να μην καλύπτονται από την εγγύηση, ακόμη και αν αυτά τα περιστατικά συμβαίνουν κατά τη διάρκεια της περιόδου εγγύησης. Επικοινωνήστε με έναν αντιπρόσωπο της NISSAN ή με ένα εξουσιοδοτημένο συνεργείο για οποιαδήποτε πληροφορία σχετικά με τους τύπους και τις ποσότητες ψυκτικού υγρού. Εάν είναι απαραίτητο να αραιωθεί το χρησιμοποιημένο ψυκτικό για να επιτευχθεί η σωστή συγκέντρωση, χρησιμοποιήστε μόνο απιονισμένο ή απεσταγμένο νερό.
Μέγιστη χωρητικότητα στάθμης του δοχείου υγρού ψύξης	0,76 L	0,17 gal	0,20 gal	
Ψυκτικό υγρό συστήματος ψύξης	R134a	550 g	19,40 oz	
	1234YF	480 g	16,93 oz	

ΠΛΗΡΟΦΟΡΙΕΣ ΣΧΕΤΙΚΑ ΜΕ ΤΟ ΌΧΗΜΑ

Κινητήρας: H5H				Κιβώτιο ταχυτήτων: TL4
Τύπος υγρού	Όγκος υγρού (η τιμή παρέχεται ως ένδειξη)			Συνιστώμενα υγρά/λιπαντικά
	Μετρικό μέγεθος	Αγγλικό μέγεθος	Αμερικανικό μέγεθος	
Λάδι συμπίεστης κλιματισμού	0,09 L	0,019 gal	0,023 gal	ND12 λάδι 550 ± 35 ml

ΠΛΗΡΟΦΟΡΙΕΣ ΣΧΕΤΙΚΑ ΜΕ ΤΟ ΌΧΗΜΑ

Σήμανση Ukca



Hereby, NISSAN AUTOMOTIVE EUROPE SAS. declares that all equipment standardly fitted in your vehicle are in compliance with the following UKCA regulation directives :

- Radio Equipment Regulations 2017 ;
- Electromagnetic Compatibility Regulations 2016 ;
- Electrical Equipment (Safety) Regulations 2016 ;
- Pressure Equipment (Safety) Regulations 2016 ;
- Supply of Machinery (Safety) Regulations 2008.

The Importer to countries concerned by UKCA Certification ; England ; Scotland and Wales is :
NISSAN MOTOR (GB) Ltd.

The Rivers Office Park, Denham Way, Maple Cross, Rickmansworth,
WD3 9YS
UNITED KINGDOM



NISSAN AUTOMOTIVE EUROPE SAS

8 rue Jean Pierre Timbaud 78180 Montigny-le-Bretonneux - FRANCE

ΑΝΤΑΛΛΑΚΤΙΚΑ ΚΑΙ ΕΠΙΣΚΕΥΕΣ

Τα γνήσια ανταλλακτικά είναι κατασκευασμένα με ιδιαίτερα αυστηρές προδιαγραφές και υπόκεινται σε ειδικούς ελέγχους. Κατά συνέπεια, η ποιότητά τους είναι τουλάχιστον εφάμιλλη με την ποιότητα των εξαρτημάτων που τοποθετούνται στο εργοστάσιο κατασκευής στα καινούργια αυτοκίνητα.

Χρησιμοποιώντας συστηματικά γνήσια ανταλλακτικά, είστε βέβαιοι ότι διαφυλάσσετε τις επιδόσεις του αυτοκινήτου σας. Επί πλέον, οι επισκευές που γίνονται στο Επίσημο Δίκτυο της μάρκας με γνήσια ανταλλακτικά έχουν εγγύηση σύμφωνα με τους όρους που αναφέρονται στην πίσω πλευρά της εντολής επισκευής.

ΦΥΛΛΑ ΣΥΝΤΗΡΗΣΗΣ

VIN:

Ημερομηνία:	Χιλιόμετρα (χλμ.):	Αρ. τιμολογίου:	Σχόλια/διάφορα
Τύπος επέμβασης: Συντήρηση <input type="checkbox"/> <input type="checkbox"/>	Σφραγίδα		
Έλεγχος αντιδιαβρωτικής προστασίας: Εντάξει <input type="checkbox"/> Όχι εντάξει* <input type="checkbox"/>			
Ημερομηνία:	Χιλιόμετρα (χλμ.):	Αρ. τιμολογίου:	Σχόλια/διάφορα
Τύπος επέμβασης: Συντήρηση <input type="checkbox"/> <input type="checkbox"/>	Σφραγίδα		
Έλεγχος αντιδιαβρωτικής προστασίας: Εντάξει <input type="checkbox"/> Όχι εντάξει* <input type="checkbox"/>			
Ημερομηνία:	Χιλιόμετρα (χλμ.):	Αρ. τιμολογίου:	Σχόλια/διάφορα
Τύπος επέμβασης: Συντήρηση <input type="checkbox"/> <input type="checkbox"/>	Σφραγίδα		
Έλεγχος αντιδιαβρωτικής προστασίας: Εντάξει <input type="checkbox"/> Όχι εντάξει* <input type="checkbox"/>			

* Βλ. ειδική σελίδα

7

ΦΥΛΛΑ ΣΥΝΤΗΡΗΣΗΣ

VIN:

Ημερομηνία:	Χιλιόμετρα (χλμ.):	Αρ. τιμολογίου:	Σχόλια/διάφορα
Τύπος επέμβασης: Συντήρηση <input type="checkbox"/> <input type="checkbox"/>		Σφραγίδα	
Έλεγχος αντιδιαβρωτικής προστασίας: Εντάξει <input type="checkbox"/> Όχι εντάξει* <input type="checkbox"/>			
Ημερομηνία:	Χιλιόμετρα (χλμ.):	Αρ. τιμολογίου:	Σχόλια/διάφορα
Τύπος επέμβασης: Συντήρηση <input type="checkbox"/> <input type="checkbox"/>		Σφραγίδα	
Έλεγχος αντιδιαβρωτικής προστασίας: Εντάξει <input type="checkbox"/> Όχι εντάξει* <input type="checkbox"/>			
Ημερομηνία:	Χιλιόμετρα (χλμ.):	Αρ. τιμολογίου:	Σχόλια/διάφορα
Τύπος επέμβασης: Συντήρηση <input type="checkbox"/> <input type="checkbox"/>		Σφραγίδα	
Έλεγχος αντιδιαβρωτικής προστασίας: Εντάξει <input type="checkbox"/> Όχι εντάξει* <input type="checkbox"/>			

* Βλ. ειδική σελίδα

ΦΥΛΛΑ ΣΥΝΤΗΡΗΣΗΣ

VIN:

Ημερομηνία:	Χιλιόμετρα (χλμ.):	Αρ. τιμολογίου:	Σχόλια/διάφορα
Τύπος επέμβασης: Συντήρηση <input type="checkbox"/> <input type="checkbox"/>	Σφραγίδα		
Έλεγχος αντιδιαβρωτικής προστασίας: Εντάξει <input type="checkbox"/> Όχι εντάξει* <input type="checkbox"/>			
Ημερομηνία:	Χιλιόμετρα (χλμ.):	Αρ. τιμολογίου:	Σχόλια/διάφορα
Τύπος επέμβασης: Συντήρηση <input type="checkbox"/> <input type="checkbox"/>	Σφραγίδα		
Έλεγχος αντιδιαβρωτικής προστασίας: Εντάξει <input type="checkbox"/> Όχι εντάξει* <input type="checkbox"/>			
Ημερομηνία:	Χιλιόμετρα (χλμ.):	Αρ. τιμολογίου:	Σχόλια/διάφορα
Τύπος επέμβασης: Συντήρηση <input type="checkbox"/> <input type="checkbox"/>	Σφραγίδα		
Έλεγχος αντιδιαβρωτικής προστασίας: Εντάξει <input type="checkbox"/> Όχι εντάξει* <input type="checkbox"/>			

* Βλ. ειδική σελίδα

7

ΦΥΛΛΑ ΣΥΝΤΗΡΗΣΗΣ

VIN:

Ημερομηνία:	Χιλιόμετρα (χλμ.):	Αρ. τιμολογίου:	Σχόλια/διάφορα
Τύπος επέμβασης: Συντήρηση <input type="checkbox"/> <input type="checkbox"/>		Σφραγίδα	
Έλεγχος αντιδιαβρωτικής προστασίας: Εντάξει <input type="checkbox"/> Όχι εντάξει* <input type="checkbox"/>			
Ημερομηνία:	Χιλιόμετρα (χλμ.):	Αρ. τιμολογίου:	Σχόλια/διάφορα
Τύπος επέμβασης: Συντήρηση <input type="checkbox"/> <input type="checkbox"/>		Σφραγίδα	
Έλεγχος αντιδιαβρωτικής προστασίας: Εντάξει <input type="checkbox"/> Όχι εντάξει* <input type="checkbox"/>			
Ημερομηνία:	Χιλιόμετρα (χλμ.):	Αρ. τιμολογίου:	Σχόλια/διάφορα
Τύπος επέμβασης: Συντήρηση <input type="checkbox"/> <input type="checkbox"/>		Σφραγίδα	
Έλεγχος αντιδιαβρωτικής προστασίας: Εντάξει <input type="checkbox"/> Όχι εντάξει* <input type="checkbox"/>			

* Βλ. ειδική σελίδα

ΦΥΛΛΑ ΣΥΝΤΗΡΗΣΗΣ

VIN:

Ημερομηνία:	Χιλιόμετρα (χλμ.):	Αρ. τιμολογίου:	Σχόλια/διάφορα
Τύπος επέμβασης: Συντήρηση <input type="checkbox"/> <input type="checkbox"/>		Σφραγίδα	
Έλεγχος αντιδιαβρωτικής προστασίας: Εντάξει <input type="checkbox"/> Όχι εντάξει* <input type="checkbox"/>			
Ημερομηνία:	Χιλιόμετρα (χλμ.):	Αρ. τιμολογίου:	Σχόλια/διάφορα
Τύπος επέμβασης: Συντήρηση <input type="checkbox"/> <input type="checkbox"/>		Σφραγίδα	
Έλεγχος αντιδιαβρωτικής προστασίας: Εντάξει <input type="checkbox"/> Όχι εντάξει* <input type="checkbox"/>			
Ημερομηνία:	Χιλιόμετρα (χλμ.):	Αρ. τιμολογίου:	Σχόλια/διάφορα
Τύπος επέμβασης: Συντήρηση <input type="checkbox"/> <input type="checkbox"/>		Σφραγίδα	
Έλεγχος αντιδιαβρωτικής προστασίας: Εντάξει <input type="checkbox"/> Όχι εντάξει* <input type="checkbox"/>			

* Βλ. ειδική σελίδα

7

ΦΥΛΛΑ ΣΥΝΤΗΡΗΣΗΣ

VIN:

Ημερομηνία:	Χιλιόμετρα (χλμ.):	Αρ. τιμολογίου:	Σχόλια/διάφορα
Τύπος επέμβασης: Συντήρηση <input type="checkbox"/> <input type="checkbox"/>		Σφραγίδα	
Έλεγχος αντιδιαβρωτικής προστασίας: Εντάξει <input type="checkbox"/> Όχι εντάξει* <input type="checkbox"/>			
Ημερομηνία:	Χιλιόμετρα (χλμ.):	Αρ. τιμολογίου:	Σχόλια/διάφορα
Τύπος επέμβασης: Συντήρηση <input type="checkbox"/> <input type="checkbox"/>		Σφραγίδα	
Έλεγχος αντιδιαβρωτικής προστασίας: Εντάξει <input type="checkbox"/> Όχι εντάξει* <input type="checkbox"/>			
Ημερομηνία:	Χιλιόμετρα (χλμ.):	Αρ. τιμολογίου:	Σχόλια/διάφορα
Τύπος επέμβασης: Συντήρηση <input type="checkbox"/> <input type="checkbox"/>		Σφραγίδα	
Έλεγχος αντιδιαβρωτικής προστασίας: Εντάξει <input type="checkbox"/> Όχι εντάξει* <input type="checkbox"/>			

* Βλ. ειδική σελίδα

ΈΛΕΓΧΟΣ ΑΝΤΙΔΙΑΒΡΩΤΙΚΗΣ ΠΡΟΣΤΑΣΙΑΣ

Σε περίπτωση που η εγγύηση παραμένει σε ισχύ υπό την προϋπόθεση επισκευής, η επισκευή αυτή επισημαίνεται παρακάτω.

VIN:

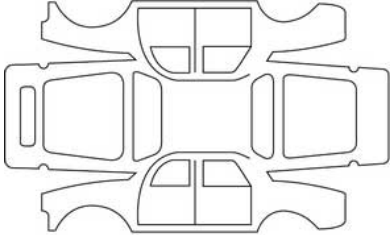
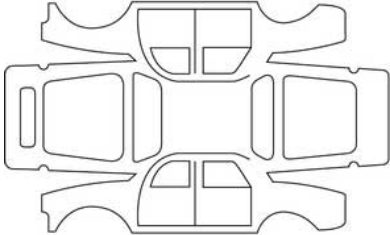
Ημερομηνία επισκευής:		Σφραγίδα
Αντιδιαβρωτική επισκευή που πρέπει να πραγματοποιηθεί:		
Ημερομηνία επισκευής:		Σφραγίδα
Επισκευή που πρέπει να πραγματοποιηθεί:		

7

ΈΛΕΓΧΟΣ ΑΝΤΙΔΙΑΒΡΩΤΙΚΗΣ ΠΡΟΣΤΑΣΙΑΣ

Σε περίπτωση που η εγγύηση παραμένει σε ισχύ υπό την προϋπόθεση επίσκεψης, η επίσκεψη αυτή επισημαίνεται παρακάτω.

VIN:

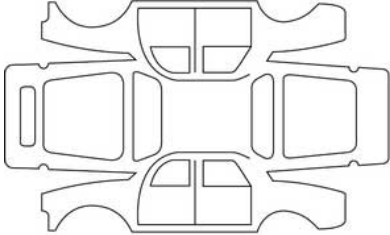
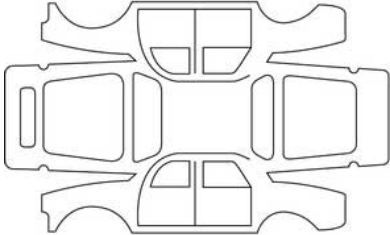
Ημερομηνία επίσκεψης:		Σφραγίδα
Αντιδιαβρωτική επίσκεψη που πρέπει να πραγματοποιηθεί:		
Ημερομηνία επίσκεψης:		Σφραγίδα
Επίσκεψη που πρέπει να πραγματοποιηθεί:		

ΈΛΕΓΧΟΣ ΑΝΤΙΔΙΑΒΡΩΤΙΚΗΣ ΠΡΟΣΤΑΣΙΑΣ

Σε περίπτωση που η εγγύηση παραμένει σε ισχύ υπό την προϋπόθεση επισκευής, η επισκευή αυτή επισημαίνεται παρακάτω.

VIN:

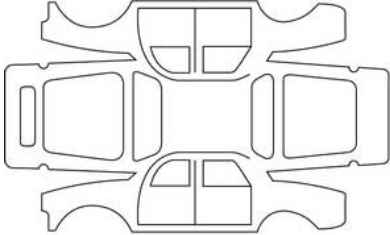
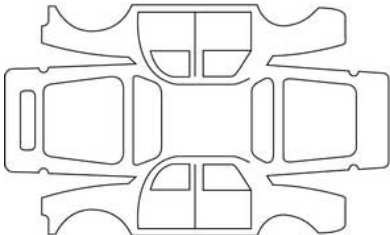
Ημερομηνία επισκευής:		Σφραγίδα
Αντιδιαβρωτική επισκευή που πρέπει να πραγματοποιηθεί:		
Ημερομηνία επισκευής:		Σφραγίδα
Επισκευή που πρέπει να πραγματοποιηθεί:		

7

ΈΛΕΓΧΟΣ ΑΝΤΙΔΙΑΒΡΩΤΙΚΗΣ ΠΡΟΣΤΑΣΙΑΣ

Σε περίπτωση που η εγγύηση παραμένει σε ισχύ υπό την προϋπόθεση επίσκεψης, η επίσκεψη αυτή επισημαίνεται παρακάτω.

VIN:

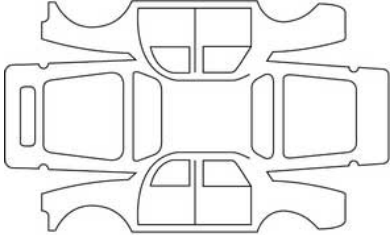
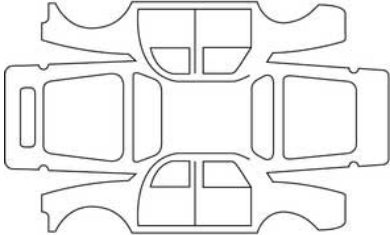
Ημερομηνία επίσκεψης:		Σφραγίδα
Αντιδιαβρωτική επίσκεψη που πρέπει να πραγματοποιηθεί:		
Ημερομηνία επίσκεψης:		Σφραγίδα
Επίσκεψη που πρέπει να πραγματοποιηθεί:		

ΈΛΕΓΧΟΣ ΑΝΤΙΔΙΑΒΡΩΤΙΚΗΣ ΠΡΟΣΤΑΣΙΑΣ

Σε περίπτωση που η εγγύηση παραμένει σε ισχύ υπό την προϋπόθεση επισκευής, η επισκευή αυτή επισημαίνεται παρακάτω.

VIN:

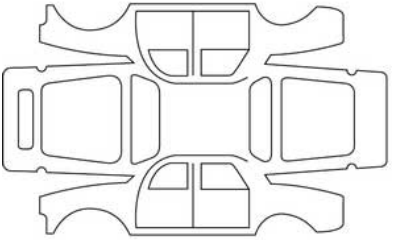
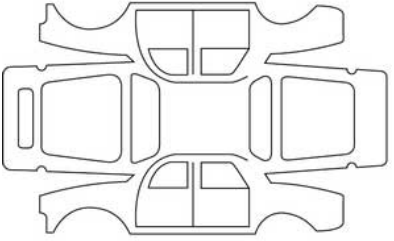
Ημερομηνία επισκευής:		Σφραγίδα
Αντιδιαβρωτική επισκευή που πρέπει να πραγματοποιηθεί:		
Ημερομηνία επισκευής:		Σφραγίδα
Επισκευή που πρέπει να πραγματοποιηθεί:		

7

ΈΛΕΓΧΟΣ ΑΝΤΙΔΙΑΒΡΩΤΙΚΗΣ ΠΡΟΣΤΑΣΙΑΣ

Σε περίπτωση που η εγγύηση παραμένει σε ισχύ υπό την προϋπόθεση επίσκεψης, η επίσκεψη αυτή επισημαίνεται παρακάτω.

VIN:

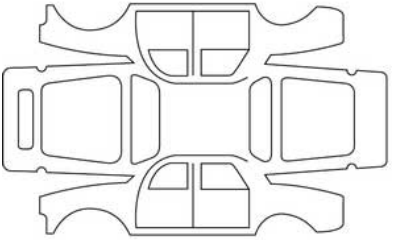
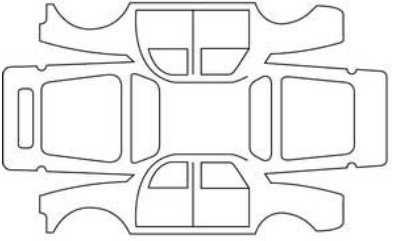
Ημερομηνία επίσκεψης:		Σφραγίδα
Αντιδιαβρωτική επίσκεψη που πρέπει να πραγματοποιηθεί:		
Ημερομηνία επίσκεψης:		Σφραγίδα
Επίσκεψη που πρέπει να πραγματοποιηθεί:		

ΈΛΕΓΧΟΣ ΑΝΤΙΔΙΑΒΡΩΤΙΚΗΣ ΠΡΟΣΤΑΣΙΑΣ

Σε περίπτωση που η εγγύηση παραμένει σε ισχύ υπό την προϋπόθεση επίσκεψης, η επίσκεψη αυτή επισημαίνεται παρακάτω.

VIN:

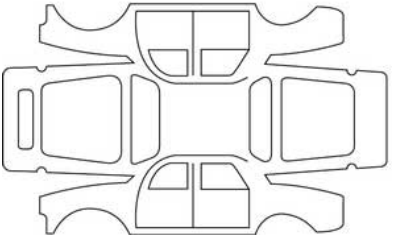
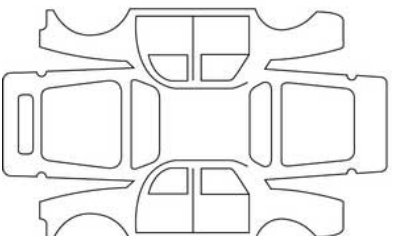
Ημερομηνία επίσκεψης:		Σφραγίδα
Αντιδιαβρωτική επίσκεψη που πρέπει να πραγματοποιηθεί:		
Ημερομηνία επίσκεψης:		Σφραγίδα
Επίσκεψη που πρέπει να πραγματοποιηθεί:		

7

ΑΛΦΑΒΗΤΙΚΟ ΕΥΡΕΤΗΡΙΟ

Σύμβολα

<UD-sous-titre>Ωρα</UD-sous-titre>, [200](#), [200](#)

A

ABS, [280](#)

AdBlue, [231](#)

Airbag : απενεργοποίηση του αερόσακου του συνοδηγού, [175](#)

Airbag : ενεργοποίηση του αερόσακου του συνοδηγού, [175](#)

Airbags : ασφάλεια παιδιών, [175](#)

Air condition, [407](#), [410](#), [410](#), [413](#)

AIR CONDITION, [408](#), [408](#)

Air condition: πληροφορίες και συμβουλές χρήσης, [413](#)

Αντικατάσταση λαμπτήρων, [491](#), [493](#)

E

ECO οδήγηση, [262](#)

ESC: Σύστημα ελέγχου ευστάθειας, [280](#)

I

Intelligent Key, [21](#), [26](#), [27](#), [239](#)

Intelligent Key: χρήση, [26](#)

Isofix, [142](#), [144](#)

S

SCR: σύστημα επιλεκτικής καταλυτικής αναγωγής, [231](#)

Stop και start, [207](#), [227](#), [231](#), [262](#)

A

Αγκιστρα πρόσδεσης, [439](#), [442](#)

Αεραγωγοί, [405](#), [407](#)

Αερόσακοι ενεργοποίηση/απενεργοποίηση του αερόσακου συνοδηγού, [142](#), [144](#)

Αερόσακος, [88](#), [93](#), [94](#), [142](#), [144](#), [175](#)

Αερόσακος απενεργοποίηση του εμπρός αερόσακου συνοδηγού, [175](#)

Αερόσακος ενεργοποίηση των εμπρός αερόσακων συνοδηγού, [175](#)

Αλεξήλιο, [424](#)

Αλλαγές ταχυτήτων, [246](#), [257](#), [262](#)

Αλλαγή λαδιού κινητήρα, [456](#)

Αλλαγή λαμπτήρων φλας, [493](#)

Αλλαγή λαμπτήρων φωτισμού χώρου αποσκευών, [496](#)

Αλλαγή τροχού, [481](#)

Ανίχνευση πινακίδων οδικής σήμανσης: προειδοποίηση υπερβολικής ταχύτητας, [328](#)

Άνοιγμα του διακόπτη του αυτοκινήτου, [237](#), [239](#)

Άνοιγμα των θυρών, [36](#), [42](#), [45](#)

Ανοιγόμενα μέρη - κλειδωμα / ξεκλειδωμα, [33](#)

Ανταλλακτικά και εξαρτήματα επισκευής, [529](#)

Ανταλλακτικές μπαταρίες τηλεχειριστηρίου, [34](#)

Αντιδιαβρωτική προστασία, [463](#)

Αντιδραστήριο (δοχείο), [231](#)

Αντικατάσταση λαμπτήρων, [491](#), [493](#), [493](#)

Αντικατάσταση λαμπτήρων προβολέων, [491](#)

Αντικατάσταση μάκτρων υαλοκαθαριστήρα/πλουστικής συσκευής, [221](#), [502](#)

Αντικατάσταση των μάκτρων του εμπρός υαλοκαθαριστήρα, [502](#)

ΑΛΦΑΒΗΤΙΚΟ ΕΥΡΕΤΗΡΙΟ

Αντιμετώπιση προβλημάτων: μπαταρία, [488](#)

Ανύψωση του οχήματος, Αλλαγή τροχού, [481](#)

Αξεσουάρ, [239](#)

Αποθηκευτικοί χώροι, [428](#)

Αποθηκευτικοί χώροι: καμπίνα, [428](#)

Αποθηκευτικοί χώροι μεγάλου όγκου, [428](#)

Αποκατάσταση βλάβης μπαταρίας, [488](#)

Αποστάσεις ασφαλείας, [309](#)

Αποτροπή εξόδου από τη λωρίδα, [288](#)

Ασύρματος φορτιστής επαγωγικής φόρτισης, [415](#)

Ασφάλεια επιβατών: συνοδηγός airbag, [175](#)

Ασφάλεια παιδιών, [97](#), [142](#), [144](#), [175](#), [419](#)

Ασφάλειες, [504](#)

Ασφάλιση, [77](#)

Αυτόματη στάθμευση, [373](#), [380](#), [392](#)

Αυτόματο κιβώτιο ταχυτήτων (χρήση), [246](#), [254](#)

Αυτόματο χειρόφρενο, [254](#)

Αυτονομία αυτοκινήτου, [231](#)

Αυτονομία καυσίμου, [192](#)

B

Βεντιλατέρ, [407](#), [408](#), [410](#)

Βοήθεια για την εκκίνηση σε ανηφόρα, [280](#)

Βοήθεια στο παρκάρισμα: υποβοηθούμενη στάθμευση, [373](#), [380](#), [392](#)

Βοηθήματα οδήγησης, [197](#), [288](#), [309](#), [325](#), [328](#), [332](#), [348](#), [352](#), [373](#), [380](#), [392](#), [397](#)

Βοηθήματα οδήγησης προσαρμοζόμενου ρυθμιστή ταχύτητας, [359](#)

Γ

Γέμισμα με καύσιμο, [227](#)

Για να βάλετε την όπισθεν, [257](#)

Γρύλος, [475](#), [477](#), [481](#)

Δ

Δακτύλιοι ρυμούλκησης, [475](#), [485](#), [485](#)

Δείκτες: φλας, [220](#)

Δείκτης στάθμης λαδιού κινητήρα, [455](#)

Διακόπτης κινητήρα, [237](#), [254](#)

Διατάξεις συγκράτησης που συμπληρώνουν τις πίσω ζώνες, [93](#)

Διαχωριστικό, [75](#)

Δίχτυ συγκράτησης αποσκευών, [444](#)

E

Ειδοποίηση απώλειας πίεσης ελαστικού, [274](#), [481](#)

Ειδοποίηση απώλειας πίεσης των ελαστικών, [474](#)

Εκκίνηση, [236](#), [252](#)

Εκκίνηση του κινητήρα, [237](#), [237](#), [237](#), [239](#), [241](#)

Εκτεταμένο κράτημα, [280](#)

Ελαστικά, [262](#), [267](#), [274](#), [467](#), [469](#)

Ελαστικά: σύστημα παρακολούθησης της πίεσης των ελαστικών, [267](#)

Ελαττώματα λειτουργίας μπαταριών τηλεχειριστηρίου, [34](#)

Έλεγχος απόστασης στάθμευσης, [197](#), [373](#), [380](#)

Έλεγχος πρόσφυσης, [280](#), [280](#)

Έλεγχος πρόσφυσης - εκτεταμένο κράτημα, [280](#)

Εμπρός καθίσματα, [47](#)

Εμπρός προβολείς, [491](#)

ΑΛΦΑΒΗΤΙΚΟ ΕΥΡΕΤΗΡΙΟ

Εμπρός προσκεφαλα, [47](#)
Εμπρός υποβραχιόνιο, [48](#)
Ενδεικτικά, [491](#)
Ενδεικτικά καντράν, [182](#), [183](#), [192](#), [231](#), [250](#), [252](#), [254](#), [257](#), [261](#), [262](#)
Ενδεικτικά κόφτη, [192](#)
Ενδεικτικά προειδοποίησης ελέγχου, [182](#), [183](#), [192](#)
Ενδεικτικά στο καντράν, [192](#), [274](#)
Ενσωματωμένο χειριστήριο τηλεφώνου hands-free, [415](#)
Εξαερισμός, [407](#)
Εξαέρωση καυσίμου, [250](#)
Εξατομίκευση των ρυθμίσεων του αυτοκινήτου, [197](#)
Εξοικονόμηση καυσίμου, [262](#)
Εξοπλισμοί πολυμέσων, [192](#), [197](#), [200](#), [211](#), [415](#), [508](#)
Εξωτερικά φώτα, [491](#)
εξωτερική θερμοκρασία, [200](#)
ΕΞΩΤΕΡΙΚΟΣ ΦΩΤΙΣΜΟΣ ΚΑΙ ΣΗΜΑΝΣΗ, [211](#)
Επίπεδα: υγρό ψύξης, [458](#)
Επίπεδα καυσίμου, [192](#)
Επισκευή ελαστικών, [267](#), [274](#), [467](#), [469](#), [474](#), [481](#)
Εργαλεία, [475](#), [483](#)
Εργαλειοθήκη, [475](#), [477](#), [483](#)
ΕΣΩΤΕΡΙΚΟΣ ΦΩΤΙΣΜΟΣ, [421](#)
Εσωτερικός φωτισμός: αντικατάσταση λαμπτήρων, [496](#)
Ευρυγώνιος εξωτερικός καθρέφτης, [208](#)
Εφεδρικός τροχός έκτακτης ανάγκης, [477](#)

Z

Ζώνες ασφαλείας, [77](#), [88](#), [142](#), [144](#), [465](#)
Ζώνες ασφαλείας Ενδεικτικό προειδοποίησης μη ασφαλισμένης ζώνης ασφαλείας, [77](#)
Ζώνες ασφαλείας Ρύθμιση του ύψους της ζώνης ασφαλείας, [77](#)

H

ΗΛΕΚΤΡΙΚΗ ΡΥΘΜΙΣΗ ΥΨΟΥΣ ΦΩΤΕΙΝΗΣ ΔΕΣΜΗΣ, [219](#)
Ηχητικές και οπτικές προειδοποιήσεις, [220](#)
Ηχητικός συναγερμός υπενθύμισης αναμμένων φώτων, [211](#)
Ηχητικός συναγερμός υπερβολικής ταχύτητας, [192](#)

Θ

Θερμαινόμενα καθίσματα, [48](#)
Θερμαινόμενο παρμπρίζ, [410](#)
Θέρμανση, [408](#)
Θέση ηχείων, [508](#)
Θέση κινητήρα σε κατάσταση αναμονής, [241](#)
Θέση οδήγησης, [178](#)

I

Ιδιαιρότητες αυτοκινήτων με βενζινοκινητήρα, [252](#)
Ιδιαιρότητες εκδόσεων με κινητήρα πετρελαίου, [250](#)

K

Καθαρισμός: εσωτερικό αυτοκινήτου, [465](#)
Καθρέπτες, [424](#)

ΑΛΦΑΒΗΤΙΚΟ ΕΥΡΕΤΗΡΙΟ

Καθρεφτάκια αλεξήλιου, [424](#)
Καθρέφτες, [208](#)
ΚΑΘΡΕΦΤΗΣ ΕΠΙΚΟΙΝΩΝΙΑΣ, [424](#)
Καλυμμα αποσκευων, [437](#)
Κάμερα όπισθεν, [208](#), [380](#)
Κάμερα οπισθοπορείας, [380](#)
Καντράν, [182](#), [183](#), [192](#), [197](#), [241](#), [254](#), [257](#), [261](#), [262](#), [274](#)
Καπό κινητήρα, [454](#)
Κάρτα, [21](#), [26](#)
Κάρτα: μπαταρία, [21](#), [27](#)
Κάρτα: χρήση, [26](#)
Κάρτα "hands-free": μπαταρία, [27](#)
Καταλύτης, [252](#)
Κατανάλωση ενέργειας, [192](#)
Κατανάλωση καυσίμου, [262](#), [262](#), [413](#)
Κεντρικό κλείδωμα θυρών, [21](#), [26](#), [33](#), [42](#), [45](#), [197](#)
Κιτ επισκευής ελαστικών, [267](#), [274](#), [474](#), [477](#)
Κλειδί/ασύρματο τηλεχειριστήριο: χρήση, [32](#)
Κλειδί/Τηλεχειριστήριο, [30](#)
Κλειδιά, [32](#), [33](#)
Κλειδί για τα τάσια, [475](#), [483](#)
ΚΛΕΙΔΩΜΑ/ ΞΕΚΛΕΙΔΩΜΑ ΤΩΝ ΑΝΟΙΓΟΜΕΝΩΝ ΜΕΡΩΝ, [42](#)
Κλειδωμα των θυρών, [21](#), [26](#), [32](#), [42](#), [45](#), [197](#)
Κλείσιμο/άνοιγμα: το πορτ-μπαγκαζ, [32](#)
Κλείσιμο των θυρών, [21](#), [26](#), [36](#), [36](#), [42](#)
Κόρνα, [220](#)
Κοτσαδόρος ρυμούλκησης, [449](#)

Λ

Λαβή συγκράτησης, [424](#)
Λάδι κινητήρα, [455](#), [456](#)
Λειτουργία, [246](#)
Λειτουργία ΑΥΤΟ, [211](#)
Λειτουργία Stop και start, [254](#), [262](#)
Λειτουργία Stop και Start, [241](#)
Λειτουργία εξοικονόμησης, [262](#), [413](#)
Λειτουργίες του πίσω καθισμάτων, [59](#)

Μ

Μάκτρα υαλοκαθαριστήρων, [502](#)
Μάκτρα υαλοκαθαριστήρων: αντικατάσταση, [502](#)
Μενού διαμόρφωσης, [197](#)
Μενού εξατομίκευσης ρυθμίσεων αυτοκινήτου, [182](#), [183](#), [197](#)
Μεταφορά αντικειμενων στο πορτ-μπαγκαζ, [442](#)
Μεταφορά μετά από βλάβη, [485](#)
Μεταφορά μετά από βλάβη (1/2), [485](#)
Μεταφορά παιδιών, [97](#), [142](#), [144](#)
Μηνύματα στο καντράν, [182](#), [183](#), [231](#), [241](#), [250](#), [252](#), [254](#), [274](#)
Μοχλός επιλογής αυτόματου κιβωτίου ταχυτήτων, [246](#)
Μοχλός ταχυτήτων., [246](#)
ΜΠΑΡΕΣ ΟΡΟΦΗΣ, [453](#)
Μπάρες οροφής, [450](#)
Μπαταρία:, [462](#), [488](#)
Μπαταρία: αντιμετώπιση προβλημάτων, [488](#)
Μπαταρία τηλεχειριστηρίου κλειδιού/συχνότητας ραδιοφώνου, [34](#)
Μπαταρίες, [27](#), [34](#)

ΑΛΦΑΒΗΤΙΚΟ ΕΥΡΕΤΗΡΙΟ

Μπαταρίες (τηλεχειριστηρίου), [34](#)
Μπουλονόκλειδο, [475](#), [475](#), [481](#)

Ξ

Ξεθάμπωμα παρμπρίζ, [410](#)
Ξεθάμπωμα του πίσω παραθύρου, [410](#)
Ξεκλείδωμα των θυρών, [21](#), [26](#), [42](#), [45](#)
Ξεπάγωμα/ξεθάμπωμα του παρμπρίζ, [408](#), [410](#)

Ο

Οδήγηση, [197](#), [237](#), [239](#), [246](#), [250](#), [254](#), [262](#), [274](#), [280](#), [288](#), [309](#),
[325](#), [348](#), [352](#), [373](#), [380](#), [392](#)
Οθόνες πολυμέσων, [262](#), [288](#), [309](#), [325](#), [328](#), [373](#), [380](#), [392](#), [397](#),
[410](#), [415](#)
Οθόνη απεικόνισης πλοήγησης, [415](#)
Οθόνη πλοήγησης, [415](#)
Όργανα ελέγχου, [183](#), [192](#), [200](#)

Π

Παιδιά, [97](#), [142](#), [144](#), [175](#), [419](#)
Παιδικά καθίσματα, [97](#), [103](#), [142](#), [144](#)
Παράθυρα, [419](#)
Παραμονή στη λωρίδα: υποβοήθηση, [288](#)
Πέδηση έκτακτης ανάγκης, [280](#)
ΠΕΡΙΒΑΛΛΟΝ, [259](#)
Περιοριστής, [348](#)
Πίεση ελαστικών, [262](#), [267](#), [274](#), [469](#), [474](#), [477](#), [481](#)
Πίσω θέσεις, [55](#)

Πίσω κάθισμα, [57](#), [77](#)
Πίσω προσκέφαλα, [55](#)
Πλαφονιέρα, [421](#), [496](#)
Πλήκτρο εκκίνησης/διακοπής λειτουργίας κινητήρα, [239](#)
Πλήκτρο έκτακτης ανάγκης, [21](#)
Πλήρωση με αντιδραστήριο, [231](#)
Πλοήγηση, [415](#)
Πλύση, [463](#)
Πλυστική συσκευή παρμπρίζ, [221](#), [224](#)
Ποιότητα αντιδραστηρίου, [231](#)
Ποιότητα καυσίμου, [227](#)
Πολυμέσα (εξοπλισμός), [415](#)
Πορτάκι του ρεζερβουάρ καυσίμου, [32](#)
Πόρτες, [36](#), [45](#), [197](#)
Πόρτες/πόρτα πορτ-μπαγκάζ, [21](#), [26](#), [32](#), [42](#), [45](#)
ΠΟΡΤ-ΜΠΑΓΚΑΖ, [21](#)
Πορτ-μπαγκάζ, [439](#), [442](#)
Πρίζα αξεσουάρ, [426](#)
Προβλήματα στη λειτουργία, [252](#), [252](#)
Προβλήματα στη λειτουργία: μπαταρίες καρτών, [27](#)
Προβολείς σποτ, [421](#)
Προβολή, [192](#), [415](#)
ΠΡΟΕΓΚΑΤΑΣΤΑΣΗ ΡΑΔΙΟΦΩΝΟΥ, [508](#), [508](#)
Προειδοποίηση ανίχνευσης κόπωσης, [325](#)
Προειδοποίηση απόστασης ασφαλείας, [309](#)
Προειδοποίηση εξόδου από στάθμευση, [397](#)
Προειδοποίηση υπερβολικής ταχύτητας, [328](#), [348](#)
Προειδοποιητικές λυχνίες καντράν, [241](#)

ΑΛΦΑΒΗΤΙΚΟ ΕΥΡΕΤΗΡΙΟ

Προεντατήρες, [88](#)
Προεντατήρες ζωνών ασφαλείας, [93](#)
Προεντατήρες των εμπρός ζωνών ασφαλείας, [88](#)
Προεξοπλισμός ραδιοφώνου, [508](#)
Προσαρμοζόμενος ρυθμιστής ταχύτητας, [359](#)
Πρόσβαση στο αυτοκίνητο, [21](#), [26](#), [32](#), [33](#)
Πρόσβαση στον χώρο κινητήρα, [454](#)
Προσκέφαλα, [47](#), [55](#)
Προσοχή, [220](#)
Προφυλάξεις κατά τη χρήση, [221](#)

P

Ραδιόφωνο, [415](#)
Ραντάρ οπισθοπορείας, [373](#)
Ρεζερβουάρ αντιδραστηρίου, [231](#)
Ροντάρισμα, [236](#)
Ρυθμίσεις, [197](#)
Ρυθμίσεις εξατομίκευσης αυτοκινήτου, [197](#)
Ρυθμίσεις θέσης οδήγησης, [77](#), [207](#)
Ρυθμίσεις μενού διαμόρφωσης, [197](#)
Ρύθμιση εμπρός καθισμάτων, [48](#)
Ρύθμιση θερμοκρασίας, [410](#)
Ρύθμιση προβολέων, [219](#), [219](#)
Ρύθμιση της θέσης οδήγησης, [48](#), [55](#), [77](#), [211](#)
Ρύθμιση τιμονιού, [207](#)
Ρυθμιστής ταχύτητας, [352](#)
Ρυθμιστής ταχύτητας - περιοριστή ταχύτητας, [348](#), [352](#)
Ρυμούλκηση τροχόσπιτου, [449](#)

Σ

Σβήσιμο του κινητήρα, [237](#), [239](#), [254](#)
Σήμα κινδύνου, [220](#)
Σκασμένο ελαστικό, [474](#), [475](#), [477](#), [481](#)
Σκασμένο ελαστικό: εφεδρικός τροχός, [477](#)
Στάθμες:, [454](#), [458](#), [459](#)
Στάθμευση: υποβοήθηση στάθμευσης, [397](#)
Στάθμη καυσίμου, [192](#), [227](#)
Στάθμη λαδιού κινητήρα:, [192](#), [455](#), [456](#)
Στάθμη υγρού ψύξης, [458](#)
Στοιχεία ανοίγματος, [26](#), [36](#), [45](#)
Συγκράτηση επιπρόσθετα προς τις ζώνες ασφαλείας, [88](#), [93](#), [94](#)
Συγκράτηση παιδιών, [97](#), [142](#), [144](#)
Συμβουλές για την οδήγηση, [262](#)
Συμβουλές ελέγχου εκπομπής καυσαερίων, [261](#), [261](#)
Συμβουλές καυσίμου για μείωση της κατανάλωσης, [262](#)
Συντήρηση, [231](#), [261](#), [413](#)
Συντήρηση: αμάξωμα, [463](#)
Συντήρηση: εσωτερικά διακοσμητικά, [465](#)
Συντήρηση: μηχανική, [455](#), [462](#)
Συντήρηση: φίλτρα, [459](#)
Συντήρηση βαφής, [463](#)
ΣΥΝΤΗΡΗΣΗ ΕΣΩΤΕΡΙΚΩΝ ΔΙΑΚΟΣΜΗΤΙΚΩΝ, [465](#)
Συντροφία για αυτοκινητόδρομους και κυκλοφοριακή συμφόρηση, [332](#)
Συσκευές πλευρικής προστασίας, [93](#), [94](#)
ΣΥΣΤΗΜΑ ΑΝΤΙΜΠΛΟΚΑΡΙΣΜΑΤΟΣ ΤΩΝ ΤΡΟΧΩΝ: ABS, [280](#)
ΣΥΣΤΗΜΑ ΑΝΤΙΟΛΙΣΘΗΣΗΣ: A.S.R., [280](#)

ΑΛΦΑΒΗΤΙΚΟ ΕΥΡΕΤΗΡΙΟ

Σύστημα διεύθυνσης μεταβλητής υποβοήθησης, [207](#)
Σύστημα ελέγχου ευστάθειας: ESC, [280](#)
Σύστημα θέρμανσης, [405](#), [410](#)
Σύστημα θέρμανσης και κλιματισμού, [405](#), [408](#), [410](#), [413](#)
Σύστημα παρακολούθησης της πίεσης των ελαστικών, [267](#)
Σύστημα πλοήγησης, [415](#)
Σύστημα συγκράτησης παιδιού, [97](#), [142](#), [144](#)
ΣΥΣΤΗΜΑΤΑ ΠΟΥ ΣΥΜΠΛΗΡΩΝΟΥΝ ΤΗΝ ΕΜΠΡΟΣ ΖΩΝΗ, [88](#)
Συστήματα συγκράτησης παιδιών, [97](#), [142](#), [144](#)
Σφάλματα λειτουργίας, [45](#), [48](#), [88](#), [175](#), [182](#), [183](#), [211](#), [221](#), [231](#), [231](#),
[239](#), [241](#), [246](#), [246](#), [250](#), [250](#), [254](#), [254](#), [280](#), [280](#), [288](#), [288](#), [328](#),
[328](#), [359](#), [373](#), [373](#), [397](#), [413](#), [413](#), [419](#), [504](#), [504](#)
Σχάρα μπάρας οροφής, [450](#), [453](#)

Τ

Τάπα δοχείου αντιδραστηρίου, [231](#)
Τάπα ρεζερβουάρ καυσίμου, [227](#)
Τάσια τροχού, [483](#)
Τηλέφωνο, [415](#)
Τηλεχειριστήριο, [26](#)
Τηλεχειριστήριο/κλειδί: μπαταρίες, [34](#)
Τηλεχειριστήριο κλειδώματος, [32](#)
Τηλεχειριστήριο τύπου κάρτας, [21](#)
Τοποθέτηση κοτσαδόρου, [449](#)
τοποθέτηση του παιδικού καθίσματος, [103](#)
Τροχοί (ασφάλεια), [467](#)

Υ

Υαλοκαθαριστήρας / πλυστική συσκευή, [197](#), [502](#)
Υαλοκαθαριστήρες, [221](#)
υγρό ψύξης κινητήρα, [192](#)
Υπερκλειδωμα με κλειδί/τηλεχειριστήριο, [33](#)
Υπερκλειδωμα με τηλεχειριστήριο, [33](#)
Υπερκλειδωμα των θυρών, [33](#)
Υποβοήθηση για πλευρικό άνεμο, [280](#)
Υποβοήθηση οδηγού, [280](#), [288](#), [309](#), [325](#), [328](#), [332](#), [348](#), [352](#), [359](#),
[373](#), [380](#), [392](#)
Υποβοήθηση οδηγού με ρυμουλκούμενο, [280](#)
Υποβοήθηση πέδησης έκτακτης ανάγκης, [280](#)
Υποβοήθηση τιμονιού, [207](#)
Υποδοχή USB, [415](#)
Υπολογιστής ταξιδιού, [182](#), [183](#), [192](#), [197](#)

Φ

Φάκελος, [48](#)
Φίλτρο: λάδι, [456](#)
Φίλτρο: φίλτρο σωματιδίων, [252](#)
Φλας, [220](#), [493](#)
Φουσκωτό μαξιλάρι αερόσακου, [88](#), [94](#)
Φώτα: αντικατάσταση λαμπτήρων, [491](#)
Φώτα: εξωτερικά, [211](#), [219](#), [220](#)
Φώτα: προβολείς διασταύρωσης (μεσαία σκάλα), [211](#), [491](#)
Φώτα: προβολείς ομίχλης, [211](#)
Φώτα: προβολείς πορείας (μεγάλη σκάλα), [211](#)
Φώτα: ρύθμιση, [219](#)

ΑΛΦΑΒΗΤΙΚΟ ΕΥΡΕΤΗΡΙΟ

Φώτα: ρύθμιση ύψους δέσμης, [219](#)

Φώτα: φλας, [220](#), [491](#)

Φώτα: φώτα αλάρμ, [220](#)

Φώτα: φώτα θέσης, [211](#), [491](#)

Φώτα: φώτα πινακίδας κυκλοφορίας, [493](#)

Φώτα: φώτα στοπ, [493](#)

Φώτα ημέρας, [21](#), [197](#), [211](#)

Φώτα ντουλαπιού μικροαντικειμένων, [496](#)

Φωτεινά σήματα, [211](#), [219](#), [220](#)

Φωτεινή κλήση, [220](#)

Φωτισμός: εξωτερικός συνοδευτικός φωτισμός, [197](#), [211](#)

Φωτισμός: εσωτερικός, [421](#)

Φωτισμός: καντράν, [211](#)

X

Χειριστήρια, [348](#), [352](#)

Χειριστήρια ανοιγόμενου μέρους/πόρτας, [32](#)

Χειριστήρια στην κολώνα τιμονιού, [415](#)

Χειριστήριο στο τιμόνι, [415](#)

Χειριστήριο ταχυτήτων, [246](#)

Χειροκίνητος κλιματισμός, [408](#)

ΧΕΙΡΟΦΡΕΝΟ, [254](#)

Χειρόφρενο, [254](#)

Χωρητικότητα δοχείου αντιδραστηρίου, [231](#), [231](#)

Χωρητικότητα ρεζερβουάρ καυσίμου, [227](#)

Χωρητικότητες λαδιού κινητήρα, [456](#)

Χώρος αποσκευών, [21](#)

Χώρος μικροαντικειμένων, [428](#), [439](#)



7 7 1 1 4 1 7 0 7 4



Printing: 09/2024

Publication No: OM24EL-0XFKE1EUR

Printed in France

NU 1451-6 – Edition grecque - 77 11 417 074



XFK-EL.6